

РОССТАТ
Территориальный орган
Федеральной службы государственной статистики
по Ростовской области

Социально-экономическое положение
Южного федерального округа
в январе-декабре 2019 года

Ростов-на-Дону
2020

Содержание

1	Социально-экономическое положение Южного федерального округа.....	5
2	Социально-экономическое положение субъектов РФ, расположенных на территории Южного федерального округа	
	Республика Адыгея	43
	Республика Калмыкия.....	65
	Республика Крым	85
	Краснодарский край	109
	Астраханская область.....	133
	Волгоградская область	155
	Ростовская область.....	175
	г. Севастополь	195
3	Сравнительные данные социально-экономического положения субъектов РФ, расположенных на территории Южного федерального округа (табличный материал).....	215
4	Сравнительные данные социально-экономического положения субъектов РФ, расположенных на территории Северо-Кавказского федерального округа (табличный материал).....	231
5	Методологический комментарий	241

Южный федеральный округ

Южный федеральный округ образован в 2000 году.

Центр федерального округа – г. **Ростов-на-Дону**.

В соответствии с Указом

Президента Российской Федерации

от 28.07.2016 г. № 375

«О Южном федеральном округе», входившие

в состав Крымского федерального округа

Республика Крым и г. Севастополь включены

в состав Южного федерального округа



**Площадь территории и численность населения субъектов РФ,
входящих в состав Южного федерального округа**

	<i>Площадь территории, тыс. кв. км</i>	<i>Численность населения на 01.01.2019, человек</i>
Республика Адыгея	7,8	454 744
Республика Калмыкия	74,7	272 647
Республика Крым	26,1	1 911 818
Краснодарский край	75,5	5 648 235
Астраханская область	49,0	1 014 065
Волгоградская область	112,9	2 507 509
Ростовская область	101,0	4 202 320
г. Севастополь	0,9	443 212

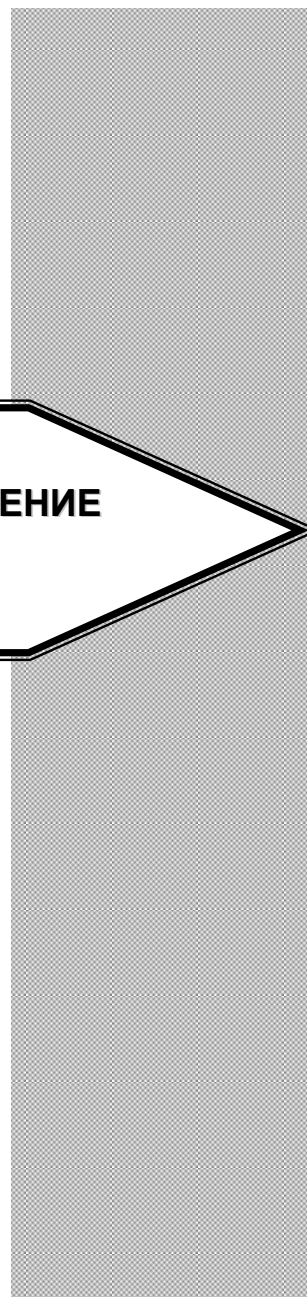

**СОЦИАЛЬНО-ЭКОНОМИЧЕСКОЕ ПОЛОЖЕНИЕ
ЮЖНОГО ФЕДЕРАЛЬНОГО ОКРУГА**

По итогам 2019 года промышленное и сельскохозяйственное производство, жилищное строительство, потребительский рынок, социальная сфера Южного федерального округа характеризуются позитивными тенденциями.

Промышленное производство округа, преодолев наметившийся в начале года спад, на протяжении февраля-декабря демонстрировало положительную динамику. В целом по итогам 2019 года объём промышленного производства по ЮФО увеличился на 2,9 процента по отношению к уровню предыдущего года, несколько превысив среднероссийский показатель (прирост на 2,4%).

Успехи аграриев Южного федерального округа в растениеводстве способствовали развитию, начиная со 2 квартала, восходящего тренда в целом по производству *сельскохозяйственной* продукции, по итогам 2019 года объём сельхозпроизводства увеличился на 7,1 процента, в целом по стране отмечен 4-х процентный прирост.

Индекс физического объёма оборота розничной торговли округа по отношению к соответствующему периоду 2018 года на протяжении января-декабря находился в области положительных значений, в наибольшей степени покупательская активность проявилась в апреле и ноябре (102,9%). В целом за январь-декабрь рост *объёма розничных продаж* в ЮФО составил 101,7 процента к уровню 2018 года, что практически соответствует среднероссийскому показателю (101,6%).

Жилищное строительство округа, набрав темпы к соответствующему периоду 2018 года от 101,7 процента в январе до 109,7 процента за январь-май, в дальнейшем показывало более сглаженную динамику, и по итогам года вышло на 104,2 процента роста. В целом по России на протяжении января-апреля наблюдалась отрицательная динамика, ускорившаяся затем до годового значения в 104,9 процента.

Динамика номинальной начисленной заработной платы в округе в истекшем году ежемесячно по отношению к соответствующему месяцу 2018 года показывала стабильный прирост от 6 до 9 процентов, в среднем за январь-ноябрь её размер прибавил 7,3 процента к уровню января-ноября 2018 года, что практически соответствует среднероссийскому параметру (7,2%).

На потребительском рынке в 2019 году сложилась более спокойная инфляционная ситуация, чем в 2018 году. *Уровень инфляции* по итогам 2019 года (декабрь 2019 к декабрю 2018 года) составил по ЮФО 2,7 процента, по России – 3 процента, тогда как в 2018 году прирост цен был на уровне 4,5 процента и 4,3 процента соответственно.

Благоприятная ситуация в течение 2019 года складывалась в сфере занятости. Среднесписочная численность работников в организациях Южного федерального округа и в целом по России по итогам января-ноября 2019 года увеличилась на 0,2 процента по отношению к соответствующему периоду 2018 года.

По данным выборочных обследований рабочей силы (в возрасте 15 лет и старше), в Южном федеральном округе *уровень безработицы по методологии Международной Организации Труда (МОТ)* несколько снизился: с 5,4 процента в 4 квартале 2018 года до 5,3 процента в 4 квартале 2019 года, по стране в целом – соответственно с 4,8 до 4,6 процента.

Вместе с тем, сохраняется сокращение объема работ, выполненных в ЮФО по виду деятельности «Строительство», по итогам 2019 года – на 23,4 процента. По Российской Федерации отмечается небольшой прирост – на 0,6 процента.

**Основные показатели социально-экономического положения
Южного федерального округа**
(предварительные данные)

	Январь-декабрь 2019	В % к январю-декабрю 2018	Справочно РФ в % к январю-декабрю 2018
Индекс промышленного производства ¹	x	102,9	102,4
Индекс производства продукции сельского хозяйства (в хозяйствах всех категорий)	x	107,1	104,0
в том числе:			
растениеводство	x	111,7	106,1
животноводство	x	97,2	101,6
Производство продуктов животноводства (в хозяйствах всех категорий)			
мясо (скот и птица на убой в живом весе), тыс. тонн	1 422,4	94,9	101,9
молоко, тыс. тонн	3 679,5	100,7	102,4
яйца, млн. штук	5 033,6	97,4	99,9
Объем работ, выполненных по виду деятельности «Строительство», млрд. рублей	648,9	76,6	100,6
Ввод в действие общей площади жилых домов, тыс. кв. метров			
с учетом жилых домов, построенных на земельных участках для ведения садоводства	9 806,0	x	x
без учета жилых домов, построенных на земельных участках для ведения садоводства	9 445,0	104,2	104,9
в том числе:			
введено индивидуальными застройщиками			
с учетом жилых домов, построенных на земельных участках для ведения садоводства	5 013,2	x	x

ЮЖНЫЙ ФЕДЕРАЛЬНЫЙ ОКРУГ

	<i>Январь- декабрь 2019</i>	<i>В % к январю- декабрю 2018</i>	<i>Справочно РФ в % к январю- декабрю 2018</i>
без учета жилых домов, построенных на земельных участках для ведения садоводства	4 652,2	113,1	110,7
Оборот розничной торговли, млрд. рублей	3 486,5	101,7	101,6
Объем платных услуг населению, млрд. рублей	1 123,5	99,7	99,1
Индекс цен производителей промышленных товаров, реализуемых на внутренний рынок ² , процент	x	100,9	95,7
Индекс потребительских цен ² , процент	x	102,7	103,0
Среднемесячная номинальная начисленная заработная плата ³ (по кругу крупных организаций, средних и малых предприятий (с учетом дорасчета)), рублей	33 470	107,3	107,2

¹ Индекс промышленного производства исчисляется по видам деятельности "Добыча полезных ископаемых", "Обрабатывающие производства", "Обеспечение электрической энергией, газом и паром; кондиционирование воздуха", "Водоснабжение; водоотведение, организация сбора и утилизации отходов, деятельность по ликвидации загрязнений" на основе данных о динамике производства важнейших товаров-представителей (в натуральном или стоимостном выражении). В качестве весов используется структура валовой добавленной стоимости по видам экономической деятельности 2010 базисного года.

² Декабрь 2019 года в процентах к декабрю 2018 года.

³ Данные за январь-ноябрь 2019 года и в процентах к январю-ноябрю 2018 года.

Оборот организаций

Основным показателем, характеризующим общие параметры коммерческой деятельности предприятий, является *оборот организаций*, включающий стоимость отгруженных товаров собственного производства, выполненных собственными силами работ и услуг, а также выручку от продажи приобретенных на стороне товаров (без налога на добавленную стоимость, акцизов и других аналогичных обязательных платежей).

В январе-декабре 2019 года *оборот организаций* Южного федерального округа в совокупности составил 13,9 трлн. рублей, сформировав 6,9 процента общероссийского объёма.

В общем объеме оборота организаций по округу наибольший удельный вес приходится на Краснодарский край, Ростовскую и Волгоградскую области, что связано с масштабами ресурсного потенциала и ёмкостью экономик этих регионов.

Удельный вес субъектов в общем обороте организаций Южного федерального округа в январе-декабре 2019 года

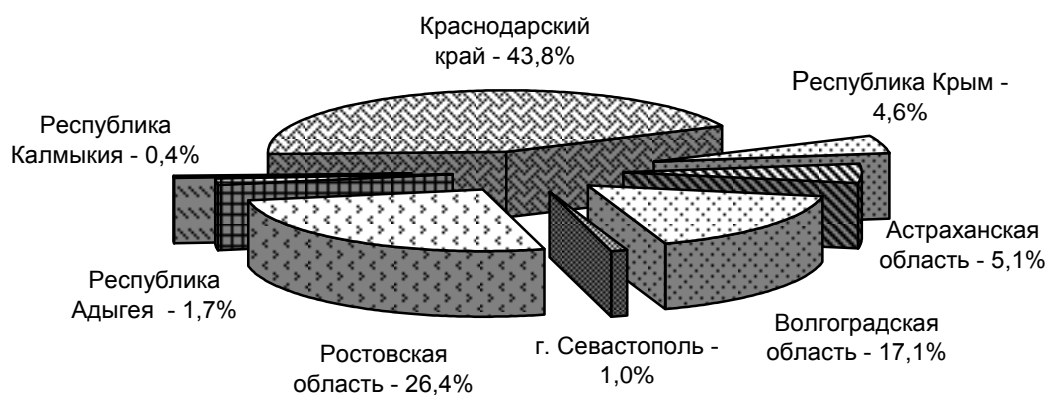

Все субъекты РФ, расположенные на территории Южного федерального округа, в текущем году демонстрируют положительную динамику оборота организаций (в фактических ценах).

Промышленное производство



По итогам 2019 года отгрузка промышленной продукции Южного федерального округа составила 5,5 процента общего объема по стране.

Отгружено товаров собственного производства, выполнено работ и услуг собственными силами по промышленным видам деятельности в январе-декабре 2019 года
(в % к общему объему по РФ)

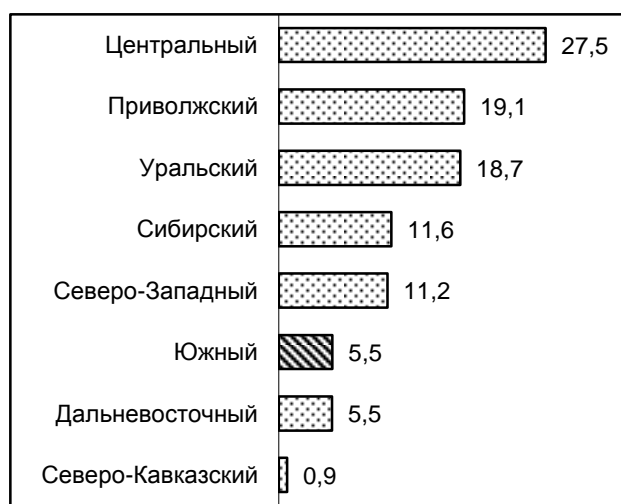

Специфической особенностью промышленности округа, в отличие от среднероссийской, является более высокий удельный вес обрабатывающих, в том числе пищевых производств, что связано с аграрной специализацией большинства регионов округа.

Так, в структуре отгруженной промышленной продукции ЮФО 74 процента составляет продукция обрабатывающих производств, по России – 63,5 процента.

Вместе с тем, имеющиеся производственные мощности перерабатывающих производств, машиностроительного, металлургического, химического комплексов, а также по выпуску нефтепродуктов, строительных материалов, позволяющие производить широкий ассортимент товаров, определяют значительный уровень диверсификации промышленного производства округа.

В Южном федеральном округе, после январского снижения объема промышленного производства, в последующие периоды, как и в целом по России, наблюдается положительная динамика. В результате по итогам 2019 года прирост выпуска промышленной продукции по ЮФО составил 2,9 процента, по России – 2,4 процента.

Индекс промышленного производства

(в % к соответствующему периоду предыдущего года)

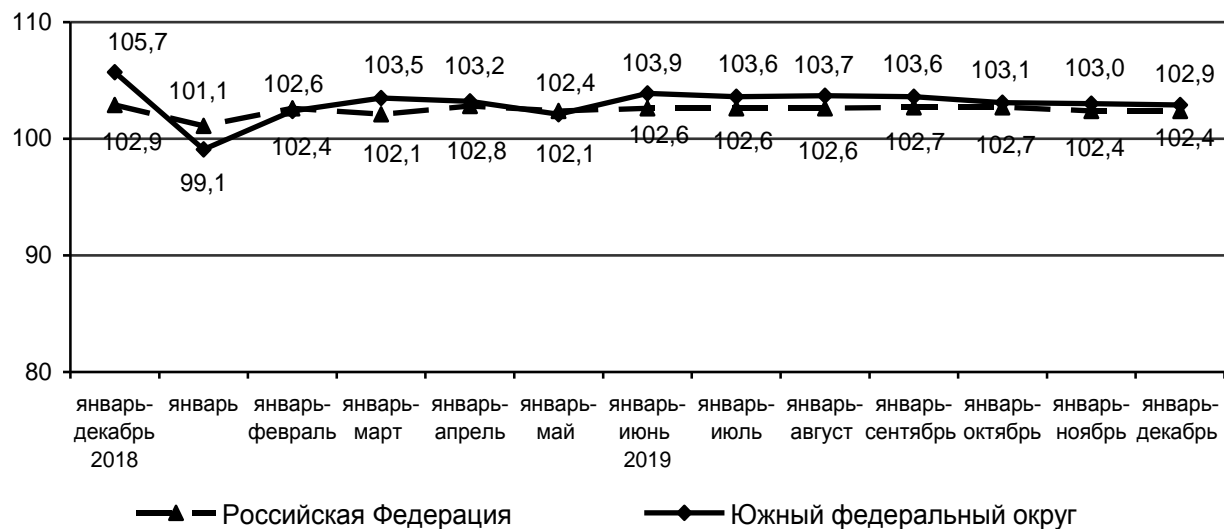

Основываясь на данных по индексам промышленного производства, целесообразно оценить вклад регионов округа в общий прирост промышленного производства с учетом удельного веса каждого субъекта в общеокружном объеме производства.

Вклад субъектов РФ, расположенных на территории Южного федерального округа, в прирост производства округа в январе-декабре 2019 года

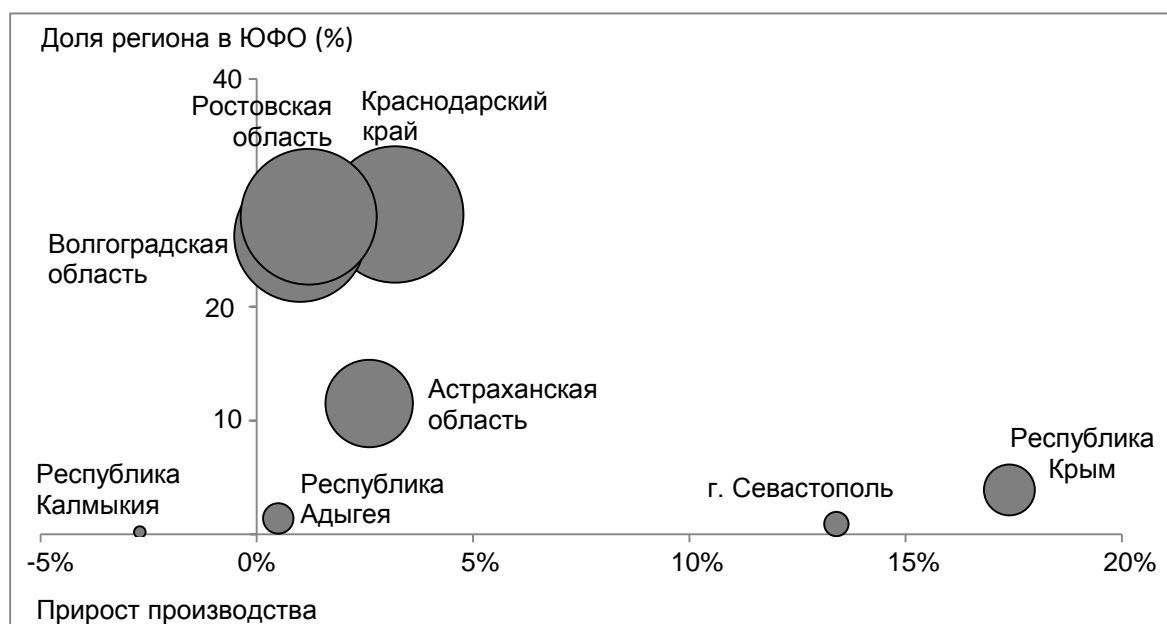

Анализ распределения регионов свидетельствует о том, что основное влияние на динамику промышленного производства округа оказали Краснодарский край, Ростовская и Волгоградская области, формирующие значительную часть общего объема ЮФО и демонстрирующие положительную динамику.

Структура отгруженных товаров собственного производства, выполненных работ и услуг собственными силами по промышленным видам деятельности Южного федерального округа в январе-декабре 2019 года
(процентов)



По итогам 2019 года объем добычи полезных ископаемых в Южном федеральном округе увеличился на 3,2 процента (по РФ – рост на 3,1%).

Добывающее производство в округе представлено добычей нефти и природного газа, угля, производством обогащенного угля, а также производством прочих полезных ископаемых.

Прирост (снижение) производства по виду деятельности «Добыча полезных ископаемых» в % к январю-декабрю 2018 года

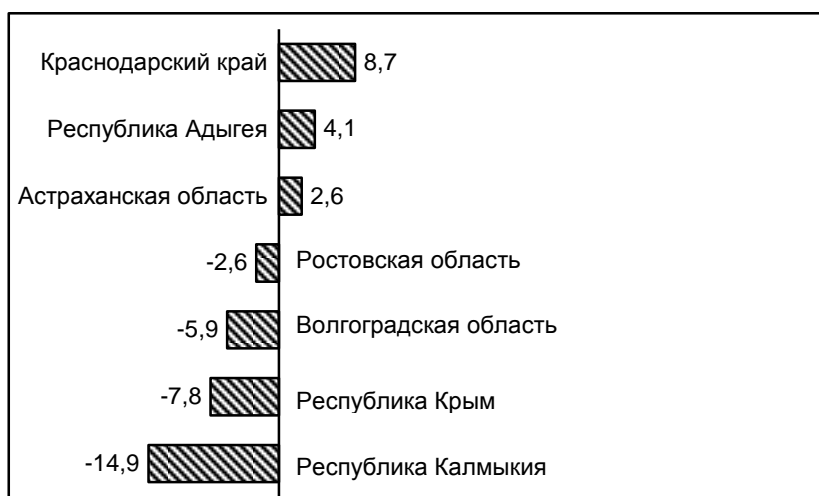

Индекс производства по виду деятельности «обеспечение электроэнергией, газом и паром; кондиционирование воздуха» в Южном федеральном округе составил 103,7 процента (по РФ – 100,4%).

Прирост (снижение) производства по виду деятельности «Обеспечение электрической энергией, газом и паром; кондиционирование воздуха» в % к январю-декабрю 2018 года

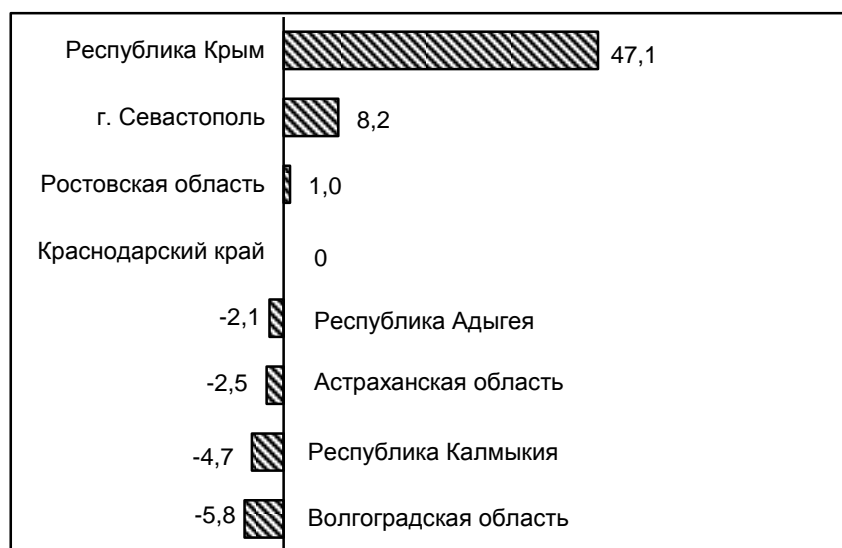

По виду деятельности «водоснабжение; водоотведение, организация сбора и утилизации отходов, деятельность по ликвидации загрязнений» индекс производства по Южному Федеральному округу сложился на уровне 97,1 процента, в целом по России – 99,7 процента.

Прирост (снижение) производства по виду деятельности «Водоснабжение; водоотведение, организация сбора и утилизации отходов, деятельность по ликвидации загрязнений» в % к январю-декабрю 2018 года

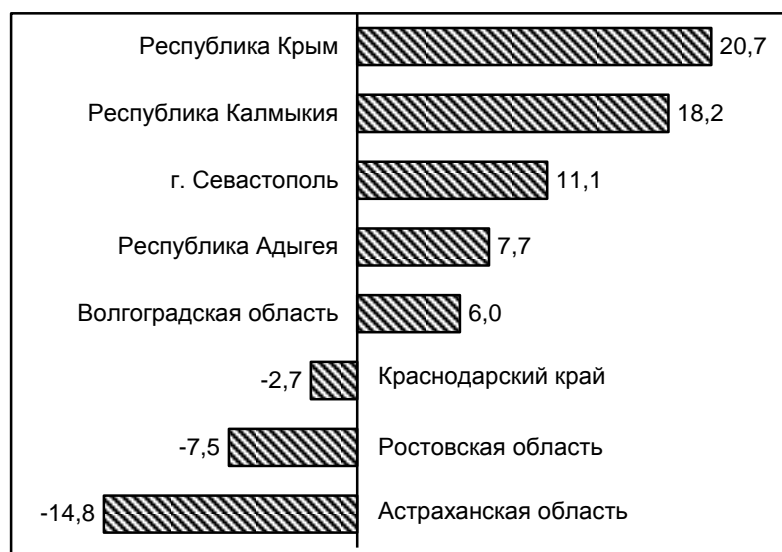

В наибольшей мере влияние на сводный индекс промышленного производства в Южном федеральном округе оказывает сектор *обрабатывающих производств*, где по итогам января-декабря 2019 года прирост объёма производства сложился на уровне 2,8 процента.

**Индексы производства по основным видам обрабатывающих производств
в январе-декабре 2019 года
(в % к январю-декабрю 2018 года)**

	Республика Адыгея	Республика Калмыкия	Республика Крым	Краснодарский край	Астраханская область	Волгоградская область	Ростовская область	г. Севастополь
Обрабатывающие производства	100,3	114,0	102,7	103,1	105,7	102,7	101,7	128,9
из них:								
производство пищевых продуктов	104,4	87,1	124,3	100,6	108,1	103,8	100,6	104,0
производство напитков	101,6	100,0	112,2	104,3	59,1	125,8	105,6	104,3
производство текстильных изделий	89,2	275,1	149,9	107,2	106,0	92,0	126,8	38,3
производство одежды	110,7	84,9	62,5	116,1	55,4	95,8	121,6	107,1
производство бумаги и бумажных изделий	92,3	91,6	96,8	92,8	107,1	105,4	117,5	100,0
производство кокса и нефтепродуктов	97,0	147,5	... ¹	96,9	115,3	98,3	113,2	-
производство химических веществ и химических продуктов	83,9	-	85,8	137,1	103,0	108,2	76,0	100,3
производство прочей неметаллической минеральной продукции	100,1	135,5	97,5	106,8	101,9	106,6	98,9	688,8
производство металлургическое	-	-	94,4	144,2	100,1	113,7	99,7	140,8
производство готовых металлических изделий, кроме машин и оборудования	100,9	113,7	90,1	102,3	77,6	117,1	119,2	130,4
производство компьютеров, электронных и оптических изделий	72,9	-	48,2	281,5	31,0	76,7	75,7	98,7
производство электрического оборудования	-	98,6	110,7	125,8	315,8	85,5	118,5	106,6
производство машин и оборудования, не включенных в другие группировки	91,7	-	87,4	91,8	82,9	80,9	119,0	98,9
производство прочих транспортных средств и оборудования	-	-	70,4	102,2	65,9	132,5	85,4	-

¹ Данные не публикуются в целях обеспечения конфиденциальности первичных статистических данных, полученных от организаций, в соответствии с Федеральным законом.

Динамика обрабатывающих производств Южного федерального округа определяется прежде всего ситуацией в ключевых видах деятельности.

Так, *производство нефтепродуктов* в Южном федеральном округе возросло на 4,8 процента по отношению к 2018 году, в целом по России увеличилось на 1,4 процента. В 1,5 раза больше произведено нефтепродуктов в Калмыкии, на 15,3 процента – в Астраханской области, на 13,2 процента – в Ростовской области.

Рост производства *прочей неметаллической минеральной продукции* в ЮФО на 3,1 процента обусловлен положительной динамикой практически во всех регионах округа, среднероссийский прирост составил 4,6 процента.

Существенный прирост выпуска по округу продукции *металлургического комплекса* (в 1,2 раза) обеспечен металлургами Краснодарского края и г. Севастополь (рост в 1,4 раза), Волгоградской и Астраханской областей (на 13,7% и 0,1% соответственно). В целом по стране объём производства увеличился на 0,6 процента.

В такой же степени возросло производство *электрического оборудования* в Южном федеральном округе (в 1,2 раза) за счёт роста объёмов в большинстве территорий, в целом по России отмечен небольшой прирост на 0,6 процента.

Выпуск *химических веществ и химических продуктов* в ЮФО увеличился на 13,1 процента, значительно опережая среднероссийский прирост (на 3,4%). Определяющее влияние на формирование итогового показателя оказал Краснодарский край (рост в 1,4 раза), положительная динамика отмечена в Волгоградской и Астраханской областях, а также в г. Севастополе.

На 2,8 процента больше прошлогоднего уровня в округе произведено *готовых металлических изделий, кроме машин и оборудования*, по России – на 8,9 процента. Рост выпуска продукции этого вида деятельности наблюдается в большинстве регионов ЮФО.

Увеличение объёмов на 2,2 процента наблюдается и в производстве *пищевых продуктов* ЮФО (по РФ – на 4,9%). Аналогичная тенденция характерна для всех территорий округа, кроме Республики Калмыкия.

Выпуск продукции по виду деятельности «производство компьютеров, электронных и оптических изделий» в Южном федеральном округе снизился на 21,8 процента, в целом по России рост на 8 процентов. Позитивная динамика отмечена только у производителей Краснодарского края (рост в 2,8 раза).

В округе, как и в целом по стране, наблюдается сокращение производства *машин и оборудования, не включенных в другие группировки*: по ЮФО – на 1,8 процента, по России – на 2,4 процента.

Существенное падение объёмов производства *прочих транспортных средств и оборудования* зафиксировано как в округе, так и в целом по стране: по ЮФО – на 13,9 процента, по России – на 12,1 процента.

Сельское хозяйство



По итогам 2019 года объём производства продукции сельского хозяйства в Южном федеральном округе, в значительной степени определяемый показателями растениеводства, увеличился на 7,1 процента, в целом по стране сформирован прирост на 4 процента.

Положительная динамика наблюдается практически во всех регионах округа, за исключением Калмыкии, где отмечено снижение на 2,5 процента.

Индекс производства продукции сельского хозяйства

(в % к соответствующему периоду предыдущего года)

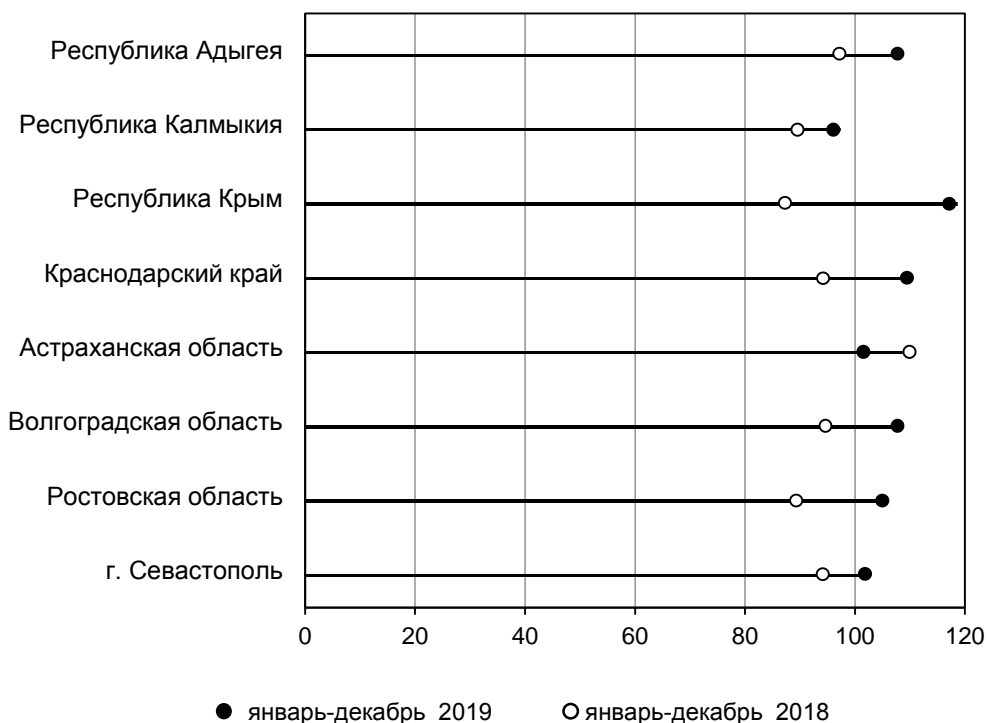

По производству продукции сельского хозяйства на душу населения ведущую позицию занимает Республика Калмыкия, второе место – Краснодарский край, на третьем – Ростовская область.

**Производство продукции сельского хозяйства на душу населения
в январе-декабре 2019 года**
(тыс. рублей)

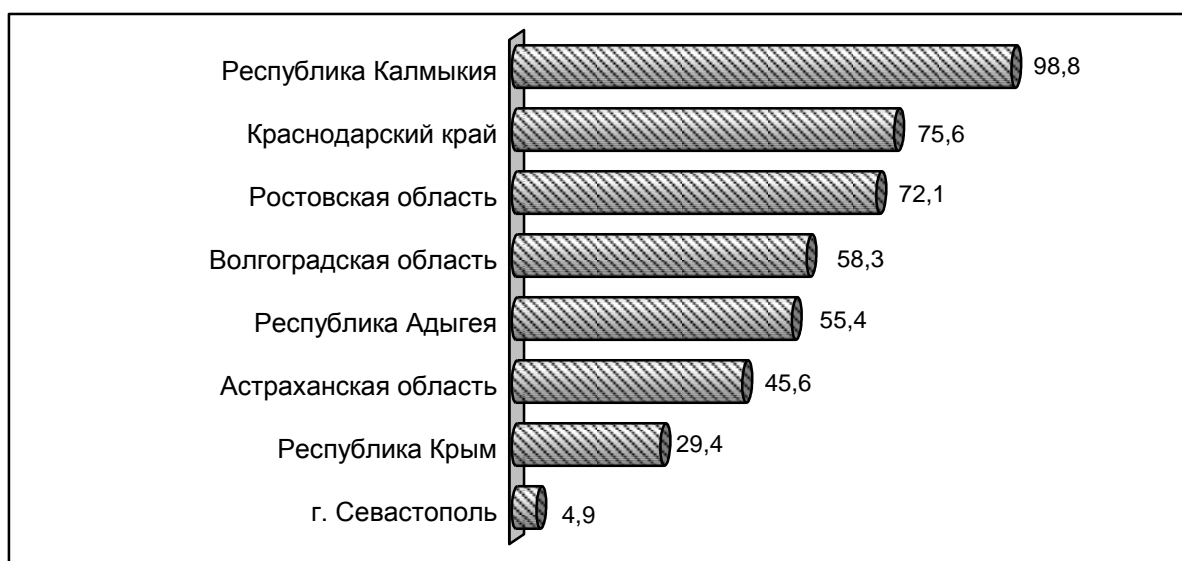

По предварительным данным, в 2019 году в хозяйствах всех категорий Российской Федерации намолочено почти 120,7 млн. тонн *зерна* в весе после доработки, что на 6,5 процента больше, чем в 2018 году.

Аграрии Южного федерального округа увеличили валовой сбор зерновых культур на 14 процентов, оставаясь лидером в стране по производству зерна и формируя более четверти российского урожая (33,2 млн. тонн). Рост производства зерна отмечен во всех регионах округа.

По производству *семян подсолнечника* (4,3 млн. тонн) Южный федеральный округ занимает вторую позицию после Приволжского федерального округа, обеспечивая около 28 процентов общего объёма в стране. По отношению к прошлогоднему уровню урожай подсолнечника в округе увеличился на 28 процентов за счёт существенного прироста во всех территориях-производителях этой сельхозкультуры.

Российскими сельхозпроизводителями в 2019 году собрано 14 млн. тонн *овощей*, что на 2,5 процента выше прошлогоднего уровня, в том числе 4 млн. тонн, или 29 процентов российского объёма, с приростом на 5 процентов, приходится на регионы Южного федерального округа. Положительная динамика по округу обеспечена сельхозпроизводителями практически всех территорий, кроме Адыгеи и Севастополя.

Валовые сборы основных сельхозкультур во всех категориях хозяйств в 2019 году

	Зерновые и зернобобовые – всего (в весе после доработки)		Подсолнечник на зерно (в весе после доработки)		Овощи	
	тыс. тонн	в % к 2018	тыс. тонн	в % к 2018	тыс. тонн	в % к 2018
Республика Адыгея	631,2	114,1	90,1	123,6	54,7	90,1
Республика Калмыкия	639,8	138,6	6,3	141,4	14,3	120,0
Республика Крым	1470,0	193,0	74,2	160,8	170,7	103,6
Краснодарский край	13881,1	109,1	1114,0	118,4	805,3	106,9
Астраханская область	40,9	115,3	-	-	1362,4	105,6
Волгоградская область	4494,8	121,3	1202,6	127,5	1015,7	101,6
Ростовская область	12103,0	110,9	1807,0	134,7	575,0	110,2
г. Севастополь	1,1	103,1	-	-	4,4	97,5

На начало 2020 года основные тенденции в динамике поголовья сельскохозяйственных животных в Южном федеральном округе в основном совпадают с общероссийскими: наблюдается положительная динамика поголовья крупного рогатого скота, свиноголовья и снижение численности овец и коз.

Поголовье скота во всех категориях хозяйств на 1 января 2020 года

	Крупный рогатый скот		в том числе коровы		Свиньи		Овцы и козы	
	тыс. голов	в % к 1 января 2019	тыс. голов	в % к 1 января 2019	тыс. голов	в % к 1 января 2019	тыс. голов	в % к 1 января 2019
РФ	18149,7	100,0	7966,2	100,3	25200,9	106,2	22521,4	97,4
ЮФО	2349,0	100,8	1223,7	100,8	1444,2	105,4	6186,1	96,0
Республика Адыгея	46,9	100,7	24,1	102,5	81,0	113,5	58,8	104,6
Республика Калмыкия	429,7	96,5	308,0	98,7	10,5	93,8	2245,9	92,8
Республика Крым	104,5	103,6	51,3	102,4	116,9	93,7	174,2	104,8
Краснодарский край	535,7	100,5	209,9	99,6	626,7	119,0	213,8	99,3
Астраханская область	294,1	100,1	156,2	100,0	3,0	44,0	1408,3	100,3
Волгоградская область	320,5	106,1	172,3	105,6	253,5	105,0	1000,1	100,0
Ростовская область	616,4	101,6	301,2	101,4	351,8	90,8	1084,0	91,7
г. Севастополь	1,2	95,0	0,6	95,1	0,8	96,4	0,9	99,7

Увеличение численности КРС в целом по ЮФО обеспечено большинством территорий округа, сокращение отмечено в Калмыкии и Севастополе. Рост свиноголовья по округу сложился за счёт сельхозпроизводителей Краснодарского края, Волгоградской области и Адыгеи. Сокращение поголовья овец и коз зафиксировано в половине регионов округа.

В январе-декабре 2019 года животноводы Южного федерального округа сформировали 9,4 процента общероссийского объёма производства мяса (*скот и птица на убой в живом весе*). По отношению к январю-декабрю 2018 года по ЮФО отмечено снижение на 5,1 процента, в целом по стране – прирост на 1,9 процента.

**Производство мяса (скот и птица на убой в живом весе)
в январе-декабре 2019 года**

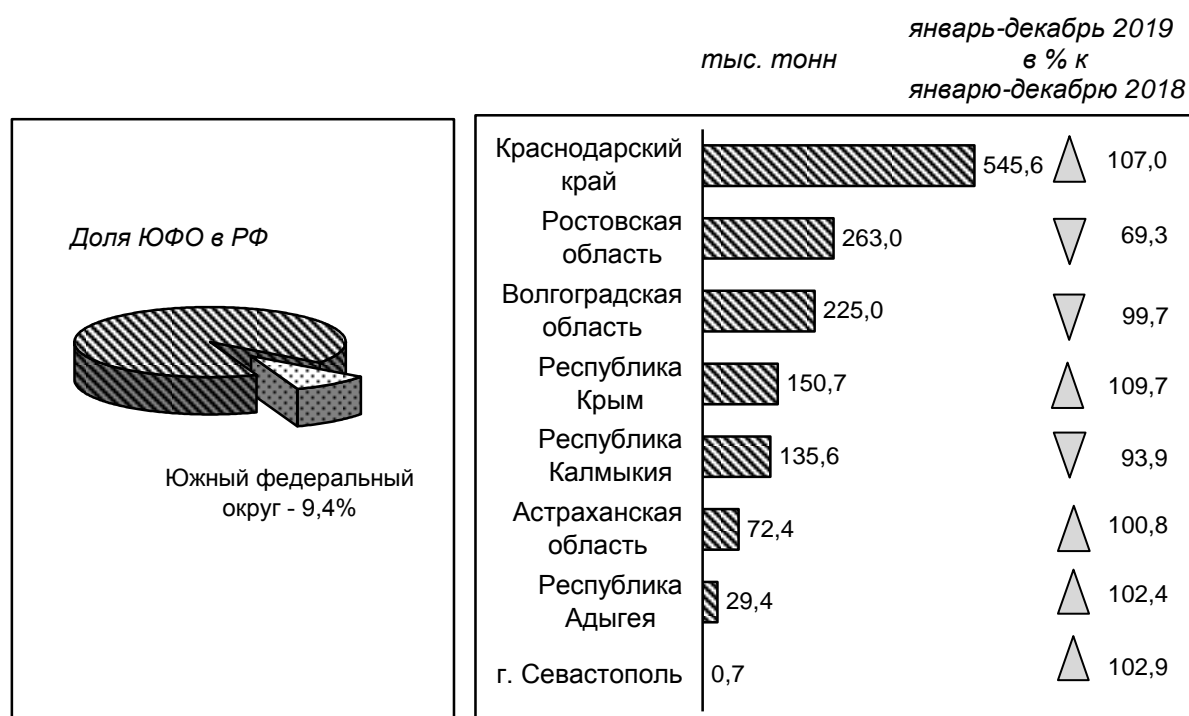

Вклад Южного федерального округа в общий объем производства *молока* в стране составил 11,7 процента. Валовой надой молока в округе по отношению к 2018 году увеличился на 0,7 процента.

**Производство молока
в январе-декабре 2019 года**

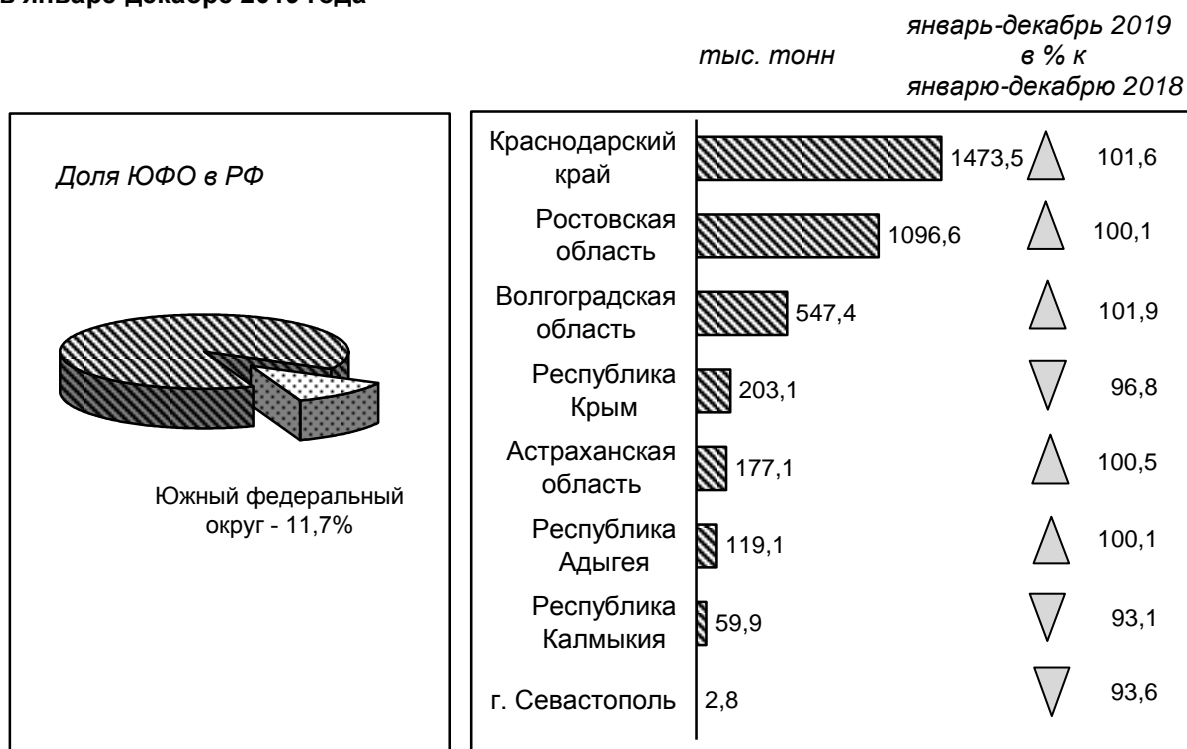

Производство яиц в округе снизилось на 2,6 процента, его доля в общероссийском объеме составила 11,2 процента.

**Производство яиц
в январе-декабре 2019 года**

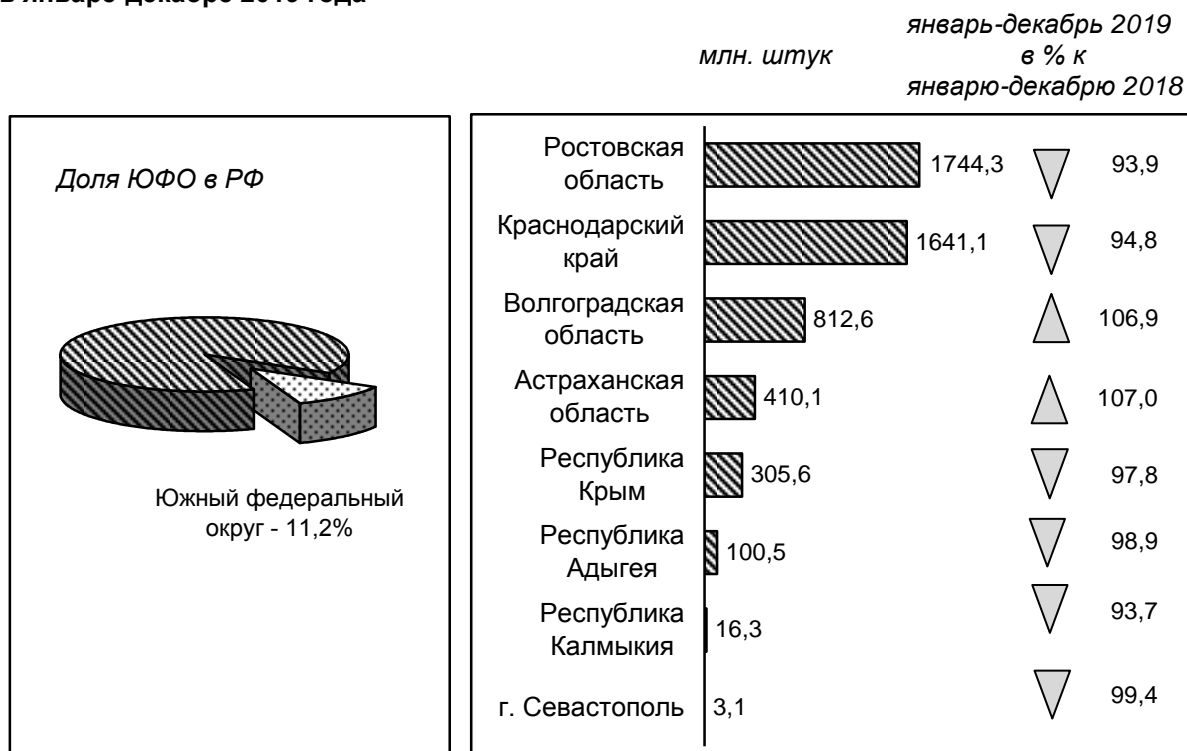

Строительство

На протяжении января-декабря 2019 года в Южном федеральном округе наблюдалось сокращение объема работ по виду деятельности «Строительство». По итогам года зафиксировано снижение объемов на 23,4 процента.

Объем выполненных работ по виду деятельности "Строительство"

(в % к соответствующему периоду предыдущего года)

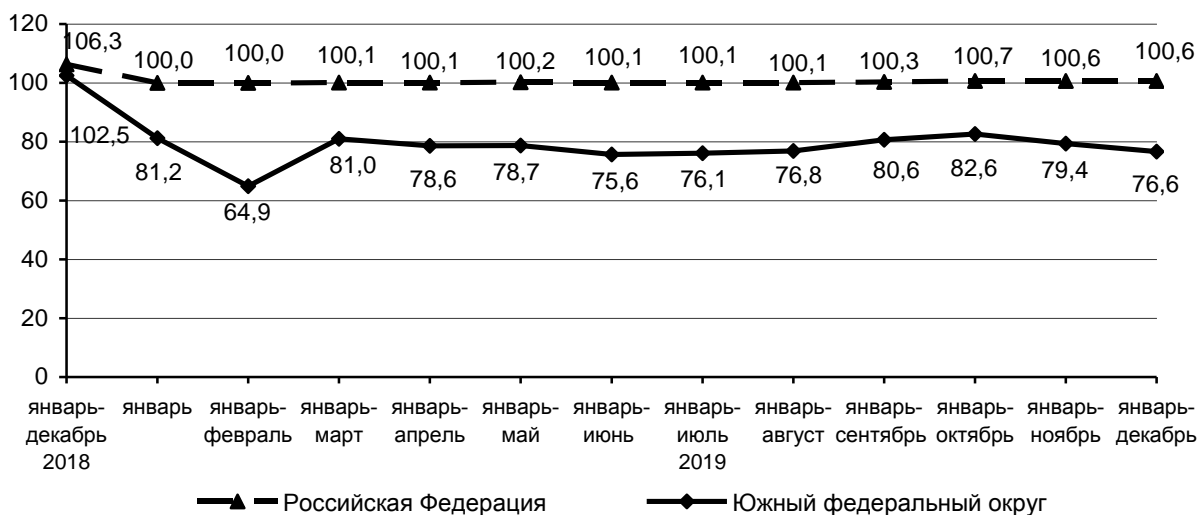

Начиная с августа 2019 года, в жилищном строительстве учитываются жилые дома, построенные населением на земельных участках, предназначенных для ведения садоводства, которые ранее не учитывались. Изменения связаны с тем, что в полном объеме начали действовать нормы Федерального закона от 29.07.2017 № 217-ФЗ "О ведении гражданами садоводства и огородничества для собственных нужд и о внесении изменений в отдельные законодательные акты Российской Федерации".

В 2019 году в России введено 80,3 млн. кв. метров общей площади *жилых домов*, с учётом жилых домов, построенных населением на земельных участках, предназначенных для ведения садоводства. В общероссийском объёме жилищного строительства 9,8 млн. кв. метров, или 12,2 процента приходится на Южный федеральный округ.

Из введенного в округе жилья 46 процентов сосредоточено в Краснодарском крае, 27 процентов – в Ростовской области, 8 процентов – в Республике Крым, 7 процентов – в Волгоградской области, 6 процентов приходится на Севастополь, 3 процента от общего объёма по округу введено в Астраханской области, чуть меньше – в Адыгее, 1 процент – в Калмыкии.

По отношению к уровню 2018 года темп роста объёма жилищного строительства в ЮФО, рассчитанный для сопоставимости без учёта жилых домов, построенных населением на земельных участках, предназначенных для ведения садоводства, составил 104,2 процента (по РФ – 104,9%). Положительная динамика

наблюдается в большинстве регионов округа, за исключением Республики Крым и Астраханской области.

**Ввод в действие общей площади жилых домов
в январе-декабре 2019 года**

	Тыс. м ²		Январь-декабрь 2019 в % к январю-декабрю 2019 ¹
	с учетом жилых домов, построенных на земельных участках для ведения садоводства	без учета жилых домов, построенных на земельных участках для ведения садоводства	
Всего			
Южный			
федеральный округ	9 806,0	9 445,0	104,2
Республика Адыгея	257,0	256,9	137,4
Республика Калмыкия	97,3	97,2	107,5
Республика Крым	782,1	650,6	84,0
Краснодарский край	4 477,2	4 459,9	101,0
Астраханская область	317,8	317,8	96,8
Волгоградская область	693,2	686,0	112,4
Ростовская область	2 611,3	2 569,7	109,5
г. Севастополь	570,1	407,1	129,5
в том числе индивидуальными застройщиками			
Южный			
федеральный округ	5 013,2	4 652,2	113,1
Республика Адыгея	136,9	136,8	151,8
Республика Калмыкия	62,7	62,6	99,9
Республика Крым	569,7	438,2	104,9
Краснодарский край	1 944,9	1 927,6	121,2
Астраханская область	201,5	201,5	88,3
Волгоградская область	321,9	314,6	110,4
Ростовская область	1 368,0	1 326,4	106,9
г. Севастополь	407,6	244,6	123,9

¹ В целях обеспечения сопоставимости с предыдущими периодами относительные показатели рассчитаны без учета жилых домов, построенных на земельных участках, предназначенных для ведения садоводства.

В ранжировке регионов округа по вводу в действие жилых домов на душу населения первые три позиции занимают г. Севастополь, Краснодарский край и Ростовская область.

**Ввод в действие общей площади жилых домов
в расчете на душу населения
в январе-декабре 2019 года
(кв. метров)**

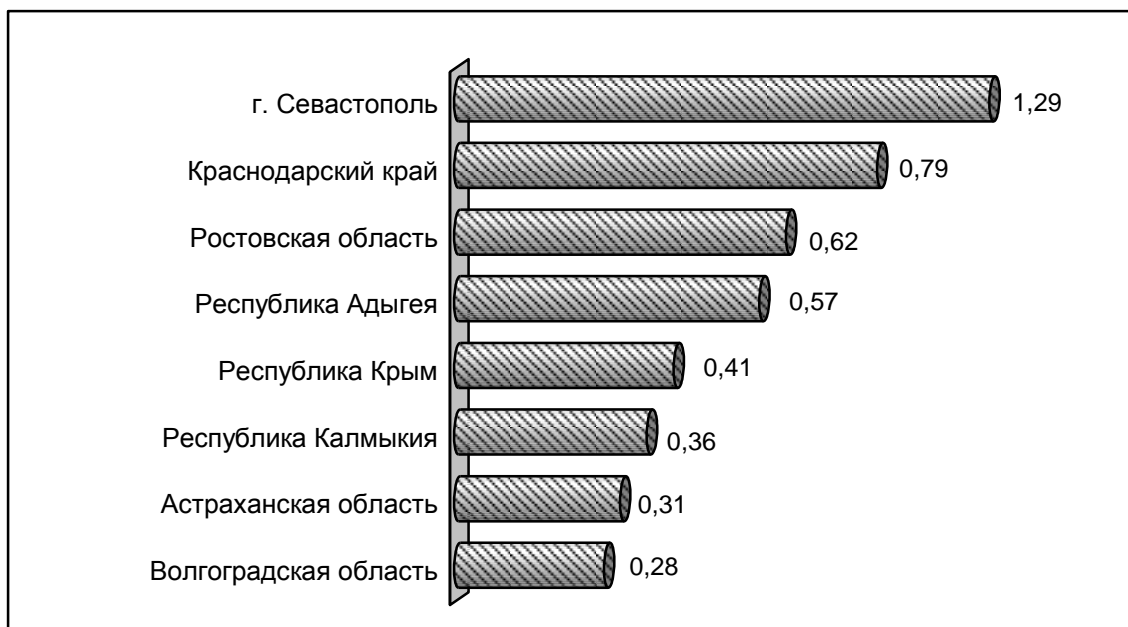

Цены производителей

Ситуация в секторе производителей промышленных товаров Южного федерального округа по итогам 2019 года (декабрь к декабрю предыдущего года) характеризуется незначительным приростом цен на продукцию, реализуемую на внутренний рынок (на 0,9%), на фоне среднероссийского снижения на 4,3 процента.

В секторе производителей сельскохозяйственной продукции отмечались дефляционные процессы: цены по ЮФО снизились на 2,9 процента, по России – на 4,5 процента.

Наиболее ощутимо увеличились цены производителей продукции инвестиционного назначения: на 8,4 процента по округу и на 6 процентов в среднем по стране.

**Цены производителей
в 2019 году**

(на конец периода; декабрь в % к декабрю предыдущего года)

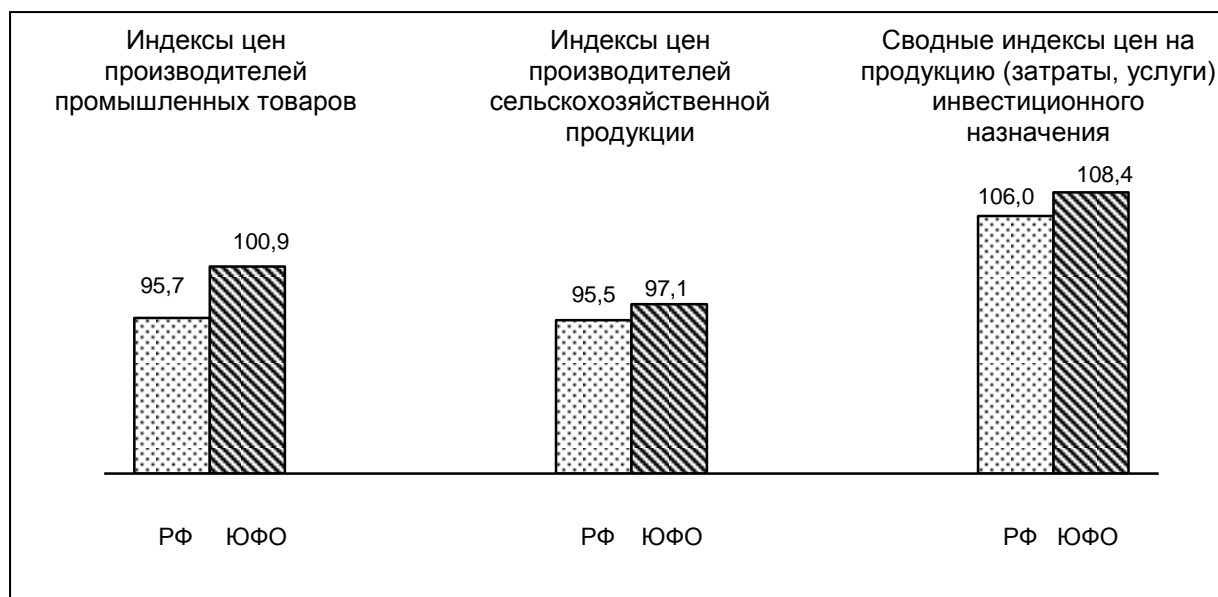

На формирование общеокружной динамики *цен производителей промышленных товаров, реализуемых на внутренний рынок*, оказал влияние, с одной стороны, прирост цен в Астраханской области (на 9,6%), Адыгее (на 4,5%), Республике Крым (на 2,6%) и в Ростовской области (на 1,9%), а с другой стороны, снижение цен в остальных регионах ЮФО.

В сегменте *производителей сельскохозяйственной продукции* ЮФО в большинстве регионов наблюдается снижение цен, в наибольшей степени – в Республике Адыгея (на 8%), при этом высокий рост цен отмечен в г. Севастополе (на 15,7%).

Прирост *цен на продукцию инвестиционного назначения* наблюдается во всех регионах округа, самый существенный – в Республике Крым (на 12,6%), г. Севастополе (на 12,1%), Республике Калмыкия (на 11,1%) и в Краснодарском крае (на 10,8%).

**Индексы цен производителей
в декабре 2019 года**

в процентах к декабрю 2018 года

	Промышленных товаров, реализуемых на внутренний рынок	Сельско- хозяйственной продукции	Сводный индекс цен на продукцию (затраты, услуги) инвестиционного назначения
Российская Федерация	95,7	95,5	106,0
Южный федеральный округ	100,9	97,1	108,4
Республика Адыгея	104,5	92,0	109,7
Республика Калмыкия	97,9	102,8	111,1
Республика Крым	102,6	105,6	112,6
Краснодарский край	99,5	96,8	110,8
Астраханская область	109,6	98,8	106,3
Волгоградская область	98,5	92,8	106,2
Ростовская область	101,9	98,6	106,3
г. Севастополь	98,5	115,7	112,1

Финансы



По итогам 11 месяцев 2019 года крупными и средними организациями Южного федерального округа получен положительный финансовый результат деятельности в размере 591,1 млрд. рублей, что на 13,8 процента выше уровня соответствующего периода 2018 года (по сопоставимому кругу предприятий), в целом по стране – прирост на 9,1 процента.

**Динамика финансовых результатов деятельности
крупных и средних организаций Южного федерального округа
в 2019 году**
(млрд. рублей)

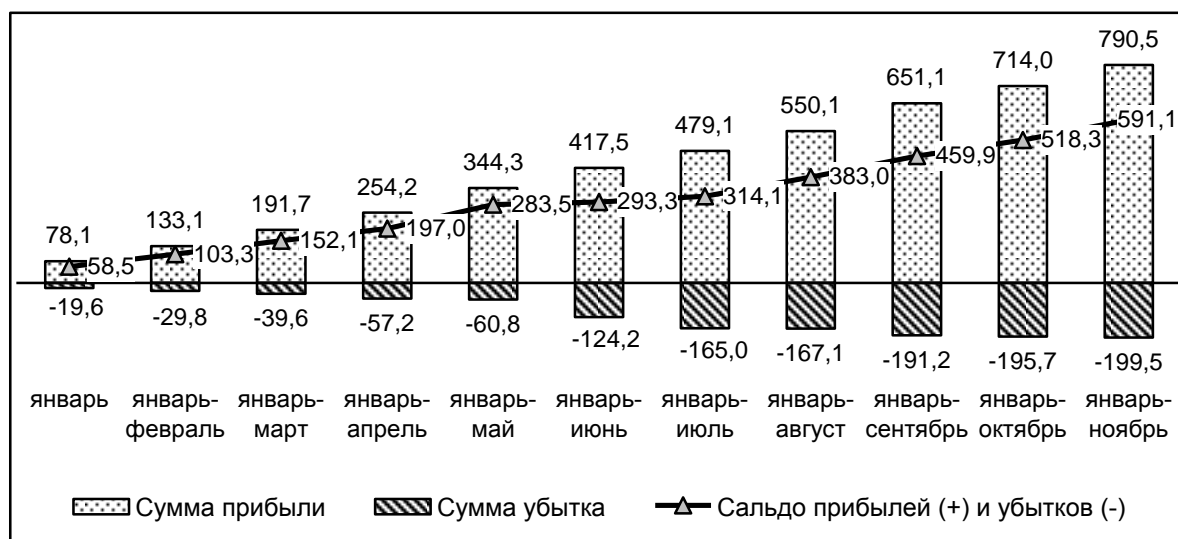

Положительное сальдо прибылей и убытков по округу сформировано крупными и средними организациями во всех регионах ЮФО, кроме Ростовской области.

Сальдированный финансовый результат деятельности крупных и средних организаций по субъектам Южного федерального округа в январе-ноябре 2019 года

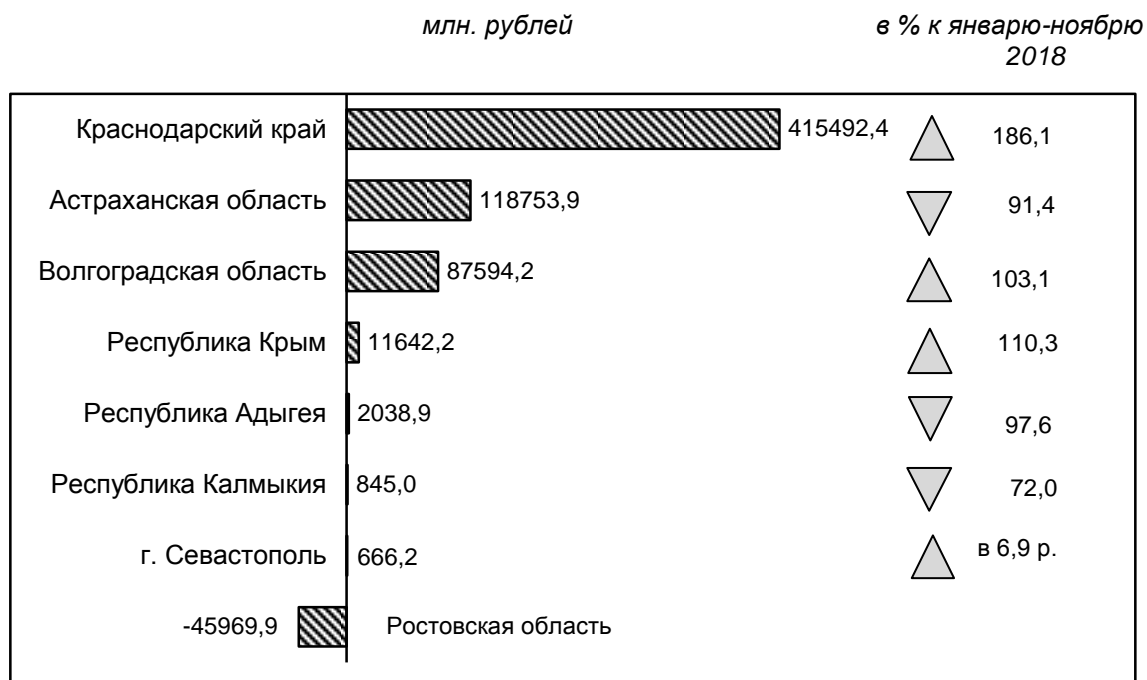

Одним из основных индикаторов финансовой устойчивости является соотношение доли прибыльных и убыточных организаций.

Среди регионов ЮФО наиболее благоприятное соотношение числа прибыльных и убыточных организаций сложилось в Краснодарском крае, Ростовской области и Республике Адыгея, где доля прибыльных организаций составила более 69 процентов.

Удельный вес прибыльных и убыточных крупных и средних организаций в январе-ноябре 2019 года (процентов)

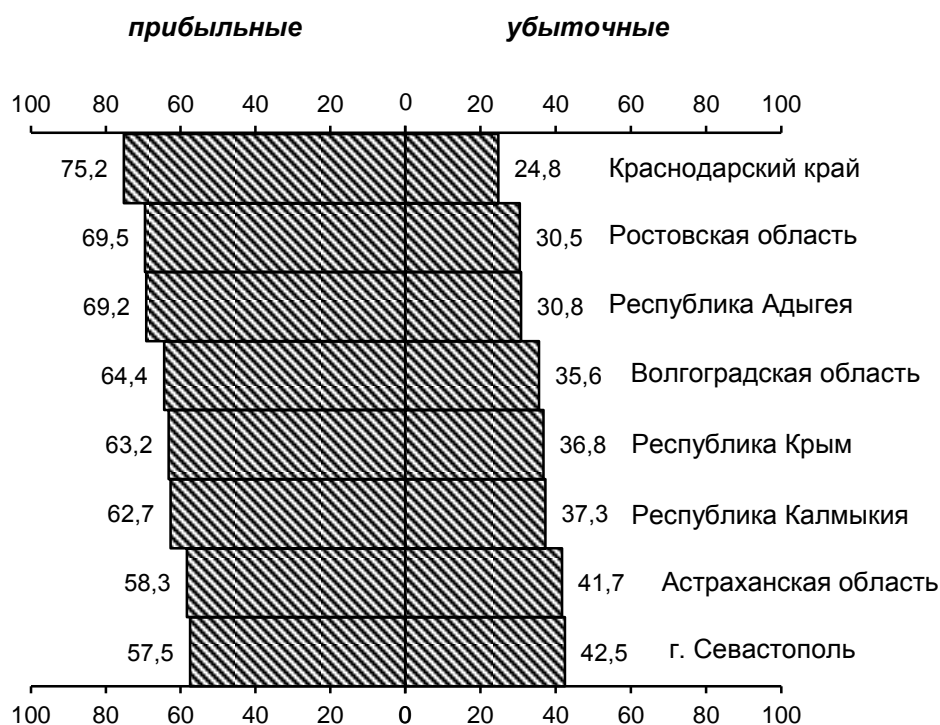

Важное значение для стабильности финансового состояния организаций имеет своевременное осуществление платежей и расчётов.

На конец ноября 2019 года **просроченная кредиторская задолженность** крупных и средних организаций Южного федерального округа составила 203,6 млрд. рублей, или 9,6 процента в общем объеме кредиторской задолженности (по РФ – 7,8%).

Просроченная дебиторская задолженность сложилась в сумме 136,7 млрд. рублей, или 6,9 процента в объеме дебиторской задолженности (по РФ – 6%).

**Кредиторская и дебиторская задолженность
в ноябре 2019 года
(по крупным и средним организациям)**

на конец месяца; млн. рублей

	Кредиторская задолженность			Дебиторская задолженность		
	всево	в том числе просроченная		всево	в том числе просроченная	
		всево	в % к общей кредиторской задолженности		всево	в % к общей дебиторской задолженности
Российская Федерация	52130551	4076254	7,8	50681252	3019377	6,0
Южный федеральный округ	2 115 370	203 582	9,6	1 969 464	136 721	6,9
Республика Адыгея	23 285,1	3 957,1	17,0	16 278,3	649,6	4,0
Республика Калмыкия	15 150,9	2 263,3	14,9	8 030,7	374,1	4,7
Республика Крым	86 741,9	4 548,8	5,2	77 521,3	7 864,4	10,1
Краснодарский край	928 725,3	25 029,2	2,7	1 052 962,1	63 641,2	6,0
Астраханская область	99 015,9	6 485,1	6,5	89 806,4	6 308,9	7,0
Волгоградская область	280 117,1	26 120,6	9,3	228 717,1	19 052,8	8,3
Ростовская область	659 136,0	133 391,1	20,2	481 954,3	37 293,7	7,7
г. Севастополь	23 197,7	1 786,8	7,7	14 193,3	1 536,1	10,8

В консолидированный бюджет Российской Федерации за 8 месяцев 2019 года поступило 20,4 трлн. рублей налогов, сборов и иных обязательных платежей, из них 4,8 процента (974,3 млрд. рублей) обеспечено территориями Южного федерального округа.

**Поступление налогов, сборов и иных обязательных платежей
в консолидированный бюджет Российской Федерации
в январе-ноябре 2019 года
(по оперативным данным ФНС)**

	Поступило		В том числе			
	млрд. рублей	в % к итогу	в федеральный бюджет		в консолидированные бюджеты субъектов	
			млрд. рублей	в % к общему объему поступлений	млрд. рублей	в % к общему объему поступлений
Российская Федерация	20 398,4	100	11 222,9	55,0	9175,5	45,0
Южный федеральный округ	974,3	4,8	362,9	37,3	611,3	62,7
Республика Адыгея	20,2	0,1	5,1	25,0	15,2	75,0
Республика Калмыкия	8,0	0,0	2,1	25,9	5,9	74,1
Республика Крым	67,0	0,3	22,7	33,9	44,3	66,1

ЮЖНЫЙ ФЕДЕРАЛЬНЫЙ ОКРУГ

	Поступило		В том числе			
	млрд. рублей	в % к итогу	в федеральный бюджет		в консолидированные бюджеты субъектов	
			млрд. рублей	в % к общему объему поступ- лений	млрд. рублей	в % к общему объему поступ- лений
Краснодарский край	354,4	1,7	100,2	28,3	254,3	71,7
Астраханская область	161,7	0,8	113,9	70,5	47,8	29,5
Волгоградская область	146,1	0,7	55,7	38,1	90,4	61,9
Ростовская область	200,9	1,0	58,5	29,1	142,3	70,9
г. Севастополь	15,9	0,1	4,7	29,8	11,2	70,2

Больше всего налогов в ЮФО собирается в Краснодарском крае. В расчёте на душу населения наибольшая величина налоговых поступлений в консолидированный бюджет РФ сложилась в Астраханской области, вторую позицию занимает Краснодарский край, третье и четвертое место – Волгоградская и Ростовская области.

Поступление налогов, сборов и иных обязательных платежей в консолидированный бюджет Российской Федерации по субъектам РФ, расположенным на территории Южного федерального округа, в январе-ноябре 2019 года

(в среднем на душу населения; тыс. рублей)

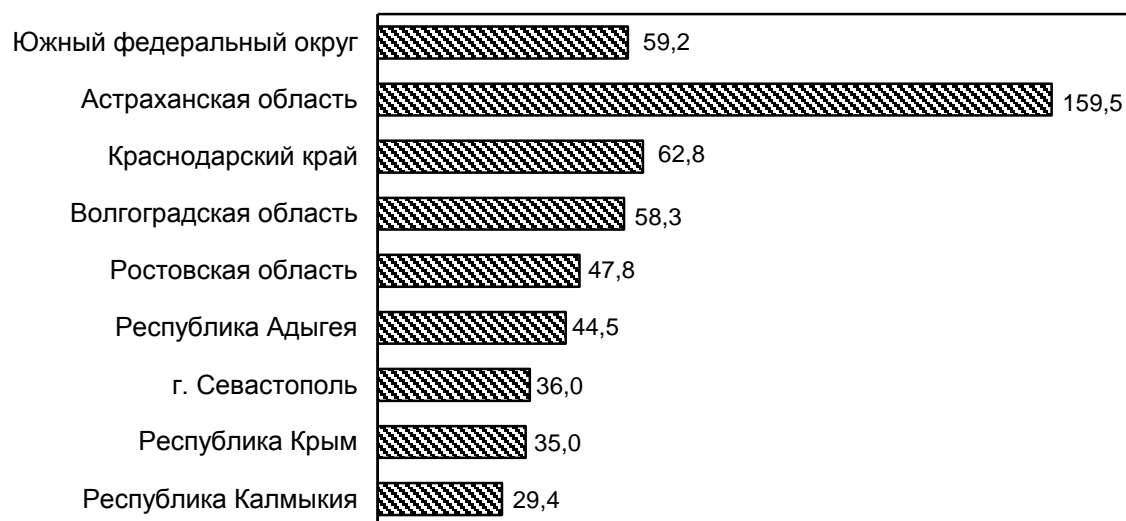

Задолженность по налогам, сборам, пеням и налоговым санкциям в бюджетную систему РФ (включая задолженность по ЕСН, платежам в государственные внебюджетные фонды и страховым взносам) в целом по ЮФО на 1 декабря 2019 года составила 50,8 млрд. рублей, или 6,9 процента в масштабах страны.

Деятельность малых предприятий¹



Сектор малых предприятий Южного федерального округа представляют 17,1 тысяч предприятий² (без учёта микропредприятий), на которых работает 466,6 тыс. штатных сотрудников. В масштабах страны это составляет 7,7 процента от общего количества малых предприятий и 8,4 процента от общей численности работников малых предприятий.

Удельный вес числа малых предприятий в январе-сентябре 2019 года
(в % к общему числу по РФ)



Удельный вес численности работников списочного состава (без внешних совместителей) в январе-сентябре 2019 года
(в % к общей численности по РФ)



Оборот малых предприятий округа (без микропредприятий) за январь-сентябрь 2019 года составил 1411 млрд. рублей, его вклад в общероссийский показатель оценивается в 7 процентов.

За анализируемый период малыми предприятиями округа (без микропредприятий) на развитие экономики и социальной сферы использовано 31,3 млрд. рублей инвестиций в основной капитал, или 8,3 процента от объема в целом по России.

¹ Юридические лица.

² В соответствии со ст. 5 Федерального закона от 24 июля 2007 года № 209-ФЗ «О развитии малого и среднего предпринимательства в Российской Федерации» данные о количестве малых предприятий сформированы на основе сведений, содержащихся в Едином реестре субъектов малого и среднего предпринимательства ФНС России на начало 2019 года.

**Удельный вес оборота
малых предприятий
в январе-сентябре 2019 года
(в % к общему обороту по РФ)**



**Удельный вес инвестиций
в основной капитал
в январе-сентябре 2019 года
(в % к общему объему инвестиций по РФ)**



Итоговые показатели деятельности малых предприятий по округу в основном определяют три региона: Краснодарский край (38,2% общего количества малых предприятий и 44,5% общего оборота малых предприятий округа), Ростовская область (29,1% и 32,5% соответственно) и Волгоградская область (13,6% и 9,6%).

**Деятельность малых предприятий (без микропредприятий)
по субъектам РФ, расположенным на территории
Южного федерального округа,
в январе-сентябре 2019 года**

	<i>Число малых предприятий, единиц</i>	<i>Численность работников списочного состава, (без внешних совместителей) тыс. человек</i>	<i>Оборот малых предприятий, млн. рублей</i>	<i>Инвестиции в основной капитал, млн. рублей</i>
Российская Федерация	221960	5556,1	20255920,1	377698,5
Южный федеральный округ	17144	466,6	1410965,4	31332,7
Республика Адыгея	400	10,2	28102,5	981,4
Республика Калмыкия	145	3,5	5752,2	220,3
Республика Крым	1349	36,6	88427,4	2794,8
Краснодарский край	6543	186,9	627308,9	9707,9
Астраханская область	952	20,8	39010,1	384,5
Волгоградская область	2325	62,5	135530,5	1981,6
Ростовская область	4996	134,8	458555,0	14581,5
г. Севастополь	434	11,3	28278,7	680,6

Денежные доходы



По предварительным данным за 3 квартал 2019 года среднедушевые денежные доходы населения Южного федерального округа увеличились на 7,6 процента по отношению к соответствующему периоду предыдущего года, что несколько ниже среднероссийского прироста (8,2%).

Денежные доходы в расчете на душу населения¹ по субъектам РФ, расположенным на территории Южного федерального округа, в 3 квартале 2019 года

(в среднем за месяц; предварительные данные)

	<i>Всего, рублей</i>	<i>В % к 3 кварталу 2018</i>
Российская Федерация	35 162	108,2
Южный федеральный округ	32 150	107,6
Республика Адыгея	30 209	105,0
Республика Калмыкия	18 231	115,8
Республика Крым	23 644	106,0
Краснодарский край	41 173	109,2
Астраханская область	24 370	107,6
Волгоградская область	24 108	110,6
Ростовская область	31 813	104,7
г. Севастополь	30 890	98,6

¹ Оценка показателя рассчитана в соответствии с Методологическими положениями по расчёту показателей денежных доходов и расходов населения (приказ № 465 от 02.07.2014 с изменениями № 680 от 20.11.2018).

Одним из основных индикаторов уровня жизни населения является оплата труда работников организаций.

По итогам 11 месяцев 2019 года динамика среднемесячной номинальной начисленной заработной платы по Южному федеральному округу сложилась практически на уровне среднероссийского параметра (107,3% и 107,2% соответственно), размер зарплаты по округу отстаёт от показателя в целом по стране на 27,4 процента.

Среди регионов округа наиболее высокий уровень оплаты труда отмечен в Краснодарском крае и Астраханской области.

Среднемесячная номинальная начисленная заработная плата по субъектам РФ, расположенным на территории Южного федерального округа, в январе-ноябре 2019 года

	<i>Всего, рублей</i>	<i>В % к январю-ноябрю 2018</i>
Российская Федерация	46 130,7	107,2
Южный федеральный округ	33 470,0	107,3
Республика Адыгея	28 852,5	107,5
Республика Калмыкия	27 393,1	106,7
Республика Крым	31 966,3	111,4
Краснодарский край	35 382,7	106,5
Астраханская область	34 676,7	105,9
Волгоградская область	31 976,6	104,8
Ростовская область	32 788,7	108,2
г. Севастополь	33 157,0	111,5

Распределение регионов Южного федерального округа по размеру реальной заработной платы представлено на следующей диаграмме.

Реальная среднемесячная начисленная заработная плата одного работника по субъектам РФ, расположенным на территории Южного федерального округа, в январе-ноябре 2019 года
(в процентах к январю-ноябрю 2018 года)

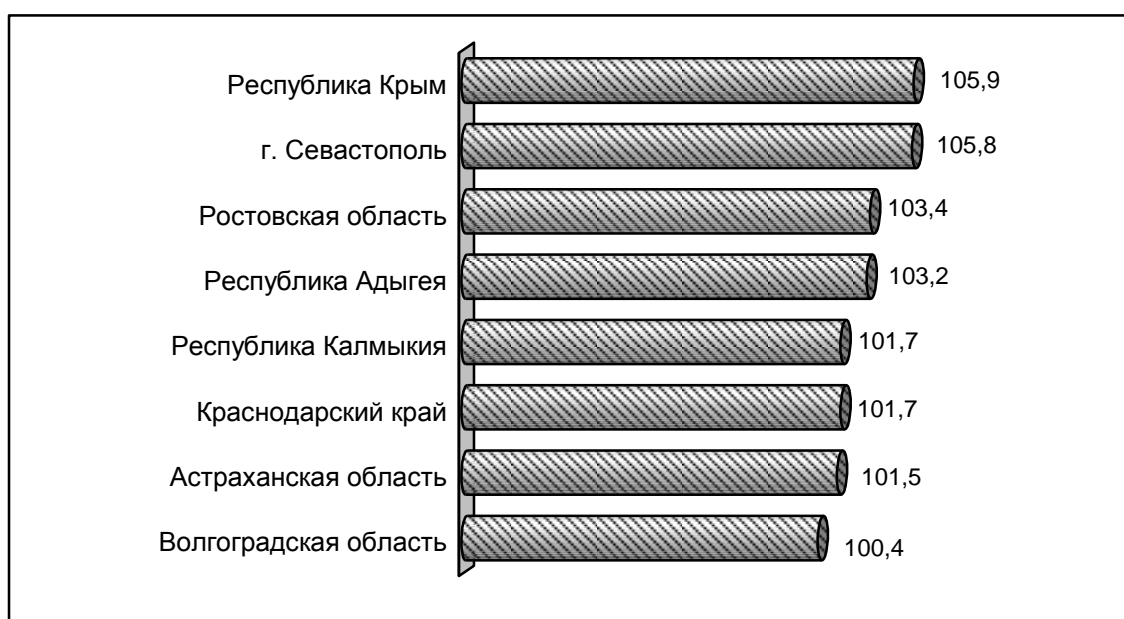

Помимо размера заработной платы важным социальным индикатором также является своевременность её выплаты, которая в значительной степени определяется структурой экономики и наличием проблем в различных видах экономической деятельности, присущих конкретному региону.

Суммарная задолженность по заработной плате (по кругу наблюдаемых видов экономической деятельности) по организациям (без субъектов малого предпринимательства), представившим данные в органы государственной статистики, в целом по Южному федеральному округу по состоянию на 1 января 2020 года сократилась на 28,5 процента по отношению к предыдущему месяцу.

Весь объём задолженности сформирован из-за отсутствия собственных средств.

Просроченная задолженность по заработной плате по Южному федеральному округу

(на 1 число месяца; млн. рублей)

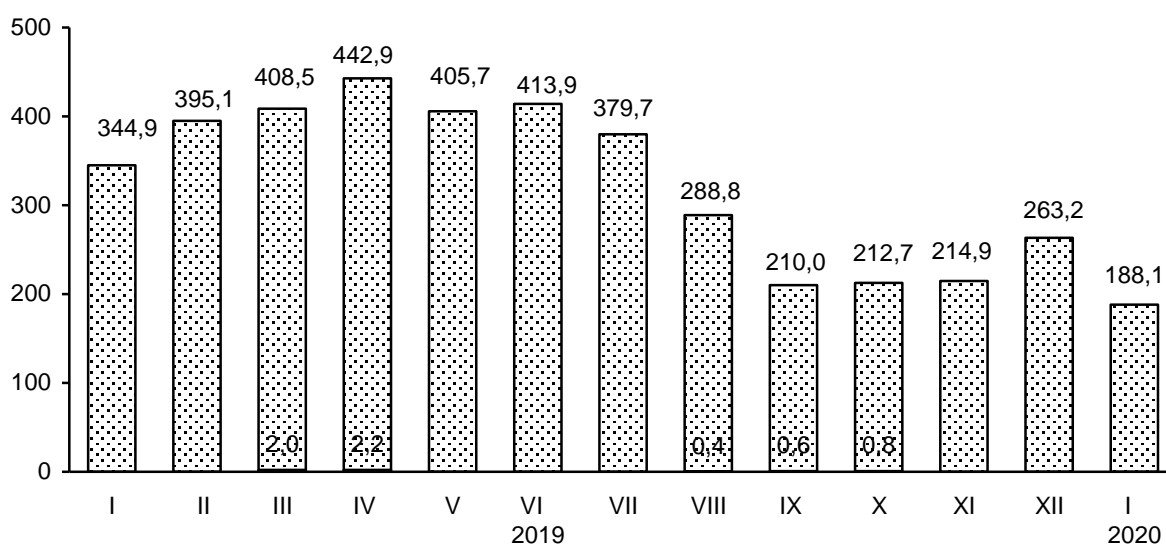

☐ Общая сумма задолженности

☒ в том числе задолженность из-за несвоевременного получения денежных средств из бюджетов всех уровней

Снижение суммы долгов по зарплате отмечено в Республике Крым, Краснодарском крае и Ростовской области. Увеличение задолженности зафиксировано в Астраханской и Волгоградской областях.

В Республиках Адыгея и Калмыкия, г. Севастополе на 1 января 2020 года сведения о наличии задолженности по заработной плате в органы государственной статистики хозяйствующими субъектами не заявлены.

**Просроченная задолженность по заработной плате
на 1 января 2020 года**

	На 1 января 2020, тыс. рублей	В % к предыдущему месяцу
Южный федеральный округ	188 080	71,5
Республика Адыгея	-	-
Республика Калмыкия	-	-
Республика Крым	8 237	38,0
Краснодарский край	29 107	53,4
Астраханская область	24 625	145,2
Волгоградская область	88 477	135,8
Ростовская область	37 634	35,9
г. Севастополь	-	-

Потребительский рынок



Оборот розничной торговли Южного федерального округа за январь-декабрь 2019 года составил почти 3,5 трлн. рублей, сформировав 10,4 процента российского объема розничных продаж.

**Оборот розничной торговли
в январе-декабре 2019 года**

(в % к общему обороту розничной торговли по РФ)

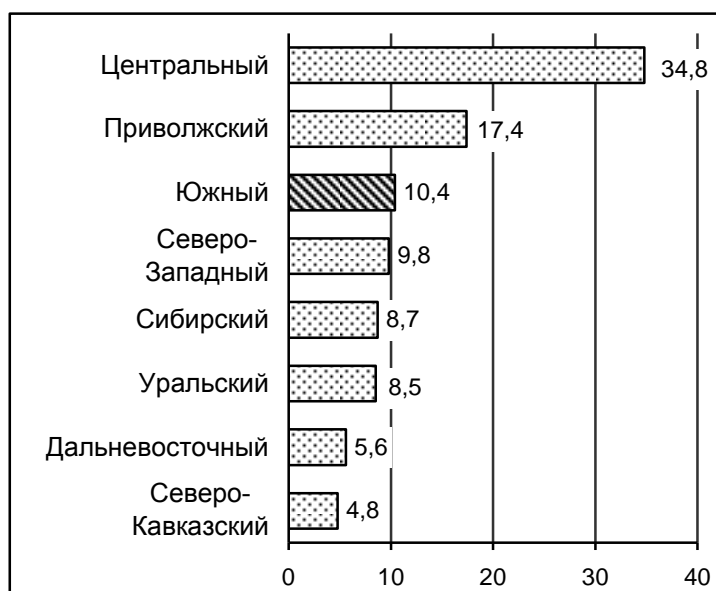

По отношению к уровню 2018 года оборот розничной торговли по ЮФО увеличился на 1,7 процента.

Рост объема розничных продаж отмечен практически во всех регионах округа, наибольший – в Республике Адыгея – на 2,8 процента.

В рэнкинге регионов округа по среднему обороту розничной торговли ведущие позиции принадлежат Краснодарскому краю, Ростовской области, а также Республике Адыгея.

**Оборот розничной торговли в расчете на душу населения
в январе-декабре 2019 года**
(тыс. рублей)

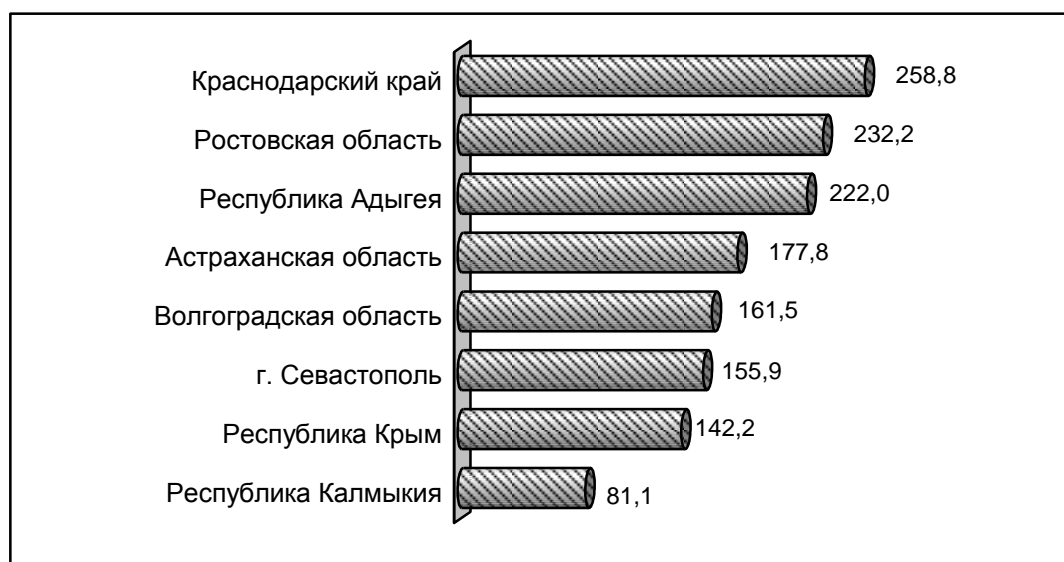

Индекс физического объема *платных услуг*, оказанных населению Южного федерального округа, сложился на уровне 99,7 процента, в целом по стране – 99,1 процента. Среди территорий округа рост объема платных услуг отмечен в Ростовской области (на 1,8%), Республике Крым (на 1,6%), в Адыгее (на 1,2%) и Калмыкии (на 0,6%), сохранился на прошлогоднем уровне в Волгоградской области. Сократился объем услуг населению Краснодарского края (на 1,1%), Астраханской области (на 2%) и г. Севастополя (на 6,3%).

Инфляция на потребительском рынке Южного федерального округа по итогам 2019 года (декабрь 2019 к декабрю предыдущего года) сложилась чуть ниже среднероссийской – 2,7 процента (по РФ – 3%).

Анализ помесечной динамики показывает, что индекс потребительских цен, после январского всплеска до 101,1 процента по ЮФО и 101 процента по России, в следующие четыре месяца показывал более умеренные значения в диапазоне 100,3-100,4 процента. В июне, в результате сезонного удешевления плодоовощной продукции, индекс потребительских цен по ЮФО опустился до отметки 99,9 процента, по России – 100 процентов. Традиционное июльское повышение цен на коммунальные услуги обусловило увеличение показателя до отметки 100,1 процента (по РФ – 100,2%), а в следующие 2 месяца определяющим было сезонное удешевление цен на овощи и фрукты, позволившее индексу потребительских цен по ЮФО и в целом по

стране снизиться до 99,8 процента. В октябре-декабре индекс потребительских цен по ЮФО сложился на уровне 100-100,3 процента, по России – несколько выше.

Индекс потребительских цен
(в % к предыдущему месяцу)

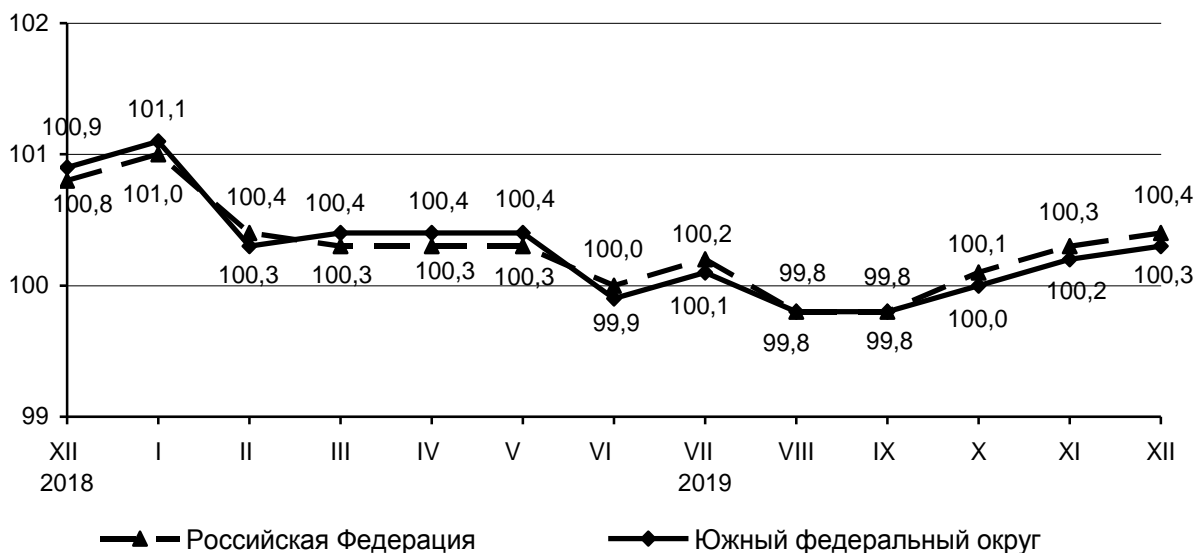

По итогам 2019 года в Южном федеральном округе наблюдался опережающий рост цен на услуги (на 4,2%), непродовольственные и продовольственные товары подорожали на 2,4 процента и на 2 процента соответственно. В целом по России существенный рост цен отмечен также на услуги (на 3,8%), ощутимо меньший – на непродовольственные товары (на 3%) и на продовольственные товары (на 2,6%).

Индексы потребительских цен

декабрь 2019 в % к декабрю 2018

	Индекс потребительских цен	в том числе на:		
		продовольственные товары	непродовольственные товары	услуги
Российская Федерация	103,0	102,6	103,0	103,8
Южный федеральный округ	102,7	102,0	102,4	104,2
Республика Адыгея	102,2	101,1	102,3	103,5
Республика Калмыкия	103,3	103,4	102,8	104,0
Республика Крым	102,6	102,4	101,5	104,4
Краснодарский край	102,6	102,2	102,5	103,1
Астраханская область	102,6	101,8	103,0	103,2
Волгоградская область	103,0	101,6	102,9	105,1
Ростовская область	102,7	101,7	102,4	104,7
г. Севастополь	102,5	101,2	101,8	107,3

Рынок труда



По данным выборочных обследований рабочей силы, проведенных в четвертом квартале 2019 года, в Южном федеральном округе численность рабочей силы в возрасте 15 лет и старше в целом составила 8160,7 тыс. человек, в их числе 7730,2 тыс. человек были заняты в экономике и 430,5 тысяч – не имели занятия, но активно его искали, в соответствии с методологией Международной Организации Труда (МОТ) они классифицируются как безработные.

Уровень участия в рабочей силе населения Южного федерального округа в возрасте 15 лет и старше и уровень занятости ниже среднероссийского, а уровень общей безработицы – выше.

Данные выборочных обследований рабочей силы в 4 квартале 2019 года

процентов

	Уровень участия в рабочей силе	Уровень занятости	Уровень безработицы (по методологии МОТ)
Российская Федерация	62,7	59,8	4,6
Южный федеральный округ	59,9	56,7	5,3
Республика Адыгея	54,4	49,9	8,2
Республика Калмыкия	59,2	53,8	9,1
Республика Крым	57,9	54,7	5,6
Краснодарский край	61,2	58,2	4,8
Астраханская область	61,0	56,7	7,2
Волгоградская область	59,3	56,1	5,4
Ростовская область	59,8	56,9	4,8
г. Севастополь	60,3	58,0	3,8

Среднесписочная численность работников крупных, средних и малых организаций Южного федерального округа, как и в целом по России, по итогам одиннадцати месяцев 2019 года увеличилась на 0,2 процента по отношению к соответствующему периоду 2018 года.

Среднесписочная численность работников (без внешних совместителей) в январе-ноябре 2019 года

	Всего, тыс. человек	В % к январю-ноябрю 2018
Российская Федерация	43 897,5	100,2
Южный федеральный округ	3 948,6	100,2
Республика Адыгея	90,4	100,1
Республика Калмыкия	53,9	101,5

ЮЖНЫЙ ФЕДЕРАЛЬНЫЙ ОКРУГ

	<i>Всего, тыс. человек</i>	<i>В % к январю-ноябрю 2018</i>
Республика Крым	409,6	100,4
Краснодарский край	1 422,7	102,1
Астраханская область	226,3	100,6
Волгоградская область	591,9	97,9
Ростовская область	1 054,3	98,5
г. Севастополь	99,5	103,5

По данным *Федеральной службы по труду и занятости* в целом по стране численность зарегистрированных безработных за год снизилась на 0,3 процента и на конец декабря 2019 года составила 691,4 тыс. человек. В Южном федеральном округе численность зарегистрированных безработных увеличилась (на 4,7%) и к концу года составила 57,8 тыс. человек.

Отдельные показатели регистрируемого рынка труда субъектов РФ, расположенных на территории Южного федерального округа

на конец месяца

	<i>Численность не занятых трудовой деятельностью граждан, тыс. чел.</i>		<i>из них безработных</i>	
	<i>декабрь 2019</i>	<i>декабрь 2018</i>	<i>декабрь 2019</i>	<i>декабрь 2018</i>
Республика Адыгея	1,7	1,7	1,6	1,6
Республика Калмыкия	2,4	2,5	2,3	2,5
Республика Крым	6,5	5,9	5,3	5,0
Краснодарский край	22,3	22,4	15,4	14,3
Астраханская область	6,6	5,8	6,2	5,3
Волгоградская область	10,1	10,5	9,2	9,5
Ростовская область	20,4	19,1	17,3	16,7
г. Севастополь	0,6	0,6	0,4	0,4

Уровень официально регистрируемой в органах государственной службы занятости безработицы по округу остаётся ниже среднероссийского (ЮФО – 0,7%, РФ – 0,9% к численности рабочей силы). Распределение регионов округа по уровню регистрируемой безработицы представлено на следующей диаграмме.

Уровень зарегистрированной безработицы по субъектам РФ, расположенным на территории Южного федерального округа, на конец декабря 2019 года

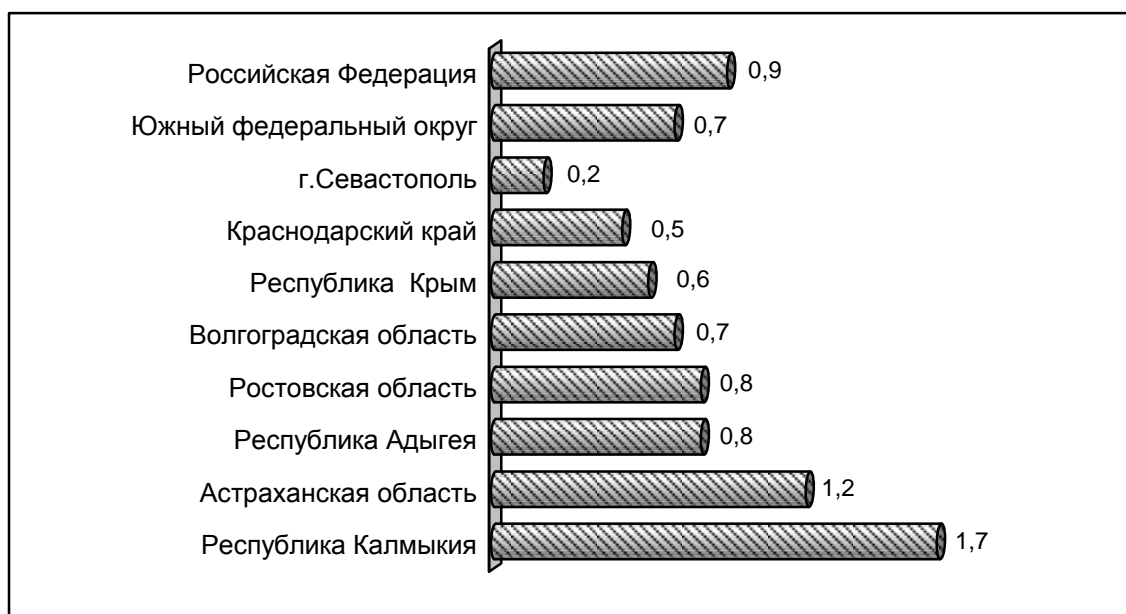

Демография



По итогам 11 месяцев 2019 года в Южном федеральном округе сохраняется превышение уровня смертности над уровнем рождаемости: коэффициент естественной убыли населения составил 3 промилле (по России – 2,1 промилле).

Коэффициенты рождаемости, смертности и естественного прироста населения¹ в январе-ноябре 2019 года (в пересчете на год)

на 1000 человек населения

	Родившихся	Умерших	Естественный прирост, убыль (-)
Российская Федерация	10,2	12,3	-2,1
Южный федеральный округ	9,9	12,9	-3,0
Республика Адыгея	9,2	12,5	-3,3
Республика Калмыкия	10,3	9,5	0,8
Республика Крым	10,1	14,1	-4,0
Краснодарский край	10,9	12,4	-1,5
Астраханская область	10,9	11,3	-0,4
Волгоградская область	8,5	13,2	-4,7
Ростовская область	9,1	13,4	-4,3
г. Севастополь	9,7	13,2	-3,5

¹ Сведения за январь-ноябрь 2019 г. для расчета коэффициентов выгружены из Единого государственного реестра записей актов гражданского состояния (ЕГР ЗАГС).



**СОЦИАЛЬНО-ЭКОНОМИЧЕСКОЕ ПОЛОЖЕНИЕ
РЕСПУБЛИКИ АДЫГЕЯ**

**Изменение основных показателей
производства товаров и услуг
в январе-декабре 2018 и 2019 годов**
(в % к соответствующему периоду предыдущего года)



Промышленное производство

За 2019 год индекс промышленного производства в Республике Адыгея составил 100,5 процента к уровню предыдущего года (в 2018 г. – 104,1%).

Индекс производства по видам деятельности
(по полному кругу предприятий)

	Январь-декабрь 2019 в % к январю-декабрю 2018
Индекс промышленного производства ¹	100,5
в том числе индекс производства по видам деятельности:	
добыча полезных ископаемых	104,1
обрабатывающие производства	100,3
обеспечение электрической энергией, газом и паром; кондиционирование воздуха	97,9
водоснабжение, водоотведение, организация сбора и утилизация отходов, деятельность по ликвидации загрязнений	107,7

¹ Индекс промышленного производства исчисляется по видам деятельности "Добыча полезных ископаемых", "Обрабатывающие производства", "Обеспечение электрической энергией, газом и паром; кондиционирование воздуха", "Водоснабжение; водоотведение, организация сбора и утилизации отходов, деятельность по ликвидации загрязнений" на основе данных о динамике производства важнейших товаров-представителей (в натуральном или стоимостном выражении). В качестве весов используется структура валовой добавленной стоимости по видам экономической деятельности 2010 базисного года.

**Объем отгруженных товаров собственного производства,
выполненных работ и услуг собственными силами,
по видам экономической деятельности
в январе-декабре 2019 года
(млн. рублей)**

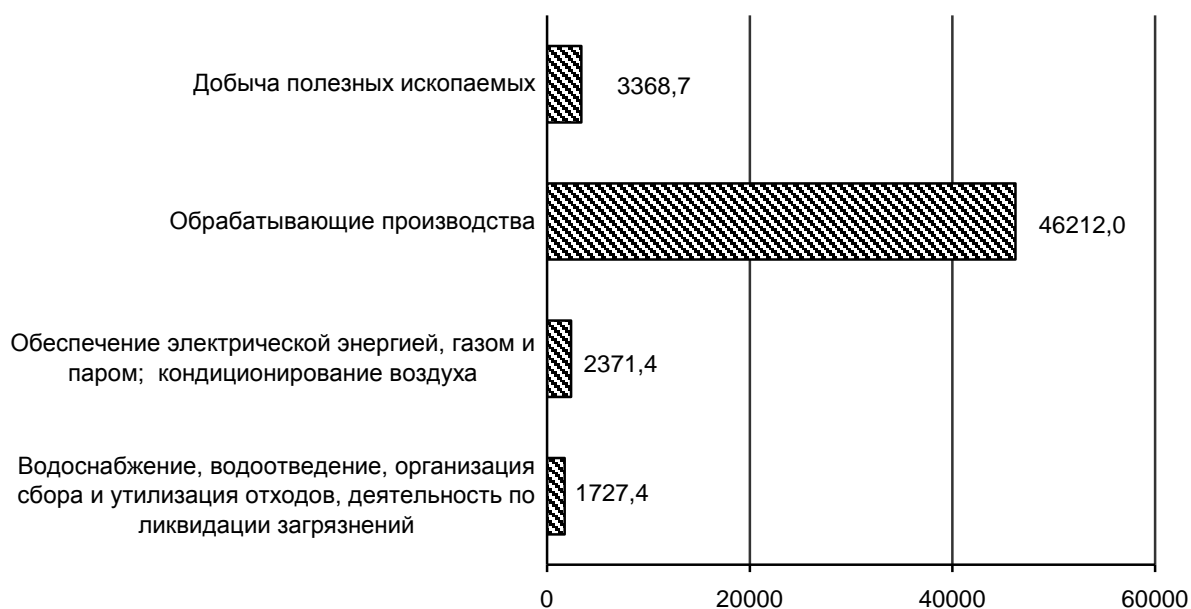

Добыча полезных ископаемых. В 2019 году по виду деятельности «Добыча полезных ископаемых» отгружено товаров собственного производства на сумму 3368,7 млн. рублей. Индекс промышленного производства составил 104,1 процента, в том числе по добыче сырой нефти и природного газа – 98,6 процента, добыче прочих полезных ископаемых – 91,4 процента.

В добывающем секторе сократилась добыча природного газа на 1,3 процента.

Добыча отдельных видов полезных ископаемых

	Единица измерения	Январь-декабрь 2019	В % к январю-декабрю 2018
Добыча сырой нефти и природного газа			
газ горючий природный (газ естественный)	млн. м ³	... ¹	98,7
Добыча прочих полезных ископаемых			
известняк (кроме камня известнякового для строительства и памятников и заполнителя известнякового)	тыс. тонн	... ¹	72,5
гранулы, крошка и порошок; галька, гравий	тыс. куб. м	3012,6	148,2

¹ Данные не публикуются в целях обеспечения конфиденциальности первичных статистических данных, полученных от организаций, в соответствии с Федеральным законом.

Обрабатывающие производства. В 2019 году по виду деятельности «Обрабатывающие производства» отгружено товаров на сумму 46212 млн. рублей. Индекс производства составил 100,3 процента. 47 процентов отгруженной продукции в данном секторе принадлежит производству пищевых продуктов. Это объясняется тем, что данный вид деятельности связан с аграрной специализацией экономики республики. В январе-декабре 2019 года отмечался рост производства нектаров фруктовых и овощных, масла сливочного, продуктов сырных и других видов пищевой продукции.

Структура отгруженных товаров собственного производства, выполненных работ и услуг собственными силами по видам обрабатывающих производств в январе-декабре 2019 года (процентов)

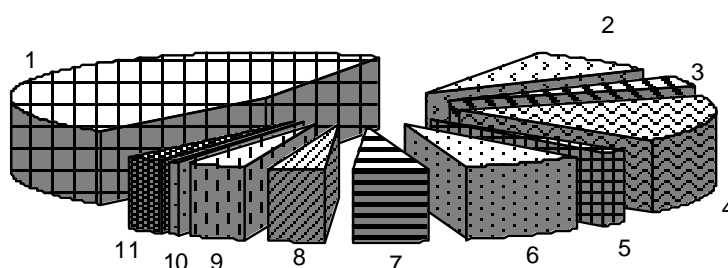

1	Производство пищевых продуктов	47,0
2	Производство напитков	9,3
3	Обработка древесины и производство изделий из дерева и пробки, кроме мебели, производство изделий из соломки и материалов для плетения	3,5
4	Производство бумаги и бумажных изделий	16,3
5	Производство химических веществ и химических продуктов	1,7
6	Производство резиновых и пластмассовых изделий	7,5
7	Производство прочей неметаллической минеральной продукции	4,6
8	Производство готовых металлических изделий, кроме машин и оборудования	3,4
9	Производство машин и оборудования, не включенных в другие группировки	3,8
10	Производство мебели	0,4
11	Другие производства	2,5

Производство основных видов продукции обрабатывающих производств

	Единица измерения	Январь-декабрь 2019	В % к январю-декабрю 2018
Производство пищевых продуктов			
изделия колбасные вареные, в том числе фаршированные	тонн	... ¹	116,9
полуфабрикаты мясные (мясосодержащие)	тонн	66,1	170,8
соки из фруктов и овощей	тыс. усл. банок	98787,4	в 3,8 р.

РЕСПУБЛИКА АДЫГЕЯ

	<i>Единица измерения</i>	<i>Январь-декабрь 2019</i>	<i>В % к январю-декабрю 2018</i>
нектары фруктовые и (или) овощные	тыс. усл. банок	109660,5	139,5
масла растительные и их фракции нерафинированные	тонн	... ¹	52,8
жмых и прочие твердые остатки растительных жиров или масел	тонн	... ¹	39,4
спреды растительно-сливочные, растительно-жировые	тонн	... ¹	82,3
масло сливочное	тонн	1768,9	140,5
сыры, продукты сырные и творог	тонн	17584,5	124,7
изделия хлебобулочные недлительного хранения	тонн	3964,7	66,8
печенье и пряники имбирные и аналогичные изделия; печенье сладкое; вафли и вафельные облатки; торты и пирожные длительного хранения	тонн	... ¹	110,4
шоколад и кондитерские сахаристые изделия	тонн	... ¹	88,2
корма готовые для сельскохозяйственных животных (кроме муки и гранул из люцерны)	тонн	246322,5	99,3
Производство напитков			
пиво, кроме отходов пивоварения	тыс. дкл.	2274,7	96,7
воды минеральные природные питьевые и воды питьевые, расфасованные в емкости, не содержащие добавки сахара или других подслащивающих или вкусоароматических веществ	тыс. полулитров	19981,5	109,9
Обработка древесины и производство отдельных видов изделий из дерева и пробки			
пиломатериалы хвойных пород	тыс. м ³	3,2	123,0
паркет щитовой в сборе	тыс. м ²	181,8	51,3
двери, их коробки и пороги деревянные	тыс. м ²	63,9	98,2
Производство бумаги и бумажных изделий			
ящички и коробки из гофрированной бумаги или гофрированного картона	тыс. м ²	168584,3	106,8
Производство прочей неметаллической минеральной продукции			
блоки и прочие изделия сборные строительные для зданий и сооружений из цемента, бетона или искусственного камня	тыс. м ³	18,6	135,6
бетон, готовый для заливки (товарный бетон)	тыс. м ³	26,3	106,7

¹ Данные не публикуются в целях обеспечения конфиденциальности первичных статистических данных, полученных от организаций, в соответствии с Федеральным законом.

Обеспечение электрической энергией, газом и паром; кондиционирование воздуха. За 2019 год по виду деятельности «Обеспечение электрической энергией, газом и паром; кондиционирование воздуха» объем отгруженной продукции собственного производства составил 2371,4 млн. рублей. Индекс производства составил 97,9 процента.

Производство электроэнергии в целом по республике увеличилось на 4,2 процента, а производство пара и горячей воды уменьшилось на 7,7 процента.

Производство электро-и теплоэнергии

	<i>Единица измерения</i>	<i>Январь-декабрь 2019</i>	<i>В % к январю-декабрю 2018</i>
Электроэнергия	млн. квт. час	168,3	104,2
Пар и горячая вода	тыс. Гкал	685,7	92,3

Водоснабжение, водоотведение, организация сбора и утилизация отходов, деятельность по ликвидации загрязнений. За 2019 год по виду деятельности «Водоснабжение, водоотведение, организация сбора и утилизация отходов, деятельность по ликвидации загрязнений» объем отгруженной продукции собственного производства составил 1727,4 млн. рублей. Индекс производства составил 107,7 процента.

Строительство

В 2019 году сданы в эксплуатацию газовые сети протяженностью 7,4 км (на 63,8 км меньше, чем в 2018 году), в том числе в сельской местности – 3,2 км. Было газифицировано 932 квартиры, в том числе в сельской местности – 661 квартира.

На территории республики в результате нового строительства, расширения, реконструкции был сдан в эксплуатацию ряд мощностей.

	<i>Январь-декабрь 2019</i>
Помещения для крупного рогатого скота, тыс. мест	0,1
Канализационные сети, км	0,4
Станции технического обслуживания легковых автомобилей, ед.	1
Комплексы дорожного сервиса, ед.	2
Торговые предприятия, тыс. кв. м	9,2
Торгово-развлекательные центры, кв. м. общей площади	19816,0
Торгово-офисные центры, кв. м. общей площади	1857,0
Автомобильные газозаправочные станции сжиженного неф. газа, ед.	1,0
Автомобильные дороги, км	6,2
Общетоварные склады, тыс. кв. м общей площади	1,4
Волоконно-оптические линии связи (передачи), км	297,8
Дошкольные образовательные организации, мест	1560
Общеобразовательные организации, ученических мест	1100
Спортивные залы, кв. м	394,0

Подрядная деятельность. Объем работ, выполненных по виду деятельности «Строительство», в 2019 году по республике составил 25804,4 млн. рублей, что составляет 121,5 процента к уровню 2018 года.

Жилищное строительство. В 2019 году организациями всех форм собственности и индивидуальными застройщиками введено жилья общей площадью (с учетом жилых домов, построенных населением на земельных участках, предназначенных для ведения садоводства) 257 тыс. кв. метров, что составляет 137,4¹ процента к 2018 году.

Из общего объема введенного жилья на предприятия и организации приходится 120,1 тыс. кв. метров – 124 процента к 2018 году. Населением в 2019 году построено жилья общей площадью (с учетом жилых домов, построенных населением на земельных участках, предназначенных для ведения садоводства) 136,9 тыс. кв. метров – 151,8¹ процента к 2018 году.

Сельское хозяйство

По предварительным расчетам, сельхозтоваропроизводителями республики в 2019 году произведено в фактически действовавших ценах продукции сельского хозяйства на 25173,7 миллиона рублей, индекс производства продукции сельского хозяйства по отношению к 2018 году составил 107 процентов.

Растениеводство. По результатам 2019 года в хозяйствах всех категорий собрано 631,2 тыс. тонн зерна (в весе после доработки), что на 14,1 процента больше, чем за аналогичный период предшествующего года.

Главной продовольственной культуры, пшеницы, намолочено 422,1 тыс. тонн (на 6,5% больше, чем год назад); урожайность пшеницы в целом по республике составила 46,3 центнера с гектара, что больше данных 2018 года на 2,9 процента. Подсолнечника (в весе после доработки) намолочено 90,1 тыс. тонн, урожайность составила 18,4 центнера с гектара, накопано 20,3 тыс. тонн картофеля, или 109 центнеров с гектара, собрано 50,7 тыс. тонн овощей открытого грунта, или 123,8 центнера с гектара.

¹ В целях обеспечения сопоставимости с предыдущими периодами относительные показатели рассчитаны без учета жилых домов, построенных населением на земельных участках, предназначенных для ведения садоводства.

**Валовые сборы и урожайность основных сельхозкультур
в 2019 году**
(во всех категориях хозяйств)

	Валовой сбор		Урожайность с 1га убранной площади	
	тыс. тонн	в % к 1 января 2019	центнеров	в % к 1 января 2019
Зерновые и зернобобовые культуры (в весе после доработки)	631,2	114,1	43,5	113,3
в том числе:				
пшеница	422,1	106,5	46,3	102,9
Подсолнечник (в весе после доработки)	90,1	123,6	18,4	116,5
Картофель	20,3	88,2	109,0	92,8
Овощи открытого грунта	50,7	87,8	123,8	93,6

Животноводство. На начало 2020 года поголовье крупного рогатого скота в хозяйствах всех категорий по расчетам составило 46,9 тысяч голов (на 0,7% больше по сравнению с аналогичной датой предыдущего года), из него коров – 24,1 тысяч голов (на 2,5% больше), свиней – 81,0 тысяч голов (на 13,5% больше), овец и коз – 58,8 тысяч голов (на 4,6% больше), птицы – 2016,9 тысяч голов (на 43% больше).

В целом во всех категориях хозяйств произведено 29,4 тыс. тонн мяса (скота и птица на убой в живом весе) что на 2,4 процента больше уровня 2018 года, валовой надой молока составил 119,1 тыс. тонн (увеличение на 0,1%), яиц произведено на 1,1 процента меньше по сравнению с 2018 годом, что составляет 100,5 млн. штук.

**Объем производства основных продуктов животноводства
в 2018 и 2019 годах**
(в хозяйствах всех категорий; тыс. тонн; яйца – млн. штук)

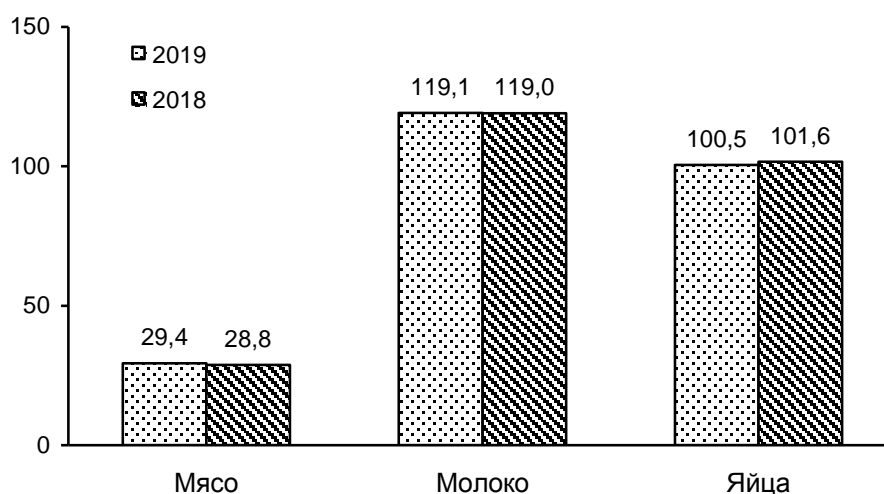

Средний удой молока от одной коровы в 2019 году в сельскохозяйственных организациях составили 5105 килограммов против 4731 килограмма в 2018 году и увеличился по сравнению с соответствующим периодом предыдущего года на 7,9 процента, средняя яйценоскость одной курицы-несушки в крупных и средних сельхозорганизациях – 237 яиц (увеличение в 2,1 раза).

Потребительский рынок

Розничная торговля. Состояние розничной торговли республики в 2019 году характеризовалось увеличением оборота розничной торговли по отношению к соответствующему периоду предыдущего года. За 2019 год оборот розничной торговли по всем каналам реализации сложился в объеме 100947,4 млн. рублей и увеличился в товарной массе на 2,8 процента. Торгующие организации составили в общем обороте розничной торговли 95,6 процента, а доля продажи товаров на розничных рынках и ярмарках – 4,4 процента.

Оборот розничной торговли пищевыми продуктами, включая напитки, и табачными изделиями составил 28256,1 млн. рублей, непродовольственных – 72691,4 млн. рублей, что в сопоставимых ценах соответственно 106,5 и 101,3 процента к соответствующему периоду предыдущего года. В структуре оборота розничной торговли преобладают непродовольственные товары, доля которых составила 72 процента в общем объеме оборота розничной торговли, удельный вес продовольственных товаров – 28 процентов (в соответствующем периоде 2018 года – 73,5 и 26,5%).

Формирование оборота розничной торговли в январе-декабре 2019 года

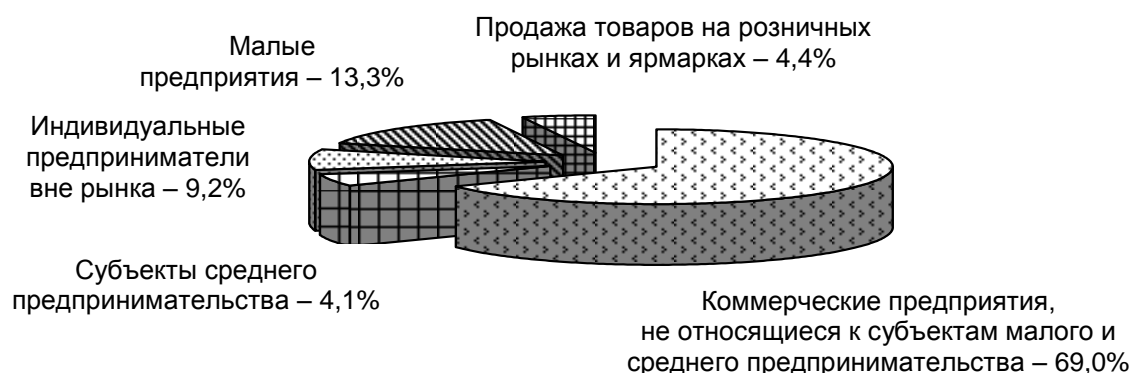

Общественное питание. В 2019 году оборот общественного питания составил 3895 млн. рублей и увеличилось сопоставимых ценах на 17,7 процента в сравнении с предыдущим периодом предыдущего года.

Платные услуги населению. В 2019 году общий объем платных услуг, оказанных населению по всем каналам реализации (с учетом экспертной оценки объемов платных услуг, оказанных в неформальном секторе экономики), составил 14302,7 млн. рублей, что в сопоставимых ценах выше уровня аналогичного периода 2018 года на 1,2 процента.

В структуре платных услуг населению доминируют четыре вида услуг, которые занимают 69,6% от общего объема. К ним относятся услуги жилищно-коммунального хозяйства (37,3%), медицинские услуги (5%) и телекоммуникационные услуги (18,7%) и услуги образования (8,6%).

Более всего вырос спрос на услугу физической культуры и спорта (на 13,8%). Однако удельный вес этой услуги в общем объеме невелик – 0,4 процента.

В 2019 году жителям Республики Адыгея через все каналы реализации было оказано услуг бытового характера на 2345,3 млн. рублей. По сравнению с 2018 годом отмечается увеличение этого показателя на 5,8 процента.

Цены

Индексы цен и тарифов

на конец периода; в процентах

	Декабрь 2019 к		Справочно декабрь 2018 к	
	ноябрю 2019	декабрю 2018	ноябрю 2018	декабрю 2017
Индекс потребительских цен	100,6	102,2	100,8	104,2
Индекс цен производителей промышленных товаров, реализуемых на внутренний рынок	97,6	104,5	100,9	113,6
Сводный индекс цен на продукцию (затраты, услуги) инвестиционного назначения	100,7	109,7	100,8	104,9
индекс цен производителей на строительную продукцию	101,2	111,7	100,8	101,5
Индекс тарифов на грузовые перевозки	100,0	100,0	100,0	108,0
Индекс цен производителей на реализованную сельскохозяйственную продукцию	99,8	92,0	95,7	119,6

Потребительские цены. Индекс потребительских цен в декабре 2019 года по сравнению с декабрем 2018 года составил 102,2 процента (в декабре 2018 года по сравнению с декабрем 2017 года составил 104,2 процента). Основное влияние на развитие инфляционных процессов на потребительском рынке оказало увеличение цен на непродовольственные товары на 2,3 процента и услуги на 3,5 процента. Стоимость продовольственных товаров относительно декабря 2018 года выросла на 1,1 процента.

Индекс потребительских цен на *продовольственные товары* по итогам 2019 года составил 101,1 процента к уровню декабря 2018 года, что ниже уровня аналогичного показателя 2018 года на 4,4 процентного пункта.

Среди основных продовольственных товаров наибольший рост цен был отмечен на крупы и бобовые (на 17,4%), макаронные и крупяные изделия (на 12,3%), муку (на 11,2%), напитки безалкогольные (на 10,8%), хлеб и хлебобулочные изделия (на 9,8%), сыр (на 6,7%), конфеты шоколадные (на 6,1%), маргарин и маргариновую продукцию (на 4,8%).

Из наблюдаемых товаров в группе «Крупа и бобовые» значительный прирост цен зафиксирован на крупы гречневую – ядрицу (на 45,6%), пшено (на 19,3%), горох и фасоль (на 11,8%), крупы овсяная и перловая (на 9,8%), рис шлифованный (на 8,4%).

Менее всего рост потребительских цен коснулся кондитерских изделий, молока и молочной продукции (на 4,3%), варенья, джема, повидла, мёда (на 4,1%), мороженого (на 4%), консервов фруктово-ягодных (на 2,6%), мясопродукты (на 2,1%), рыбопродукты (на 1,1%), соли, соусов, специй, концентратов (на 1%).

Наряду с подорожавшими продовольственными товарами, в анализируемом периоде отмечалось снижение потребительских цен на сахар (на 32,1%), плодоовощную продукцию, включая картофель (на 5,3%), алкогольные напитки (на 5%), чай, кофе, какао (на 3,1%), яйца (на 1,8%).

Стоимость условного (минимального) набора продуктов питания по Республике Адыгея на конец 2019 года составила 3909,18 рубля в расчете на человека в месяц и, по сравнению с предыдущим месяцем, увеличилась на 1,3 процента, за период с начала года увеличилась – на 2,3 процента.

Рост цен на *непродовольственные товары* за период с начала года составил на 2,3 процента, что ниже уровня аналогичного показателя предыдущего года на 0,7 процентного пункта.

Значительное повышение цен к уровню декабря 2018 года наблюдался на табачные изделия (на 14,2%), моющие и чистящие средства (на 11,9%), спички (на 10,3%), медикаменты (на 7,9%), медицинские товары (на 7,5%), товары для животных (на 7%), стеклянную посуду (на 6,9%), печатные издания (на 6,5%), фарфоро-фаянсовую посуду (на 5,4%), предметы садоводства и обувь резиновую (на 5,2%), парфюмерно-косметические товары (на 4,9%), школьно-письменные принадлежности и канцелярские товары (на 4,2%), чулочно-носочные изделия (на 3,4%), ткани (на 3,3%), мебель (на 2,8%), обувь кожаную, текстильную и комбинированную (на 2,7%), топливо моторное (на 2,5%).

Менее всего подорожали галантерея (на 0,1%), меха и меховые изделия (на 0,6%), игрушки и строительные материалы (на 0,9%), велосипеды и мотоциклы (на 1,3%), легковые автомобили (на 1,4%).

Снижение потребительских цен затронуло следующие группы товаров: прочие культтовары (на 7%), телерадиотовары (на 6,8%), товары для физической культуры,

спорта и туризма (на 3,2%), полотенца (на 3,1%), трикотажные изделия (на 3%), часы (на 1,8%), бельевой трикотаж и одежда (на 1,6%), металлическая посуда и металлические предметы домашнего обихода (на 1,5%), ковры и ковровые изделия (на 1%).

Цены на услуги в декабре 2019 года подорожали на 3,5 процента к уровню декабря 2018 года, что ниже уровня аналогичного показателя 2018 года на 0,3 процентного пункта.

Среди наблюдаемых групп услуг, оказываемых населению Республики Адыгея, максимальный прирост цен и тарифов сложился на проводное вещание (на 20%), услуги пассажирского транспорта (на 12,1%), услуги организаций культуры (на 10,7%), другие бытовые услуги (на 8,1%), ремонт жилищ (на 6,2%), медицинские услуги (на 4,4%), услуги в сфере зарубежного туризма (на 4,3%), жилищно-коммунальные и ветеринарные услуги (на 4,2%), общественное питание (на 3,6%), бытовые услуги (на 2,9%), услуги образования (на 2,8%), услуги физической культуры и спорта (на 2,6%), услуги фотоателье и связи (на 2,5%), услуги в системе образования (на 2,4%), ремонт, пошив одежды и обуви (на 2,1%).

За период с начала года значительный рост цен в группе «Услуги пассажирского транспорта» зафиксирован на проезд в городском автомобильном транспорте (на 14,8%), автомобильном транспорте (на 13,3%).

Менее всего подорожали услуги парикмахерских (на 0,5%), ремонт и техническое обслуживание бытовой радиоэлектронной аппаратуры, бытовых машин и приборов (на 1,4%), ремонт и техническое обслуживание транспортных средств (на 1,8%).

Одновременно за истекший период 2019 года наблюдалось снижение цен на посреднические и прочие услуги (на 7%), услуги гостиниц и прочих мест проживания (на 4,3%), услуги страхования (на 3,6%), услуги банков (на 1%).

Цены производителей. Индекс цен производителей промышленных товаров, реализуемых на внутренний рынок, в декабре 2019 года по отношению к декабрю 2018 года составил 104,5 процента, что ниже уровня аналогичного показателя 2018 года на 9,1 процентного пункта.

**Индекс цен производителей промышленных товаров,
реализуемых на внутренний рынок, по отдельным видам экономической
деятельности**

на конец периода; в процентах

	Декабрь 2019 к		Справочно декабрь 2018 к декабрю 2017
	ноябрю 2019	декабрю 2018	
Индекс цен производителей промышленных товаров	97,6	104,5	113,6
Добыча полезных ископаемых	100,4	103,0	107,6
Обрабатывающие производства	97,3	104,9	114,8
в том числе:			
производство пищевых продуктов	99,3	94,8	109,9
производство напитков	99,5	104,8	100,6
производство текстильных изделий	100,0	115,9	175,1
производство одежды	100,0	126,1	100,0
обработка древесины и производство изделий из дерева и пробки, кроме мебели, производство изделий из соломки и материалов для плетения	101,7	109,1	110,8
производство бумаги и бумажных изделий	99,2	100,2	145,6
деятельность полиграфическая и копирование носителей информации	94,9	110,0	106,3
производство кокса и нефтепродуктов	100,0	100,1	-
производство резиновых и пластмассовых изделий	85,5	179,7	-
производство прочей неметаллической минеральной продукции	100,3	108,4	100,3
производство готовых металлических изделий, кроме машин и оборудования	96,3	102,2	100,0
производство машин и оборудования, не включенных в другие группировки	100,0	111,4	113,1
Обеспечение электрической энергией, газом и паром; кондиционирование воздуха	99,9	101,6	103,3
Водоснабжение; водоотведение, организация сбора и утилизации отходов, деятельность по ликвидации загрязнений	100,0	102,0	103,3

Рынок труда

Занятость. На рынке труда Республики Адыгея в ноябре 2019 года среднесписочная численность работающих по полному кругу предприятий составила 90475 человек. Из них на долю крупных и средних организаций приходилось 76,5 процента работающих, или 69213 человек, и увеличилось на 0,7 процента по сравнению с предыдущим месяцем. На условиях совместительства и по договорам гражданско-правового характера для работы в этих организациях привлекалось еще 2773 человека (в эквиваленте полной занятости).

Количество замещенных рабочих мест в организациях
(без субъектов малого предпринимательства)

	Ноябрь 2019, человек	В % к		Справочно ноябрь 2018 в % к ноябрю 2017
		ноябрю 2018	октябрю 2019	
Всего замещенных рабочих мест (работников)	71986	101,4	100,8	99,1
в том числе:				
работников списочного состава (без внешних совместителей)	69213	101,0	100,7	100,0
внешних совместителей	1430	104,9	104,0	93,1
работников, выполнявших работы по договорам гражданско-правового характера	1343	118,4	101,5	66,1

Безработица. На конец декабря 2019 года в органах государственной службы занятости состояло на учете 1674 незанятых трудовой деятельностью граждан, из них 94,1 процента – безработные.

По данным Управления государственной службы занятости населения по Республике Адыгея в декабре 2019 года официальный статус безработных получили 262 человека (на 27,8% выше, чем в декабре 2018 г.), снято с учета 266 безработных (на 1,5% выше, чем в декабре 2018 г.).

Размеры трудоустройства безработных в декабре 2019 года были на 14,4 процента ниже, чем в декабре 2018 года и составили 89 человек. Всего при содействии службы занятости в декабре 2019 года трудоустроено 245 человек, из них безработные составили 36,3 процента.

Численность безработных на конец декабря по сравнению с аналогичным периодом предыдущего года уменьшилась на 68 человек, или на 4,1 процента, по сравнению с предыдущим месяцем уменьшилась на 0,2 процента. Пособие по безработице назначено 81,4 процента безработных.

Уровень официальной (или регистрируемой) безработицы на конец декабря составил 0,8 процента от численности рабочей силы (экономически активного населения).

На конец декабря 2019 года нагрузка не занятого трудовой деятельностью населения, зарегистрированного в органах государственной службы занятости, на одну заявленную вакансию составила 0,7 человека.

**Движение численности безработных,
зарегистрированных в органах государственной службы занятости
(человек)**

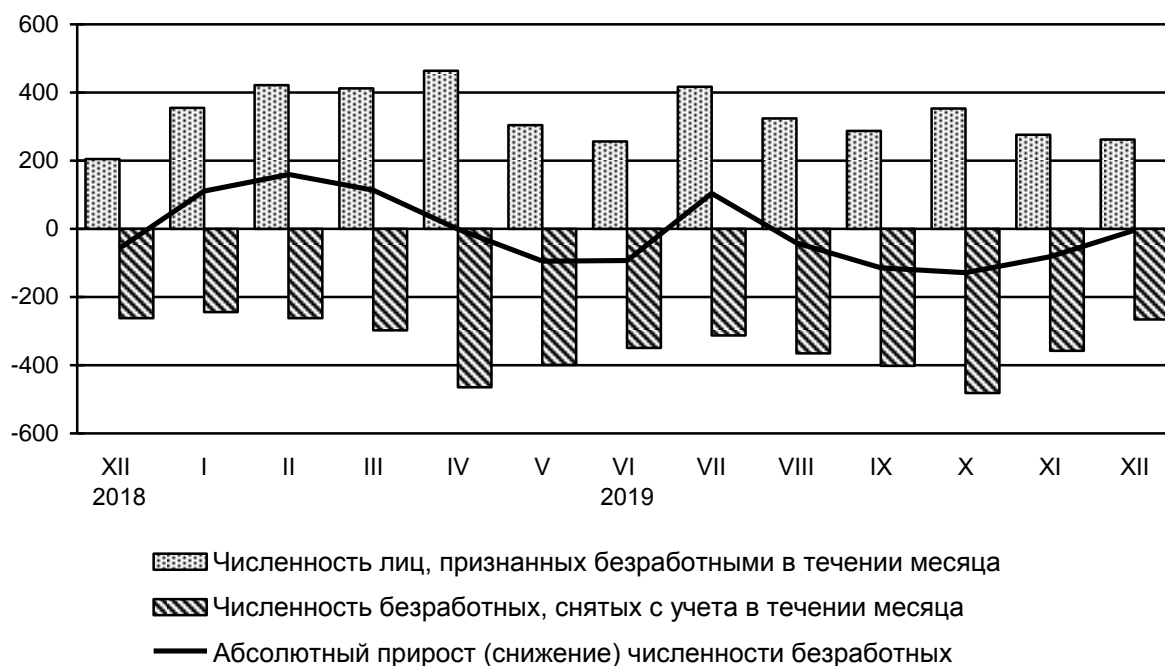

Государственные финансы

По данным Министерства финансов Республики Адыгея *консолидированный бюджет* Республики Адыгея за январь-ноябрь 2019 года исполнен с дефицитом в сумме 91 млн. рублей (за январь-ноябрь 2018 года – с профицитом в сумме 222,6 млн. рублей). Объем доходов, аккумулированных в консолидированном бюджете Республики Адыгея, составил 23896,1 млн. рублей, расходы были профинансированы на 23987 млн. рублей.

Доходы консолидированного бюджета Республики Адыгея (без учета взаимных расчетов, субвенций и дотаций) за январь-ноябрь 2019 года увеличились на 10,4 процента по сравнению с соответствующим периодом предыдущего года и составили 13449 млн. рублей (за январь-ноябрь 2018 года – 12183,1 млн. рублей).

В структуре доходов консолидированного бюджета Республики Адыгея (без учета взаимных расчетов, субвенций и дотаций) за январь-ноябрь 2019 года удельный вес налоговых поступлений составил 94,9 процента, неналоговых доходов – 5,1 процента. Основную долю поступлений составляют: налог на доходы физических лиц – 33,3 процента от общей величины доходов (за январь-ноябрь 2018 года – 30,4%), акцизы – 20,3 процента (20,9%), налог на прибыль – 17,2 процента (18,6%), налоги на имущество – 13,9 процента (14%), налоги на совокупный доход – 9 процентов (9,1%).

Наибольшая доля *расходов* приходится на образование (29,5%), социальную политику (20%) и национальную экономику (17,7%).

По оперативным данным Управления Федеральной налоговой службы по Республике Адыгея в январе-ноябре 2019 года в бюджеты всех уровней собрано 20232,6 млн. рублей налогов и других обязательных платежей, что на 10,2 процента больше, чем в январе-ноябре 2018 года.

В структуре налоговых поступлений в бюджеты всех уровней наибольшая доля приходится на акцизы – 31,5 процента (6367,3 млн. рублей), налог на доходы физических лиц – 22,2 процента (4484,2 млн. рублей), налог на добавленную стоимость – 17,7 процента (3579 млн. рублей), налог на прибыль организаций – 12,4 процента (2505,5 млн. рублей), налоги на имущество – 9,3 процента (1872,1 млн. рублей), единый налог, взимаемый в связи с применением упрощенной системы налогообложения – 4,8 процента (978,8 млн. рублей).

Финансы крупных и средних организаций

Финансовые результаты деятельности организаций. За январь-ноябрь 2019 года, положительный *сальдированный финансовый результат* организаций (без субъектов малого предпринимательства, банков, страховых организаций и государственных (муниципальных) учреждений, организаций со средней численностью работников до 15 человек) составил 2038,9 млн. рублей (за этот же период 2018 года был положительный сальдированный финансовый результат в размере 2089,5 млн. рублей).

Сальдированный финансовый результат организаций, осуществляющих производство товаров и услуг для реализации, за январь-ноябрь 2019 года

	Тыс. рублей	В % к январю-ноябрю 2018 ¹
Всего	2038868	97,6
в том числе по организациям с основным видом деятельности:		
сельское хозяйство, лесное хозяйство, охота, рыболовство и рыбоводство	96073	15,3
добыча полезных ископаемых	-262741	-
обрабатывающие производства	2317363	115,6
обеспечение электрической энергией, газом и паром; кондиционирование воздуха	-99228	-
водоснабжение; водоотведение, организация сбора и утилизация отходов, деятельность по ликвидации загрязнений	-4535	-
строительство	37227	29,5
торговля оптовая и розничная; ремонт автотранспортных средств и мотоциклов	-59965	-

РЕСПУБЛИКА АДЫГЕЯ

	<i>Тыс. рублей</i>	<i>В % к январю-ноябрю 2018¹</i>
транспортировка и хранение	... ²	-
деятельность гостиниц и предприятий общественного питания	... ²	120,3
деятельность в области информации и связи	... ²	-
деятельность по операциям с недвижимым имуществом	-54647	-
деятельность профессиональная, научная и техническая	6317	9,9
деятельность административная и сопутствующие дополнительные услуги	7323	в 2,0 р.
образование	1051	152,1
деятельность в области здравоохранения и социальных услуг	... ²	-
деятельность в области культуры, спорта, организации досуга и развлечений	... ²	-
предоставление прочих видов услуг	579	в 2,5 р.

¹ Темпы рассчитаны по сопоставимому кругу организаций, прочерк означает, что в одном или в обоих из сопоставляемых периодов был получен отрицательный сальдированный финансовый результат.

² Данные не размещаются в целях обеспечения конфиденциальности первичных статистических данных полученных от организаций, в соответствии с Федеральным законом.

В январе-ноябре 2019 года число убыточных организаций по сравнению с соответствующим периодом 2018 года увеличилось на 14,3 процента, сумма убытка уменьшилась на 6,7 процента и составила 1301,2 млн. рублей. Число прибыльных организаций по сравнению с соответствующим периодом 2018 года уменьшилось на 5,3 процента, сумма прибыли снизилась на 4,1 процента и составила 3340 млн. рублей.

Состояние платежей и расчетов в организациях. На конец ноября 2019 года доля просроченной суммарной задолженности в общем объеме суммарной задолженности по обязательствам организаций (без субъектов малого предпринимательства, банков, страховых организаций и государственных (муниципальных) учреждений, организаций со средней численностью работников до 15 человек) по оперативным данным составила 9,1 процента (на конец октября 2019 г. – 9,1%).

Кредиторская задолженность на конец ноября 2019 года составила 23285,1 млн. рублей, из неё на просроченную приходилось 3957,1 млн. рублей, или 17 процентов (на конец октября 2019 года – 17,6%).

Удельный вес предприятий, имеющих просроченную задолженность в бюджет, в общем количестве обследованных предприятий составил на конец ноября 2019 года 9,6 процента (на конец октября 2019 года – 10,6%), в том числе на предприятиях, занятых видами деятельности: «обеспечение электрической энергией, газом и паром;

кондиционирование воздуха» – 57,1 процента (57,1%), «водоснабжение; водоотведение, организация сбора и утилизации отходов, деятельность по ликвидации загрязнений» – 50 процентов (50%).

Задолженность по полученным кредитам банков и займам организаций на конец ноября 2019 года составила 30003,5 млн. рублей, из неё просроченная – 876 млн. рублей, или 2,9% от общего объема задолженности по полученным кредитам банков и займам.

Дебиторская задолженность на конец ноября 2019 года составила 16278,3 млн. рублей, из неё просроченная – 649,6 млн. рублей, или 4 процента от общего объема дебиторской задолженности (на конец октября 2019 года – 4,1%).

Уровень жизни населения

Средняя номинальная начисленная заработная плата работников по кругу крупных, средних и малых предприятий и организаций (с учетом дорасчета) в январе – ноябре 2019 года составила 28852,5 рублей и увеличилась по сравнению с соответствующим периодом прошлого года на 7,5 процента.

Реальная величина среднемесячной начисленной заработной платы, рассчитанная с учетом индекса потребительских цен, в январе-ноябре 2019 года составила 103,2 процента к уровню января-ноября 2018 года.

**Отклонение средней заработной платы
от среднереспубликанского уровня
в ноябре 2019 года
(рублей)**



В соответствии с информацией, предоставленной предприятиями и организациями в органы государственной статистики (по обследуемым видам экономической деятельности (без субъектов малого предпринимательства)), по состоянию на 1 января 2020 года *просроченная задолженность* по заработной плате отсутствует.

Демографическая ситуация

По предварительным данным за январь-ноябрь 2019 года численность постоянного населения Республики Адыгея увеличилась с начала года на 7921 человека. Увеличение численности происходило за счет превышения миграционного прироста над естественной убылью.

Естественная убыль населения в январе-ноябре 2019 года увеличилась по сравнению с январем-ноябрем 2018 года на 475 человек.

Показатели естественного движения населения¹

	Человек		На 1000 населения ²	
	январь- ноябрь 2019	январь- ноябрь 2018	январь- ноябрь 2019	январь- ноябрь 2018
Родившихся	3838	4143	9,2	10,0
Умерших	5208	5038	12,5	12,2
в том числе детей в возрасте до 1 года	20	15	5,0 ³	3,5 ³
Естественный прирост (+), убыль (-)	-1370	-895	-3,3	-2,2
браков	1964	1974	4,7	4,8
разводов	1279	1495	3,1	3,6

¹ Начиная с 1 октября 2018 года, сведения выгружаются на федеральном уровне из Единого государственного реестра записей актов гражданского состояния (ЕГР ЗАГС).

² Показатели помесечной оперативной отчетности приведены в пересчете на год.

³ На 1000 родившихся живыми.

Демографическая ситуация в январе-ноябре 2019 года по сравнению с соответствующим периодом 2018 года характеризовалась уменьшением числа родившихся на 305 младенцев или 7,4 процента. Уровень рождаемости снизился на 8 процентов и составил 9,2 промилле.

В январе-ноябре 2019 года умерло на 170 человек или на 3,4 процента больше, чем в аналогичном периоде 2018 года. Уровень смертности увеличился на 2,5 процента, и составил 12,5 промилле.

По сравнению с январем-ноябрем 2018 года число умерших детей в возрасте до 1 года увеличилось на 5 человек, или 33,3 процента.

В целом по Республике Адыгея число умерших превысило число родившихся на 35,7 процента (январь-ноябрь 2018 г. – 21,6%). Естественная убыль населения увеличилась с 2,2 промилле в январе-ноябре 2018 года до 3,3 промилле в январе-ноябре 2019 года.

Миграционный прирост населения в Республику Адыгея за январь-ноябрь 2019 года увеличился по сравнению с соответствующим периодом 2018 года на 7233 человека, или в 4,5 раза.

Общие итоги миграции

человек

	Январь-ноябрь 2019			Январь-ноябрь 2018		
	число прибыв- ших	число выбыв- ших	мигра- ционный прирост (+), снижение(-)	число прибыв- ших	число выбыв- ших	мигра- ционный прирост (+), снижение(-)
Миграция	22585	13294	9291	16050	13992	2058
из нее:						
в пределах России	16018	11780	4238	13869	12469	1400
в том числе:						
внутрирегиональная	3289	3289	-	2935	2935	-
межрегиональная	12729	8491	4238	10934	9534	1400
международная						
миграция	6567	1514	5053	2181	1523	658
в том числе:						
со странами СНГ	5626	1164	4462	1730	1225	505
с другими зарубежными странами	941	350	591	451	298	153

В январе-ноябре 2019 года положительное сальдо миграции наблюдалось за счет обмена населением с субъектами Российской Федерации, государствами-участниками СНГ, другими зарубежными странами. По сравнению с аналогичным периодом прошлого года миграционный прирост от межрегиональной миграции увеличился в 3 раза. Сальдо от международной миграции увеличилось в 7,7 раза. Наибольший приток мигрантов наблюдался из Туркмении – 1826 человек, по сравнению с январем-ноябрем 2018 года увеличился в 29,5 раза; Армении – 1243 человека (увеличился в 10,6 раза); Украины – 813 человек (увеличился в 4,7 раза).

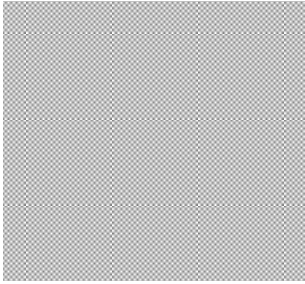

**СОЦИАЛЬНО-ЭКОНОМИЧЕСКОЕ ПОЛОЖЕНИЕ
РЕСПУБЛИКИ КАЛМЫКИЯ**

**Изменение основных показателей
производства товаров и услуг
в январе-декабре 2018 и 2019 годов**
(в % к соответствующему периоду предыдущего года)



Промышленное производство

По итогам 12 месяцев 2019 года индекс промышленного производства¹ по Республике Калмыкия составил 97,3% к уровню аналогичного периода предыдущего года.

Индекс производства по видам деятельности
(по полному кругу предприятий)

	Январь-декабрь 2019 в % к январю-декабрю 2018
Индекс промышленного производства ¹	97,3
в том числе индекс производства по видам деятельности:	
добыча полезных ископаемых	85,1
обрабатывающие производства	114,0
обеспечение электрической энергией, газом и паром; кондиционирование воздуха	95,3
водоснабжение; водоотведение, организация сбора и утилизации отходов, деятельность по ликвидации загрязнений	118,2

¹ Индекс промышленного производства исчисляется по видам деятельности "Добыча полезных ископаемых", "Обрабатывающие производства", "Обеспечение электрической энергией, газом и паром; кондиционирование воздуха", "Водоснабжение; водоотведение, организация сбора и утилизации отходов, деятельность по ликвидации загрязнений" на основе данных о динамике производства важнейших товаров-представителей (в натуральном или стоимостном выражении). В качестве весов используется структура валовой добавленной стоимости по видам экономической деятельности 2010 базисного года.

**Объем отгруженных товаров собственного производства,
выполненных работ и услуг собственными силами,
по видам экономической деятельности
в январе-декабре 2019 года**
(млн. рублей)

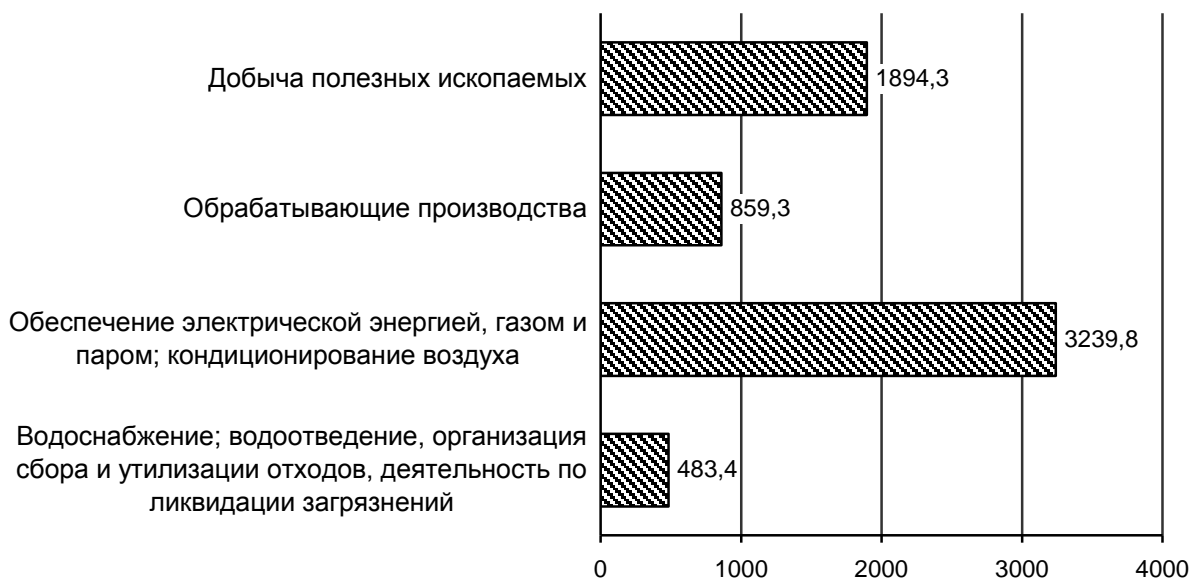

Добыча полезных ископаемых. Объемы производства по виду деятельности «Добыча полезных ископаемых» за январь-декабрь 2019 года снизились на 14,9% по сравнению с январем-декабром 2018 года. Увеличилась добыча песка природного на 11,8%, природного и попутного газа – на 0,3%. Добыча нефти снизилась – на 18%.

Добыча отдельных видов полезных ископаемых

	Единица измерения	Январь-декабрь 2019	В % к январю-декабрю 2018
Добыча сырой нефти и природного газа			
Нефть сырая	тыс. тонн	121,08	82,0
Газ природный и попутный	млн. куб. м	49,10	100,3
Пески природные	тыс. куб. м	26,50	111,8

Обрабатывающие производства. Индекс производства по виду деятельности «обрабатывающие производства» составил 114%. Рост выпуска продукции наблюдается в следующих видах экономической деятельности: «Производство текстильных изделий», «Производство обуви», «Производство деревянных строительных конструкций и столярных изделий», «Производство нефтепродуктов», «Производство пластмассовых изделий, используемых в строительстве», «Производство прочей неметаллической минеральной продукции». Снижение производства наблюдается в следующих видах экономической

деятельности: «Производство пищевых продуктов», «Производство одежды», «Производство бумаги и бумажных изделий», «Прочие виды полиграфической деятельности», «Производство электрического оборудования», «Производство мебели», «Производство прочих готовых изделий».

Объемы производства по виду экономической деятельности «Производство пищевых продуктов» снизились на 12,9%. В январе-декабре 2019 года увеличилось производство продуктов пищевых готовых в 5,6 раза, рыбы переработанной и консервированной – в 1,9 раза, изделий колбасных – на 10,5%. Снизилось производство изделий хлебобулочных недлительного хранения на 5,8%, изделий кулинарных мясных, мясосодержащих и из мяса и субпродуктов птицы охлажденных, замороженных – на 7,8%, муки пшеничной и пшенично-ржаной – в 1,4 раза, кондитерских изделий – в 1,5 раза, полуфабрикатов мясных, мясосодержащих, охлажденных и замороженных – в 1,8 раза, мяса крупного рогатого скота, свинины, баранины, козлятины, конины парного, остывшего или охлажденного – в 1,9 раза, консервов мясных – в 2,2 раза, крупы – в 3,4 раза.

«Производство одежды» снизилось на 15,1%. Увеличилось производство брюк мужских или для мальчиков из текстильных материалов в 5,6 раза, юбок женских или для девочек из текстильных материалов – в 2,8 раза, спецодежды – в 2,2 раза, белья нательного трикотажного – в 2,1 раза, брюк женских или для девочек из текстильных материалов – на 1,9 раза, платьев женских или для девочек из текстильных материалов, кроме трикотажных или вязаных – на 5,1%. Снизилось производство костюмов и комплектов из текстильных материалов на 19,3%, рубашек мужских или для мальчиков из текстильных материалов – в 1,5 раза, одежды верхней трикотажной – в 5,1 раза.

Объемы производства по виду экономической деятельности «Производство неметаллической минеральной продукции» увеличились в 1,4 раза. Увеличилось производство плит из цемента, бетона или искусственного камня в 1,8 раза, смесей асфальтобетонных дорожных, аэродромных и асфальтобетона горячих в 1,4 раза, конструкций сборных строительных железобетонных прочих – на 1,5%. Снизилось производство бетона, готового для заливки в 1,8 раза.

**Структура отгруженных товаров собственного производства,
выполненных работ и услуг собственными силами
по видам обрабатывающих производств
в январе-декабре 2019 года
(в процентах)**

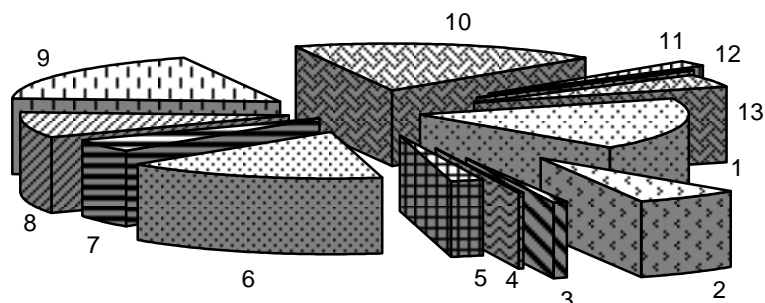

1	Производство пищевых продуктов	18,0
2	Производство напитков	6,3
3	Производство одежды	0,8
4	Обработка древесины и производство изделий из дерева и пробки, кроме мебели, производство изделий из соломки и материалов для плетения	0,3
5	Производство бумаги и бумажных изделий	2,1
6	Производство кокса и нефтепродуктов	15,8
7	Производство химических веществ и химических продуктов	4,2
8	Производство прочей неметаллической минеральной продукции	9,1
9	Производство готовых металлических изделий, кроме машин и оборудования	17,9
10	Производство электрического оборудования	18,6
11	Производство мебели	1,9
12	Производство прочих готовых изделий	0,2
13	Ремонт и монтаж машин и оборудования	4,5

Производство основных видов продукции обрабатывающих производств

	<i>Единица измерения</i>	<i>Январь- декабрь 2019</i>	<i>В % к январю- декабрю 2018</i>
Производство пищевых продуктов			
мясо крупного рогатого скота, свинина, баранина, козлятина, конина и мясо прочих животных семейства лошадиных, оленина и мясо прочих животных семейства оленьих (оленьевых) парные, остывшие или охлажденные	тонн	178,23	53,6
изделия колбасные, включая изделия колбасные для детского питания	тонн	1275,51	110,5
полуфабрикаты мясные, мясосодержащие, охлажденные, замороженные	тонн	126,86	56,2
рыба переработанная и консервированная, ракообразные и моллюски	тонн	1915,83	186,3
мука пшеничная и пшенично-ржаная	тонн	3734,30	73,5
хлеб и хлебобулочные изделия недлительного хранения	тонн	2794,29	94,2

ЮЖНЫЙ ФЕДЕРАЛЬНЫЙ ОКРУГ

	<i>Единица измерения</i>	<i>Январь-декабрь 2019</i>	<i>В % к январю-декабрю 2018</i>
кондитерские изделия	тонн	204,12	67,3
продукты пищевые прочие, не включенные в другие группировки	тонн	... ¹	12,7
Производство одежды			
спецодежда	тыс. штук	4,63	в 2,2 р.
платья женские или для девочек из текстильных материалов, кроме трикотажных или вязаных юбки и юбки-брюки женские или для девочек из текстильных материалов, кроме трикотажных или вязаных	тыс. штук	0,31	105,1
Производство неметаллической минеральной продукции			
плиты из цемента, бетона или искусственного камня	тыс. м ²	... ¹	в 1,8 р.
конструкции сборные строительные железобетонные прочие	тыс. м ³	... ¹	101,5
бетон, готовый для заливки	тыс. м ³	... ¹	54,2
смеси асфальтобетонные дорожные, аэродромные и асфальтобетон горячие	тонн	138388,76	142,3

¹ Данные не публикуются в целях обеспечения конфиденциальности первичных статистических данных, полученных от организаций, в соответствии с Федеральным законом.

В обеспечении электрической энергией, газом и паром; кондиционировании воздуха индекс производства составил 95,3%. Снизилось производство, передача и распределение электроэнергии на 3,2%, производство, передача и распределение пара и горячей воды, кондиционирование воздуха на 5,2%, производство и распределение газообразного топлива на 6,4%.

Производство электро – и теплоэнергии

	<i>Единица измерения</i>	<i>Январь-декабрь 2019</i>	<i>В % к январю-декабрю 2018</i>
Электроэнергия	млн. кВт. час	103,55	97,6
в том числе выработка электростанциями:			
тепловыми	млн. кВт. час	... ¹	... ¹
Пар и горячая вода	тыс. Гкал	357,34	94,0

¹ Данные не публикуются в целях обеспечения конфиденциальности первичных статистических данных, полученных от организаций, в соответствии с Федеральным законом.

В водоснабжении; водоотведении, организации сбора и утилизации отходов, деятельности по ликвидации загрязнений индекс производства составил 118,2%. Увеличился сбор, обработка и утилизация отходов – в 1,7 раза, сбор и обработка сточных вод на 14,6%.

Строительство

За январь-декабрь 2019 года введены в действие мощности и объекты производственного и социального назначения: помещения для овец на 8,8 тыс. мест и для крупного рогатого скота на 3 тыс. мест; зерносеменовохранилища на 4,5 тыс. тонн единовременного хранения; солнечные электростанции мощностью 48,5 тыс. кВт; колодец шахтный, две автомойки на 6 мест, 2 капитальных гаража на 4 машиноместа, автозаправочная станция; цех по производству цельномолочной продукции мощностью 0,3 т/смену, цех по производству колбасных изделий мощностью 0,1 т/смену; торговые предприятия площадью 6,6 тыс. кв. м, предприятия общественного питания на 126 посадочных мест; амбулаторно-поликлинические учреждения в районах республики на 35 посещений в смену, дом-интернат для престарелых и инвалидов на 120 мест, дошкольные образовательные учреждения на 360 мест; спортивные залы площадью 694 кв. м, плоскостные спортивные сооружения площадью 6552,3 кв. м, стадион на 100 мест; гостиница на 15 мест, 2 салона красоты (парикмахерские) на 3 посадочных места; культовое сооружение; осуществлено орошение 246 га земли для фермерских хозяйств; проложены линии электропередачи напряжением до 35 кВ протяженностью 21,4 км, из них: напряжением 6-20 кВ – 13,5 км, напряжением 0,4 кВ – 6,9 км.

Продолжаются работы по газификации республики, так за январь-декабрь 2019 года проложено 61,1 км газовых сетей.

Подрядная деятельность. Объем работ, выполненный по виду деятельности "Строительство", в январе-декабре 2019 года составил 7218,2 млн. рублей, или 116,9% к 2018 году.

Жилищное строительство. В январе-декабре 2019 года организациями всех форм собственности введено с учетом жилых домов, построенных на земельных участках, предназначенных для ведения гражданами садоводства, 1095 квартир общей площадью 97,3 тыс. кв. метров, без учета жилых домов, построенных на земельных участках, предназначенных для ведения гражданами садоводства введено 97,2 тыс. кв. метров, что составило 107,5% к 2018 году.

Населением за счет собственных и привлеченных средств в январе-декабре 2019 года введено с учетом жилых домов, построенных на земельных участках, предназначенных для ведения садоводства, 494 квартиры общей площадью 62,7 тыс. кв. метров, без учета жилых домов, построенных на земельных участках, предназначенных для ведения садоводства, введено 62,6 тыс. кв. метров, или 99,9% к 2018 году.

В г. Элисте за январь-декабрь 2019 года построена 921 квартира общей площадью 81,1 тыс. кв. метров, или 83,3% от общего ввода жилья в республике.

В январе-декабре 2019 года введено 651 здание общей площадью 157 тыс. кв. метров. Из числа зданий, введенных в действие за январь-декабрь 2019 года, 79,3% составляют здания жилого назначения.

Сельское хозяйство

Объем продукции сельского хозяйства всех сельхозпроизводителей (сельхозорганизации, крестьянские (фермерские) хозяйства, хозяйства населения) в январе-декабре 2019 года в действующих ценах, по предварительной оценке, составил 26936,9 млн. рублей, или 97,5% в сопоставимой оценке по сравнению с соответствующим периодом предыдущего года.

Растениеводство. Валовой сбор зерна в Республике Калмыкия в 2019 году составил 639,8 тыс. тонн (в весе после доработки), или 138,6% к соответствующему периоду предыдущего года, получено семян подсолнечника (в весе после доработки) – 6,3 тыс. тонн (141,4%), накопано картофеля – 4,8 тыс. тонн (158,4%), собрано овощей – 14,3 тыс. тонн (120%).

Урожайность зерновых культур составила 23,3 центнера с гектара (к 2018 году – 101,7%), семян подсолнечника – 14,1 ц/га (183,1%), картофеля – 157,3 ц/га (122,4%), овощей – 247,1 ц/га (138,7%).

Животноводство. На конец декабря 2019 года поголовье крупного рогатого скота в хозяйствах всех категорий, по расчетам, составило 429,7 тыс. голов (на 3,5% меньше по сравнению с аналогичной датой предыдущего года), из него коров – 308 тыс. голов (на 1,3% меньше), овец и коз – 2245,9 тыс. голов (на 7,2% меньше), свиней – 10,5 тыс. голов (на 6,2% меньше).

В структуре поголовья скота на хозяйства населения приходилось: 40,9% поголовья крупного рогатого скота, 71,9% – свиней, 40,9% – овец и коз (на конец декабря 2018 года – соответственно 41%, 71,8% и 39,5%). На крестьянские (фермерские) хозяйства приходилось 44,6% поголовья крупного рогатого скота, 26,1% – свиней, 39,7% – овец и коз (на конец декабря 2018 года – соответственно 45%, 27,9%, 40,2%).

В сельскохозяйственных организациях на конец декабря 2019 года по сравнению с соответствующей датой 2018 года поголовье крупного рогатого скота снизилось на 0,3%, из него коров – на 5,4%, овец и коз – на 11%, поголовье лошадей увеличилось на 0,5%.

В январе-декабре 2019 года в хозяйствах всех категорий, по расчетам, произведено скота и птицы на убой (в живом весе) 135,6 тыс. тонн, молока – 59,9 тыс. тонн, яиц – 16,3 млн. штук.

**Объем производства основных продуктов животноводства
в январе-декабре 2018 и 2019 годов**
(в хозяйствах всех категорий; тыс. тонн; яйца – млн. штук)

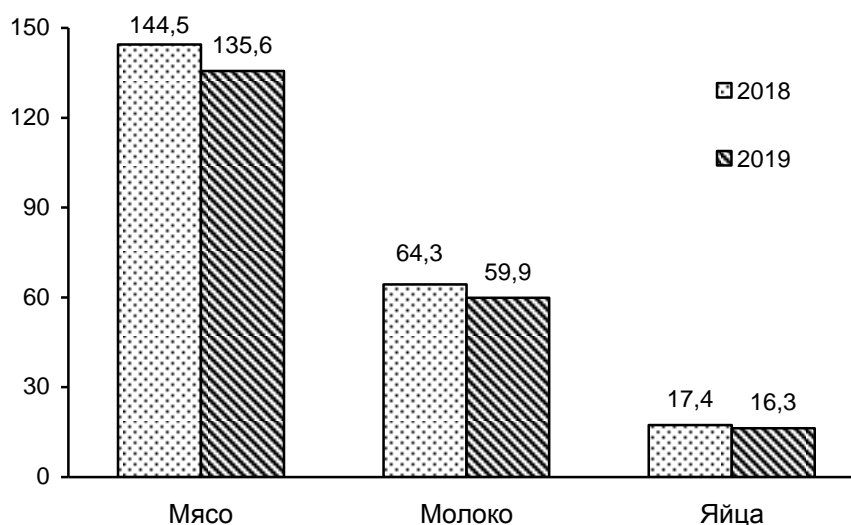

В сельскохозяйственных организациях в январе-декабре 2019 года по сравнению с соответствующим периодом прошлого года производство скота и птицы на убой (в живом весе) увеличилось на 2,8% (в январе-декабре 2018 года увеличилось на 7,6%).

В сельскохозяйственных организациях за январь-декабрь 2019 года настрижено овечьей шерсти 1389,6 тонны, что на 13,5% больше, чем в соответствующем периоде прошлого года.

По состоянию на 1 января 2020 года кормов в сельскохозяйственных организациях, не относящихся к субъектам малого предпринимательства, имелось в наличии 17693,5 тонны кормовых единиц, из них 295,3 тонны – концентрированные. Обеспеченность кормами составляет 4,3 центнера кормовых единиц на 1 условную голову (соответствующий период прошлого года – 4,8 центнера).

Потребительский рынок

Розничная торговля. Оборот розничной торговли в январе-декабре 2019 года составил 22114,9 млн. рублей, что в сопоставимых ценах составляет 99% к соответствующему периоду предыдущего года.

В январе-декабре 2019 года оборот розничной торговли на 99,4% формировался торговыми организациями и индивидуальными предпринимателями, осуществляющими деятельность в стационарной торговой сети (вне рынка); доля рынков составила 0,6% (в январе-декабре 2018 года – 99,6% и 0,4% соответственно).

**Формирование оборота розничной торговли
в январе-декабре 2019 года**
(в % к итогу; в фактически действовавших ценах)



В структуре оборота розничной торговли удельный вес пищевых продуктов, включая напитки, и табачных изделий в январе-декабре 2019 года составил 50,6%, непродовольственных товаров – 49,4% (в январе-декабре 2018 года – 50,8% и 49,2% соответственно).

Общественное питание. Оборот общественного питания в январе-декабре 2019 года составил 695,4 тыс. рублей, что на 13,5% больше (в сопоставимых ценах) соответствующего периода 2018 года.

Платные услуги населению. За январь-декабрь 2019 года, по предварительным данным, населению оказано платных услуг по всем хозяйствующим субъектам на 6071,1 млн. рублей, что составило 100,6% в сопоставимых ценах к январю-декабрю 2018 года.

В январе-декабре 2019 года в структуре объема платных услуг населению 80,9% приходилось на услуги телекоммуникационные, коммунальные, транспортные, жилищные и бытовые.

Цены

Индексы цен и тарифов

на конец периода; в процентах

	Декабрь 2019 к		Справочно декабрь 2018 к	
	ноябрю 2019	декабрю 2018	ноябрю 2018	декабрю 2017
Индекс потребительских цен	100,6	103,3	101,4	104,3
Индекс цен производителей промышленных товаров, реализуемых на внутренний рынок	96,2	97,9	104,4	118,1
Сводный индекс цен на продукцию инвестиционного назначения	99,9	111,1	100,9	82,3
индекс цен производителей на строительную продукцию	100,9	115,8	100,9	74,3
Индекс тарифов на грузовые перевозки	100,0	100,0	100,0	100,0
Индекс цен производителей сельскохозяйственной продукции	100,3	102,8	101,5	104,7

Потребительские цены. Индекс потребительских цен и тарифов на товары и услуги населению в декабре 2019 года составил 100,6%. По сравнению с декабрем 2018 года потребительские цены выросли на 3,3%.

Индексы потребительских цен на товары и услуги населению

в процентах

	Декабрь 2019 к		Декабрь 2018 к декабрю 2017
	ноябрю 2019	декабрю 2018	
Все товары и услуги	100,6	103,3	104,3
Все товары и услуги (без овощей, картофеля и фруктов)	100,4	104,0	103,9
Все товары	100,7	103,1	104,8
Все товары (без алкогольных напитков)	100,8	103,1	104,9
Продовольственные товары (без алкогольных напитков)	101,2	103,4	106,2
Продовольственные товары (включая алкогольные напитки)	101,2	103,4	106,0
Непродовольственные товары	100,2	102,8	103,0
Услуги	99,9	104,0	102,0

Потребительские цены на *продовольственные товары, включая алкоголь*, за декабрь 2019 года по сравнению с ноябрем 2019 года увеличились на 1,2% (по сравнению с декабрем 2018 года – на 3,4%).

Потребительские цены на продовольственные товары без учета сезонных изменений цен на плодоовощную продукцию увеличились по сравнению с ноябрем на 0,8% (за период с начала года увеличились на 5%).

**Индексы потребительских цен
по основным группам продовольственных товаров**

в процентах

	<i>Декабрь 2019 к</i>		<i>Декабрь 2018 к декабрю 2017</i>
	<i>ноябрю 2019</i>	<i>декабрю 2018</i>	
Продовольственные товары (включая алкогольные напитки)	101,2	103,4	106,0
Продовольственные товары (без овощей, картофеля и фруктов)	100,8	105,0	105,3
Мясо и птица	101,1	106,2	108,2
Колбасы вареные	100,5	106,6	106,2
Рыба и морепродукты пищевые	102,3	109,9	106,7
Масло сливочное	101,5	112,9	105,2
Масло подсолнечное	100,1	101,3	101,9
Молоко и молочная продукция	101,1	108,4	106,9
Яйца	105,7	90,4	135,5
Сахар	93,1	64,5	130,9
Кондитерские изделия	100,6	104,7	103,5
Хлеб и хлебобулочные изделия	100,0	107,3	101,7
Крупа и бобовые	103,4	116,6	96,6
Флодоовощная продукция, включая картофель	104,1	92,5	109,9
Общественное питание	100,6	104,1	101,5
Алкогольные напитки	99,9	102,5	100,6

Потребительские цены на *непродовольственные товары* за декабрь по сравнению с ноябрем 2019 года увеличились на 0,2% (за период с начала года увеличились на 2,8%).

**Индексы потребительских цен
на отдельные группы непродовольственных товаров**

в процентах

	<i>Декабрь 2019 к</i>		<i>Декабрь 2018 к декабрю 2017</i>
	<i>ноябрю 2019</i>	<i>декабрю 2018</i>	
Непродовольственные товары	100,2	102,8	103,0
Ткани	100,0	102,1	107,4
Одежда и белье	100,0	101,0	103,2
Обувь кожаная, текстильная и комбинированная	100,0	103,2	102,4
Моющие и чистящие средства	101,4	107,1	102,8
Табачные изделия	100,0	105,7	107,5
Мебель	100,2	101,7	101,3
Бумажно-беловые товары	101,4	105,3	100,3
Электротовары и другие бытовые приборы	100,0	98,7	101,3
Телерадиотовары	100,6	92,8	98,0
Строительные материалы	100,3	105,6	104,4
Легковые автомобили	99,9	107,1	101,4
Бензин автомобильный	99,6	101,1	109,8
Медикаменты	100,6	106,0	103,4

Цены и тарифы на услуги за период с начала года увеличились на 4%.

**Индексы потребительских цен
на отдельные группы платных услуг населению**

в процентах

	Декабрь 2019 к		Декабрь 2018 к декабрю 2017
	ноябрю 2019	декабрю 2018	
Платные услуги	99,9	104,0	102,0
Бытовые услуги:	100,1	103,8	102,6
Ремонт, пошив одежды и обуви	100,3	104,2	102,1
Услуги пассажирского транспорта:	99,8	110,1	100,0
Городской автомобильный транспорт	100,0	117,4	100,0
Воздушный транспорт	97,0	86,3	100,4
Услуги связи:	100,0	101,7	100,1
Абонентская плата за неограниченный объем местных телефонных соединений	100,0	103,0	100,0
Абонентская плата за доступ к сети Интернет	100,0	100,0	100,0
Жилищно-коммунальные услуги	100,0	103,5	102,4
Жилищные услуги	100,0	101,1	100,6
Коммунальные услуги	100,0	104,7	103,4
Отопление	100,0	106,3	100,0
Горячее водоснабжение	100,0	106,0	101,0
Холодное водоснабжение и водоотведение	100,0	105,0	103,5
Услуги газоснабжения	100,0	103,2	103,3
Услуги электроснабжения	100,0	105,2	104,8
Медицинские услуги	100,0	106,7	100,0
Услуги образования	100,0	105,9	109,6
Услуги дошкольного воспитания	97,3	98,4	99,5

Цены производителей

**Индекс цен производителей промышленных товаров
по отдельным видам экономической деятельности**

на конец периода; в процентах

	Декабрь 2019 к		Декабрь 2018 к декабрю 2017
	ноябрю 2019	декабрю 2018	
Индекс цен производителей промышленных товаров	96,2	97,9	118,1
Добыча полезных ископаемых	92,9	93,3	138,7
Обрабатывающие производства	95,2	99,7	127,2
Производство пищевых продуктов	100,4	101,4	127,2
Обеспечение электрической энергией, газом и паром; кондиционирование воздуха	101,0	103,4	99,4
Деятельность издательская	100,0	114,2	93,8

Рынок труда

Занятость. Среднесписочная численность работников по полному кругу организаций (без учета совместителей) за январь-ноябрь 2019 года составила 53,9 тыс. человек и выросла по сравнению с прошлым годом на 1,5%. На долю крупных и средних организаций приходится 82,5% работающих. На условиях совместительства и по договорам гражданско-правового характера для работы в этих организациях привлекалось еще 2 тыс. человек (в эквиваленте полной занятости).

Число замещенных рабочих мест работниками списочного состава, совместителями и лицами, выполнявшими работы по договорам гражданско-правового характера, в организациях (без субъектов малого предпринимательства) составило 46,4 тыс. человек и было больше, чем в январе-ноябре 2018 года на 1,7%.

Количество замещенных рабочих мест в организациях (без субъектов малого предпринимательства)

	Январь-ноябрь 2019, единиц	В % к январю-ноябрю 2018	Справочно январь-ноябрь 2018 в % январю-ноябрю 2017
Всего замещенных рабочих мест (работников)	46436	101,7	99,6
в том числе:			
работников списочного состава (без внешних совместителей)	44429	101,9	99,4
внешних совместителей	1123	100,6	101,7
работников, выполнявших работы по договорам гражданско-правового характера	884	95,6	103,4

Безработица. По данным Министерства социального развития, труда и занятости Республики Калмыкия к концу декабря 2019 года в органах занятости состояло на учете 2377 не занятых трудовой деятельностью граждан, из них официальный статус безработных имеют 2328 человека. Численность безработных по сравнению с аналогичным периодом предыдущего года снизилась на 5,3%, по сравнению с предыдущим месяцем выросла на 13,3%. Пособие по безработице получают 76,4% безработных.

Уровень официальной (регистрируемой) безработицы на конец декабря 2019 года составил 1,7% рабочей силы (экономически активного населения).

Движение численности безработных, зарегистрированных в государственных учреждениях службы занятости (человек)

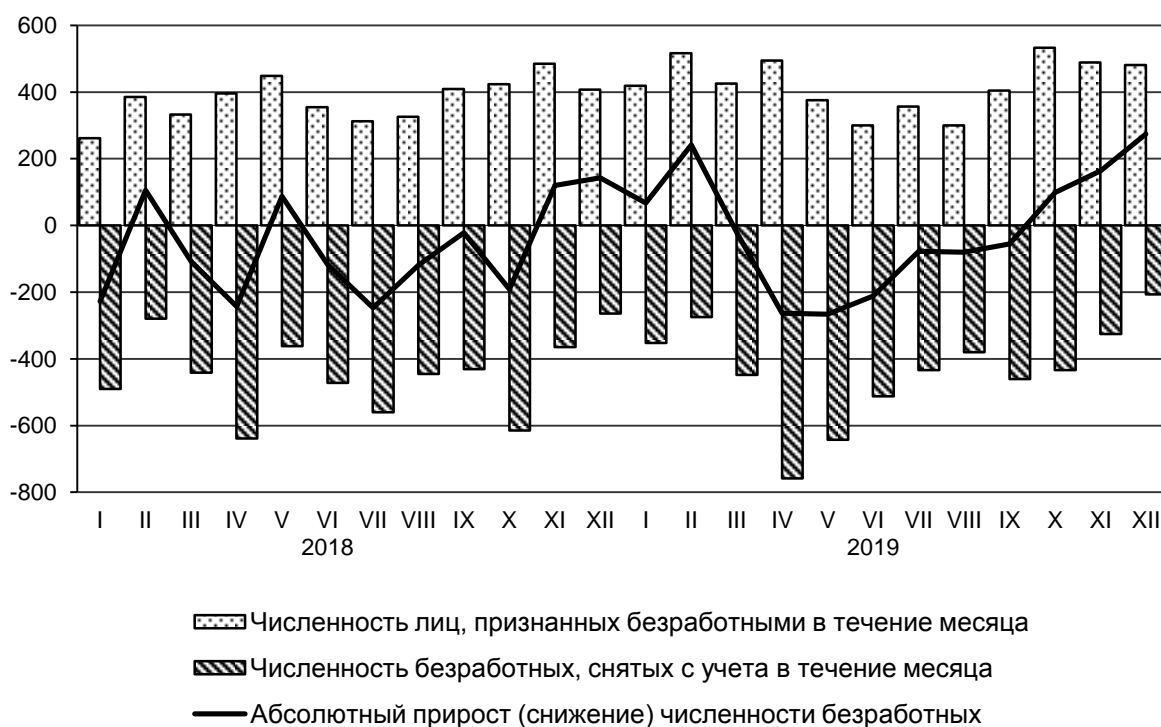

Государственные финансы

По состоянию на 1 декабря 2019 года по данным Минфина Республики Калмыкия *консолидированный бюджет* исполнен с дефицитом 277,45 млн. рублей (на 1 декабря 2018 года бюджет был исполнен с дефицитом 504,2 млн. рублей).

В структуре *доходов* консолидированного бюджета на 1 декабря 2019 года основная доля поступлений от общей величины доходов приходилась на следующие виды налогов: на прибыль организаций – 15,6%, на доходы физических лиц – 12,9%, на имущество – 8,7%, на товары (работы, услуги) реализуемые на территории РФ – 5,7%, на совокупный доход – 3,2%.

В структуре *расходов* консолидированного бюджета 32,4% от общей суммы составили расходы на образование, 25,8% – на социальную политику, 7,1% – на дорожное хозяйство, 6,8% – на здравоохранение, 6,5% – на общегосударственные вопросы, 5,8% – на сельское хозяйство и рыболовство, 4% – на жилищно-коммунальное хозяйство, 3,5% – на культуру и кинематографию, 1,5% – на физическую культуру и спорт.

Финансы крупных и средних организаций

Финансовые результаты деятельности. В январе-ноябре 2019 года *сальдированный финансовый результат* (прибыль минус убыток) организаций (без субъектов малого предпринимательства, банков, страховых и бюджетных организаций) в действующих ценах составил 845 млн. рублей (37 организаций получили прибыль в размере 1197,2 млн. рублей и 22 организации имели убыток на сумму 352,1 млн. рублей).

Сальдированный финансовый результат организаций, осуществляющих производство товаров и услуг для реализации, за январь-ноябрь 2019 года

	Млн. руб.	В % к соответствующему периоду предыдущего года ¹
Всего	845,0	72,0
в том числе по видам экономической деятельности:		
сельское, лесное хозяйство охота, рыболовство и рыбоводство	237,4	115,5
добыча полезных ископаемых	-24,4	-
обрабатывающие производства	-134,2	-
обеспечение электрической энергией, газом и паром; кондиционирование воздуха	-125,3	-
водоснабжение; водоотведение, организация сбора и утилизации отходов, деятельность по ликвидации загрязнений	-10,6	-
строительство	0,2	-
торговля оптовая и розничная; ремонт автотранспортных средств, мотоциклов	0,0	-
транспортировка и хранение	750,2	74,8
деятельность гостиниц и предприятий общественного питания	-12,9	-
деятельность по операциям с недвижимым имуществом	-6,0	-
деятельность профессиональная научная и техническая	-1,0	-
деятельность административная и сопутствующие дополнительные услуги	172,0	в 2,8 р.
предоставление прочих видов услуг	-0,3	-

¹ Темпы рассчитаны по сопоставимому кругу организаций, прочерк означает, что в одном или в обоих из сопоставляемых периодов был получен отрицательный сальдированный финансовый результат.

Состояние платежей и расчетов. На конец ноября 2019 года суммарная задолженность по обязательствам организаций составила 24678,1 млн. рублей, из нее просроченная – 2287 млн. рублей, или 9,3% от общей суммы задолженности.

**Размер и структура суммарной задолженности
по обязательствам организаций
на конец ноября 2019 года**

	<i>Всего задолженность, млн. рублей</i>	<i>В % к концу предыдущего месяца</i>	<i>Просроченная зadolжен- ность, млн. рублей</i>	<i>В % к концу предыдущего месяца</i>
Всего	24678,1	100,4	2287,0	99,6
в том числе:				
кредиторская задолженность	15150,9	102,7	2263,3	99,6
в % к итогу	61,4	х	99,0	х
зadolженность по кредитам банков и займам	9527,2	96,9	23,7	98,7
в % к итогу	38,6	х	1,0	х

Дебиторская задолженность на конец ноября 2019 года составила 8030,7 млн. рублей, из нее просроченная – 374,1 млн. рублей, или 4,7% от общего объема дебиторской задолженности.

Уровень жизни населения

В январе-ноябре 2019 года *номинальная начисленная среднемесячная заработная плата* выросла по сравнению с соответствующим периодом 2018 года на 6,7% и составила 27393,1 рубля, в реальном исчислении заработная плата выросла на 1,7%.

Средняя начисленная заработная плата работников организаций, включая организации малого предпринимательства, составила в ноябре 2019 года 27729,7 рубля и выросла по сравнению с ноябрем 2018 года на 0,5%, по сравнению с октябрём 2019 года снизилась на 0,4%.

**Отклонение средней заработной платы
от среднереспубликанского уровня
в ноябре 2019 года
(рублей)**



По состоянию на 1 января 2020 года просроченная задолженность по заработной плате по кругу наблюдаемых видов экономической деятельности по Республике Калмыкия отсутствует.

Динамика просроченной задолженности по заработной плате
(на 1 число месяца; тыс. рублей)

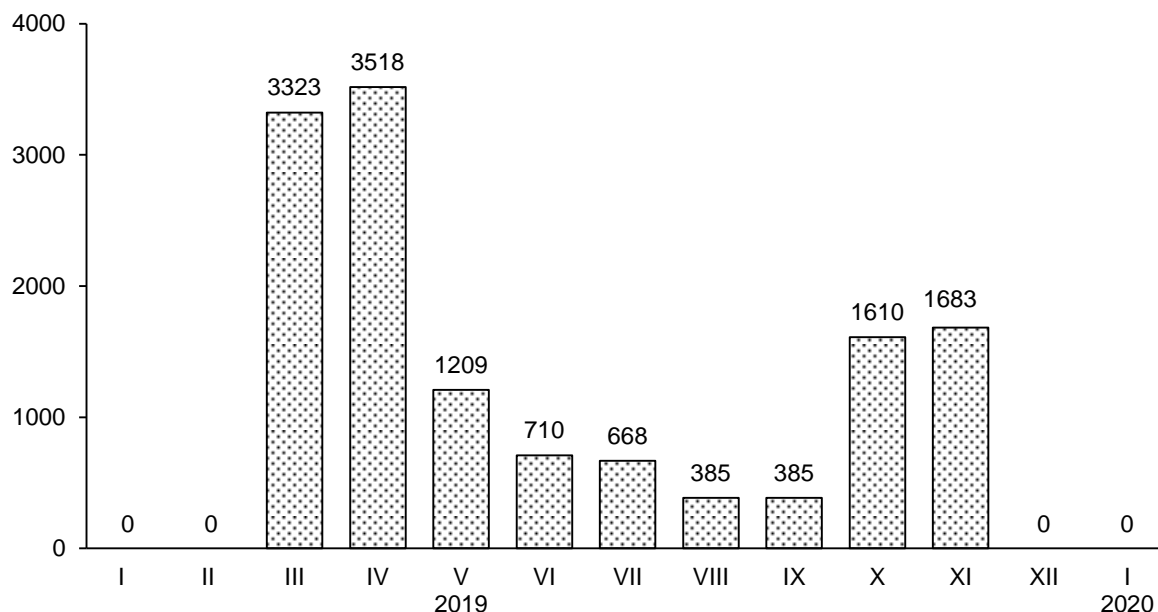

Демографическая ситуация

Демографическая ситуация в январе-ноябре 2019 года характеризовалась следующими данными:

Показатели естественного движения населения

	Человек		На 1000 населения ¹	
	январь-ноябрь 2019	январь-ноябрь 2018	январь-ноябрь 2019	январь-ноябрь 2018
Родившихся	2573	2815	10,3	11,2
Умерших	2361	2447	9,5	9,7
в том числе детей в возрасте до 1 года	4	17	1,5 ²	6,1 ²
Естественный прирост (+), убыль (-)	212	368	0,8	1,5
Зарегистрировано:				
Браков	1174	1227	4,7	4,9
Разводов	716	937	2,9	3,7

¹ Показатели месячной оперативной отчетности приведены в пересчете на год.

² На 1000 родившихся.

Естественный прирост в республике в январе-ноябре 2019 года составил 212 человек.

ЮЖНЫЙ ФЕДЕРАЛЬНЫЙ ОКРУГ

Миграционные потоки складывались следующим образом:

Общие итоги миграции

	Январь-ноябрь 2019			Январь-ноябрь 2018		
	число прибывших	число выбывших	миграционный прирост (+), снижение(-)	число прибывших	число выбывших	миграционный прирост (+), снижение(-)
Миграция	11777	13270	-1493	11573	14270	-2697
из нее:						
в пределах России	11696	13226	-1530	11522	14209	-2687
в том числе:						
внутрирегиональная	6359	6359	-	6561	6561	-
межрегиональная	5337	6867	-1530	4961	7648	-2687
международная миграция	81	44	37	51	61	-10
в том числе:						
со странами СНГ	64	13	51	30	30	-
с другими зарубежными странами	17	31	-14	21	31	-10

Отрицательное сальдо миграции сохранялось за счет оттока населения в другие регионы. Общая убыль населения в январе-ноябре 2019 года составила 1281 человек.

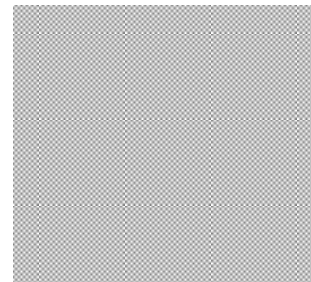

**СОЦИАЛЬНО-ЭКОНОМИЧЕСКОЕ ПОЛОЖЕНИЕ
РЕСПУБЛИКИ КРЫМ**

**Изменение основных показателей
производства товаров и услуг
в январе-декабре 2018 и 2019 годов**
(в % к соответствующему периоду предыдущего года)

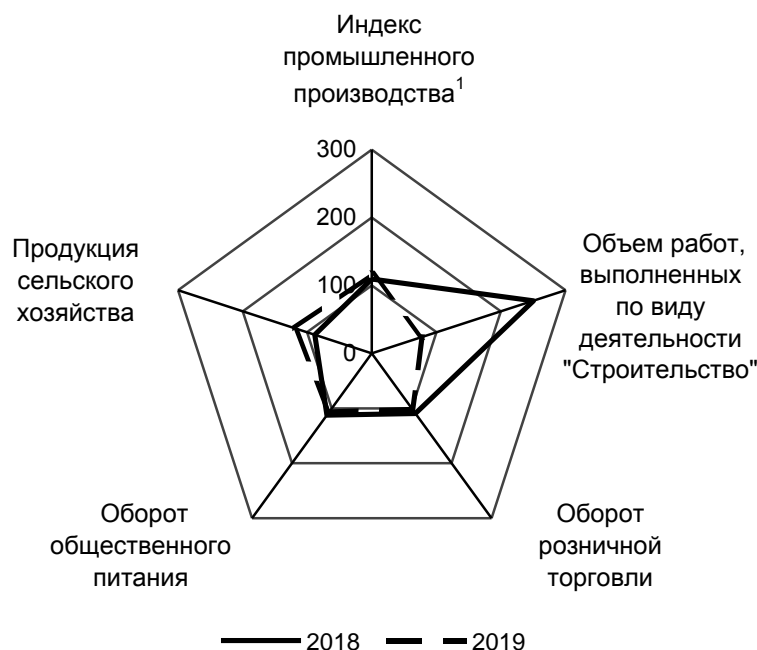

Промышленное производство

За январь-декабрь 2019 года индекс промышленного производства¹ в Республике Крым составил 117,4 процента к уровню аналогичного периода предыдущего года.

Индекс производства по видам деятельности
(по полному кругу предприятий и организаций)

	Январь-декабрь 2019 в % к январю-декабрю 2018
Индекс промышленного производства ¹	117,4
в том числе индекс производства по видам деятельности:	
добыча полезных ископаемых	92,2
обрабатывающие производства	102,7
обеспечение электрической энергией, газом и паром; кондиционирование воздуха	147,1
водоснабжение; водоотведение, организация сбора и утилизации отходов, деятельность по ликвидации загрязнений	120,7

¹ Индекс промышленного производства исчисляется по видам деятельности "Добыча полезных ископаемых", "Обрабатывающие производства", "Обеспечение электрической энергией, газом и паром; кондиционирование воздуха", "Водоснабжение; водоотведение, организация сбора и утилизации отходов, деятельность по ликвидации загрязнений" на основе данных о динамике производства важнейших товаров-представителей (в натуральном или стоимостном выражении). В качестве весов используется структура валовой добавленной стоимости по видам экономической деятельности 2010 базисного года.

**Объем отгруженных товаров собственного производства,
выполненных работ и услуг собственными силами,
по видам экономической деятельности
в январе-декабре 2019 года**
(млн. рублей)

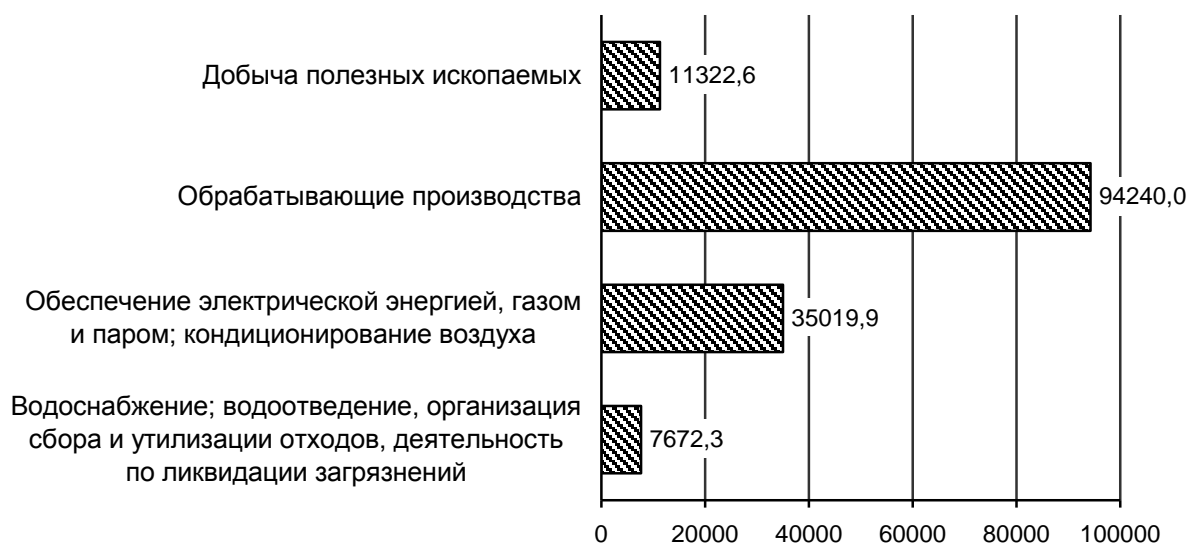

Добыча полезных ископаемых. В январе-декабре 2019 года в секторе по добыче полезных ископаемых отгружено товаров собственного производства на сумму 11322,6 млн. рублей. Индекс промышленного производства по этому виду деятельности за январь-декабрь 2019 года составил 92,2 процента. Отмечено сокращение объема добычи сырой нефти и природного газа на 2,6 процента, прочих полезных ископаемых – на 15,3 процента, предоставленных услуг в области добычи полезных ископаемых – на 8,2 процента.

Вместе с тем, увеличился объем добычи полезных ископаемых, не включенных в другие группировки – на 23,3 процента.

Добыча отдельных видов полезных ископаемых

	Единица измерения	Январь-декабрь 2019	В % к январю-декабрю 2018
Добыча сырой нефти и природного газа			
нефть сырая, включая газовый конденсат	тыс. тонн	... ¹	... ¹
в том числе:			
нефть сырая	тыс. тонн	... ¹	... ¹
конденсат газовый нестабильный	тыс. тонн	... ¹	... ¹
газ природный и попутный	млн. м ³	... ¹	... ¹
Добыча прочих полезных ископаемых			
гранит, песчаник и прочий камень для памятников или строительства	тыс. тонн	1405,5	71,8

ЮЖНЫЙ ФЕДЕРАЛЬНЫЙ ОКРУГ

	<i>Единица измерения</i>	<i>Январь-декабрь 2019</i>	<i>В % к январю-декабрю 2018</i>
мрамор и прочий известняковый камень для памятников или строительства известняк (кроме камня известнякового для строительства и памятников и заполнителя известнякового)	тыс. тонн	481,9	в 2,5 р.
пески природные	тыс. тонн	1785,4	93,1
гранулы, крошка и порошок; галька, гравий	тыс. м ³	2949,1	168,9
из них:	тыс. м ³	6301,2	92,1
щебень	тыс. м ³	3704,2	69,8

¹ Данные не публикуются в целях обеспечения конфиденциальности первичных статистических данных, полученных от организаций, в соответствии с Федеральным законом.

Обрабатывающие производства. В январе-декабре 2019 года по виду деятельности «Обрабатывающие производства» отгружено товаров на сумму 94240 млн. рублей. Индекс производства составил 102,7 процента. В общем объеме отгруженной продукции 44 процента в данном секторе приходится на производство пищевых продуктов и напитков. В январе-декабре 2019 года отмечалось увеличение производства кисломолочных продуктов (кроме творога и продуктов из творога) – на 63,6 процента, творога – на 56,6 процента, молока, кроме сырого – на 43,3 процента, масла сливочного и паст масляных – на 25,2 процента, мороженой рыбы – на 19,9 процента, свинины парной, остывшей или охлажденной, в том числе для детского питания – на 4,8 процента, воды минеральной природной питьевой и воды питьевой, не содержащей добавки сахара или других подслащивающих или вкусоароматических веществ - на 16,6 процента. Вместе с тем, наблюдается сокращение производства мяса крупного рогатого скота (говядины и телятины) парной, остывшей или охлажденной, в том числе для детского питания – на 34,1 процента, шоколада и кондитерских сахаристых изделий – на 19,4 процента, пшеничной и пшенично-ржаной муки – на 8,3 процента.

**Структура отгруженных товаров собственного производства,
выполненных работ и услуг собственными силами
по видам обрабатывающих производств
в январе-декабре 2019 года
(процентов)**

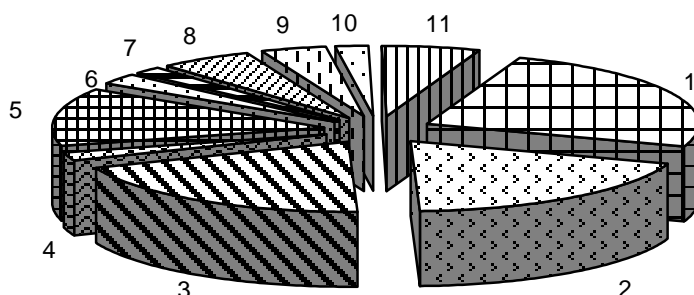

1	Производство пищевых продуктов	24,6
2	Производство напитков	19,4
3	Производство химических веществ и химических продуктов	19,3
4	Производство резиновых и пластмассовых изделий	1,9
5	Производство прочей неметаллической минеральной продукции	13,5
6	Производство готовых металлических изделий, кроме машин и оборудования	2,5
7	Производство электрического оборудования	1,6
8	Производство машин и оборудования, не включенных в другие группировки	5,4
9	Производство прочих транспортных средств и оборудования	3,9
10	Ремонт и монтаж машин и оборудования	2,0
11	Прочие производства	5,9

Производство основных видов продукции обрабатывающих производств

	Единица измерения	Январь-декабрь 2019	В % к январю-декабрю 2018
Производство пищевые продукты			
мясо крупного рогатого скота (говядина и телятина), парное, остывшее или охлажденное, в том числе для детского питания	тонн	186,8	65,9
свинина парная, остывшая или охлажденная, в том числе для детского питания	тонн	8281,9	104,8
мясо птицы охлажденное, в том числе для детского питания	тонн	... ¹	... ¹
изделия колбасные вареные, в том числе фаршированные	тонн	6594,3	100,1
рыба мороженая	тонн	7053,6	119,9
молоко, кроме сырого	тонн	19464,2	143,3
масло сливочное и пасты масляные	тонн	2488,1	125,2
творог	тонн	3211,9	156,6
кефир	тонн	7202,2	159,0
ряженка и варенец	тонн	1666,5	126,7
сметана	тонн	4057,8	185,0
мука пшеничная и пшенично-ржаная	тонн	93212,9	91,7

ЮЖНЫЙ ФЕДЕРАЛЬНЫЙ ОКРУГ

	<i>Единица измерения</i>	<i>Январь-декабрь 2019</i>	<i>В % к январю-декабрю 2018</i>
изделия хлебобулочные недлительного хранения	тонн	66236,4	101,3
изделия мучные кондитерские, торты и пирожные недлительного хранения	тонн	841,9	94,7
шоколад и кондитерские сахаристые изделия	тонн	288,0	80,6
Производство напитков			
воды минеральные природные питьевые и воды питьевые, расфасованные в емкости, не содержащие добавки сахара или других подслащивающих или вкусоароматических веществ	тыс. полулитров	232534,8	116,6
Производство текстильных изделий			
белье постельное	тыс. штук	298,1	в 2,3 р.
Производство одежды			
спецодежда	тыс. штук	39,4	95,9
Производство кожи и изделий из кожи			
обувь	тыс. пар	58,8	79,1
Обработка древесины и производство изделий из дерева и пробки, кроме мебели, производство изделия из соломки и материалов для плетения			
окна и их коробки деревянные	тыс. м ²	1,1	78,0
двери, их коробки и пороги деревянные	тыс. м ²	0,3	33,8
пиломатериалы лиственных пород	тыс. м ³	... ¹	... ¹
пиломатериалы хвойных пород	тыс. м ³	0,7	65,3
Производство бумаги и бумажных изделий			
ящики и коробки из гофрированной бумаги или гофрированного картона	тонн	2353,0	84,2
бумага туалетная из бумажной массы, бумаги, целлюлозной ваты и целлюлозных волокон и полотна из целлюлозных волокон	тыс. рулонов	12156,7	97,5
бланки из бумаги или картона	млн. штук	1,6	58,8
Деятельность полиграфическая и копирование носителей информации			
услуги полиграфические и услуги, связанные с печатанием	тыс. рублей	848235,4	126,2
из них:			
услуги по печатанию журналов и периодических изданий, выходящих реже четырех раз в неделю	тыс. рублей	60803,8	91,4
услуги по печатанию книг, географических карт, гидрографических или аналогичных карт всех видов, репродукций, чертежей и фотографий, открыток	тыс. рублей	104487,4	161,7
Производство химических вещества и химических продуктов			
кислород	тыс. м ³	569,3	93,3
средства моющие	тонн	99,9	90,0
средства для ухода за кожей лица: лосьоны, кремы, специальные средства	тыс. штук	1658,8	111,6
средства для ухода за кожей, макияжа или защитные средства для кожи, не включенные в другие группировки	тыс. штук	2882,2	122,3
масла эфирные	килограмм	10635,2	22,9
средства для ванн	тыс. штук	39,2	116,3

	Единица измерения	Январь-декабрь 2019	В % к январю-декабрю 2018
Производство резиновых и пластмассовых изделий			
трубы, трубки и шланги и их фитинги пластмассовые	тонн	1838,1	84,3
мешки и сумки, включая конические, из полимеров этилена	тыс. штук	436833,0	99,2
изделия упаковочные пластмассовые прочие	тыс. штук	... ¹	... ¹
блоки дверные пластмассовые и пороги для них	м ²	53772,5	178,1
блоки оконные пластмассовые	м ²	250126,1	142,4
Производство прочей неметаллической минеральной продукции			
блоки и прочие изделия сборные строительные для зданий и сооружений из цемента, бетона или искусственного камня	тыс. м ³	66,1	9,3
бетон, готовый для заливки (товарный бетон)	тыс. м ³	777,4	133,7
растворы строительные	тыс. м ³	9,9	134,7
Производство готовых металлических изделий, кроме машин и оборудования			
конструкции и детали конструкций из черных металлов	тыс. тонн	4,8	84,7
ткань металлическая, решетки, сетки и ограждения из проволоки из черных металлов или меди	тонн	1044,1	93,8
двери, окна и их рамы и пороги для дверей из металлов	тонн	359,0	117,0
Производство прочих транспортных средств и оборудования			
суда прогулочные и спортивные	штук	... ¹	... ¹
переводы стрелочные широкой колеи	штук	... ¹	... ¹
Производство мебели			
столы письменные деревянные для офисов, административных помещений	штук	3209	161,0
мебель офисная деревянная прочая	штук	2552	69,9
столы кухонные, для столовой и гостиной	штук	565	144,5
мебель деревянная для спальни	штук	2201	в 2,6 р.
из нее:			
шкафы деревянные для спальни	штук	1089	в 2,7 р.

¹ Данные не публикуются в целях обеспечения конфиденциальности первичных статистических данных, полученных от организаций, в соответствии с Федеральным законом.

Обеспечение электрической энергией, газом и паром; кондиционирование воздуха. В январе-декабре 2019 года по виду деятельности «Обеспечение электрической энергией, газом и паром; кондиционирование воздуха» отгружено товаров на сумму 35019,9 млн. рублей. Индекс производства составил 147,1 процента. Увеличился объем производства, передачи и распределения электроэнергии на 71,7 процента. Вместе с тем, сократилось производство, передача и распределение пара и горячей воды; кондиционирование воздуха – на 5,8 процента, производство и распределение газообразного топлива – на 3,3 процента.

Производство электро- и теплоэнергии

	<i>Единица измерения</i>	<i>Январь-декабрь 2019</i>	<i>В % к январю-декабрю 2018</i>
Электроэнергия	млн. кВт. час	3644,3	171,6
электроэнергия, произведенная тепловыми электростанциями	млн. кВт. час	3138,3	190,4
электроэнергия от возобновляемых источников энергии	млн. кВт. час	506,0	106,5
Пар и горячая вода	тыс. Гкал	4162,9	94,2

Водоснабжение; водоотведение, организация сбора и утилизации отходов, деятельность по ликвидации загрязнений. В январе-декабре 2019 года по виду деятельности «Водоснабжение; водоотведение, организация сбора и утилизации отходов, деятельность по ликвидации загрязнений» отгружено товаров на сумму 7672,3 млн. рублей. Индекс производства составил 120,7 процента. Отмечено увеличение объема предоставленных услуг в области организации сбора, обработки и утилизации отходов; обработки вторичного сырья – на 95,8 процента, ликвидации последствий загрязнений и прочих услуг, связанных с удалением отходов – на 8,5 процента. Вместе с тем, наблюдалось сокращение объемов предоставленных услуг по сбору и обработке сточных вод – на 8,1 процента, забору, очистке и распределению воды – на 2,6 процента.

Строительство

В январе-декабре 2019 года в результате нового строительства и реконструкции в республике были сданы в эксплуатацию ряд производственных мощностей.

	<i>Январь-декабрь 2019</i>
Газовые сети, км	14,1
в том числе	
газовые сети, построенные в сельской местности, км	2,8
газовые сети, построенные за счет средств:	
Федерального бюджета, км	11,3
бюджета Республики Крым, км	2,8
Газопроводы магистральные и отводы от них, км	7,4
Водоводы и сети, км	19,2
Водопровод, тыс. м ³ воды в сутки	3,4
Сбор и обработка сточных вод:	
канализация, тыс. м ³ воды в сутки	6,6
канализационные сети, км	27,7
Теплоснабжение, Гигакал/час	0,8
Волоконно-оптические линии связи (передачи), км	129,9
Гостиницы, мест	395
Дома отдыха, мест	86
Кемпинги, мест	147

	Январь-декабрь 2019
Дошкольные образовательные организации, мест	1280
Общеобразовательные организации, учебных мест	1900
Плоскостные спортивные сооружения, м ²	487
Торгово-развлекательные центры, м ² общей площади	2881
Торгово-офисные центры, м ² общей площади	24105
Торгово-выставочные комплексы, м ² общей площади	1805
Торговые предприятия, тыс. м ² торговой площади	0,8
Общетоварные склады, тыс. м ² общей площади	10,4
Зерносеменовохранилища, тыс. тонн единовременного хранения	4,0
Хранилища для картофеля, овощей и фруктов для организации сельского хозяйства, тыс. тонн единовременного хранения	3,5
Орошение земель, тыс. га	0,7
Автомобильные дороги с твёрдым покрытием, км	9,0
Электростанции тепловые, тыс. кВт	470,0
Линии электропередачи напряжением 35 кВ и выше, км	32,5
Линии электропередачи напряжением до 35 кВ, км	25,4
Трансформаторные понизительные подстанции напряжением 35 кВ и выше, тыс. кВА	2,8
Трансформаторные понизительные подстанции напряжением до 35 кВ, тыс. кВА	0,9

Подрядная деятельность. Объем работ, выполненных предприятиями и организациями республики по виду деятельности «Строительство», по предварительным данным, в январе-декабре 2019 года составил 137397 млн. рублей, или 78,5 процента (в сопоставимых ценах) к аналогичному периоду предыдущего года.

Жилищное строительство. В январе-декабре 2019 года введено в эксплуатацию 57 многоквартирных домов. Населением построено 3924¹ жилых дома, из них на участках для ведения садоводства – 1237. Всего построено 7945 новых квартир (без учета квартир в жилых домах на участках для ведения садоводства – 6708).

Общая площадь жилых помещений в построенных индивидуальными застройщиками жилых домах составила 569,7¹ тыс. м², в том числе 131,5 тыс. м² – на земельных участках, предназначенных для ведения садоводства.

¹ Данные приведены с учетом жилых домов, построенных населением на земельных участках, предназначенных для ведения садоводства. Ранее, до августа 2019 г., такие дома не учитывались. Изменения связаны с тем, что в полном объеме начали действовать нормы Федерального закона от 29.07.2017 № 217-ФЗ «О ведении гражданами садоводства и огородничества для собственных нужд и о внесении изменений в отдельные законодательные акты Российской Федерации».

Строительство жилых домов

	Декабрь 2019	В % к декабрю 2018 ¹	Январь- декабрь 2019	В % к январю- декабрю 2018 ¹
Введено общей площади жилых домов, кв. м				
с учетом жилых домов, построенных на земельных участках для ведения садоводства	226242	x	782108	x
без учета жилых домов, построенных на земельных участках для ведения садоводства	182981	75,5	650575	84,0

¹ В целях обеспечения сопоставимости с предыдущими периодами относительные показатели рассчитаны без учета жилых домов, построенных на земельных участках, предназначенных для ведения садоводства.

Сельское хозяйство

Объем производства продукции сельского хозяйства всех сельхозпроизводителей (сельхозорганизации, крестьянские (фермерские) хозяйства, хозяйства населения) в январе-декабре 2019 года в действующих ценах, по предварительной оценке, составил 56212,9 млн. рублей. Индекс производства продукции сельского хозяйства составил 118,7 процента.

Растениеводство. В 2019 году, во всех категориях хозяйств (сельхозорганизации, фермеры, население), валовой сбор зерновых и зернобобовых культур (включая кукурузу) составил 1470 тыс. тонн (в весе после доработки), что на 93 процента больше, чем в 2018 году. Производство подсолнечника на зерно против уровня 2018 года увеличилось на 60,8 процента, картофеля – на 7,9 процента, овощей – на 3,6 процента.

**Валовые сборы и урожайность основных сельхозкультур
в 2019 году
(в хозяйствах всех категорий)**

	Валовой сбор		Урожайность с 1 га убранной площади	
	тыс. тонн	2019 в % к 2018	центнеров	2019 в % к 2018
Зерновые и зернобобовые культуры (включая кукурузу)				
в весе после доработки	1470,0	193,0	26,6	177,3
в том числе:				
пшеница	842,5	186,7	28,1	169,3
Подсолнечник на зерно	74,2	160,8	12,1	186,2

	Валовой сбор		Урожайность с 1 га убранный площади	
	тыс. тонн	2019 в % к 2018	центнеров	2019 в % к 2018
Картофель	80,4	107,9	174,4	111,5
в том числе:				
в хозяйствах населения	61,3	99,3	173,2	109,2
Овощи открытого и закрытого грунта	170,7	103,6	233,7 ¹	103,2 ¹
в том числе:				
в хозяйствах населения	93,3	87,1	212,6	96,0

¹ Овощи открытого грунта, включая овощи закрытого грунта по хозяйствам населения.

Животноводство. На конец декабря 2019 года поголовье крупного рогатого скота в хозяйствах всех категорий, по расчетам, составило 104,5 тыс. голов (на 3,6 процента больше по сравнению с аналогичной датой предыдущего года), из него коров – 51,3 тыс. голов (на 2,4 процента больше), поголовье свиней – 116,9 тыс. голов (на 6,3 процента меньше), овец и коз – 174,2 тыс. голов (на 4,8 процента больше), птицы всех видов – 6378 тыс. голов (на 16,5 процента больше).

По расчетным данным, в январе-декабре 2019 года хозяйствами всех категорий произведено скота и птицы на убой (в живом весе) 150,7 тыс. тонн, что на 9,7 процента больше уровня предыдущего года, молока – 203,1 тыс. тонн, что на 3,2 процента меньше, чем в январе-декабре 2018 года, яиц – 305,6 млн. штук, что составило 97,8 процента к уровню соответствующего периода предыдущего года.

Объем производства основных продуктов животноводства за январь-декабрь 2018 и 2019 годов
(в хозяйствах всех категорий; тыс. тонн, яйца – млн. штук)

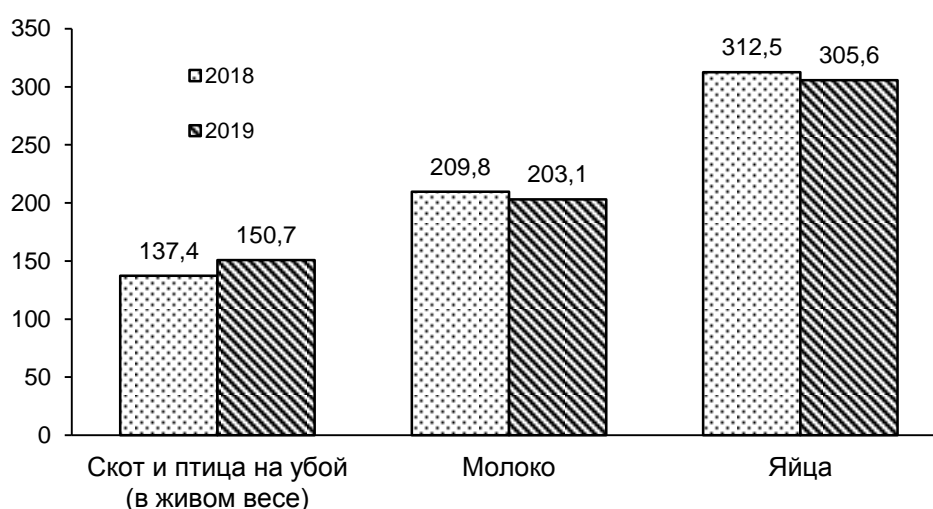

Средний удой молока от одной коровы в январе-декабре 2019 года в сельхозорганизациях составил 7606 килограммов и уменьшился по сравнению с январем-декабром 2018 года на 1,1 процента.

Средняя яйценоскость одной курицы-несушки в январе-декабре 2019 года, в сельхозорганизациях, не относящихся к субъектам малого предпринимательства, сократилась на 6,6 процента.

Потребительский рынок

Розничная торговля. Оборот розничной торговли в январе-декабре 2019 года составил 271,8 млрд. рублей, или 101,9 процента в сопоставимых ценах к соответствующему периоду 2018 года.

В январе-декабре 2019 года оборот розничной торговли на 86 процентов формировался торгующими организациями и индивидуальными предпринимателями, реализующими товары вне рынка (в январе-декабре 2018 года – 82,9 процента), доля розничных рынков и ярмарок составила 14 процентов (в январе-декабре 2018 года – 17,1 процента).

Формирование оборота розничной торговли в январе-декабре 2019 года (в процентах к итогу)

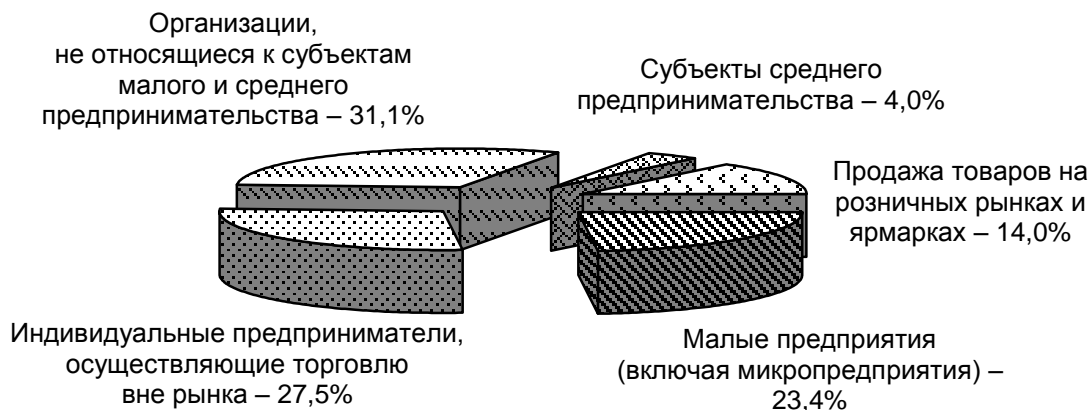

В структуре оборота розничной торговли удельный вес непродовольственных товаров в январе-декабре 2019 года составил 52,1 процента, пищевых продуктов, включая напитки, и табачных изделий – 47,9 процента (в январе-декабре 2018 года – 52,4 процента и 47,6 процента соответственно). За январь-декабрь 2019 года населению республики реализовано непродовольственных товаров на 141,7 млрд. рублей (103,1 процента в сопоставимых ценах к соответствующему периоду 2018 года), пищевых продуктов, включая напитки, и табачных изделий – на 130,1 млрд. рублей (100,3 процента).

Общественное питание. В январе-декабре 2019 года оборот общественного питания ресторанов, баров, кафе, столовых при учреждениях, организаций, осуществляющих поставку продукции общественного питания, составил 13,1 млрд. рублей, или 106,4 процента в сопоставимых ценах к соответствующему периоду 2018 года.

Платные услуги населению. В январе-декабре 2019 года общий объем платных услуг, оказанных населению по всем каналам реализации (с учетом экспертной оценки объемов платных услуг, оказанных в неформальном секторе экономики), составил 93623,6 млн. рублей, что в сопоставимых ценах выше уровня аналогичного периода 2018 года на 1,6 процента.

В структуре платных услуг населению доминируют три вида услуг, которые занимают 56 процентов от общего объема. К ним относятся коммунальные (23,3 процента), бытовые (22,7 процента), услуги специализированных коллективных средств размещения (10 процентов).

Более всего вырос спрос на бытовые (на 13,8 процента), коммунальные услуги (на 9 процентов), удельный вес которых составляет 46 процентов в общем объеме услуг.

В январе-декабре 2019 года жителям Республики Крым было оказано услуг бытового характера на сумму 21218,3 млн. рублей. По сравнению с январем-декабрем 2018 года отмечается увеличение этого показателя в сопоставимых ценах на 13,8 процента.

Цены

Индексы цен и тарифов

на конец периода; в процентах

	Декабрь 2019 к		Справочно декабрь 2018 к	
	ноябрю 2019	декабрю 2018	ноябрю 2018	декабрю 2017
Индекс потребительских цен	100,1	102,6	100,7	105,5
Индекс цен производителей промышленных товаров, реализуемых на внутренний рынок	99,9	102,6	100,4	105,1
Сводный индекс цен на продукцию (затраты, услуги) инвестиционного назначения	100,3	112,6	100,7	113,8
индекс цен производителей на строительную продукцию	100,4	114,1	100,4	118,5
Индекс тарифов на грузовые перевозки	100,0	102,8	100,0	104,6
Индекс цен производителей сельскохозяйственной продукции	100,7	105,6	101,1	117,2

Потребительские цены. Уровень инфляции в Республике Крым по итогам 2019 года составил 2,6 процента. С начала года цены на продовольственные товары увеличились на 2,4 процента, на непродовольственные – на 1,5 процента. Платные услуги подорожали на 4,4 процента.

Среди основных *продовольственных товаров* за 2019 год более всего подорожали крупы и бобовые (на 18,5 процента).

С начала 2019 года был отмечен рост потребительских цен на масло и жиры (на 8,6 процента), фрукты и цитрусовые (на 7,9 процента), молоко и молочную продукцию (на 6,2 процента), рыбопродукты (на 5,8 процента), мороженое (на 5,6 процента), макаронные изделия (на 5,5 процента), сыр (на 5,3 процента), варенье, джем, повидло, мед (на 5,1 процента), овощные консервы (на 5 процентов), кондитерские изделия (на 4,2 процента), чай, кофе, какао, продукцию общественного питания (на 3,6 процента), хлеб и хлебобулочные изделия (на 2,7 процента), алкогольные напитки (на 2,6 процента), соль, соус, специи, концентраты (на 2,2 процента).

Наряду с подорожавшими продуктами, в анализируемом периоде отмечено снижение цен на сахар-песок (на 32,9 процента), овощи (на 12,8 процента), яйца (на 9,4 процента), картофель (на 8,6 процента).

В декабре 2019 года *стоимость условного (минимального) набора продуктов питания* по Республике Крым составила 4164,66 рубля в расчете на 1 человека и по сравнению с предыдущим месяцем осталась без изменений, за период с начала года – увеличилась на 1,8 процента.

Цены на *непродовольственные товары* за 2019 год выросли на 1,5 процента. В этом сегменте потребительского рынка в большей степени подорожали табачные изделия (на 13,4 процента), товары для животных (на 12,2 процента). Был отмечен рост цен на печатные издания (на 10,3 процента), резиновую обувь (на 5 процентов), инструменты и оборудование (на 4,9 процента), галантерею (на 4,6 процента), товары для физической культуры, спорта и туризма (на 4,4 процента), ткани (на 4,3 процента), школьно-письменные принадлежности и канцелярские товары (на 4 процента), топливо, парфюмерно-косметические товары (на 3,9 процента), медицинские товары (на 3,7 процента), ковры и ковровые изделия (на 3,6 процента), легковые автомобили, игрушки (на 3,1 процента), фарфоро-фаянсовую посуду (на 3 процента), бумажно-беловые товары (на 2,8 процента), ювелирные изделия (на 2,6 процента), строительные материалы (на 2,5 процента), трикотажные изделия (на 1,8 процента), кожаную, текстильную и комбинированную обувь (на 1,5 процента). Вместе с тем, по итогам 2019 года зарегистрировано удешевление средств связи (на 5,8 процента), телерадиотоваров (на 4,7 процента), моторного топлива (на 3,5 процента), персональных компьютеров (на 2,3 процента), электротоваров и других бытовых приборов (на 1,3 процента).

Общее удорожание *услуг* за 2019 год составило 4,4 процента.

Среди наблюдаемых видов услуг, оказываемых населению республики, заметный прирост цен и тарифов сложился на услуги пассажирского транспорта (на 16,9 процента), услуги правового характера (на 16,3 процента). С начала 2019 года наблюдалось увеличение стоимости ветеринарных услуг (на 7,8 процента), медицинских услуг (на 7,5 процента), услуг физической культуры и спорта (на 5,9 процента), услуг в системе образования (на 4,8 процента), коммунальных услуг (на 4,7 процента), услуг организаций культуры (на 4 процента), жилищных услуг (на 3,1 процента), экскурсионных услуг (на 2,6 процента), услуг связи (на 2 процента), бытовых услуг (на 1,9 процента), посреднических и прочих услуг (на 1,2 процента). Вместе с тем, отмечалось снижение стоимости услуг в сфере зарубежного туризма (на 7,1 процента), услуг банков (на 2,9 процента).

Цены производителей. Индекс цен производителей промышленных товаров, реализуемых на внутренний рынок, в декабре 2019 года относительно декабря 2018 года составил 102,6 процента, в том числе индекс цен на продукцию добычи полезных ископаемых – 104,4 процента, обрабатывающих производств – 103,6 процента, в обеспечении электрической энергией, газом и паром; кондиционировании воздуха – 100,3 процента, водоснабжении; водоотведении, организации сбора и утилизации отходов, деятельности по ликвидации загрязнений – 102,8 процента.

Индекс цен производителей промышленных товаров по отдельным видам экономической деятельности

на конец периода; в процентах

	Декабрь 2019 к		Справочно декабрь 2018 к декабрю 2017
	ноябрю 2019	декабрю 2018	
Индекс цен производителей промышленных товаров	99,9	102,6	105,1
Добыча полезных ископаемых	99,9	104,4	112,7
Обрабатывающие производства	100,9	103,6	104,5
в том числе:			
производство пищевых продуктов	100,1	102,2	114,5
производство напитков	99,8	100,2	99,2
производство химических веществ и химических продуктов	105,1	116,7	104,0
производство машин и оборудования, не включенных в другие группировки	95,6	98,3	99,7
Обеспечение электрической энергией, газом и паром; кондиционирование воздуха	98,1	100,3	104,1
Водоснабжение; водоотведение, организация сбора и утилизации отходов, деятельность по ликвидации загрязнений	100,0	102,8	96,5

Рынок труда

Занятость. Среднесписочная численность работников по полному кругу организаций в ноябре 2019 года составила 409756 человек. По сравнению с октябрём 2019 года среднесписочная численность работников увеличилась на 0,1 процента. Наиболее существенное увеличение среднесписочной численности работников зафиксировано по виду деятельности «обеспечение электрической энергией, газом и паром; кондиционирование воздуха» на 5,8 процента. Наибольшее снижение численности работников наблюдалось в сельском, лесном хозяйстве, охоте, рыболовстве и рыбоводстве (на 2,8 процента).

Среднесписочная численность работников организаций без субъектов малого предпринимательства в ноябре 2019 года составила 314064 человека, что составляет 76,6 процента работающих в регионе. На условиях совместительства привлекалось 4069 человек. По договорам гражданско-правового характера – 2313 человек.

Число замещенных рабочих мест всеми работниками крупных и средних организаций в ноябре 2019 года составило 320445 человек.

Количество замещенных рабочих мест в организациях (без субъектов малого предпринимательства)

	Ноябрь 2019, человек ¹	В % к		Справочно ноябрь 2018 в % к ноябрю 2017
		октябрю 2019	ноябрю 2018	
Всего замещенных рабочих мест (работников)	320445	100,2	98,8	101,1
в том числе:				
работников списочного состава (без внешних совместителей)	314064	100,2	99,1	101,2
внешних совместителей работников, выполнявших работы по договорам гражданско-правового характера ²	4069 2313	99,1 96,3	94,0 80,5	94,7 102,8

¹ В связи с округлением при сложении показателей возможны незначительные расхождения.

² В эквиваленте полной занятости.

Безработица. На конец декабря 2019 года в органах государственной службы занятости Республики Крым состояло на учете 6,5 тыс. граждан, не занятых трудовой деятельностью, из них 5,3 тыс. человек имели статус безработного.

В декабре 2019 года признано безработными 0,9 тыс. человек (на 39,2 процента меньше, чем в декабре 2018 года), снято с учета – 0,6 тыс. безработных (на 10,9 процента больше, чем в декабре 2018 года).

Численность трудоустроенных безработных в декабре 2019 года уменьшилась по сравнению с предыдущим месяцем на 36,4 процента, а по сравнению с декабрем 2018 года увеличилась на 21,5 процента и составила 0,3 тыс. человек.

Уровень зарегистрированной безработицы на конец декабря 2019 года, как и в соответствующем периоде предыдущего года составил 0,6 процента от численности рабочей силы.

Движение численности безработных, зарегистрированных в органах государственной службы занятости (человек)

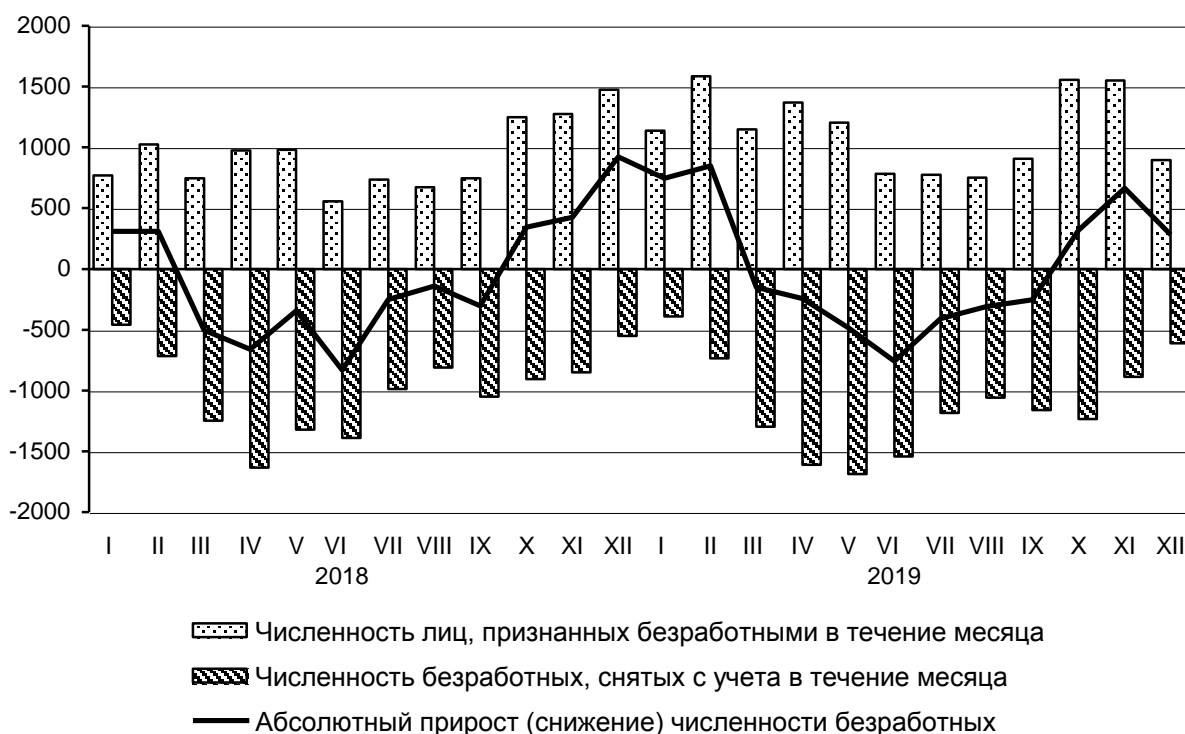

Государственные финансы

По данным Министерства финансов Республики Крым *консолидированный бюджет* республики за январь-ноябрь 2019 года исполнен с профицитом в размере 2954,8 млн. рублей.

За январь-ноябрь 2019 года *доходы* консолидированного бюджета сложились в сумме 164201,2 млн. рублей и увеличились по сравнению с соответствующим периодом 2018 года на 11,8 процента.

За 11 месяцев 2019 года *расходы* консолидированного бюджета республики были профинансированы в объеме 161246,4 млн. рублей и по сравнению с январем-ноябрем 2018 года возросли на 14,1 процента.

Основная часть расходов консолидированного бюджета республики была направлена на экономику (46,1 процента), образование (17,8 процента), социальную политику (13,9 процента).

Финансы крупных и средних организаций

Финансовые результаты деятельности организаций. В январе-ноябре 2019 года *сальдированный финансовый результат* до налогообложения крупных и средних организаций Республики Крым, в действующих ценах, составил 11642,2 млн. рублей прибыли, что составило 110,3 процента к январю-ноябрю 2018 года.

Прибыльными крупными и средними организациями, удельный вес которых составил 63,2 процента в общем количестве предприятий, получено 18732,2 млн. рублей прибыли, по сравнению с соответствующим периодом 2018 года прибыль увеличилась на 2,8 процента. Основная доля общей суммы прибыли сформирована предприятиями, занятыми оптовой и розничной торговлей; ремонтом автотранспортных средств и мотоциклов (38,8 процента), промышленности (25,8 процента).

В январе-ноябре 2019 года убыточно работали 36,8 процента предприятий. Сумма убытков таких организаций по сравнению с январем-ноябрем 2018 года уменьшилась на 7,6 процента и составила 7090 млн. рублей. Значительные объемы убытков допустили организации промышленности (28,2 процента от общей суммы убытков по республике), занятые транспортировкой и хранением (23 процента) и предприятия, осуществляющие деятельность в области здравоохранения и социальных услуг (21,4 процента).

Сальдированный финансовый результат деятельности организаций, осуществляющих производство товаров и услуг для реализации, в январе-ноябре 2019 года

	Тыс. рублей	В % к январю-ноябрю 2018 ¹
Всего	11642235	110,3
из них по организациям с основным видом деятельности:		
сельское хозяйство, лесное хозяйство, охота, рыболовство и рыбоводство	1385762	в 2,3 р.
добыча полезных ископаемых	-99651	-
обрабатывающие производства	3784665	152,4
обеспечение электрической энергией, газом и паром; кондиционирование воздуха	-519703	-
водоснабжение; водоотведение, организация сбора и утилизации отходов, деятельность по ликвидации загрязнений	-339468	-
строительство	-342627	-
торговля оптовая и розничная; ремонт автотранспортных средств и мотоциклов	6714646	111,2
транспортировка и хранение	-266	-
деятельность гостиниц и предприятий общественного питания	495621	-
деятельность в области информации и связи	-121665	-

РЕСПУБЛИКА КРЫМ

	<i>Тыс. рублей</i>	<i>В % к январю-ноябрю 2018¹</i>
деятельность финансовая и страховая	... ²	в 4,7 р.
деятельность по операциям с недвижимым имуществом	837022	128,3
деятельность профессиональная, научная и техническая	34418	27,9
деятельность административная и сопутствующие дополнительные услуги	106856	83,8
государственное управление и обеспечение военной безопасности; социальное обеспечение	... ²	-
образование	12533	133,3
деятельность в области здравоохранения и социальных услуг	-451505	-
деятельность в области культуры, спорта, организации досуга и развлечений	-10599	-
предоставление прочих видов услуг	16750	132,4

¹ Темпы рассчитаны по сопоставимому кругу организаций, прочерк означает, что в одном или в обоих из сопоставляемых периодов был получен отрицательный сальдированный финансовый результат.

² Данные не публикуются в целях обеспечения конфиденциальности первичных статистических данных, полученных от организаций, в соответствии с Федеральным законом.

Состояние платежей и расчетов в организациях. На конец ноября 2019 года суммарная задолженность по обязательствам (кредиторская задолженность и задолженность по полученным займам и кредитам) крупных и средних организаций составила 183965,5 млн. рублей, из нее просроченная – 9110,6 млн. рублей, или 5 процентов от общей суммы задолженности. За ноябрь 2019 года общий объем суммарной задолженности уменьшился на 0,2 процента, а просроченной - увеличился на 0,6 процента.

Кредиторская задолженность крупных и средних организаций Республики Крым на конец ноября 2019 года составила 86741,9 млн. рублей, из неё 5,2 процента является просроченной. На задолженность по платежам в бюджет и в государственные внебюджетные фонды приходится 7,7 процента, или 6697,4 млн. рублей.

Дебиторская задолженность крупных и средних организаций Республики Крым на конец ноября 2019 года составила 77521,3 млн. рублей, из неё 10,1 процента является просроченной.

Наибольшая доля как дебиторской, так и кредиторской задолженности приходится на задолженность за товары, работы и услуги (61,6 процента и 60,6 процента соответственно).

Превышение кредиторской задолженности над дебиторской на конец ноября 2019 года составило 9220,6 млн. рублей (11,9 процента к дебиторской задолженности).

Уровень жизни населения

По предварительным данным, в ноябре 2019 года *среднемесячная номинальная начисленная заработная плата* составила 32564,9 рублей. По сравнению с октябрем 2019 года этот показатель снизился на 5,4 процента.

Реальная заработная плата в ноябре 2019 года по сравнению с предыдущим месяцем 2019 года снизилась на 5,6 процента.

Отклонение средней заработной платы от среднереспубликанского уровня в ноябре 2019 года (рублей)



Среднемесячная номинальная начисленная заработная плата работников по полному кругу организаций в январе-ноябре 2019 года составила 31966,3 рубля, что на 11,4 процента выше, чем в соответствующем периоде предыдущего года.

Реальная заработная плата, рассчитанная с учётом индекса потребительских цен, за период с начала 2019 года увеличилась на 5,9 процента по сравнению с январем-ноябрем 2018 года.

Просроченная задолженность по заработной плате (по данным, полученным от организаций, включая организации, находящиеся в процедурах банкротства, кроме субъектов малого предпринимательства) по состоянию на 1 января 2020 года составила 8,2 млн. рублей. По сравнению с 1 декабря 2019 года сумма просроченной задолженности снизилась на 62 процента, или на 13,4 млн. рублей, а по сравнению с 1 января 2019 года - на 42,2 процента, или на 6 млн. рублей. Задолженность из-за несвоевременного получения денежных средств из бюджетов всех уровней по кругу наблюдаемых видов деятельности на 1 января 2020 года отсутствовала. Численность работников, перед которыми организации имеют просроченную задолженность по заработной плате на 1 января 2020 года составила 265 человек.

Динамика просроченной задолженности по заработной плате¹
(на 1 число месяца; млн. рублей)

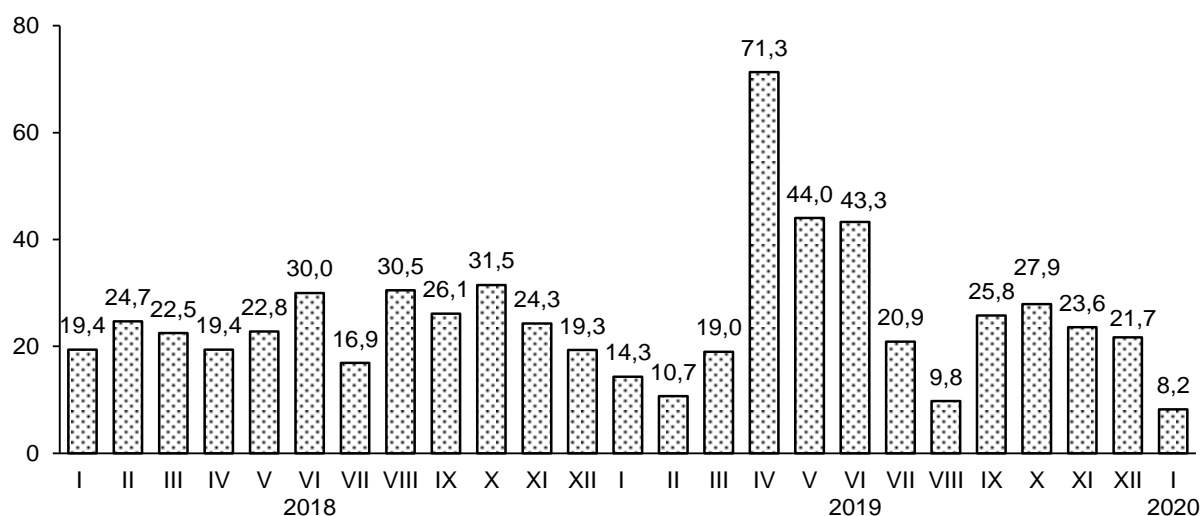

¹ По кругу отчитывающихся предприятий.

Демографическая ситуация

За период с начала года численность постоянного населения Республики Крым увеличилась на 1094 человека. Демографическая ситуация в январе-ноябре 2019 года по сравнению с соответствующим периодом 2018 года характеризовалась уменьшением как числа родившихся, так и числа умерших на 5,5 процента и

0,7 процента соответственно. В целом по республике число умерших превысило число родившихся на 39,3 процента. В десяти регионах Республики Крым зафиксирован общий прирост населения.

Показатели естественного движения населения¹

	Человек		На 1000 населения ²	
	январь-ноябрь 2019	январь-ноябрь 2018	январь-ноябрь 2019	январь-ноябрь 2018
Родившихся	17709	18744	10,1	10,7
Умерших	24669	24853	14,1	14,2
в том числе детей в возрасте до 1 года	82	70	4,5 ³	3,7 ³
Естественный прирост (+), убыль (-)	-6960	-6109	-4,0	-3,5
Зарегистрировано:				
браков	11639	11033	6,7	6,3
разводов	5499	6388	3,1	3,7

¹ Начиная с 1 октября 2018 года, сведения выгружаются на федеральном уровне из Единого государственного реестра записей актов гражданского состояния (ЕГР ЗАГС).

² Показатели помесечной оперативной отчетности приведены в пересчете на год.

³ На 1000 родившихся живыми.

Как и прежде, основными причинами смерти населения являются болезни системы кровообращения (56,5 процента в общем числе умерших), новообразования (15,6 процента) и внешние причины (6,1 процента).

В структуре причин смерти младенцев преобладают состояния, возникающие в перинатальном периоде (от 28 недель беременности, включая роды и первые семь дней жизни ребенка), и врожденные аномалии, т.е. заболевания, тесно связанные со здоровьем матери.

Количество зарегистрированных в органах ЗАГС браков в январе-ноябре 2019 года составило 11639 пар и по сравнению с январем-ноябрем 2018 года увеличилось на 606 пар, или на 5,5 процента. Количество зарегистрированных актов расторжения брака составило 5499 и по сравнению с январем-ноябрем 2018 года уменьшилось на 889, или на 13,9 процента.

На каждые 1000 браков пришлось 473 развода против 579 в январе-ноябре 2018 года.

В январе-ноябре 2019 года миграционный прирост населения республики составил 8054 человека, в то время как в январе-ноябре 2018 года миграционный прирост – 5214 человек.

Общие итоги миграции¹

человек

	Январь-ноябрь 2019			Январь-ноябрь 2018		
	число прибывших	число выбывших	миграционный прирост (+), снижение (-)	число прибывших	число выбывших	миграционный прирост (+), снижение (-)
Миграция	45178	37124	+8054	41293	36079	+5214
из нее:						
в пределах России	35511	32140	+3371	32734	30880	+1854
том числе:						
внутрирегиональная	16644	16644	-	14969	14969	-
межрегиональная	18867	15496	+3371	17765	15911	+4854
международная миграция	9667	4984	+4683	8559	5199	+3360
в том числе:						
со странами СНГ	8635	4000	+4635	7532	4505	+3027
с другими зарубежными странами	1032	984	+48	1027	694	+333

¹ Предварительные данные.

Среди прибывших в Республику Крым в течение января-ноября 2019 года мигранты из регионов России составили 66,1 процента, 30,3 процента – из стран СНГ и 3,6 процента – из других зарубежных стран. Среди выбывших из Республики Крым 75,7 процента выехали в регионы России, 19,5 процента – в страны СНГ и 4,8 процента – в другие зарубежные страны.

Положительное миграционное сальдо сложилось как с регионами Российской Федерации – 3371 человек, так и с государствами СНГ и с другими зарубежными странами – 4683 человека. Наибольший прирост населения наблюдается в международной миграции в миграционном обмене с Украиной (3401 чел.), Узбекистаном (548 чел.), Арменией (226 чел.), Беларусью и Казахстаном (143 и 116 чел.).



**СОЦИАЛЬНО-ЭКОНОМИЧЕСКОЕ ПОЛОЖЕНИЕ
КРАСНОДАРСКОГО КРАЯ**

**Изменение основных показателей
производства товаров и услуг
в январе-декабре 2018 и 2019 годов**
(в % к соответствующему периоду предыдущего года)

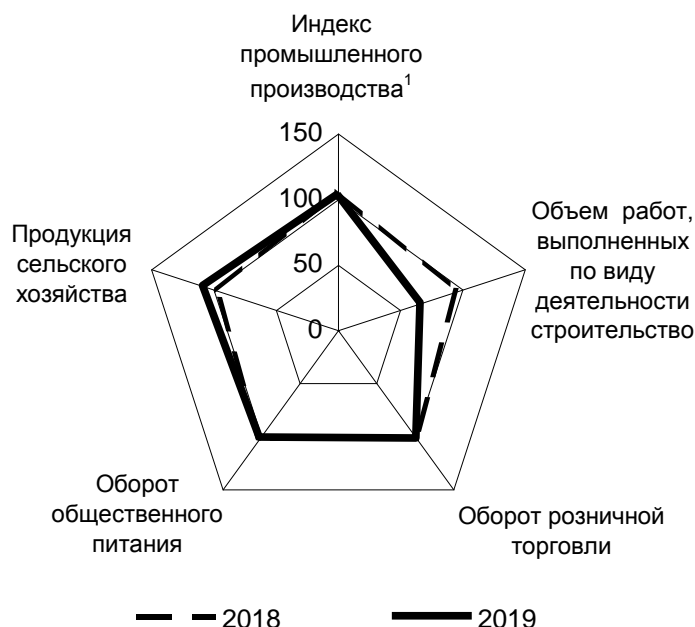

Промышленное производство

Индекс промышленного производства в 2019 году по сравнению с 2018 годом составил 103,2%.

Индекс производства по видам деятельности
(по полному кругу предприятий)

	2019 в % к 2018
Индекс промышленного производства ¹	103,2
в том числе индекс производства по видам деятельности:	
добыча полезных ископаемых	108,7
обрабатывающие производства	103,1
обеспечение электрической энергией, газом и паром; кондиционирование воздуха	100,0
водоснабжение; водоотведение, организация сбора и утилизации отходов, деятельность по ликвидации загрязнений	97,3

¹ Индекс промышленного производства исчисляется по видам деятельности "Добыча полезных ископаемых", "Обрабатывающие производства", "Обеспечение электрической энергией, газом и паром; кондиционирование воздуха", "Водоснабжение; водоотведение, организация сбора и утилизации отходов, деятельность по ликвидации загрязнений" на основе данных о динамике производства важнейших товаров-представителей (в натуральном или стоимостном выражении). В качестве весов используется структура валовой добавленной стоимости по видам экономической деятельности 2010 базисного года.

**Объем отгруженных товаров собственного производства,
выполненных работ и услуг собственными силами,
по видам экономической деятельности
в январе-декабре 2019 года
(млн. рублей)**

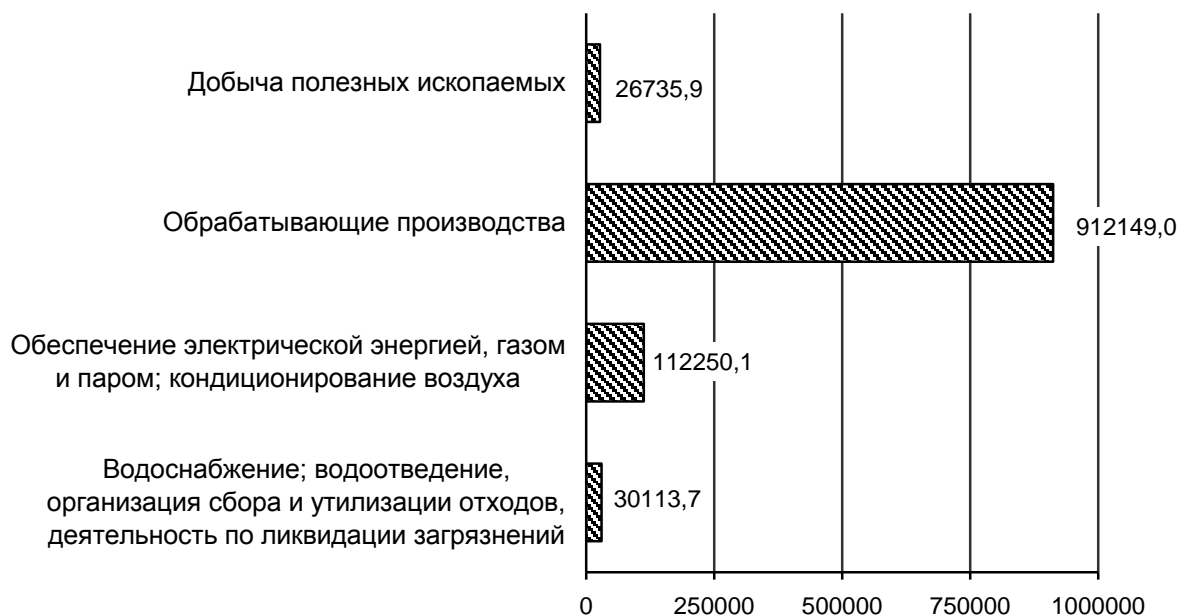

Добыча полезных ископаемых. В 2019 году индекс производства по добыче полезных ископаемых составил 108,7%, в том числе по добыче сырой нефти и природного газа – 95,6%, добыче прочих полезных ископаемых – 109,9%.

Добыча отдельных видов полезных ископаемых

	Единица измерения	2019	2019 в % к 2018
Добыча сырой нефти и природного газа			
нефть сырая, включая газовый конденсат	тыс. тонн	715,8	90,1
из нее нефть сырая	тыс. тонн	707,1	89,4
конденсат газовый нестабильный	тыс. тонн	... ¹	в 2,4 р.
газ горючий природный (газ естественный)	млн. куб. м	1944,4	98,6
газ нефтяной попутный (газ горючий природный нефтяных месторождений)	млн. куб. м	... ¹	53,9
Добыча прочих полезных ископаемых			
пески природные	тыс. куб. м	4226,3	71,0
щебень	тыс. куб. м	4558,0	84,0
гипс	тыс. тонн	... ¹	105,7

¹ Данные не публикуются в целях обеспечения конфиденциальности первичных статистических данных, полученных от организаций, в соответствии с Федеральным законом.

Обрабатывающие производства. Индекс производства в секторе обрабатывающих производств в 2019 году составил 103,1%. По объемам отгруженных товаров собственного производства среди обрабатывающих производств лидирующие позиции занимают нефтеперерабатывающая промышленность и производство пищевых продуктов соответственно (27% и 35% от общего объема).

В пищевой промышленности увеличилось производство мяса птицы охлажденного, в том числе для детского питания на 1,8%, крупы – на 2,1%, заменителей кофе; экстрактов, эссенций и концентратов кофе или заменителей кофе; шелухи кофейной и оболочек зерен кофе – на 3,4%, полуфабрикатов мясных, мясосодержащих, охлажденных, замороженных – на 5,2%, масла сливочного – на 12,9%, сыров – на 15,6%, чая зеленого (неферментированного), чая черного (ферментированного) и чая частично ферментированного, в упаковках массой не более 3 кг – на 18,2%, мяса крупного рогатого скота, свинины, баранины, козлятины, конины и мяса прочих животных парного, остывшего или охлажденного – на 21,2%, сахара – в 1,5 раза, а также некоторых других видов пищевой продукции.

В 2019 году среди обрабатывающих производств наибольшее увеличение выпуска продукции отмечалось в производстве: спецодежды, проката сортового и катанки горячекатаных стальных – в 1,4 раза, трансформаторов электрических, арматуры электроизоляционной из пластмасс – в 1,5 раза, инсектицидов – в 1,6 раза, изделий чулочно-носочных – в 1,9 раза, изделий упаковочных пластмассовых прочих – в 2 раза, лент конвейерных резинотканевых – в 2,8 раза, удобрений минеральных или химических – на 4,7%, чемоданов, сумок дамских – на 8,7%, изделий из гипса строительных – на 9,4%, различных видов цементов – на 10,4%, материалов лакокрасочных на основе полимеров – на 11,8%, бетона готового для заливки (товарного бетона) – на 13%, стали нелегированной в слитках и в прочих первичных формах – на 13,8%, дверей, окон их рам и порогов для дверей из металлов – на 26,2%, смесей строительных – на 26,5%, промышленного газа (аргона – на 28,1%).

**Структура отгруженных товаров собственного производства,
выполненных работ и услуг собственными силами
по видам обрабатывающих производств
в январе-декабре 2019 года**
(по полному кругу организаций, в процентах)

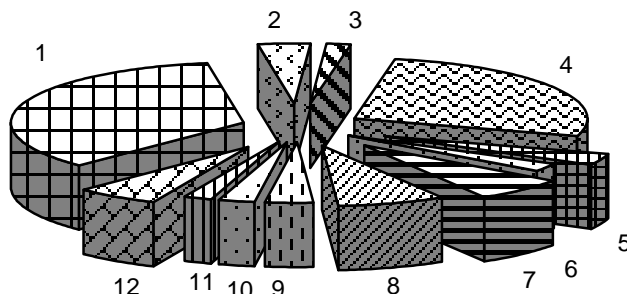

1	Производство пищевых продуктов	35,0
2	Производство напитков	3,6
3	Производство бумаги и бумажных изделий	1,7
4	Производство нефтепродуктов	27,0
5	Производство химических веществ и химических продуктов	3,0
6	Производство резиновых и пластмассовых изделий	2,1
7	Производство прочей неметаллической минеральной продукции	6,4
8	Производство металлургическое	7,7
9	Производство готовых металлических изделий, кроме машин и оборудования	3,1
10	Производство машин и оборудования, не включенных в другие группировки	2,5
11	Ремонт и монтаж машин и оборудования	2,2
12	Другие производства	5,7

Производство основных видов продукции обрабатывающих производств

	Единица измерения	2019	2019 в % к 2018
Производство пищевых продуктов			
мясо крупного рогатого скота, свинина, баранина, конина и мясо прочих животных семейства лошадиных, оленина и мясо прочих животных семейства оленьих (оленьевых) парные, остывшие или охлажденные	тыс. тонн	75,7	121,2
мясо птицы охлажденное, в том числе для детского питания	тыс. тонн	83,0	101,8
изделия колбасные вареные, в том числе фаршированные	тыс. тонн	38,2	96,8
изделия колбасные копченые	тыс. тонн	19,0	90,9
жиры крупного рогатого скота, овец, коз и свиней	тыс. тонн	2,3	133,8
полуфабрикаты мясные, мясосодержащие, охлажденные, замороженные	тыс. тонн	75,1	105,2

ЮЖНЫЙ ФЕДЕРАЛЬНЫЙ ОКРУГ

	<i>Единица измерения</i>	<i>2019</i>	<i>2019 в % к 2018</i>
масла растительные и их фракции			
нерафинированные	тыс. тонн	572,8	84,2
молоко, кроме сырого	тыс. тонн	304,8	98,0
масло сливочное	тыс. тонн	11,1	112,9
молоко и сливки, сгущенные или с добавками сахара или подслащивающих веществ, не сухие	млн. усл. банок	... ¹	46,1
крупа, мука грубого помола и гранулы из зерновых культур, не включенных в другие группировки	тыс. тонн	42,5	93,6
хлеб и хлебобулочные изделия недлительного хранения	тыс. тонн	266,2	94,8
Производство напитков			
пиво, кроме отходов пивоварения	млн. дкл	15,0	85,4
воды минеральные природные питьевые	млн. полулитров	86,4	76,4
напитки безалкогольные, прочие	млн. дкл	8,8	107,7
Производство текстильных изделий			
белье постельное	тыс. штук	368,8	104,5
одеяла стеганные	тыс. штук	40,7	116,7
Производство одежды, кроме одежды из меха			
костюмы и комплекты мужские или для мальчиков из текстильных материалов, кроме трикотажных или вязаных	тыс. штук	259,4	111,3
брюки мужские или для мальчиков из текстильных материалов, кроме трикотажных или вязаных	тыс. штук	236,8	104,4
рубашки мужские или для мальчиков из текстильных материалов, кроме трикотажных или вязаных	тыс. штук	794,3	115,3
платья женские или для девочек из текстильных материалов, кроме трикотажных или вязаных	тыс. штук	191,4	101,8
Производство обуви			
обувь	млн. пар	22,9	78,1
Обработка древесины и производство изделий из дерева и пробки, кроме мебели, производство изделий из соломки и материалов для плетения			
лесоматериалы, продольно распиленные или расколотые, разделенные на слои или лущеные, толщиной более 6 мм; деревянные, железнодорожные или трамвайные шпалы, непропитанные	тыс. куб. м	105,2	73,0
щепа технологическая	тыс. плотных куб. м	10,2	160,0
Производство бумаги и бумажных изделий			
бумага и картон	тыс. тонн	29,5	94,9
мешки и сумки бумажные	млн. штук	66,0	81,8

КРАСНОДАРСКИЙ КРАЙ

	<i>Единица измерения</i>	<i>2019</i>	<i>2019 в % к 2018</i>
Производство нефтепродуктов			
нефть поступившая на переработку (первичная переработка нефти)	тыс. тонн	23502,4	96,0
топливо дизельное	тыс. тонн	... ¹	83,1
мазут топочный	тыс. тонн	5191,0	72,5
Производство химических веществ и химических продуктов			
удобрения минеральные или химические	тыс. тонн	758,9	104,7
материалы лакокрасочные на основе полимеров	тыс. тонн	42,5	111,8
Производство резиновых и пластмассовых изделий			
ленты конвейерные резинотканевые	тыс. кв. м	... ¹	в 2,8 р.
трубы, трубки и шланги и их фитинги пластмассовые	тыс. тонн	56,7	84,8
Производство прочей неметаллической минеральной продукции			
портландцемент, цемент глиноземистый, цемент шлаковый и аналогичные гидравлические цементы	тыс. тонн	6280,9	110,4
кирпич строительный (включая камни) из цемента, бетона или искусственного камня	млн. условных кирпичей	197,5	102,8
Производство готовых металлических изделий, кроме машин и оборудования			
конструкции и детали конструкций из черных металлов	тыс. тонн	259,7	42,9
двери, окна и их рамы и пороги для дверей и металлов	тонн	1076,0	126,2
Производство электрического оборудования			
арматура электроизоляционная из пластмасс	тонн	... ¹	154,1
трансформаторы электрические	тыс. кВА	... ¹	154,1
Производство машин и оборудования не включенных в другие группировки			
комбайны зерноуборочные	штук	... ¹	156,4
тракторы для сельского и лесного хозяйства	штук	... ¹	32,6
культиваторы	штук	517	138,6
Производство транспортных средств и оборудования			
вагоны товарные (багажные) и платформы открытые, кроме транспортных средств, предназначенных для технического обслуживания или ремонта	штук	... ¹	118,1
суда прогулочные и спортивные	штук	... ¹	112,8
Производство мебели			
столы кухонные	тыс. штук	14,3	26,6
шкафы кухонные	тыс. штук	6,3	18,9

¹ Данные не публикуются в целях обеспечения конфиденциальности первичных статистических данных, полученных от организаций, в соответствии с Федеральным законом.

Обеспечение электрической энергией, газом и паром; кондиционирование воздуха. Индекс производства по виду деятельности «Обеспечение электрической энергией, газом и паром; кондиционирование воздуха» в 2019 году составил 100%.

Производство по виду деятельности «Обеспечение электрической энергией, газом и паром; кондиционирование воздуха»

	<i>Единица измерения</i>	<i>2019</i>	<i>2019 в % к 2018</i>
Производство, передача и распределение электроэнергии			
электроэнергия	млн. кВт-ч	10402,4	83,1
Производство, передача и распределение пара и горячей воды; кондиционирование воздуха			
пар и горячая вода	тыс. Гкал	14841,6	95,2

В 2019 году индекс производства в водоснабжении; водоотведении, организации сбора и утилизации отходов, деятельности по ликвидации загрязнений составил 97,3%.

Строительство

За 2019 год введено в эксплуатацию 16077 зданий жилого назначения общим строительным объемом 21,6 млн. куб. метров, общей площадью 6 млн. кв. метров.

За счет нового строительства введены: торговые предприятия площадью 141,4 тыс. кв. метров; торгово-офисные центры общей площадью 11922,8 кв. метров; торгово-развлекательные центры общей площадью 1751 кв. метров; общетоварные склады общей площадью 90,1 тыс. кв. метров.

Из объектов социально-культурной сферы введены: газовые сети протяженностью 57,9 км; 12,8 км тепловых сетей; 16 км водопроводных сетей; канализационные сети протяженностью 11,7 км; дошкольные образовательные организации на 2016 мест (в том числе на 516 мест в сельской местности); общеобразовательные организации на 6575 ученических мест (в том числе на 1500 ученических мест в сельской местности); амбулаторно-поликлинические организации на 145 посещений в смену (в том числе на 85 посещений в смену в сельской местности); санатории на 68 коек; гостиницы на 966 мест; предприятия общественного питания на 488 посадочных мест; спортивные залы общей площадью 9017 кв. метров; четыре физкультурно-оздоровительных комплекса; один плавательный бассейн; плоскостные сооружения (футбольные поля, игровые площадки и др.) площадью 3110 кв. метров; 14 культовых сооружений.

За счет реконструкции введены: дошкольные образовательные организации на 190 мест; общеобразовательные организации на 815 ученических мест (в том числе на 415 ученических мест в сельской местности); дома отдыха на 200 мест; торговые предприятия общей площадью 14,4 тыс. кв. метров; общетоварные склады общей площадью 11,3 тыс. кв. метров; спортивные залы общей площадью 9159 кв. метров.

Подрядная деятельность. В 2019 году объем работ, выполненных собственными силами по виду деятельности «строительство», составил 238,2 млрд. рублей, или 66,4% к 2018 году. Крупными и средними организациями выполнено работ по договорам строительного подряда на 99,6 млрд. рублей, или 66,1% к 2018 году.

Жилищное строительство. Организационными всех форм собственности и населением в 2019 году введено жилья общей площадью 4477,2 тыс. кв. метров (с учетом жилых домов, построенных населением на земельных участках, предназначенных для ведения садоводства – 17,3 тыс. кв. метров), что составило 101¹% к 2018 году, индивидуальными застройщиками – 1944,9 тыс. кв. метров (с учетом жилых домов, построенных населением на земельных участках, предназначенных для ведения садоводства – 17,3 тыс. кв. метров) – 121,2¹% к 2018 году.

Сельское хозяйство

Объем продукции сельского хозяйства в хозяйствах всех категорий (сельскохозяйственные организации, хозяйства населения, крестьянские (фермерские) хозяйства) в 2019 году в действующих ценах, по предварительному расчету, составил 427,3 млрд. рублей (в сопоставимой оценке – 108,3% к 2018 г.).

Растениеводство. Подведены окончательные итоги сбора урожая сельскохозяйственных культур в 2019 году. В хозяйствах всех категорий общая посевная площадь составила 3708,5 тыс. гектаров (100,6% к 2018г.). Зерновые культуры были размещены на 2464,3 тыс. гектаров (66,5% от всей площади), технические – на 889,4 (24%), картофель и овощебахчевые – на 94,8 (2,6%), кормовые – на 260 тыс. гектаров (7%). Плодово-ягодные насаждения занимали 42,3 тыс. гектаров, виноградники – 27,5 тыс. гектаров. По сравнению с 2018 годом увеличены посеы зерновых культур на 1,6%, посеы технических культур – на 0,6%, сокращены посеы картофеля и овощебахчевых культур – на 0,5%, кормовых культур – на 8,1%. Площади плодово-ягодных насаждений увеличились на 1,4%, виноградников на 3,3%.

¹ В целях обеспечения сопоставимости с предыдущими периодами относительные показатели рассчитаны без учета жилых домов, построенных населением на земельных участках, предназначенных для ведения садоводства.

Валовые сборы основных сельскохозяйственных культур
(в хозяйствах всех категорий)

	Валовой сбор, тыс. тонн		Урожайность, ц/га	
	2019	2019 в % к 2018	2019	2019 в % к 2018
Зерновые и зернобобовые культуры (в весе после доработки)	13881,1	109,1	56,5	106,8
пшеница	9271,2	103,3	59,7	97,1
ячмень	1036,2	122,9	57,0	105,9
кукуруза	2517,0	132,0	49,7	146,6
рис	805,4	104,0	64,6	97,7
Сахарная свекла	10588,7	137,5	521,4	135,2
Подсолнечник (в весе после доработки)	1114,0	118,4	25,1	114,1
Картофель	371,7	96,6	122,2	100,1
Овощи	805,3	106,9	119,5	100,8
Плоды и ягоды ¹	496,5	96,6	146,1	96,9
Виноград ¹	226,7	104,2	105,0	105,1

¹ С площади насаждений в плодоносящем возрасте.

Животноводство. На конец 2019 года поголовье крупного рогатого скота в хозяйствах всех сельхозпроизводителей, по расчетам, составило 535,7 тыс. голов, из них коров – 209,9 тыс., свиней – 626,7 тыс., овец и коз – 213,8 тыс. голов.

Производство молока в хозяйствах всех сельхозпроизводителей в 2019 году в сравнении с 2018 годом увеличилось на 1,6% (за 2018г. увеличение составило 5%), мяса (скот и птица на убой) – на 7% (в 2018 году было уменьшение на 0,5%). Производство яиц уменьшилось на 5,2% в сравнении с 2018 годом.

На долю хозяйств населения, крестьянских (фермерских) хозяйств и индивидуальных предпринимателей приходилось 31,1% производства мяса, 33,6% – молока и 41,5% – яиц.

**Объем производства основных продуктов животноводства
в 2018 и 2019 годах**

(в хозяйствах всех категорий; тыс. тонн; яйца – млн. штук)

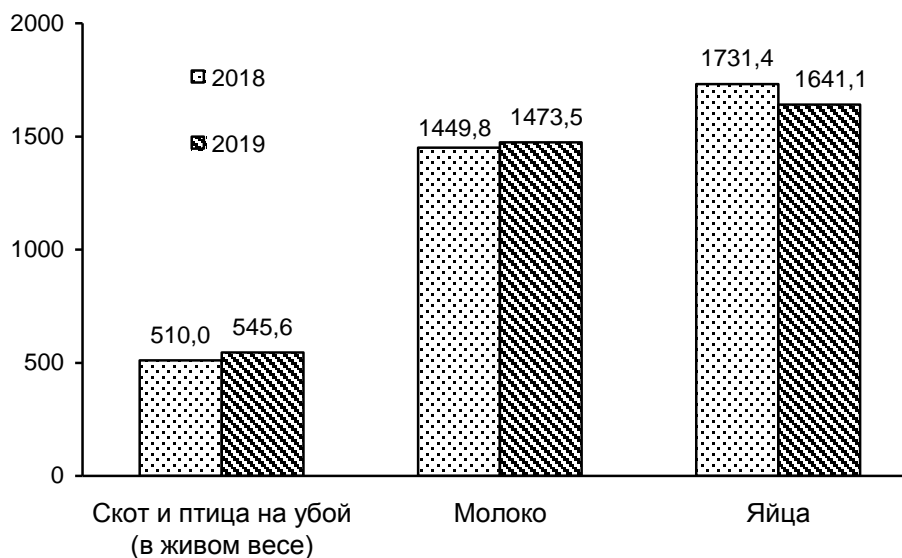

В сельскохозяйственных организациях (без субъектов малого предпринимательства) от одной коровы надоено 8092 килограмма молока (104,1% к 2018г.). В среднем от одной курицы – несушки получено 293 яйца (102,1% к уровню 2018г.).

Потребительский рынок

Розничная торговля. В 2019 году оборот розничной торговли увеличился в сопоставимых ценах на 2,3% и составил 1461,6 млрд. рублей. В структуре оборота розничной торговли преобладающую долю продолжают занимать непродовольственные товары – 53,5%. Населению продано пищевых продуктов, включая напитки, и табачные изделия на 679 млрд. рублей и непродовольственных товаров на 782,6 млрд. рублей, что в товарной массе соответственно составляет 101,6% и 102,8% к предыдущему году.

Оборот розничной торговли в 2019 году на 90,9% формировался торговыми организациями и индивидуальными предпринимателями, осуществляющими деятельность в стационарной торговой сети вне рынка; доля продажи товаров на рынках составила 9,1% (в 2018 г. – 90,8% и 9,2% соответственно).

**Формирование оборота розничной торговли
в январе-декабре 2019 года**
(в процентах к итогу)

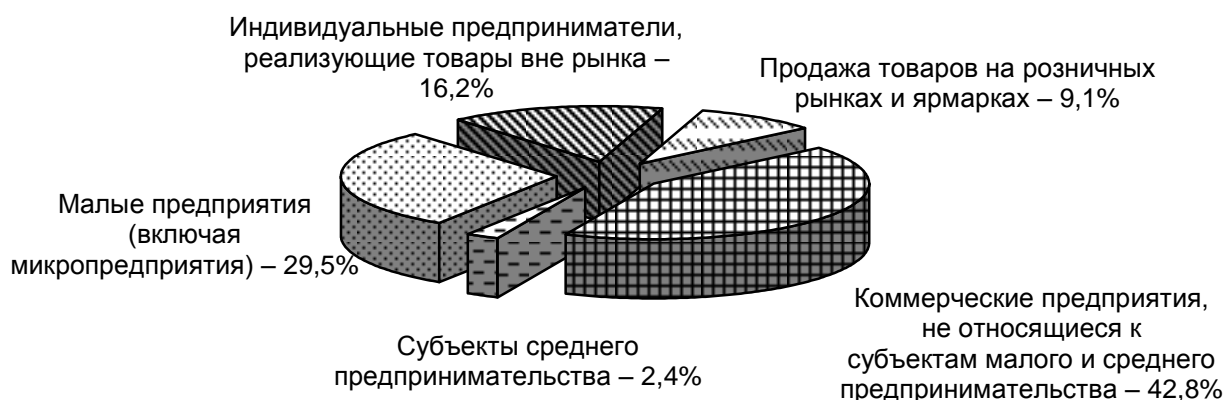

Оборот общественного питания хозяйствующих субъектов всех видов деятельности, в 2019 году по сравнению с 2018 годом в сопоставимых ценах увеличился на 1,5% и составил 81,3 млрд. рублей.

Платные услуги населению. В 2019 году населению края оказано платных услуг на 535,9 млрд. рублей. По сравнению с предыдущим годом объём платных услуг в сопоставимых ценах снизился на 1,1%.

В структуре платных услуг, оказанных населению, доминируют пять видов услуг, на долю которых приходится 74,2% от общего объёма. К ним относятся услуги: жилищно-коммунального хозяйства (114,8 млрд. руб.), транспортные (85,2 млрд. руб.), бытовые (72,8 млрд. руб.), телекоммуникационные (66,8 млрд. руб.), услуги гостиниц и аналогичные услуги по предоставлению временного жилья (57,8 млрд. руб.).

Из общего объёма бытовых услуг, оказанных населению в 2019 году, 75,2% приходится на техническое обслуживание и ремонт транспортных средств, машин и оборудования, ремонт и строительство жилья и других построек, изготовление и ремонт мебели, а также услуги парикмахерских.

Цены

По данным выборочного статистического наблюдения, в декабре 2019 года по сравнению с ноябрём 2019 года индекс потребительских цен на товары и услуги по краю составил 100,3%, в том числе на продовольственные товары – 100,7%, непродовольственные товары – 99,99%, услуги – 99,9%.

Индекс цен производителей промышленных товаров, реализуемых на внутренний рынок, в декабре 2019 года по сравнению с ноябрём 2019 года составил 99,5%, в том числе индекс цен на продукцию добычи полезных ископаемых – 100,1%,

обрабатывающих производств – 99,4%, обеспечения электрической энергией, газом и паром; кондиционирование воздуха – 99,5%, водоснабжения; водоотведения, организации сбора и утилизации отходов, деятельности по ликвидации загрязнений – 100%.

Индекс цен производителей сельскохозяйственной продукции в декабре 2019 года по сравнению с ноябрём 2019 года сложился на уровне 101%, в том числе продукции растениеводства – 101,3%, животноводства – 100,5%.

Сводный индекс цен на продукцию (затраты, услуги) инвестиционного назначения в декабре 2019 года по сравнению с ноябрём 2019 года составил 100,1%, в том числе производителей на строительную продукцию – 100,2%, приобретения машин и оборудования – 99,95%, прочую продукцию (затраты, услуги) – 100,3%.

Индексы цен и тарифов

на конец периода; в процентах

	Декабрь 2019 к		Справочно декабрь 2018 к	
	ноябрю 2019	декабрю 2018	ноябрю 2018	декабрю 2017
Индекс потребительских цен	100,3	102,6	100,9	104,3
Индекс цен производителей промышленных товаров, реализуемых на внутренний рынок	99,5	99,5	100,04	105,6
Сводный индекс цен на продукцию (затраты, услуги) инвестиционного назначения	100,1	110,8	101,2	108,7
индекс цен производителей на строительную продукцию	100,2	113,3	101,2	108,5
Индекс тарифов на грузовые перевозки (без железнодорожного и воздушного транспорта)	98,6	96,0	102,0	104,5
Индекс цен производителей сельскохозяйственной продукции	101,0	96,8	102,7	113,7

Потребительские цены. Индекс потребительских цен на товары и услуги в декабре 2019 года по отношению к декабрю 2018 года составил 102,6% (в декабре 2018г. по отношению к декабрю 2017г. – 104,3%).

Цены на *продовольственные товары* с начала года в среднем повысились на 2,2% (за соответствующий период 2018г. – на 5,3%). Повышение цен было отмечено на отдельные виды рыбопродуктов в пределах 22,1-3,3%, крупы и бобовые – на 17,7%, баранину (кроме бескостного мяса) – на 12,4%, сыр – на 10,8%, мороженое – на 8,6%, говядину – на 8,5%, консервы фруктово-ягодные и мясные – на 8,3% и 8,2% соответственно, хлеб и хлебобулочные изделия – на 8,1%, муку – на 8%, лимоны – на 7,5%, овощи натуральные консервированные, маринованные – на 6,6%, яблоки – на 6,5%, колбасные изделия и продукты из мяса и птицы – на 5,4%, орехи – на 5%, молоко и молочную продукцию – на 4,8%, кондитерские изделия – на 4,6%, субпродукты и полуфабрикаты мясные – на 4,5% и 3,5% соответственно, варенье, джем, повидло, мед и сухие супы в пакетах – на 4%, окорочка куриные – на 3,9%, масло и жиры – на 3,9% (кроме масла подсолнечного, цены на которое снизились

на 3,8%), макаронные изделия – на 3%, напитки безалкогольные – на 2,5%, соль поваренную пищевую – на 2,3%, кетчуп – на 1,7%, чай, кофе, какао – на 1,5%.

В декабре 2019 года по отношению к декабрю 2018 года было отмечено значительное снижение цен на сахар на 27,5%, картофель – на 15,3%, свинину – на 8,8%, бананы – на 7,4%, овощи – на 7,2% (кроме чеснока и овощей замороженных, цены на которые возросли в 1,5 раза и 8,5% соответственно), кур охлажденных и мороженых – на 6,8%. Также цены снизились на яйца – на 3,9%, майонез – на 2,8%, кальмары мороженые – на 2,5%, рыбу охлажденную и мороженую разделанную лососевых пород – на 2,1%, икру лососевых рыб – на 1,9%, груши – на 1,5%.

В группе алкогольных напитков повышение цен было зафиксировано на вино виноградное столовое крепостью до 14% об. спирта и вино крепленое крепостью до 20% об. спирта на 2,1% и 1,1% соответственно. При этом отмечено снижение цен на пиво зарубежных торговых марок на 2,7%, водку крепостью 40% об. спирта и выше – на 1%.

В сфере общественного питания было отмечено повышение цен в целом на 3,4%. Дороже стал обходиться обед в столовой, кафе, закусочной (кроме столовой в организации) на 4,2%, ужин и обед в ресторане – на 3,1% и 1,6% соответственно, кофе в организациях быстрого обслуживания – на 2,9%, продукция предприятий общественного питания быстрого обслуживания (сэндвич типа «Гамбургер») – на 1,5%.

Стоимость условного (минимального) набора продуктов питания по краю на конец декабря 2019 года составила 4250,38 рубля в расчете на человека в месяц, что на 1,9% выше стоимости этого набора на конец декабря 2018 года.

Непродовольственные товары в декабре подорожали с начала года в среднем на 2,5%. Значительное повышение цен было отмечено на валидол в 1,7 раза. Также прирост цен был зафиксирован на отдельные виды медицинских товаров и медикаментов в пределах 19,1-1,9%, табачные изделия – на 11,6%, отдельные виды строительных материалов – в пределах 11,6-1%, белье постельное – на 8,6%, отдельные виды обуви кожаной, текстильной и комбинированной – в пределах 7,9-1,1%, велосипеды и мотоциклы – на 7,8%, отдельные виды одежды – в пределах 7,7-1,1%, электротоваров и других бытовых приборов – в пределах 6,8-1,1%; сухие корма для домашних животных – на 6,1%, белье для детей ясельного возраста – на 5,7%, отдельные виды галантереи – в пределах 5,7-1,8%, моющие и чистящие средства – на 5,6%, меховые головные уборы мужские из натурального меха – на 5%, рюмки, фужеры из простого стекла – на 4,5%, мячи футбольные – на 4,2%, печатные издания – на 4,1%, полотенца кухонные – на 4%, бумажно-беловые товары – на 3,7%), чулочно-носочные изделия и парфюмерно-косметические товары – на 3,6%, товары садоводства и спички – на 3,5%, трикотажные изделия – на 3,3% (кроме джемперов для детей школьного возраста и футболок детских, цены на которые снизились на 6,8% и 1,7% соответственно), мебель – на 3% (кроме шкафов навесных кухонных (полок), двухстворчатых, цены на которые снизились на 1,1%), дизельное топливо – на 2,7%, игрушки, металлическую посуду и металлические предметы домашнего

обихода – на 2,5%, школьно-письменные принадлежности и канцелярские товары – на 2,3%), ткани хлопчатобумажные и бензины автомобильные – на 2,2%, кольца обручальные золотые – на 2,1%, обувь резиновую – на 2%, часы – на 1,9% и фарфоро-фаянсовую посуду – на 1,9%, фотоаппараты – на 1,8%, легковые автомобили – на 1,5% (кроме легковых автомобилей импортных подержанных, цены на которые снизились на 2%).

К концу декабря 2019 года в сравнении с декабрем 2018 года снижение цен было зарегистрировано на телерадиотовары на 8,4%, газовое моторное топливо – на 8,2%, плиты древесностружечные, ориентированно-стружечные – на 6%, средства связи – на 5,6%, мойки из нержавеющей стали для кухни – на 4,8%, зонты – на 4,6%, ламинат – на 4%, полуботинки мужские с верхом из искусственной кожи, ковры и ковровые изделия – на 3,4%, брюки из джинсовой ткани для детей школьного возраста и машины швейные – на 3,3%, печи микроволновые – на 3,2%, туфли женские модельные с верхом из натуральной кожи – на 2,9%, холодильники и стиральные машины бытовые – на 2,9% и 1,7% соответственно, куртки женские без утеплителя (ветровки) и мужские с верхом из плащевых тканей утепленные – на 2,3% и 2,1% соответственно, перчатки из натуральной кожи – на 2,2%, платья (сарафаны) летние для девочек дошкольного возраста – на 1,9%, сапоги, ботинки для детей школьного возраста зимние с верхом из натуральной кожи – на 1,7%, инструменты и оборудование – на 1,5%, персональные компьютеры – на 1,4%.

Цены и тарифы на услуги в декабре 2019 года по отношению к декабрю 2018 года увеличились в среднем на 3,1%. Зарегистрировано увеличение стоимости отдельных видов услуг связи в пределах 12,2-0,6%, бытовых – в пределах 11,8-1,6%; ветеринарных – на 8,9%, пассажирского транспорта – на 7,8%, в системе образования – на 6,3%, проживания в студенческом общежитии – на 5,3%, коммунальных – на 4,7%, медицинских – на 4,6% (кроме первичного консультационного приема у врача специалиста, стоимость которого осталась без изменений), экскурсионных – на 4%, оплаты жилья в домах государственного и муниципального жилищных фондов – на 3,1% (кроме взносов на капитальный ремонт, тариф на который остался без изменений), санаторно-оздоровительных – на 3,1%, правового характера – на 2,7% (кроме устной консультации юриста по семейным вопросам, стоимость которой осталась без изменений), организаций культуры – на 2,3% (кроме посещения театра, стоимость которого осталась без изменений).

Одновременно отмечено снижение стоимости годового полиса добровольного страхования легкового автомобиля от стандартных рисков на 20,2%, услуг банков – на 6,9% (кроме переводов денежных средств для зачисления на счет физического лица, стоимость которых осталась без изменений), проживания в гостинице – на 5,4%, ремонта жилищ – на 4,2%, в сфере зарубежного туризма – на 4% (кроме поездок в на отдых в Таиланд и Грецию, стоимость которых повысилась на 6,3% и 0,5% соответственно), абонентской платы за доступ к сети Интернет – на 2,2%, аренды однокомнатных квартир у частных лиц – на 1,5%.

Цены производителей

Индексы цен производителей промышленных товаров, реализуемых на внутренний рынок, по отдельным видам экономической деятельности

на конец периода; в процентах

	Декабрь 2019 к		Справочно декабрь 2018 к	
	ноябрю 2019	декабрю 2018	ноябрю 2018	декабрю 2017
Индекс цен производителей промышленных товаров, реализуемых на внутренний рынок	99,5	99,5	100,04	105,6
Добыча полезных ископаемых	100,1	99,7	100,1	102,2
Обрабатывающие производства	99,4	99,2	100,1	106,4
производство пищевых продуктов	99,2	96,2	100,6	106,1
производство напитков	100,9	100,1	99,9	103,8
производство табачных изделий	100,0	90,8	98,0	119,1
производство одежды	100,0	101,8	100,02	100,04
обработка древесины и производство изделий из дерева и пробки, кроме мебели, производство изделий из соломки и материалов для плетения	100,0	100,1	100,0	99,7
производство бумаги и бумажных изделий	99,2	103,6	102,8	114,5
деятельность полиграфическая и копирование носителей информации	103,2	114,9	100,0	103,2
деятельность издательская	102,3	113,1	100,0	104,1
производство нефтепродуктов	94,7	66,8	99,4	110,0
производство химических веществ и химических продуктов	96,0	85,1	99,3	117,7
производство резиновых и пластмассовых изделий	100,0	109,7	100,2	99,8
производство прочей неметаллической минеральной продукции	99,0	103,4	99,8	107,1
производство металлургическое	100,1	97,3	98,8	113,9
производство компьютеров, электронных и оптических изделий	100,0	101,3	100,0	104,1
производство электрического оборудования	101,1	109,6	100,0	104,8
производство машин и оборудования, не включенных в другие группировки	99,6	124,9	96,9	90,8
производство прочих транспортных средств и оборудования	100,0	102,1	100,0	121,6
производство мебели	100,0	115,6	100,0	112,0
Обеспечение электрической энергией, газом и паром; кондиционирование воздуха	99,5	100,8	99,9	103,1
Водоснабжение; водоотведение, организация сбора и утилизации отходов, деятельность по ликвидации загрязнений	100,0	100,7	100,0	104,6

Рынок труда

Занятость. В ноябре 2019 года в организациях работали 1005,3 тыс. человек штатных работников. На условиях совместительства и по договорам гражданско-правового характера для работы в этих организациях привлекались еще 30,6 тыс. человек.

Количество замещенных рабочих мест в организациях (без субъектов малого предпринимательства)

	Ноябрь 2019	В % к		Справочно ноябрь 2018 в % к ноябрю 2017
		октябрю 2019	ноябрю 2018	
Всего замещенных рабочих мест (работников)	1035906	100,0	100,5	100,7
в том числе:				
работников списочного состава (без внешних совместителей)	1005292	100,0	100,5	100,8
внешних совместителей ¹	13385	101,6	102,0	93,5
работников, выполнявших работы по договорам гражданско-правового характера ¹	17229	101,1	96,7	106,2

¹ В эквиваленте полной занятости.

Безработица. На конец декабря 2019 года в органах государственной службы занятости состояло на учете 22,3 тыс. незанятых трудовой деятельностью граждан, из них 15,4 тыс. человек имели статус безработного.

В декабре 2019 года признано безработными 3,8 тыс. безработных (на 13,4% больше, чем в декабре 2018г.), снято с учета 2,8 тыс. безработных (на 35,2% больше, чем в декабре 2018г.).

Численность трудоустроенных безработных в декабре 2019 года уменьшилась по сравнению с предыдущим месяцем на 18,7%, с декабрем 2018 года – увеличилась на 3,3% и составила 1 тыс. человек.

Уровень регистрируемой безработицы на 1 января 2020 года составил 0,5% от численности рабочей силы (аналогичный период предыдущего года – 0,5%).

**Движение численности безработных, зарегистрированных
в государственных учреждениях службы занятости
(человек)**

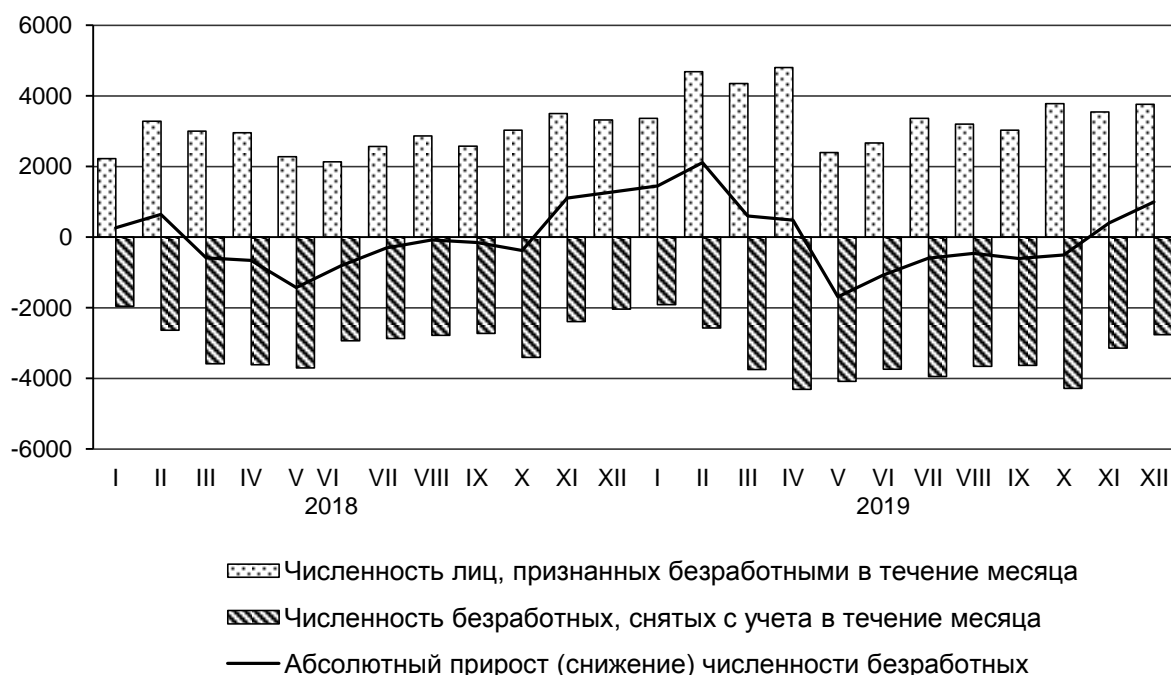

Государственные финансы

По данным министерства финансов Краснодарского края за январь-ноябрь 2019 года *консолидированный бюджет* края исполнен с профицитом в размере 49542,5 млн. рублей, за соответствующий период 2018 года профицит составил 24410,2 млн. рублей.

Доходы консолидированного бюджета края за январь-ноябрь 2019 года составили 330,8 млрд. рублей (за январь-ноябрь 2018г. – 278,4 млрд. руб.). Реальный объем доходов бюджета (скорректированный на индекс потребительских цен) в январе-ноябре 2019 года сложился на 3,6% выше уровня января-ноября 2018 года.

Расходы консолидированного бюджета края за январь-ноябрь 2019 года составили 281,3 млрд. рублей (за январь-ноябрь 2018г. – 254 млрд. руб.). Реальный объем расходов бюджета (скорректированный на индекс потребительских цен) сложился на 5,8% выше уровня января-ноября 2018 года.

В структуре расходов консолидированного бюджета края приходилось на образование – 27,8%, социальную политику – 24,3%, национальную экономику – 16,6%, здравоохранение – 9,1%, общегосударственные вопросы – 7%, жилищно-коммунальное хозяйство – 5,2%, культуру, кинематографию, средства массовой информации – 4,1%.

По оперативным данным Управления Федеральной налоговой службы по Краснодарскому краю за январь-ноябрь 2019 года в бюджетную систему Российской Федерации поступило 354,5 млрд. рублей налоговых платежей и других доходов (за январь-ноябрь 2018г. – 310,1 млрд. руб.), в том числе в федеральный бюджет – 100,2 млрд. рублей и в бюджет территории – 254,3 млрд. рублей. Реальный объем налоговых сборов (скорректированный на индекс потребительских цен) в январе-ноябре 2019 года увеличился по сравнению с январем-ноябрем 2018 года на 9,2%.

В налоговых платежах преобладают: налог на доходы физических лиц – 28%, налог на прибыль организаций – 22,6%, налоги на имущество – 15,4%, налог на добавленную стоимость – 12,7%, акцизы по подакцизным товарам (продукции), производимым на территории Российской Федерации – 9,6%, налог на совокупный доход – 7,3%.

Финансы крупных и средних организаций

Финансовые результаты деятельности организаций. За январь-ноябрь 2019 года *финансовый результат деятельности* прибыльных организаций превышал финансовый результат убыточных организаций на 415,5 млрд. рублей (за январь-ноябрь 2018г., по сопоставимому кругу организаций, в действующих ценах, финансовый результат деятельности прибыльных организаций превышал финансовый результат убыточных организаций на 223,3 млрд. рублей).

Прибыль в размере 457,1 млрд. рублей получили 1344 организации (75,2% от общего числа отчитавшихся организаций). В сравнении с январем-ноябрем 2018 года (по сопоставимому кругу организаций, в действующих ценах) прибыль увеличилась на 59,5%.

В январе-ноябре 2019 года убыточными организациями получено 41,6 млрд. рублей убытка, что составляет 65,7% от объема убытка, сформировавшегося в январе-ноябре 2018 года (по сопоставимому кругу организаций, в действующих ценах). Доля убыточных организаций (по сопоставимому кругу организаций) по сравнению с январем-ноябрем 2018 года увеличилась на 1,1 процентных пункта и на 1 декабря 2019 года составила 24,8% от общего числа организаций.

Сальдированный финансовый результат деятельности организаций, осуществляющих производство товаров и услуг для реализации,¹ за январь-ноябрь 2019 года

	Тыс. рублей	В % к январю-ноябрю 2018
Всего	415492448	186,1
из них по организациям с основным видом деятельности:		
сельское, лесное хозяйство, охота, рыболовство и рыбоводство	28417291	99,3
добыча полезных ископаемых	7070673	128,6
обрабатывающие производства	44276682	149,4
обеспечение электрической энергией, газом и паром; кондиционирование воздуха	4501010	в 2,3 р.
водоснабжение; водоотведение, организация сбора и утилизации отходов, деятельность по ликвидации загрязнений	1039927	100,9
строительство	-570962	-
торговля оптовая и розничная; ремонт автотранспортных средств и мотоциклов	47865177	139,5
транспортировка и хранение	228899422	в 2,2 р.
деятельность гостиниц и предприятий общественного питания	-2553636	-
деятельность в области информации и связи	3231338	98,3
деятельность по операциям с недвижимым имуществом	42066704	127,2
деятельность профессиональная, научная и техническая	3968960	-
деятельность административная и сопутствующие дополнительные услуги	-233755	-
образование	2298997	147,9
деятельность в области здравоохранения и социальных услуг	1787071	125,3
деятельность в области культуры, спорта, организации досуга и развлечений	-846696	-
предоставление прочих видов услуг	37296	в 4,2 р.

¹ Темпы изменения сальдированного финансового результата отчетного периода по сравнению с соответствующим периодом предыдущего года рассчитаны по сопоставимому кругу организаций; с учетом корректировки данных соответствующего периода предыдущего года, исходя из изменений учетной политики, законодательных актов и др. в соответствии с методологией бухгалтерского учета. Прочерк означает, что в одном или обоих сопоставляемых периодах был получен отрицательный сальдированный финансовый результат.

Уровень жизни населения

Среднемесячная начисленная заработная плата работников организаций в ноябре 2019 года составила 35334 рубля. По сравнению с октябрём 2019 года она уменьшилась на 2,1%, с ноябрём 2018 года – увеличилась на 4,9%.

Реальная заработная плата, рассчитанная с учетом индекса потребительских цен, за ноябрь 2019 года по сравнению с октябрём 2019 года уменьшилась на 2,3%, с ноябрём 2018 года – увеличилась на 1,6%.

**Отклонение среднемесячной заработной платы
от среднекраевого уровня
в ноябре 2019 года
(рублей)**



Просроченная задолженность организаций по заработной плате (по данным, полученным от организаций, включая организации, находящиеся в процедурах банкротства, кроме субъектов малого предпринимательства), по состоянию на 1 января 2020 года составила 29,1 млн. рублей и по сравнению с 1 декабря 2019 года уменьшилась на 25,4 млн. рублей, или в 1,9 раза. Задолженность из-за несвоевременного получения денежных средств из бюджетов всех уровней по кругу наблюдаемых видов экономической деятельности на 1 декабря 2020 года отсутствовала.

Динамика просроченной задолженности по заработной плате
(на начало месяца; млн. рублей)

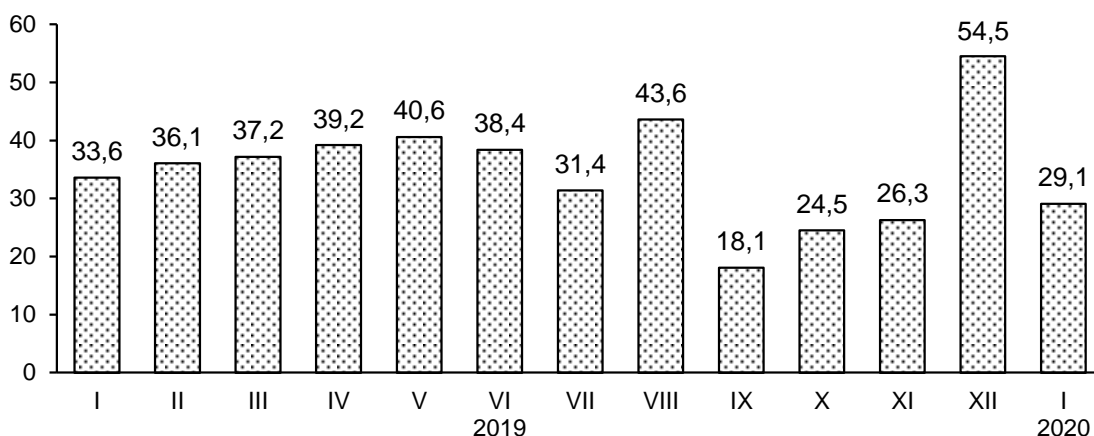

Демографическая ситуация

По расчетным данным численность постоянного населения края на 1 декабря 2019 года составила 5674,7 тыс. человек. Население края увеличилось с начала года на 26,5 тыс. человек. Увеличение численности происходило за счет миграционного прироста.

Показатели естественного движения населения¹

	Человек		На 1000 человек населения ²	
	январь-ноябрь 2019	январь-ноябрь 2018	январь-ноябрь 2019	январь-ноябрь 2018
Родившихся	56103	58989	10,9	11,5
Умерших	64035	62905	12,4	12,3
в том числе детей в возрасте до 1 года	211	282	3,7 ³	4,7 ³
Естественный прирост (+), убыль (-)	-7932	-3916	-1,5	-0,8

¹ Начиная с 1 октября 2018 года, сведения выгружаются на федеральном уровне из Единого государственного реестра записей актов гражданского состояния (ЕГР ЗАГС).

² Показатели ежемесячной оперативной отчетности приведены в пересчете на год.

³ На 1000 родившихся.

В целом по краю, в январе-ноябре 2019 года, число умерших превысило число родившихся на 14,1%.

Миграционный прирост населения края по сравнению с январем-ноябрем 2018 года снизился на 10104 человека, или на 22,7%, что произошло за счет уменьшения числа прибывших в край на 11598 человек, или на 8,7%.

КРАСНОДАРСКИЙ КРАЙ

Общие итоги миграции населения

Человек

	Январь-ноябрь 2019			Январь-ноябрь 2018		
	число прибыв- ших	число выбыв- ших	мигра- ционный прирост (+), снижение (-)	число прибыв- ших	число выбыв- ших	мигра- ционный прирост (+), снижение (-)
Миграция	167570	133153	34417	185451	140930	44521
из нее:						
в пределах России	141299	123929	17370	165059	130933	34126
в том числе:						
внутрирегиональная	46152	46152	-	52435	52435	-
международная						
миграция	26271	9224	17047	20392	9997	10395
в том числе:						
со странами СНГ	24414	8167	16247	18139	8739	9400
со странами вне СНГ	1857	1057	800	2253	1258	995

В январе-ноябре 2019 года положительное сальдо миграции наблюдалось со всеми странами СНГ.

Среди стран СНГ 37,9% миграционного прироста приходилось на Украину, 32,3% – на Армению и 10,4% – на Казахстан.



**СОЦИАЛЬНО-ЭКОНОМИЧЕСКОЕ ПОЛОЖЕНИЕ
АСТРАХАНСКОЙ ОБЛАСТИ**

**Изменение основных показателей
производства товаров и услуг
в январе-декабре 2018 и 2019 годов**
(в % к соответствующему периоду предыдущего года)



Промышленное производство

Индекс промышленного производства¹ по области в 2019 году по сравнению с предыдущим годом составил 102,6%.

Индекс производства по видам деятельности
(по полному кругу предприятий и организаций)

	<i>Январь-декабрь 2019 в % к январю-декабрю 2018</i>
Индекс промышленного производства ¹	102,6
в том числе индекс производства по видам деятельности:	
добыча полезных ископаемых	102,6
обрабатывающие производства	105,7
обеспечение электрической энергией, газом и паром; кондиционирование воздуха	97,5
водоснабжение; водоотведение, организация сбора и утилизации отходов, деятельность по ликвидации загрязнений	85,2

¹ Индекс промышленного производства исчисляется по видам деятельности "Добыча полезных ископаемых", "Обрабатывающие производства", "Обеспечение электрической энергией, газом и паром; кондиционирование воздуха", "Водоснабжение; водоотведение, организация сбора и утилизации отходов, деятельность по ликвидации загрязнений" на основе данных о динамике производства важнейших товаров-представителей (в натуральном или стоимостном выражении). В качестве весов используется структура валовой добавленной стоимости по видам экономической деятельности 2010 базисного года.

**Объем отгруженных товаров собственного производства,
выполненных работ и услуг собственными силами,
по видам экономической деятельности
в январе-декабре 2019 года
(млн. рублей)**

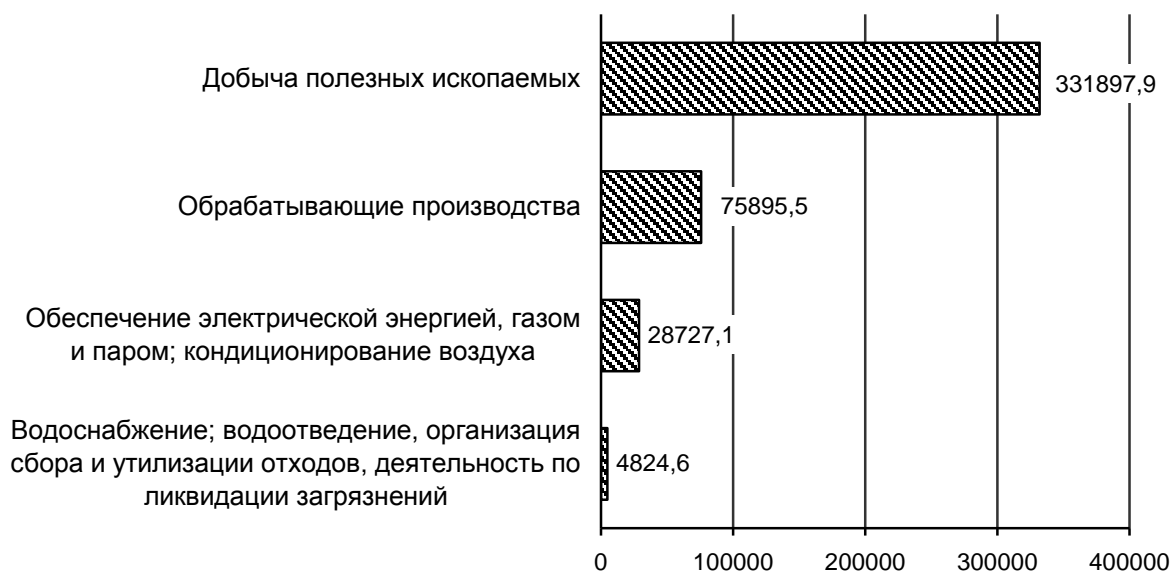

Добыча полезных ископаемых. Индекс производства по добыче полезных ископаемых в 2019 году по сравнению с 2018 годом составил 102,6%, при этом индекс производства по “предоставлению услуг в области добычи полезных ископаемых” составил 76,7%, в “добыче сырой нефти и природного газа” – 106,2%, “добыче прочих полезных ископаемых” – 124,4% (увеличилась “добыча камня, песка и глины” на 6,6%.)

Обрабатывающие производства. Индекс производства в 2019 году по сравнению с 2018 годом составил 105,7%. На обрабатывающие производства приходится 17,2% общего объема отгруженной промышленной продукции, в структуре которой наибольший удельный вес занимают “производство кокса и нефтепродуктов” и “производство химических веществ и химических продуктов”, “производство пищевых продуктов”, “производство прочих транспортных средств и оборудования”.

**Структура отгруженных товаров собственного производства,
выполненных работ и услуг собственными силами
по видам обрабатывающих производств
в январе-декабре 2019 года
(в процентах)**

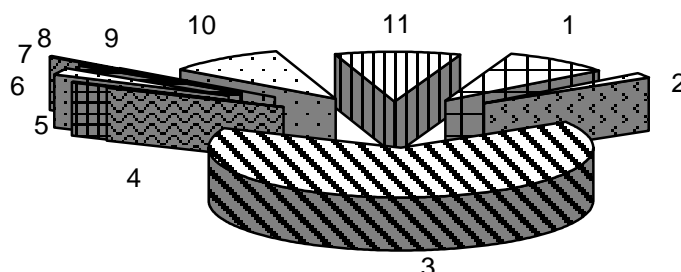

1	Производство пищевых продуктов и производство напитков	9,3
2	Производство текстильных изделий и производство одежды	1,5
3	Производство кокса и нефтепродуктов и производство химических веществ и химических продуктов	65,0
4	Производство бумаги и бумажных изделий и деятельность полиграфическая и копирование носителей информации	0,2
5	Производство резиновых и пластмассовых изделий	0,5
6	Производство прочей неметаллической минеральной продукции	2,0
7	Производство металлургическое и производство готовых металлических изделий, кроме машин и оборудования	0,8
8	Производство машин и оборудования, не включенные в другие группировки	0,1
9	Производство компьютеров, электронных и оптических изделий	0,1
10	Производство прочих транспортных средств и оборудования	10,0
11	Прочие производства	10,5

Производство основных видов продукции обрабатывающих производств

	Единица измерения	Январь-декабрь 2019	В % к январю-декабрю 2018
Производство пищевых продуктов и производство напитков			
мясо и субпродукты пищевые прочие парные, остывшие, охлажденные или замороженные	тонн	... ¹	57,8
изделия колбасные, включая изделия колбасные для детского питания	тонн	1789,0	88,6
полуфабрикаты мясные, мясосодержащие, охлажденные, замороженные	тонн	554,3	79,6
изделия кулинарные мясные, мясосодержащие и из мяса и субпродуктов птицы охлажденные, замороженные	тонн	499,2	141,7
рыба переработанная и консервированная, ракообразные и моллюски	тонн	41997,2	98,1
молоко, кроме сырого	тонн	1063,3	61,7

АСТРАХАНСКАЯ ОБЛАСТЬ

	<i>Единица измерения</i>	<i>Январь-декабрь 2019</i>	<i>В % к январю-декабрю 2018</i>
сыры; молокосодержащие продукты с заменителем молочного жира, произведенные по технологии сыра; творог	тонн	348,9	121,9
мука из зерновых культур, овощных и других растительных культур; смеси из них	тонн	... ¹	34,3
комбикорма	тонн	... ¹	16,2
хлеб и хлебобулочные изделия недлительного хранения	тонн	24986,0	101,9
кондитерские изделия	тонн	4826,0	96,5
изделия макаронные и аналогичные мучные изделия	тонн	686,0	73,5
воды минеральные	тыс. полулитров	50013,0	87,2
Производство текстильных изделий и производство одежды			
ткани из стекловолокна (включая узкие ткани)	тонн	... ¹	107,8
костюмы, комплекты, жакеты, блейзеры, платья, юбки, юбки-брюки, брюки, комбинезоны с нагрудниками и ляжками, бриджи и шорты, женские или для девочек трикотажные или вязанные	тыс. штук	94,9	115,3
Производство кожи, изделий из кожи			
обувь	тыс. пар	3157,2	122,3
Обработка древесины и производство изделий из дерева и пробки, кроме мебели, производство изделий из соломки и материалов для плетения			
окна и их коробки деревянные	тыс. м ²	0,9	85,6
двери, их коробки и пороги деревянные	тыс. м ²	0,6	44,9
Производство бумаги и бумажных изделий			
ящики и коробки из гофрированной бумаги или гофрированного картона	тонн	... ¹	100,6
Производство кокса, нефтепродуктов			
бензин автомобильный	тыс. тонн	... ¹	123,1
топливо дизельное	тыс. тонн	... ¹	139,4
мазут топочный	тыс. тонн	... ¹	122,3
Производство химических веществ и химических продуктов			
сера техническая газовая	тонн	... ¹	103,0
материалы лакокрасочные на основе полимеров	тонн	... ¹	105,6
кислород	тыс. м ³	... ¹	96,1
Производство резиновых и пластмассовых изделий			
мешки и сумки, включая конические, из полимеров этилена	тыс. штук	6235,6	в 2,6 р.
блоки дверные пластмассовые и пороги для них	м ²	581,0	40,7
блоки оконные пластмассовые	м ²	14653,2	75,6
Производство прочей неметаллической минеральной продукции			
гипс строительный	тыс. тонн	... ¹	107,7

	<i>Единица измерения</i>	<i>Январь-декабрь 2019</i>	<i>В % к январю-декабрю 2018</i>
Производство готовых металлических изделий, кроме машин и оборудования изделия столовые кухонные и бытовые и их части из чёрных металлов, меди или алюминия	тыс. штук	... ¹	28,0
Производство электрического оборудования машины электрические и аппаратура специализированные	тыс. руб.	... ¹	в 5,2 р.
Производство мебели столы кухонные, для столовой и гостиной шкафы кухонные, для спальни, столовой и гостиной	штуки	2480	85,8
	штуки	5277	72,4

¹ Данные не публикуются в целях обеспечения конфиденциальности первичных статистических данных, полученных от организаций, в соответствии с Федеральным законом.

Обеспечение электрической энергией, газом и паром; кондиционирование воздуха. Индекс производства в 2019 году по сравнению с 2018 годом составил 97,5%. Производство электроэнергии в целом по области снизилось на 3,3%, а пара и горячей воды увеличилось на 0,6%.

Производство электро- и тепловой энергии

	<i>Единица измерения</i>	<i>Январь-декабрь 2019</i>	<i>В % к январю-декабрю 2018</i>
Электроэнергия	млн. кВт-ч	4074,0	96,7
Пар и горячая вода	тыс. Гкал	13362,4	100,6

Водоснабжение; водоотведение, организация сбора и утилизации отходов, деятельность по ликвидации загрязнений. Индекс производства в 2019 году по сравнению с 2018 годом составил 85,2%, в том числе по виду деятельности: "предоставление услуг в области ликвидации последствий загрязнений и прочих услуг, связанных с удалением отходов" – 36,9%, "сбор, обработка и утилизация отходов; обработка вторичного сырья" – 79,9%, "сбор и обработка сточных вод" – 85,2%, "забор, очистка и распределение воды" – 97%.

Строительство

В 2019 году в области введено в действие 2219 зданий, их общий строительный объем составил 2111,6 тыс. м³, общая площадь – 487,3 тыс. м².

В результате нового строительства и реконструкции действующих предприятий был сдан в эксплуатацию ряд производственных мощностей.

Ввод в действие производственных мощностей

	Январь-декабрь 2019
Помещения для крупного рогатого скота, тыс. мест	0,3
Помещения для овец, тыс. мест	1,5
Птицефабрики мясного направления, т/смену	5,0
Цех убоя скота, т/смену	5,0
Теплицы с покрытием из полимерных материалов (поликарбонат), тыс. м ²	3,6
Зерносеменовохранилища, тыс. тонн единовр. хранения	3,0
Предприятия комбикормовые, т/сутки	40,5
Электростанции возобновляемых источников энергии, тыс. кВт	90,0
Торговые предприятия, тыс. м ² торговой площади	17,8
Общетоварные склады, тыс. м ² общей площади	9,0
Автозаправочные станции, единиц	2
Автомобильные дороги с твердым покрытием, км	3,0
Предприятия общественного питания, посадочных мест	543
Радиорелейные линии связи, км	956,2
Антенно-мачтовые сооружения для сотовой связи, шт.	19
Волоконно-оптические линии связи (передачи), км	293,2

Подрядная деятельность. Объем работ, выполненных по виду экономической деятельности «Строительство», в 2019 году составил 23059,1 млн. рублей, что составляет 51,4% к уровню предыдущего года.

Жилищное строительство. В 2019 году организациями всех форм собственности и индивидуальными застройщиками введено жилье общей площадью 317,8 тыс. м², что на 3,2% меньше, чем в 2018 году.

Индивидуальными застройщиками построено 201,5 тыс. м² общей площади жилых домов, что составляет 88,3% к уровню предыдущего года.

Помимо жилищного строительства в области в 2019 году осуществлялся ввод объектов коммунального хозяйства и социальных объектов. Введены газовые сети коммунального назначения протяженностью 12,2 км, объекты теплоснабжения мощностью 1,8 Гкал/час, водопровод мощностью 1,4 тыс. м³ воды в сутки, водопроводные сети протяженностью 1,9 км, дошкольные образовательные организации на 212 мест, общеобразовательные организации на 190 ученических мест, учреждения культуры клубного типа на 400 мест, один физкультурно-оздоровительный комплекс, спортивный зал площадью 432 м², туристическая база на 24 места, медицинский центр площадью 905 м², семь культовых сооружений.

Сельское хозяйство

По предварительным данным, в 2019 году хозяйствами всех категорий произведено продукции сельского хозяйства в фактических ценах на 46289,3 млн. рублей. Индекс производства продукции сельского хозяйства к предыдущему году составил, в сопоставимой оценке, 101,8%, в том числе продукции растениеводства – 101,3%, продукции животноводства – 102,5%. Крестьянскими (фермерскими) хозяйствами, включая индивидуальных предпринимателей, произведено 45,1% продукции сельского хозяйства, хозяйствами населения – 39,4%, сельхозорганизациями – 15,5%.

Растениеводство

Валовые сборы и урожайность основных сельхозкультур в 2019 году

(в хозяйствах всех категорий)

	Валовой сбор		Урожайность с 1 га убранный площади	
	тыс. тонн	в % к 2018	центнеров	в % к 2018
Зерновые и зернобобовые культуры (включая кукурузу) в весе после доработки	40,9	115,3	30,9	114,0
в том числе рис	21,3	114,6	41,6	93,7
Картофель	354,9	106,6	305,4	101,8
Овощи открытого и закрытого грунта	1362,4	105,6	548,3 ¹	102,1 ¹
Бахчи продовольственные	322,5	102,8	391,8	101,3

¹ Овощи открытого грунта, включая овощи закрытого грунта по хозяйствам населения.

В производстве основных сельскохозяйственных культур ведущая роль принадлежит крестьянским (фермерским) хозяйствам и индивидуальным предпринимателям. Ими выращено 79,6% зерна, 84% картофеля, 57,3% овощей, 92,4% бахчевых культур.

Животноводство

Поголовье скота и птицы

(в хозяйствах всех категорий)

	На 1 января 2020, тыс. голов	В % к данным на 1 января 2019	Справочно на 1 января 2019 в % к данным на 1 января 2018
Крупный рогатый скот	294,1	100,1	102,0
в том числе коровы	156,2	100,0	100,2
Свиньи	3,0	44,0	63,0
Овцы и козы	1408,3	100,3	100,0
Птица (сельхозпредприятия)	1459,9	102,8	109,9

К 1 января 2020 года в хозяйствах населения содержалось 64% поголовья крупного рогатого скота, 81,7% свиней, 33,7% овец и коз; в крестьянских (фермерских) хозяйствах и у индивидуальных предпринимателей - соответственно 32,6%, 8,8%, 63,1%.

**Объем производства основных продуктов животноводства
в январе-декабре 2018 и 2019 годов**

(в хозяйствах всех категорий; тыс. тонн, яйца – млн. штук)

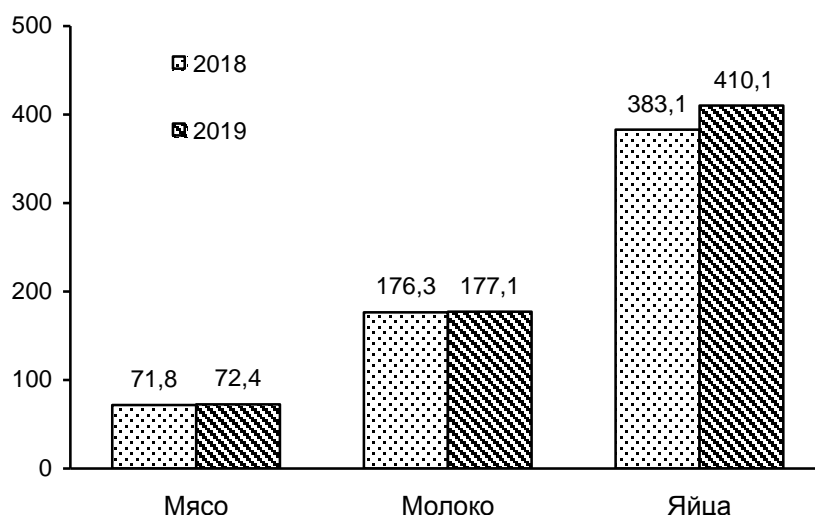

В 2019 году производство скота и птицы на убой в живом весе в хозяйствах всех категорий увеличилось по сравнению с предыдущим годом на 0,8%, молока – на 0,5%, яиц – на 7%. На долю хозяйств населения и крестьянских (фермерских) хозяйств, включая индивидуальных предпринимателей, приходилось 97,3% производства мяса, 99,9% молока, 11,3% яиц.

В 2019 году сельхозорганизациями в среднем от одной коровы надоено 979 кг молока, что на 232 кг меньше, чем в 2018 году. В расчете на одну курицу-несушку в среднем получено 308 яиц против 306 штук год назад.

Потребительский рынок

Оборот розничной торговли. В 2019 году оборот розничной торговли сложился в сумме 180305,2 млн. рублей. Индекс физического объема оборота розничной торговли составил 100% к 2018 году.

Оборот розничной торговли торгующих организаций и продажа товаров на розничных рынках и ярмарках

	Декабрь 2019, млн. рублей	В % к		2019	
		декабрю 2018	ноябрю 2019	млн. рублей	в % к 2018
Всего	16846,4	99,2	108,0	180305,2	100,0
в том числе:					
оборот розничной торговли торгующих организаций и индивидуальных предпринимателей вне рынка	16111,5	99,8	108,3	172055,3	99,9
продажа товаров на розничных рынках и ярмарках	734,9	87,3	100,2	8249,9	101,3

В структуре оборота розничной торговли удельный вес пищевых продуктов, включая напитки, и табачных изделий в 2019 году составил 39,3%, непродовольственных товаров – 60,7% (в 2018 году соответственно 38,9% и 61,1%). Населению продано пищевых продуктов, включая напитки, и табачных изделий на сумму 70844,4 млн. рублей, непродовольственных – на 109460,9 млн. рублей. В товарной массе это составляет соответственно 99,8% и 100,2% к уровню 2018 года.

Формирование оборота розничной торговли в январе-декабре 2019 года

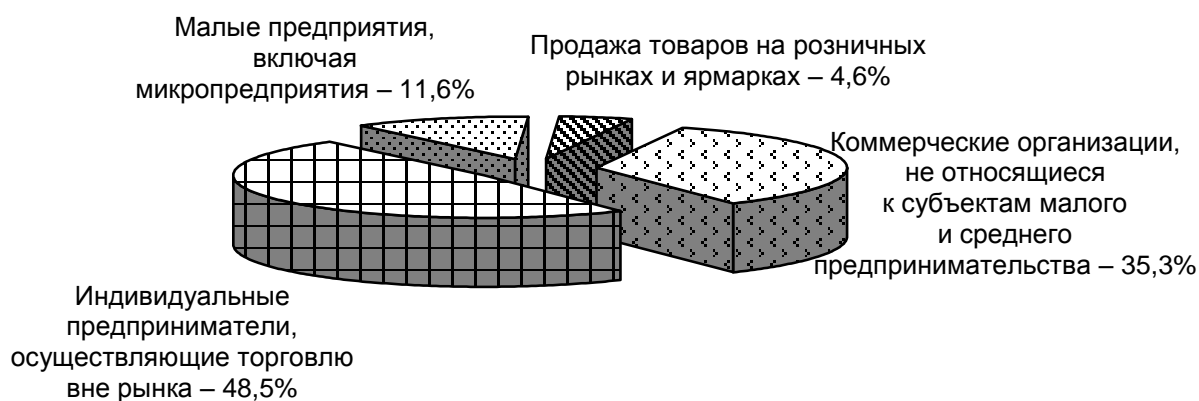

Общественное питание. Оборот общественного питания в 2019 году составил 10217,6 млн. рублей и увеличился в сопоставимых ценах на 3,8% по сравнению с 2018 годом.

Платные услуги населению. В 2019 году населению области оказано платных услуг на 41968,2 млн. рублей, в декабре 2019 года – на 4198,2 млн. рублей.

В структуре платных услуг населению преобладают коммунальные и телекоммуникационные услуги, на долю которых приходится 45,8% общего объема.

АСТРАХАНСКАЯ ОБЛАСТЬ

**Структура платных услуг населению
в январе-декабре 2019 года**

	Млн. рублей	В % к	
		итогу	январю-декабрю 2018 ¹
Объем платных услуг населению	41968,2	100	98,0
в том числе:			
бытовые	4198,2	10,0	97,3
транспортные	3327,7	7,9	87,6
почтовой связи, курьерские	201,3	0,5	109,7
телекоммуникационные	7128,7	17,0	102,9
жилищные	2173,7	5,2	97,9
коммунальные	12090,2	28,8	96,3
культуры	906,5	2,2	90,0
туристических агентств, туроператоров и прочие			
услуги по бронированию и сопутствующие им услуги	870,3	2,1	100,5
услуги гостиниц и аналогичных мест размещения	444,0	1,0	104,3
физической культуры и спорта	261,9	0,6	90,6
медицинские	4315,1	10,3	109,3
специализированных коллективных средств			
размещения	322,5	0,8	57,0
в том числе санаторно-курортных организаций	110,0	0,3	44,5
ветеринарные	114,8	0,3	97,4
юридические	451,1	1,1	99,4
системы образования	3840,2	9,1	99,8
предоставляемые гражданам пожилого возраста и			
инвалидам	245,4	0,6	- ²
прочие виды платных услуг	1076,6	2,6	- ²

¹ В сопоставимых ценах.

² Не рассчитывается индекс цен.

Цены

Индексы цен и тарифов

на конец периода; в процентах

	Декабрь 2019 к		Справочно декабрь 2018 к	
	ноябрю 2019	декабрю 2018	ноябрю 2018	декабрю 2017
Индекс потребительских цен	100,4	102,6	100,9	104,0
Индекс цен производителей промышленных товаров, реализуемых на внутренний рынок	98,6	109,6	87,3	112,6
Сводный индекс цен на продукцию (затраты, услуги) инвестиционного назначения	99,7	106,3	98,0	115,9
индекс цен производителей				
на строительную продукцию	100,0	103,7	100,3	118,7
Индекс тарифов на грузовые перевозки	98,4	94,4	101,9	109,7
Индекс цен производителей сельскохозяйственной продукции	104,4	98,8	115,3	116,4

Потребительские цены. По итогам 2019 года уровень инфляции в Астраханской области составил 2,6%, за предыдущий год – 4%.

Продовольственные товары за 2019 год подорожали на 1,8%, за предыдущий год – на 4,8%.

Потребительские цены на продовольственные товары без овощей, картофеля и фруктов за год увеличились на 2,9%.

В среднем на 15,9% дороже, чем в декабре 2018 года, стали наблюдаемые виды круп и бобовых, из них заметнее других повысились цены на гречневую крупу – на 31,5%, пшено – на 22,6%.

Из рыбных продуктов, в среднем подорожавших по отношению к декабрю 2018 года на 7,6%, более всего цены повысились на живую и охлажденную рыбу – на 16,6%, мороженую неразделанную рыбу – на 13,9%, рыбное филе – на 11%.

При среднегрупповом повышении цен на молоко и молочную продукцию на 6,4% цены на кисломолочные продукты, йогурт, сметану, питьевое молоко, творог, смеси сухие молочные для детского питания, молоко сгущенное с сахаром, сырки творожные, глазированные шоколадом выросли на 4,3-10,1%.

Среди наблюдаемых мясных продуктов заметнее других повысились цены на баранину – на 22,7%, кроме того подорожали мясные консервы – на 8,8%, говядина – на 5,9%, колбасные изделия – на 3,4%, при этом зарегистрировано снижение цен на охлажденных и мороженых кур – на 7,4%, мясо индейки – на 6,3%, свинину – на 5,8%.

В целом плодоовощная продукция в декабре 2019 года относительно декабря предыдущего года подешевела на 6,5%. Более всего снизились цены на свежую белокочанную капусту – на 28,7%, свежие огурцы – на 22,6%, морковь – на 18%, репчатый лук – на 15,9%, свежие помидоры – на 14,8%, картофель – на 12,3%. Одновременно зарегистрировано повышение цен на чеснок – в 1,5 раза, груши, бананы, яблоки, лимоны – на 3,4-9%.

Удешевление алкогольных напитков за год составило 0,5%, из них виноградных вин – 2,3%, коньяка – 1,1%. При этом шампанское стало дороже на 1,7%.

Среди остальных наблюдаемых групп и видов продовольственных товаров более других увеличились цены на сливочное масло – на 12,8%, газированные напитки – на 12%, варенье, джем, повидло, мед – на 9%, хлеб и хлебобулочные изделия – на 8%, сухие супы в пакетах – на 6,6%, шоколадные конфеты – на 6,2%, фруктово-ягодные консервы – на 5,9%, кетчуп – на 5,3%, мучные кондитерские изделия – на 5,1%, чай – на 5%, овощные консервы – на 4,8%, сыр – на 3,9%. Наряду с этим зарегистрировано снижение цен на сахар – на 29,9%, яйца – на 7,2%.

В декабре 2019 года *стоимость условного (минимального) набора продуктов питания* по Астраханской области составила 4095,50 рубля в расчете на 1 человека и по сравнению с предыдущим месяцем повысилась на 0,8%, за период с начала года – на 2%.

Цены на *непродовольственные товары*, как и в 2018 году, выросли на 3%.

Среди наблюдаемых групп непродовольственных товаров более других увеличились цены на ювелирные и табачные изделия – на 11,7% и 11,2% соответственно, на 5,9-9,7% – на моющие и чистящие средства, перевязочные материалы, печатные издания, товары садоводства, товары для животных, на 2,3-4,6% – на меха и меховые изделия, полотенца, легковые автомобили, школьно-письменные принадлежности и канцелярские товары, мебель, парфюмерно-косметические товары, бумажно-беловые товары, на чулочно-носочные изделия.

Прирост цен на дизельное топливо составил 3,8% против 15,5% за предыдущий год, на автомобильный бензин – 3,9% против 7,7%. При этом газовое моторное топливо подешевело на 11,6% (по итогам 2018 года – подорожало на 29,2%).

Среди одежды, белья и обуви на 3,3% дороже стало белье для детей ясельного возраста, на 3,1% – детская обувь, на 1,6% и 1,4% соответственно – женская одежда и резиновая обувь.

Наряду с этим в декабре 2019 года относительно декабря 2018 года дешевле стала покупка стеклянной и фарфоро-фаянсовой посуды – на 2,4% и 1,3% соответственно, фотоаппаратов, телерадиотоваров, мониторов для настольных компьютеров, смартфонов – на 2,4-4,9%.

Из электротоваров и бытовых приборов наблюдалось снижение цен на бытовые плиты – на 2,3%, двухкамерные холодильники – на 1,8% при одновременном повышении цен на электрические осветительные лампы – на 5,5%, электрочайники, напольные электропылесосы, микроволновые печи – на 1,2-2,9%.

В 2019 году прирост цен и тарифов на услуги, оказываемые населению, составил 3,2%, что ниже данных предыдущего года (4,1%).

Наибольший прирост цен (тарифов) в декабре 2019 года относительно декабря 2018 года среди наблюдаемых групп услуг зафиксирован на проводное вещание – 20%, услуги правового характера – 8,3%, почтовую связь – 7,5%, услуги телевидения – 6,3%. На 1,4-3,3% подорожали медицинские услуги, санаторно-оздоровительные, услуги физической культуры и спорта, образования, ветеринарные услуги, услуги городской телефонной связи.

Из услуг пассажирского транспорта дороже стали услуги воздушного транспорта – на 37,1%, проезд в городском автобусе – на 4,6%, в междугородном автобусе – на 2,8%.

Жилищно-коммунальные услуги подорожали в среднем на 3,4%. При этом увеличилась плата за холодное водоснабжение и водоотведение на 11,6%, горячее водоснабжение – на 5,6%, отопление – на 4,3%, газоснабжение – на 3,8%, услуги по снабжению электроэнергией – на 2,6%.

Из бытовых услуг цены повысились на ремонт и техническое обслуживание транспортных средств, ремонт жилищ, химическую чистку, услуги прачечных, ремонт, пошив одежды и обуви, услуги парикмахерских, ритуальные услуги – на 2,2-6,6%.

Из услуг страхования на 8,2% дешевле стала годовая стоимость полиса добровольного страхования легкового автомобиля от стандартных рисков.

Цены производителей

Индекс цен производителей промышленных товаров по отдельным видам экономической деятельности

на конец периода; в процентах

	Декабрь 2019 к ноябрю 2019	Декабрь 2019 к декабрю 2018	Справочно декабрь 2018 к декабрю 2017
Индекс цен производителей промышленных товаров, реализуемых на внутренний рынок	98,6	109,6	112,6
Добыча полезных ископаемых	98,5	143,5	88,3
Обрабатывающие производства	98,7	73,5	128,5
в том числе:			
производство пищевых продуктов	99,7	102,6	104,0
производство напитков	100,0	100,0	100,0
производство текстильных изделий	100,0	106,3	94,0
производство обуви	100,0	113,6	100,0
деятельность полиграфическая и копирование носителей информации	98,0	127,5	99,4
производство нефтепродуктов	97,9	87,6	110,4
производство химических веществ и химических продуктов	100,0	3,6	151,5
производство резиновых и пластмассовых изделий	100,0	100,0	100,0
производство прочей неметаллической минеральной продукции	100,0	98,8	100,0
производство готовых металлических изделий, кроме машин и оборудования	100,0	100,0	102,0
производство мебели	100,2	100,4	100,4
ремонт и монтаж машин и оборудования	100,0	103,8	103,9
Обеспечение электрической энергией, газом и паром; кондиционирование воздуха	98,4	98,0	104,0
Водоснабжение; водоотведение, организация сбора и утилизации отходов, деятельность по ликвидации загрязнений	99,8	110,0	100,6

Рынок труда

Занятость. Среднесписочная численность работников по полному кругу организаций (без учета совместителей) за ноябрь 2019 года составила 225688 человек, и уменьшилась по сравнению с соответствующим периодом предыдущего года на 0,5%. На долю организаций, не относящихся к субъектам малого предпринимательства, приходилось 181102 человека, или 80,2% работающих. На условиях совместительства и по договорам гражданско-правового характера для работы в этих организациях привлекался 7103 человека.

Количество замещенных рабочих мест в организациях
(без субъектов малого предпринимательства)

	Ноябрь 2019, единиц	В % к		Справочно ноябрь 2018 в % к ноябрю 2017
		ноябрю 2018	октябрю 2019	
Всего замещенных рабочих мест (работников)	188206	99,2	99,8	97,8
в том числе:				
работников списочного состава (без внешних совместителей)	181102	99,1	99,6	98,6
внешних совместителей	3290	97,2	102,5	90,9
работников, выполнявших работы по договорам гражданско-правового характера	3813	106,9	104,9	71,6

В ноябре 2019 года в общем числе замещенных рабочих мест в организациях рабочие места внешних совместителей составляли 1,7%, лиц, выполнявших работы по гражданско-правовым договорам – 2%.

Безработица. К концу декабря 2019 года в учреждениях государственной службы занятости населения состояло на учете 6617 не занятых трудовой деятельностью граждан, в том числе 6156 человек имели статус безработного, из них 5670 человек получали пособие по безработице (на конец декабря 2018 года соответственно – 5826, 5253 и 4824 человека).

В декабре 2019 года получили статус безработного 2168 человек, трудоустроено за месяц 336 человек. Размеры трудоустройства безработных были на 99 человек, или на 41,8% больше, чем в декабре 2018 года.

Всего в декабре снято с регистрационного учета 857 безработных граждан, из них 39,2% трудоустроено.

Уровень официальной (или регистрируемой) безработицы на конец декабря составил 1,2% от численности рабочей силы.

**Движение численности безработных,
зарегистрированных в органах государственной службы занятости
(человек)**

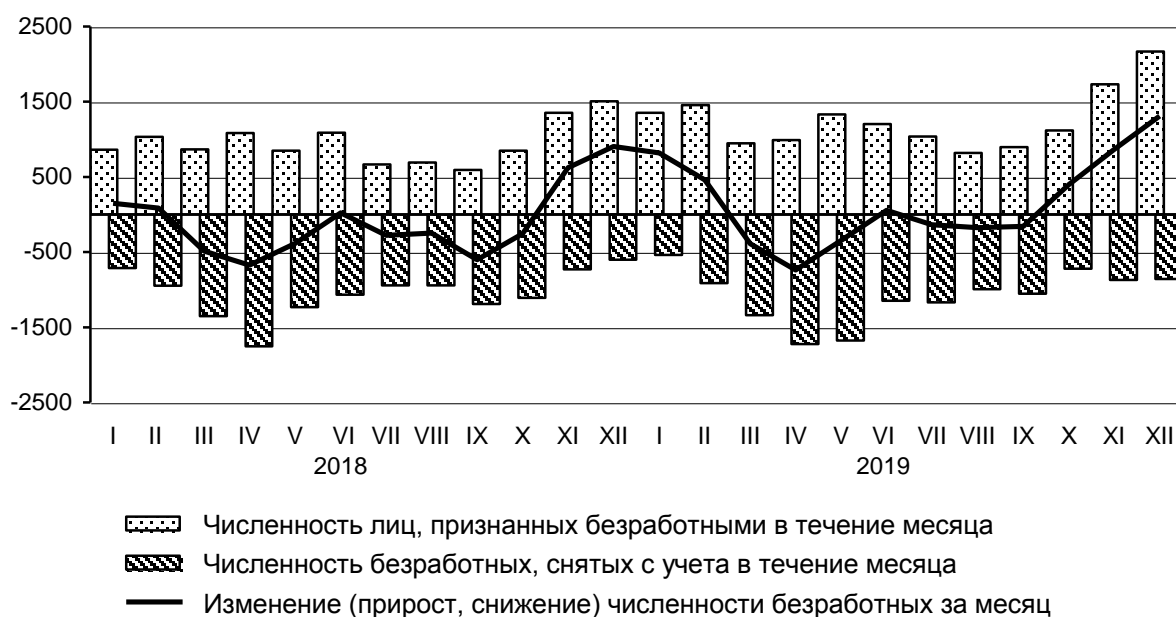

В декабре 2019 года нагрузка незанятого трудовой деятельностью населения, зарегистрированного в органах службы занятости, на одну заявленную вакансию составила 1 человек.

Государственные финансы

Консолидированный бюджет области (по предварительным данным Министерства финансов Астраханской области) за январь-ноябрь 2019 года исполнен с профицитом 7150 млн. рублей, за соответствующий период 2018 года профицит составлял 8942,6 млн. рублей.

Доходы консолидированного бюджета области за январь-ноябрь 2019 года сложились в сумме 52805,6 млн. рублей и увеличились на 6,1% по сравнению с соответствующим периодом прошлого года.

Основную часть доходов занимают: налог на прибыль организаций (29%), налог на доходы физических лиц (23,4%), безвозмездные поступления (19,1%), налоги на имущество (15,1%), налоги на совокупный доход (4,4%).

Расходы консолидированного бюджета области за это же время были профинансированы в объеме 45655,6 млн. рублей, что составляет 111,8% к аналогичному показателю прошлого года.

В структуре расходов консолидированного бюджета области на образование пришлось 27,6%, социальную политику – 27,3%, экономику – 13,5%, здравоохранение – 10,2%, общегосударственные вопросы – 7%, жилищно-коммунальное хозяйство – 5,5%, культуру, кинематографию – 4,2%.

На 1 декабря 2019 года (по оперативным данным Управления Федеральной налоговой службы по Астраханской области) в бюджеты всех уровней РФ поступило 161709,3 млн. рублей налоговых платежей и других доходов, из них 47762 млн. рублей - в доходы консолидированного бюджета области (включая платежи по налогам на совокупный доход), за соответствующий период 2018 года – 145127 млн. рублей и 41358,5 млн. рублей.

Финансы крупных и средних организаций

Финансовые результаты деятельности. В январе-ноябре 2019 года положительный сальдированный финансовый результат крупных и средних организаций, в действующих ценах, составил 118753,9 млн. рублей.

Прибыль прибыльных организаций за январь-ноябрь 2019 года сложилась в сумме 124991,9 млн. рублей, что на 10,2% ниже, чем годом ранее.

Убытки убыточных организаций по сравнению с январем-ноябрем 2018 года снизились в 1,5 раза и составили 6238 млн. рублей.

В январе-ноябре 2019 года доля убыточных организаций области по сравнению с январем-ноябрем 2018 года (по сопоставимому кругу организаций) уменьшилась на 5,5 процентного пункта и составила 41,7%.

Сальдированный финансовый результат организаций, осуществляющих производство товаров и услуг для реализации, за январь-ноябрь 2019 года

	Млн. рублей	В % к январю-ноябрю 2018 ¹
Всего	118753,9	91,4
в том числе по организациям с основным видом деятельности:		
сельское, лесное хозяйство, охота, рыболовство, рыбоводство	174,7	в 2,8 р.
добыча полезных ископаемых	117671,1	88,4
обрабатывающие производства	-803,2	-
обеспечение электрической энергией, газом и паром; кондиционирование воздуха	2403,2	-
водоснабжение; водоотведение, организация сбора и утилизации отходов, деятельность по ликвидации загрязнений	21,6	-
строительство	790,8	в 4,9 р.
торговля оптовая и розничная; ремонт автотранспортных средств и мотоциклов	69,0	134,6 р.
транспортировка и хранение	78,5	в 13,7 р.
деятельность в области информации и связи	-9,9	-
деятельность по операциям с недвижимым имуществом	-361,4	-

¹ Темпы рассчитаны по сопоставимому кругу организаций, прочерк означает, что в одном или в обоих из сопоставляемых периодов был получен отрицательный сальдированный финансовый результат.

Состояние платежей и расчетов. На конец ноября 2019 года суммарная задолженность по обязательствам (кредиторская, задолженность по кредитам и займам) организаций составила 226877,1 млн. рублей, из неё просроченная – 7054 млн. рублей, или 3,1% от общей суммы задолженности (на конец ноября 2018 года – 1,2%, на конец октября 2019 года – 2,9%).

Размер и структура суммарной задолженности по обязательствам организаций на конец ноября 2019 года

	<i>Всего задолженность, млн. руб.</i>	<i>В % к концу предыдущего месяца</i>	<i>Просроченная задолженность, млн. руб.</i>	<i>В % к концу предыдущего месяца</i>
Всего	226877,1	96,6	7054,0	105,0
в том числе:				
кредиторская задолженность	99015,9	101,2	6485,1	105,5
в % к итогу	43,6	х	91,9	х
задолженность по кредитам и займам	127861,2	93,3	568,8	100,0
в % к итогу	56,4	х	8,1	х

Дебиторская задолженность к концу ноября 2019 года составила 89806,4 млн. рублей, из неё просроченная – 6308,9 млн. рублей, или 7% от общего объёма дебиторской задолженности (на конец ноября 2018 года – 6%, на конец октября 2019 года – 6,9%).

Уровень жизни населения

Среднемесячная номинальная начисленная заработная плата работников организаций, включая субъекты малого предпринимательства, составила в январе-ноябре 2019 года 34676,7 рубля, превысив данные за соответствующий период предыдущего года на 5,9%.

Реальный размер среднемесячной начисленной заработной платы за период с начала года сложился на 1,5% выше по сравнению с январем-ноябрем 2018 года.

**Отклонение средней заработной платы
от среднеобластного уровня
в ноябре 2019 года
(рублей)**



Суммарная задолженность по заработной плате по кругу наблюдаемых видов экономической деятельности (в соответствии с ОКВЭД2) на 1 января 2020 года составила 24625 тыс. рублей и уменьшилась по сравнению с 1 января 2019 года в 4,7 раза, по сравнению с 1 декабря 2019 года возросла на 45,2%.

Объем просроченной задолженности по заработной плате, сложившийся на 1 января 2020 года, в 2,6 раза превышает месячный фонд заработной платы организаций, имеющих задолженность.

Динамика просроченной задолженности по заработной плате
(на 1 число месяца; млн. рублей)

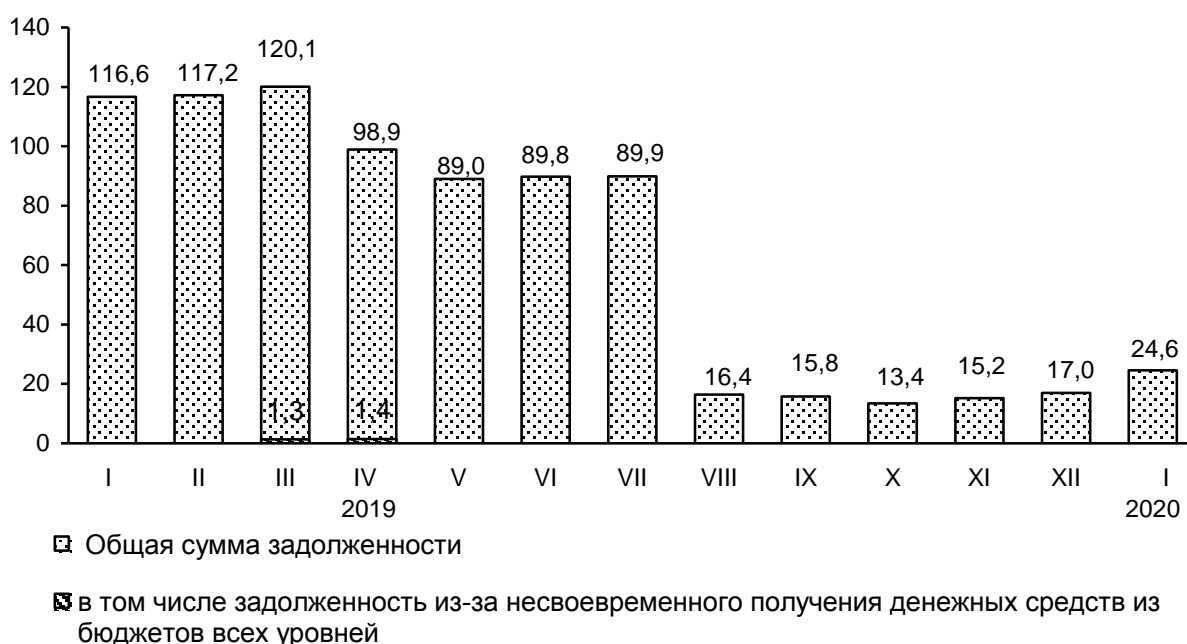

Демографическая ситуация

Показатели естественного движения населения¹

	Человек		На 1000 населения ²	
	январь-ноябрь 2019	январь-ноябрь 2018	январь-ноябрь 2019	январь-ноябрь 2018
Родившихся	10149	10908	10,9	11,7
Умерших	10525	10752	11,3	11,5
в том числе детей в возрасте до 1 года	68	69	6,5 ³	6,2 ³
Естественный прирост (+), убыль (-)	-376	156	-0,4	0,2
Зарегистрировано:				
Браков	5237	5288	5,6	5,7
Разводов	3025	3751	3,3	4,0

¹ Начиная с 1 октября 2018 года, сведения выгружаются на федеральном уровне из Единого государственного реестра записей актов гражданского состояния (ЕГР ЗАГС).

² Показатели помесечной оперативной отчетности приведены в пересчете на год.

³ На 1000 родившихся живыми.

АСТРАХАНСКАЯ ОБЛАСТЬ

Общие итоги миграции

человек

	Январь-ноябрь 2019			Январь-ноябрь 2018		
	число прибыв- ших	число выбывших	мигра- ционный прирост (+), снижение (-)	число прибыв- ших	число выбывших	мигра- ционный прирост (+), снижение (-)
Миграция	20946	27691	-6745	25406	28469	-3063
из нее:						
в пределах России	16522	19979	-3457	16997	21098	-4101
в том числе:						
внутрирегиональная	7679	7679	-	7681	7681	-
межрегиональная	8843	12300	-3457	9316	13417	-4101
международная миграция	4424	7712	-3288	8409	7371	1038
в том числе:						
со странами СНГ	3328	5886	-2558	6399	5700	699
с другими зарубежными странами	1096	1826	-730	2010	1671	339

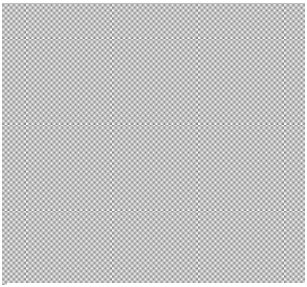

**СОЦИАЛЬНО-ЭКОНОМИЧЕСКОЕ ПОЛОЖЕНИЕ
ВОЛГОГРАДСКОЙ ОБЛАСТИ**

**Изменение основных показателей
производства товаров и услуг
в январе-декабре 2018 и 2019 годов**
(в % к соответствующему периоду предыдущего года)



Промышленное производство

По итогам января-декабря 2019 года индекс промышленного производства¹ по Волгоградской области составил 101 процент.

Индекс производства по видам деятельности
(по полному кругу предприятий и организаций)

	Январь-декабрь 2019 в % к январю-декабрю 2018
Индекс промышленного производства ¹	101,0
в том числе индекс производства по видам деятельности:	
добыча полезных ископаемых	94,1
обрабатывающие производства	102,7
обеспечение электрической энергией, газом и паром; кондиционирование воздуха	94,2
водоснабжение; водоотведение, организация сбора и утилизации отходов, деятельность по ликвидации загрязнений	106,0

¹ Индекс промышленного производства исчисляется по видам деятельности "Добыча полезных ископаемых", "Обрабатывающие производства", "Обеспечение электрической энергией, газом и паром; кондиционирование воздуха", "Водоснабжение; водоотведение, организация сбора и утилизации отходов, деятельность по ликвидации загрязнений" на основе данных о динамике производства важнейших товаров-представителей (в натуральном или стоимостном выражении). В качестве весов используется структура валовой добавленной стоимости по видам экономической деятельности 2010 базисного года.

**Объем отгруженных товаров собственного производства,
выполненных работ и услуг собственными силами,
по видам экономической деятельности
в январе-декабре 2019 года
(млн. рублей)**

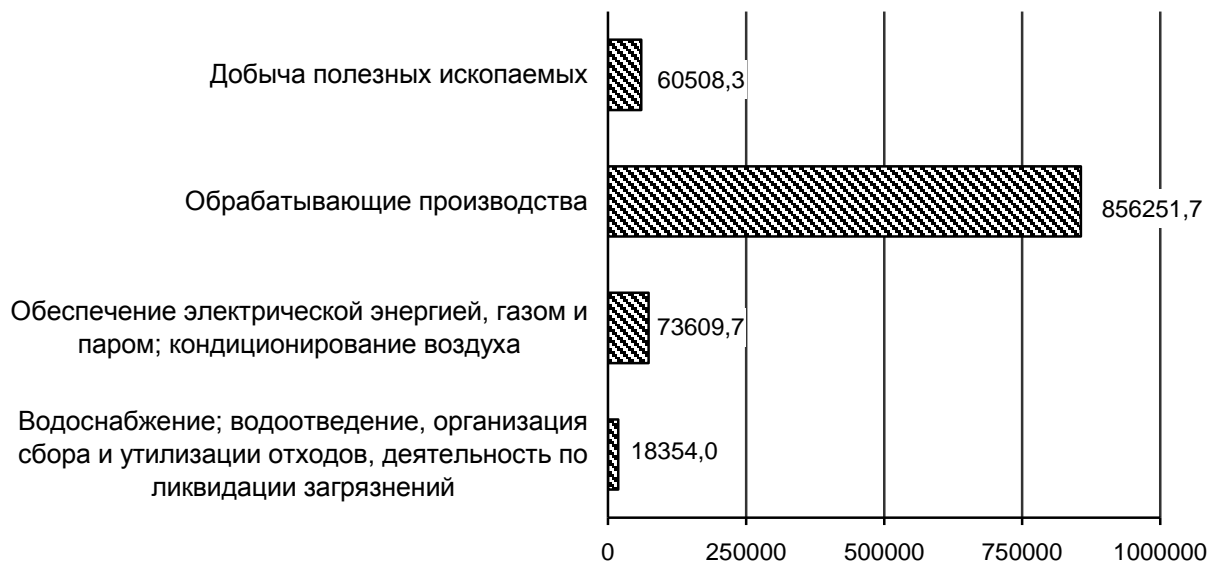

Добыча полезных ископаемых. Индекс производства в «Добыче полезных ископаемых» по итогам января-декабря 2019 года составил 94,1 процента.

В добывающих производствах по сравнению с уровнем января-декабря 2018 года уменьшилась добыча нефти сырой, включая газовый конденсат, на 6,2 процента, газа нефтяного попутного (газа горючего природного нефтяных месторождений) – на 3,3 процента, газа горючего природного (газа естественного) – на 11,1 процента.

Обрабатывающие производства. Индекс производства в целом по виду деятельности «Обрабатывающие производства» по результатам 2019 года составил 102,7 процента.

По сравнению с уровнем 2018 года рост наблюдался в организациях по ремонту и монтажу машин и оборудования – на 54,6 процента, производству прочих готовых изделий – на 34 процента, производству прочих транспортных средств и оборудования – на 32,5 процента, производству напитков – на 25,8 процента, производству мебели – на 21,3 процента, обработке древесины и производству изделий из дерева и пробки, кроме мебели, производству изделий из соломки и материалов для плетения – на 17,8 процента, производству готовых металлических изделий, кроме машин и оборудования – на 17,1 процента, производству металлургическому – на 13,7 процента, производству лекарственных средств и материалов, применяемых в медицинских целях, – на 12,5 процента, производству химических веществ и химических продуктов – на 8,2 процента, производству прочей неметаллической минеральной продукции – на 6,6 процента, производству бумаги и бумажных изделий – на 5,4 процента, производству пищевых продуктов – на 3,8 процента.

По остальным видам экономической деятельности наблюдалось отставание объёма производства в январе-декабре 2019 года по сравнению с январём-декабрём 2018 года. Так, индекс в организациях по производству кокса и нефтепродуктов, составил 98,3 процента, производству табачных изделий – 97,4 процента, производству одежды – 95,8 процента, производству текстильных изделий – 92 процента, полиграфической деятельности и копированию носителей информации – 91,9 процента, производству электрического оборудования - 85,5 процента, производству резиновых и пластмассовых изделий – 82,5 процента, производству машин и оборудования, не включённых в другие группировки – 80,9 процента, производству компьютеров, электронных и оптических изделий – 76,7 процента, производству кожи и изделий из кожи – 64,8 процента, производству автотранспортных средств, прицепов и полуприцепов – 44,9 процента.

**Структура отгруженных товаров собственного производства,
выполненных работ и услуг собственными силами
по видам обрабатывающих производств
в январе-декабре 2019 года
(процентов)**

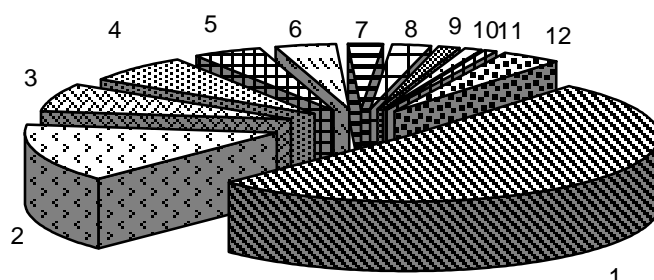

1	Производство кокса и нефтепродуктов	51,3
2	Производство металлургическое	14,6
3	Производство химических веществ и химических продуктов	7,0
4	Производство пищевых продуктов	6,9
5	Производство готовых металлических изделий, кроме машин и оборудования	4,3
6	Производство прочей неметаллической минеральной продукции	3,9
7	Производство машин и оборудования, не включённых в другие группировки	2,4
8	Производство резиновых и пластмассовых изделий	2,3
9	Ремонт и монтаж машин и оборудования	1,6
10	Производство прочих транспортных средств и оборудования	1,1
11	Производство напитков	0,6
12	Другие производства	4,0

Производство основных видов продукции обрабатывающих производств¹

	Единица измерения	Январь-декабрь 2019	В % к январю-декабрю 2018
Производство пищевых продуктов			
Мясо крупного рогатого скота, свинина, баранина, козлятина, конина и мясо прочих животных семейства лошадиных, оленина и мясо прочих животных семейства оленьих (оленьевых) парные, остывшие или охлаждённые	тонн	5428,3	121,1
Мясо и субпродукты пищевые домашней птицы	тонн	31302,2	76,2
Соки из фруктов и овощей	тыс. усл. банок	...	45,7
Масло подсолнечное и его фракции нерафинированные	тонн	399939,8	147,0
Изделия хлебобулочные недлительного хранения	тонн	75067,3	93,2
Производство напитков			
Пиво, кроме отходов пивоварения	тыс. дкл	9288,7	126,6
Производство табачных изделий			
Сигареты	млн. штук	...	97,9
Текстильное и швейное производство			
Ткани хлопчатобумажные	тыс. м ²	...	123,2
Ткани кордные из высокопрочной нейлоновой пряжи или прочей полиамидной, полиэфирной или вискозной пряжи	тыс. м ²	...	92,3
Производство бумаги и бумажных изделий			
Ящики и коробки из гофрированной бумаги или гофрированного картона	тонн	12111,0	92,0
Производство кокса и нефтепродуктов			
Бензин автомобильный	тыс. тонн	...	96,7
Топливо дизельное	тыс. тонн	...	100,4
Мазут топочный	тыс. тонн	936,1	85,1
Производство химических веществ и химических продуктов			
Углерод технический (сажи и прочие формы дисперсного углерода, не включённые в другие группировки)	тонн	...	96,8
Гидроксид натрия (сода каустическая)	тыс. тонн	...	102,4
Пластмассы в первичных формах	тонн	90857,9	88,8
Производство резиновых и пластмассовых изделий			
Шины, покрышки и камеры резиновые новые, тыс. штук	тыс. штук	...	73,4
Производство прочей неметаллической минеральной продукции			
Плитки керамические глазурованные для внутренней облицовки стен	тыс. кв. м	...	108,1
Портландцемент, цемент глинозёмистый, цемент шлаковый и аналогичные цементы гидравлические	тыс. тонн	...	93,7
Гипс строительный	тыс. тонн	...	105,2
Блоки и прочие изделия сборные строительные для зданий и сооружений из цемента, бетона или искусственного камня	тыс. куб. м	730,2	в 3,0 р.

ЮЖНЫЙ ФЕДЕРАЛЬНЫЙ ОКРУГ

	<i>Единица измерения</i>	<i>Январь-декабрь 2019</i>	<i>В % к январю-декабрю 2018</i>
Производство металлургическое			
Прокат готовый	тонн	254781,1	123,8
Трубы, профили пустотелые и их фитинги стальные	тонн	945410,3	89,7
Производство готовых металлических изделий, кроме машин и оборудования			
Проволока скрученная, канаты, шнуры плетёные, стропы и аналогичные изделия из черных металлов без электрической изоляции	тонн	...	100,1
Производство электрического оборудования			
Машины стиральные бытовые	штук	...	136,1
Плиты газовые бытовые	штук	...	79,2
Производство машин и оборудования, не включённых в другие группировки			
Насосы центробежные подачи жидкостей прочие; насосы прочие	штук	...	56,2
Подшипники шариковые или роликовые	тыс. штук	9092,8	98,5
Производство автотранспортных средств, прицепов и полуприцепов			
Автокраны	штук	...	в 3,2 р.
Автобусы, имеющие технически допустимую максимальную массу более 5 т, штук	штук	...	27,3

¹ Данные не публикуются в целях обеспечения конфиденциальности первичных статистических данных, полученных от организаций, в соответствии с Федеральным законом.

Обеспечение электрической энергией, газом и паром; кондиционирование воздуха. Индекс производства по данному виду деятельности в январе-декабре 2019 года составил 94,2 процента.

В январе-декабре 2019 года уменьшилось производство электроэнергии по сравнению с уровнем 2018 года на 6 процентов, пара и горячей воды – на 7,4 процента.

Индекс производства по виду деятельности **«Водоснабжение; водоотведение, организация сбора и утилизации отходов, деятельность по ликвидации загрязнений»** по итогам 2019 года составил 106 процентов.

Строительство

Из объектов коммунальной инфраструктуры в январе-декабре 2019 года в области построены газовые сети протяжённостью 8 километров.

Сданы в эксплуатацию торговые предприятия площадью 148,7 тыс. м², предприятия общественного питания на 169 посадочных мест.

Подрядная деятельность. Объем работ, выполненных собственными силами организаций по виду деятельности «Строительство», за январь-декабрь 2019 года составил 68676,9 млн. рублей, или 81,0 процента к уровню января-декабря 2018 года.

Жилищное строительство¹. За январь-декабрь 2019 года построены жилые дома на 9613 квартир общей площадью 693,2 тыс. м², или 112,4 процента к уровню января-декабря 2018 года.

Из общего объема введенного в действие жилья населением построены жилые дома общей площадью 321,9 тыс. м², что на 10,4 процента больше, чем в январе-декабре 2018 года.

Сельское хозяйство

За январь-декабрь 2019 года объем производства сельскохозяйственной продукции в хозяйствах всех категорий (сельскохозяйственные организации, крестьянские (фермерские) хозяйства и индивидуальные предприниматели, хозяйства населения) в действующих ценах, по предварительной оценке, составил 146,2 млрд. рублей или 107 процентов к январю-декабрю 2018 года в сопоставимых ценах.

Растениеводство. В январе-декабре 2019 года в хозяйствах всех категорий, по предварительным данным, валовой сбор зерна (в первоначально – оприходованном весе) составил 4598,7 тыс. тонн (121,5% к уровню 2018 года). Валовой сбор масличных культур (в весе после доработки) по сравнению с январём-декабрём 2018 года увеличился на 27,3 процента, овощей открытого и защищённого грунта - на 1,6 процента, картофеля – уменьшился на 11,7 процента.

В хозяйствах всех категорий в январе-декабре 2019 года по сравнению с январём-декабрём 2018 года отмечается рост валового сбора пшеницы, ячменя, ржи, тритикале, сорго, кукурузы на зерно, проса, при снижении производства зернобобовых культур, овса, гречихи.

В структуре производства зерна в хозяйствах всех категорий в январе-декабре 2019 года по сравнению с январём-декабрём 2018 года увеличился удельный вес ржи, ячменя, кукурузы на зерно, проса, сорго, уменьшился – пшеницы, зернобобовых культур, тритикале, овса, гречихи.

¹ Начиная с августа 2019 года в общем объеме введенного жилья учитываются дома, построенные населением на земельных участках, предназначенных для ведения садоводства. Ранее, до августа 2019 г., такие дома не учитывались. Изменения связаны с тем, что в полном объеме начали действовать нормы Федерального закона от 29.07.2017 № 217-ФЗ «О ведении гражданами садоводства и огородничества для собственных нужд и о внесении изменений в отдельные законодательные акты Российской Федерации».

**Валовые сборы и урожайность основных сельхозкультур
в 2019 году¹**
(в хозяйствах всех категорий)

	Валовой сбор		Урожайность с 1 га убранной площади	
	тыс. тонн	в % к 2018	центнеров	в % к 2018
Зерновые и зернобобовые культуры (включая кукурузу)				
в первоначально–оприходованном весе	4598,7	121,5	21,8	110,7
в том числе:				
Пшеница ²	2312,1	121,5	24,2	106,6
Подсолнечник	1262,3	126,8	18,8	117,5
Картофель	192,8	88,3	165,8	109,7
в том числе:				
в хозяйствах населения	127,0	76,9	135,2	100,9
Овощи открытого грунта	944,4	100,8	366,3	106,0
в том числе:				
в хозяйствах населения	168,9	79,5	217,6	99,8

¹ Данные за 2019 год предварительные.

² Данные сельскохозяйственных организаций.

Животноводство. На конец декабря 2019 года поголовье крупного рогатого скота в хозяйствах всех категорий, по расчётам, составляло 320,5 тыс. голов (на 6,1% больше по сравнению с соответствующей датой предыдущего года), из него коров – 172,3 тыс. (на 5,6% больше), поголовье свиней – 253,5 тыс. (на 5% больше), овец и коз – 1000,1 тыс. (на 0,03% меньше), птицы – 7560,2 тыс. голов (на 20,3% меньше).

В структуре поголовья скота на хозяйства населения приходилось 66,5 процента поголовья крупного рогатого скота, 31,2 процента – свиней, 59,1 процента – овец и коз (на конец декабря 2018 года – соответственно 68,2%, 32,5%, 59,8%).

В январе-декабре 2019 года в хозяйствах всех категорий, по предварительным данным, произведено скота и птицы на убой (в живом весе) 225 тыс. тонн, молока – 547,4 тыс. тонн, яиц – 812,6 млн. штук.

**Объем производства основных видов продукции животноводства
в январе-декабре 2018 и 2019 годов**
(в хозяйствах всех категорий; тыс. тонн; яйца – млн. штук)

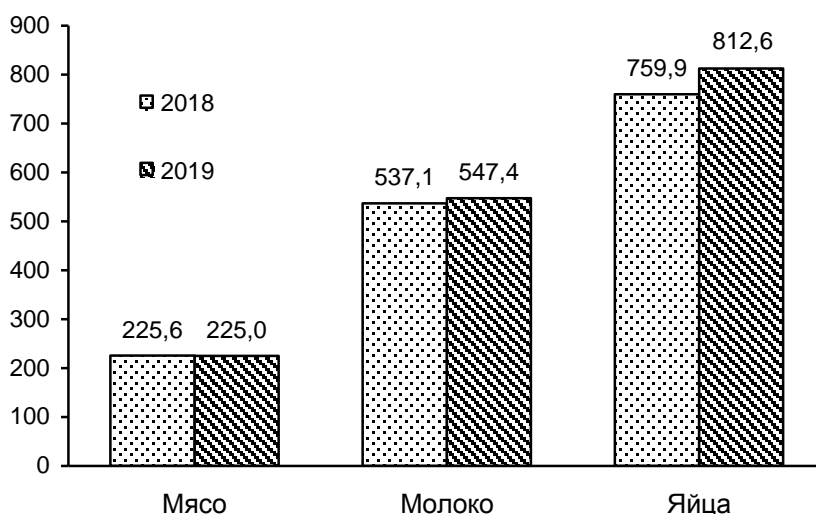

Надои молока на одну корову в сельскохозяйственных организациях, не относящихся к субъектам малого предпринимательства, в январе-декабре 2019 года составили 6796 килограммов (в январе-декабре 2018 года – 6244 килограммов), яйценоскость кур-несушек – 329 яиц (327 яйца).

Потребительский рынок

Розничная торговля. Оборот розничной торговли в январе-декабре 2019 года составил 405,0 млрд. рублей, или 100 процентов к соответствующему периоду предыдущего года.

В 2019 году оборот розничной торговли на 93,4 процента формировался торговыми организациями и индивидуальными предпринимателями, осуществляющими деятельность вне рынка, доля розничных рынков и ярмарок составила 6,6 процента.

**Формирование оборота розничной торговли
в январе-декабре 2019 года**

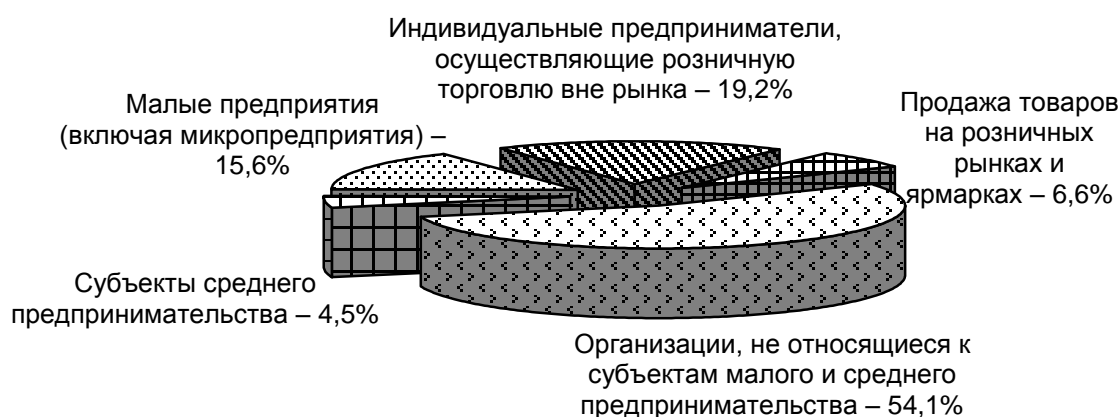

В структуре оборота розничной торговли удельный вес пищевых продуктов, включая напитки, и табачных изделий в январе-декабре 2019 года составил 45,9 процента, непродовольственных товаров – 54,1 процента (в январе-декабре 2018 года – 45,1% и 54,9%, соответственно). За январь-декабрь 2019 года населению области реализовано пищевых продуктов, включая напитки, и табачных изделий на 185,8 млрд. рублей (100,9% к соответствующему периоду 2018 года), непродовольственных товаров – на 219,2 млрд. рублей (99,3%).

Общественное питание. В январе-декабре 2019 года оборот общественного питания ресторанов, баров, кафе, столовых при предприятиях и учреждениях, организаций, осуществляющих поставку продукции общественного питания, составил 14,8 млрд. рублей, или 105,6 процента в сопоставимых ценах к январю-декабрю 2018 года.

Платные услуги населению. В январе-декабре 2019 года объем платных услуг населению сложился в сумме 147,7 млрд. рублей или 100,0 процента к январю-декабрю 2018 года.

В структуре платных услуг населению доминируют пять видов услуг, которые занимают 79,6 процента от общего объёма. К ним относятся транспортные услуги (15,4%), услуги жилищно-коммунального хозяйства (28,0%), телекоммуникационные услуги (14,9%), системы образования (8,0%) и бытовые услуги (13,3%).

В январе-декабре 2019 года жителям Волгоградской области было оказано услуг бытового характера на сумму 19,6 млрд. рублей, что составило 102,1 процента к январю-декабрю 2018 года.

Цены

Индексы цен и тарифов

на конец периода; в процентах

	Декабрь 2019 к		Справочно декабрь 2018 к	
	ноябрю 2019	декабрю 2018	ноябрю 2018	декабрю 2017
Индекс потребительских цен	100,4	103,0	100,7	104,3
Индекс цен производителей промышленных товаров, реализуемых на внутренний рынок	100,01	98,5	93,5	108,2
Сводный индекс цен на продукцию (затраты, услуги) инвестиционного назначения	100,3	106,2	100,6	111,4
индекс цен производителей на строительную продукцию	100,5	106,2	100,6	112,7
Индекс тарифов на грузовые перевозки	100,0	111,0	100,0	114,4
Индекс цен производителей сельскохозяйственной продукции	100,5	92,8	102,8	118,0

Потребительские цены. Рост потребительских цен на товары и услуги за 2019 год составил в Волгоградской области 3 процента, в том числе на продовольственные товары – 1,6 процента, непродовольственные товары – 2,9 процента, услуги населению – 5,1 процента.

Снижение темпов роста цен на *продукты* в 2019 году по сравнению с 2018 годом произошло преимущественно за счёт удешевления плодоовощной продукции. Подешевели в 2019 году: капуста (на 39%), морковь (на 26%), огурцы (на 21%), лук (на 17%), картофель (на 16%), помидоры (на 11%).

Снижение цен также наблюдалось на сахар (на 36%), яйца (на 8,6%), масло подсолнечное (на 7,5%), свинину (на 6,8%), мясо птицы (на 4,8%).

Подорожали в 2019 году среди наблюдаемых продовольственных товаров более всего баранина (на 21%), рыба мороженая разделанная (на 19%).

Значительный рост цен наблюдался также и на крупяные и макаронные изделия в среднем (на 16%), в том числе на крупу гречневую (на 68%), вермишель (на 19%), крупы овсяную и перловую (на 16%), манную (на 9,2%), макаронные изделия (на 8,5%).

Рост цен за год отмечался и на продукты из молока. Так, масло сливочное подорожало (на 12%), молоко (на 6,7%), сметана (на 5,7%), творог (на 3,5%), кисломолочные продукты (на 1,2%).

Также выросли цены на хлеб и хлебобулочные изделия, муку, сыр, кондитерские изделия (на 6,6-7,3%), говядину, колбасные изделия, алкогольные напитки (на 2,7-3,4%).

Стоимость условного (минимального) набора продуктов питания по Волгоградской области на конец декабря 2019 года составила 3569,4 рубля в расчёте на 1 человека и за месяц увеличилась на 1,3 процента.

Индекс цен на *непродовольственные товары* за 2019 год составил 102,9 процента.

В 2019 году наибольший рост цен наблюдался на ювелирные изделия (на 15%), табачные изделия (на 9,2%), бумажно-беловые товары (на 7,3%), парфюмерно-косметические товары, печатные издания, моющие и чистящие средства (на 5,0-6,1%).

Стали дороже в 2019 году и легковые автомобили: отечественные (на 5,0%), иностранных марок, в том числе собранные на территории России (на 4,3%).

Рост цен отмечался и на жизненно-необходимые медикаменты – в среднем на 6,7 процента. Более всего подорожали: валидол (в 1,9 раза), анальгин отечественный (на 30%), троксерутин (на 20%), йод (на 18%), верошпирон (на 16%), корвалол, линекс, офтан катахром (на 13%), настойка пустырника, лоратадин (на 12%), бромгексин, но-шпа, левомеколь, индапамид (на 8,4-9,8%); валокордин, кетопрофен, алмагель, нимесулид, амоксициллин, таурин, эналаприл, супрастин (на 6,1-7,5%); сульфациетамид, бисопролол, амброксол, ренни, аспирин отечественный, аллохол (на 2,0-5,3%). Вместе с тем снизились цены на комбинированные анальгетики (на 9,3%), винпоцетин (на 7,8%), лоперамид (на 6,8%), эссенциале форте Н, смекту, сеннозиды А и В, нитроглицерин (на 2,4-5,1%).

Снижение среднего уровня цен в 2019 году отмечалось на телерадиотовары, средства связи, пиломатериалы (на 7,0-7,9%), фотоаппараты, планшеты, мониторы, отдельные бытовые электротовары (холодильники, стиральные машины, микроволновые печи), ковры и ковровые изделия (на 2,0-5,4%).

На рынке моторного топлива индекс потребительских цен за 2019 год составил 103,1 процента. Подорожали: дизельное топливо (на 4,3%), автомобильный бензин (на 3,4%). Снижение цен зафиксировано на газовое моторное топливо (на 8,2%).

Общее удорожание *услуг* за период с начала года составило 5,1 процента.

В 2019 году подорожали: услуги городского пассажирского транспорта (на 12%), образования, страхования (на 11%), услуги связи, экскурсионные, медицинские (на 5,8-7,3%).

Отмечен рост цен и на бытовые услуги в среднем на 3,0 процента, в том числе на услуги химчисток, прачечных (на 9,3%), по ремонту жилищ (на 6,9%), по ремонту и обслуживанию транспортных средств, бытовой радиоэлектронной аппаратуры, бытовых машин и приборов (на 3,8-4,0%).

Подешевели в 2019 году авиаперелёты (на 10%), услуги в сфере зарубежного туризма (на 9,1%), абонентская плата за доступ к сети Интернет (на 7,7%), потребительские кредиты (на 6,8%), проживание в гостиницах (на 5,6%).

Цены производителей. Индекс цен производителей промышленных товаров, реализуемых на внутренний рынок, с января по декабрь 2019 года составил 98,5 процента.

**Индекс цен производителей промышленных товаров,
реализуемых на внутренний рынок,
по отдельным видам экономической деятельности**

на конец периода; в процентах

	Декабрь 2019 к		Справочно декабрь 2018 к декабрю 2017
	ноябрю 2019	декабрю 2018	
Промышленное производство	100,01	98,5	108,2
Добыча полезных ископаемых	109,8	114,3	98,7
Обрабатывающие производства	99,6	97,3	110,0
из них:			
производство пищевых продуктов	99,8	97,1	109,4
производство напитков	99,1	110,5	95,9
производство табачных изделий	100,0	101,5	100,0
производство текстильных изделий	104,5	94,2	123,3
производство одежды	100,0	100,0	104,0
обработка древесины и производство изделий из дерева и пробки, кроме мебели, производство изделий из соломки и материалов для плетения	100,0	100,6	-
производство бумаги и бумажных изделий	99,0	104,3	103,7
деятельность полиграфическая и копирование носителей информации	99,7	108,0	110,2
производство кокса и нефтепродуктов	100,0	94,0	114,7
производство химических веществ и химических продуктов	99,4	101,4	110,3
производство резиновых и пластмассовых изделий	100,4	105,8	110,3
производство прочей неметаллической минеральной продукции	99,4	102,0	103,5
производство металлургическое	99,1	93,8	109,2
производство готовых металлических изделий, кроме машин и оборудования	98,0	105,5	106,8
производство компьютеров, электронных и оптических изделий	100,0	109,0	109,0
производство электрического оборудования	100,0	101,3	103,2
производство машин и оборудования, не включенных в другие группировки	100,1	102,9	96,4
производство автотранспортных средств, прицепов и полуприцепов	96,6	97,3	100,3
производство мебели	100,0	107,0	113,9
производство прочих готовых изделий	100,0	115,3	-
Обеспечение электрической энергией, газом и паром; кондиционирование воздуха	95,6	93,0	105,0
Водоснабжение; водоотведение, организация сбора и утилизации отходов, деятельность по ликвидации загрязнений	100,0	108,2	104,6

Рынок труда

Занятость. В общей численности работников организаций, не относящихся к субъектам малого предпринимательства, в ноябре 2019 года 441,9 тыс. человек, или 96,6 процента составляли штатные работники (без учёта совместителей). На условиях совместительства и по договорам гражданско-правового характера для работы в этих организациях привлекалось ещё 15,6 тыс. человек (в эквиваленте полной занятости). Число замещённых рабочих мест работниками списочного состава, совместителями и лицами, выполнявшими работы по договорам гражданско-правового характера, в организациях (без субъектов малого предпринимательства) составило в ноябре 2019 года 457,5 тыс., что на 10,8 тыс. замещённых рабочих мест меньше, чем в ноябре 2018 года.

Количество замещённых рабочих мест в организациях (без субъектов малого предпринимательства)

	Ноябрь 2019, единиц	В % к ноябрю 2018
Всего замещённых рабочих мест (работников)	457463	97,7
в том числе:		
работниками списочного состава (без внешних совместителей)	441878	97,7
внешними совместителями ¹	7059	97,2
работниками, выполнявшими работы по договорам гражданско-правового характера ¹	8526	99,6

¹ В эквиваленте полной занятости.

В общем количестве замещённых рабочих мест в организациях рабочие места внешних совместителей в ноябре 2019 года составляли 1,5 процента; лиц, выполнявших работы по гражданско-правовым договорам - 1,9 процента.

Безработица. К концу декабря 2019 года в органах службы занятости населения (по данным *Комитета по труду и занятости населения Волгоградской области*) состояли на учёте 10,1 тыс. не занятых трудовой деятельностью граждан, из них 9,2 тыс. человек имели статус безработного (на конец декабря 2018 года, соответственно, – 10,5 тыс. и 9,5 тыс. человек).

В декабре 2019 года получили статус безработного 2,3 тыс. человек или на 0,2 тыс. человек (на 9,3%) больше, чем в декабре 2018 года. Размеры трудоустройства безработных в декабре 2019 года были на 0,2 тыс. человек (на 37,0%) больше, чем в декабре 2018 года и составили 777 человек.

Уровень зарегистрированной безработицы на конец декабря 2019 года составил 0,7 процента от численности рабочей силы.

Движение численности безработных, зарегистрированных в органах государственной службы занятости (человек)



Государственные финансы

По данным Комитета финансов Волгоградской области за январь-ноябрь 2019 года консолидированный бюджет области исполнен с профицитом в 5,1 млрд. рублей.

Доходы консолидированного бюджета области за январь-ноябрь 2019 года по сравнению с доходами, полученными за соответствующий период 2018 года, увеличились на 7 процентов, составив 113,8 млрд. рублей.

Расходы консолидированного бюджета области профинансированы в объеме 108,7 млрд. рублей, что на 6,9 процента больше, чем за январь-ноябрь 2018 года.

В январе-ноябре 2019 года на финансирование социальной сферы направлено 70,2 млрд. рублей или 64,6 процента средств расходной части консолидированного бюджета, общегосударственных вопросов – 9,1 млрд. рублей или 8,4 процента, национальной экономики – 19,8 млрд. рублей или 18,2 процента, жилищно-коммунального хозяйства – 4,9 млрд. рублей или 4,5 процента, национальной безопасности и правоохранительной деятельности – 1,1 млрд. рублей или 1 процент.

По Волгоградской области за январь-ноябрь 2019 года поступило налогов и сборов на сумму 146,1 млрд. рублей, что на 14,9 процента меньше, чем за январь-ноябрь 2018 года.

Снижение поступлений в бюджет в основном обусловлено уменьшением акцизов – на 16,3 млрд. рублей, налога на добавленную стоимость – на 10,8 млрд. рублей. Также снизилось поступление налога на имущество – на 2 процента, налога на прибыль – на 1,9 процента.

Рост поступлений наблюдался по налогам, сборам и регулярным платежам за пользование природными ресурсами – на 2,9 процента, налогу на доходы физических лиц – на 2,1 процента.

В консолидированный бюджет Волгоградской области перечислено 90,4 млрд. рублей, или 61,9 процента всех поступлений (за январь-ноябрь 2018 года – 52,9%).

Финансы крупных и средних организаций

Финансовые результаты деятельности. За январь-ноябрь 2019 года сальдированный финансовый результат организаций Волгоградской области составил 87,6 млрд. рублей прибыли (за январь-ноябрь 2018 года по сопоставимому кругу организаций было получено 84,9 млрд. рублей прибыли).

Из 648 организаций 417 (64,4%) получили прибыль в размере 97,4 млрд. рублей, 231 (35,6%) организация – убыток в сумме 9,8 млрд. рублей. По сравнению с январём-ноябрём прошлого года сумма прибыли увеличилась на 3,9 процента, сумма убытка организаций – на 10,9 процента.

Наибольший объем прибыли получен в сельском хозяйстве, добыче полезных ископаемых, производстве нефтепродуктов, производстве пищевых продуктов, производстве прочей неметаллической минеральной продукции, металлургическом производстве, производстве химических веществ и химических продуктов, производстве, передаче и распределении электроэнергии, торговле, транспортировке и хранении.

В то же время значительный объем отрицательного сальдированного финансового результата получен в производстве машин и оборудования, производстве табачных изделий, в деятельности по операциям с недвижимым имуществом.

Сальдированный финансовый результат организаций, осуществляющих производство товаров и услуг для реализации за январь-ноябрь 2019 года

	<i>Млн. рублей</i>	<i>В % к январю-ноябрю 2018¹</i>
Всего	87594,2	103,1
в том числе по организациям с основным видом деятельности:		
сельское, лесное хозяйство, охота, рыболовство и рыбоводство	2815,7	66,2
добыча полезных ископаемых	4308,6	98,1
обрабатывающие производства	70712,8	108,0
обеспечение электрической энергией, газом и паром; кондиционирование воздуха	2630,8	174,1

ВОЛГОГРАДСКАЯ ОБЛАСТЬ

	<i>Млн. рублей</i>	<i>В % к январю- ноябрю 2018¹</i>
водоснабжение; водоотведение, организация сбора и утилизации отходов, деятельность по ликвидации загрязнений	335,7	80,2
строительство	443,2	60,7
торговля оптовая и розничная; ремонт автотранспортных средств и мотоциклов	3756,3	85,7
транспортировка и хранение	2567,0	134,5
деятельность гостиниц и предприятий общественного питания	-2,7	-
деятельность в области информации и связи	-11,5	-
деятельность по операциям с недвижимым имуществом	-399,8	-
деятельность профессиональная, научная и техническая	183,9	80,2
деятельность административная и сопутствующие дополнительные услуги	107,6	121,2
образование	-0,8	-
деятельность в области здравоохранения и социальных услуг	84,4	119,6
деятельность в области культуры, спорта, организации досуга и развлечений	3,4	62,7
предоставление прочих видов услуг	59,4	189,2

¹ Темпы рассчитаны по сопоставимому кругу организаций, прочерк означает, что в одном или в обоих из сопоставимых периодов был получен отрицательный сальдированный финансовый результат.

Состояние платежей и расчётов. На конец ноября 2019 года суммарная задолженность по обязательствам (кредиторская и задолженность по кредитам банков и займам) организаций Волгоградской области составила 451,0 млрд. рублей, из неё просроченная – 31,9 млрд. рублей или 7,1 процента от общей суммы задолженности (на конец октября 2019 года – 7,1%, на конец ноября 2018 года – 7,9%).

Кредиторская задолженность на конец ноября 2019 года сложилась в сумме 280,1 млрд. рублей, в том числе просроченная – 26,1 млрд. рублей, что составляет 9,3 процента всей задолженности (на конец октября 2019 года – 9,5%, на конец ноября 2018 года – 10,7%). В структуре просроченной кредиторской задолженности 79 процентов объёма или 20,6 млрд. рублей составили неплатежи поставщикам. На задолженность в бюджет и во внебюджетные фонды приходится 10,0 процента или 2,6 млрд. рублей.

Задолженность организаций по полученным кредитам банков и займам на конец ноября 2019 года составила 170,9 млрд. рублей, в том числе просроченная – 5,7 млрд. рублей или 3,4 процента от общего объёма задолженности (на конец октября 2019 года – 3,4%, на конец ноября 2018 года – 3,5%).

Дебиторская задолженность на конец ноября 2019 года составила 228,7 млрд. рублей, из неё просроченная – 19,1 млрд. рублей или 8,3 процента от общего объёма дебиторской задолженности (на конец октября 2019 года – 8,6%, на конец ноября 2018 года – 9,0%).

Уровень жизни населения

Среднемесячная начисленная заработная плата за январь-ноябрь 2019 года в крупных, средних и малых организациях составила 31977 рублей и увеличилась по сравнению с январём-ноябрём 2018 года на 4,8 процента.

Реальная заработная плата, рассчитанная с учётом индекса потребительских цен, по сравнению с январём-ноябрём 2018 года увеличилась на 0,4 процента.

Отклонение средней заработной платы от среднеобластного уровня в ноябре 2019 года (рублей)



Суммарная задолженность по заработной плате по кругу наблюдаемых видов экономической деятельности по сравнению с 1 декабря 2019 года увеличилась на 23,3 млн. рублей (на 35,8%) и составила на 1 января 2020 года 88,5 млн. рублей.

Динамика просроченной задолженности по заработной плате¹
(на 1 число месяца; млн. рублей)

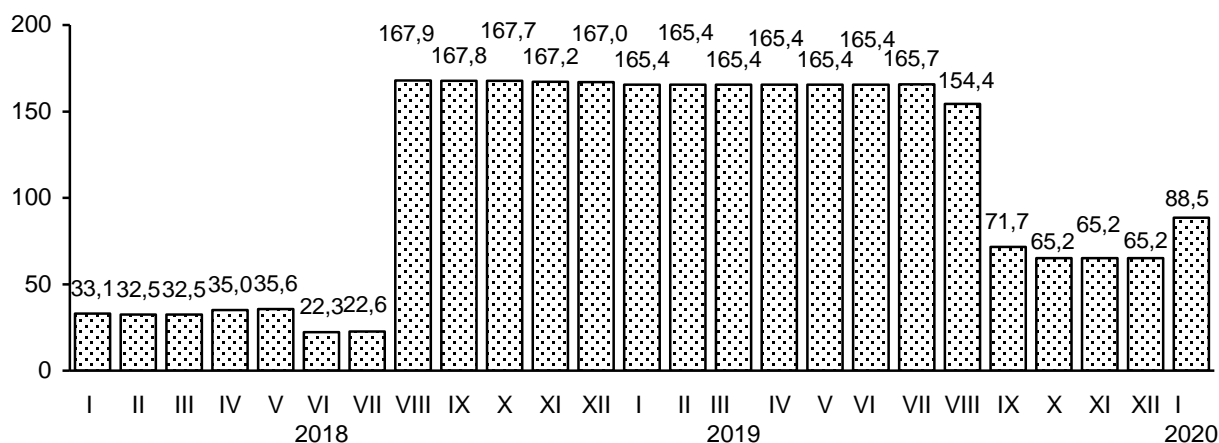

¹ По кругу отчитавшихся организаций.

Демографическая ситуация

Демографическая ситуация в январе-ноябре 2019 года по сравнению с соответствующим периодом 2018 года характеризовалась снижением числа родившихся на 10 процентов, числа умерших - на 1,7 процента. Число умерших превысило число родившихся в 1,5 раза.

Показатели естественного движения населения

	Человек		На 1000 населения ¹	
	январь-ноябрь 2019	январь-ноябрь 2018	январь-ноябрь 2019	январь-ноябрь 2018
Родившихся	19460	21631	8,5	9,4
Умерших	30148	30656	13,2	13,3
в том числе детей в возрасте до 1 года	79	108	3,8 ²	4,8 ²
Естественная убыль	-10688	-9025	-4,7	-3,9
Зарегистрировано:				
Браков, ед.	12453	12384	5,4	5,4
Разводов, ед.	7422	7958	3,2	3,5

¹ Показатели помесичной оперативной отчетности приведены в пересчете на год.

² На 1000 родившихся живыми.

Основными причинами смерти остаются болезни системы кровообращения (53,5%).

ЮЖНЫЙ ФЕДЕРАЛЬНЫЙ ОКРУГ

Среди причин смерти младенцев преобладают состояния, возникающие в перинатальный период (от 28 недель беременности, включая роды и первые семь дней жизни ребёнка) и врождённые аномалии, то есть заболевания, тесно связанные со здоровьем матери.

Общие итоги миграции

человек

	Январь-ноябрь 2019			Январь-ноябрь 2018		
	число прибывших	число выбывших	миграционный прирост (+), убыль (-)	число прибывших	число выбывших	миграционный прирост (+), убыль (-)
Миграция	56845	60956	-4111	61907	65900	-3993
из неё:						
в пределах России	49495	56366	-6871	56971	61253	-4282
в том числе:						
внутрирегиональная	27632	27632	-	30237	30237	-
межрегиональная	21863	28734	-6871	26734	31016	-4282
международная миграция	7350	4590	+2760	4936	4647	+289
в том числе:						
со странами СНГ	5985	3241	+2744	3845	3373	+472
с другими зарубежными странами	1365	1349	+16	1091	1274	-183

За январь-ноябрь 2019 года миграционный прирост населения из стран СНГ в Волгоградскую область увеличился в 5,8 раза по сравнению с январём-ноябрём 2018 года. Наибольший приток мигрантов наблюдался из Армении, Таджикистана и Азербайджана.



**СОЦИАЛЬНО-ЭКОНОМИЧЕСКОЕ ПОЛОЖЕНИЕ
РОСТОВСКОЙ ОБЛАСТИ**

**Изменение основных показателей
производства товаров и услуг
в январе-декабре 2018 и 2019 годов**
(в % к соответствующему периоду предыдущего года)



Промышленное производство

По итогам января-декабря 2019 года индекс промышленного производства¹ по Ростовской области составил 101,2 процента.

Индекс производства по видам деятельности
(по полному кругу предприятий и организаций)

	Январь-декабрь 2019 в % к январю-декабрю 2018
Индекс промышленного производства ¹	101,2
в том числе индекс производства по видам деятельности:	
добыча полезных ископаемых	97,4
обрабатывающие производства	101,7
обеспечение электрической энергией, газом и паром; кондиционирование воздуха	101,0
водоснабжение; водоотведение, организация сбора и утилизации отходов, деятельность по ликвидации загрязнений	92,5

¹ Индекс промышленного производства исчисляется по видам деятельности "Добыча полезных ископаемых", "Обрабатывающие производства", "Обеспечение электрической энергией, газом и паром; кондиционирование воздуха", "Водоснабжение; водоотведение, организация сбора и утилизации отходов, деятельность по ликвидации загрязнений" на основе данных о динамике производства важнейших товаров-представителей (в натуральном или стоимостном выражении). В качестве весов используется структура валовой добавленной стоимости по видам экономической деятельности 2010 базисного года.

**Объем отгруженных товаров собственного производства,
выполненных работ и услуг собственными силами,
по видам экономической деятельности
в январе-декабре 2019 года**
(млн. рублей)

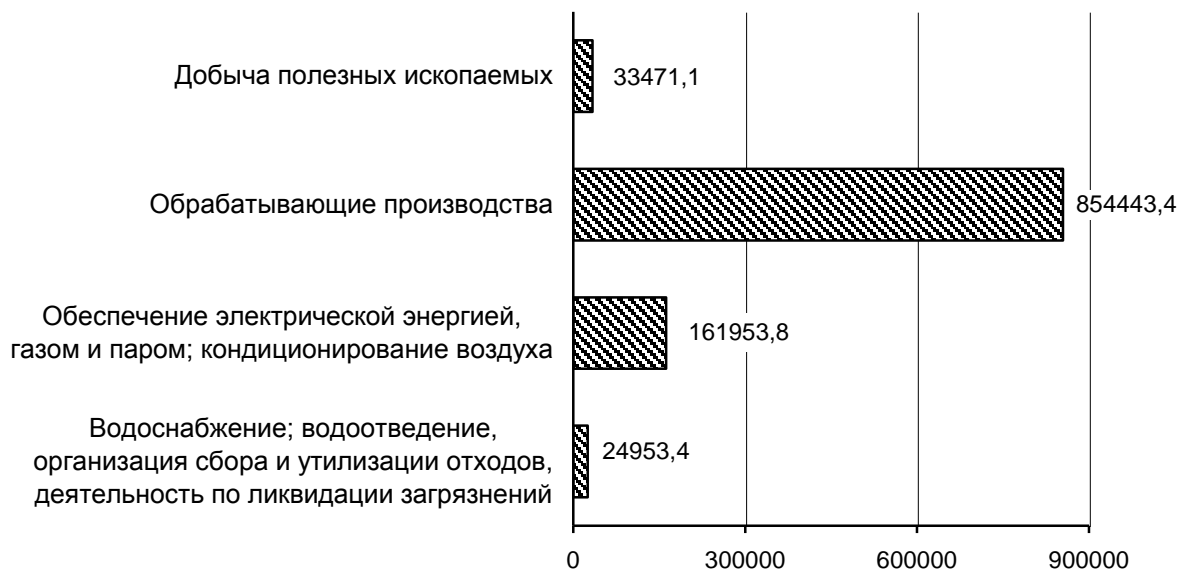

Добыча полезных ископаемых. Индекс производства в «Добыче полезных ископаемых» по итогам 2019 года составил 97,4 процента.

Добыча отдельных видов полезных ископаемых

	Единица измерения	Январь-декабрь 2019	В % к январю-декабрю 2018
Антрацит обогащенный	тыс. тонн	3702,0	87,5
Пески природные	тыс. м ³	1832,1	95,7
Камень природный дробленый	тыс. м ³	... ¹	78,3

¹ Данные не публикуются в целях обеспечения конфиденциальности первичных статистических данных, полученных от организаций, в соответствии с Федеральным законом.

Обрабатывающие производства. Индекс производства в целом по виду деятельности по результатам января-декабря 2019 года составил 101,7 процента.

Значительный рост, на 13,2 процента, достигнут в одном из ключевых секторов донской промышленности – производстве кокса и нефтепродуктов.

На 19,2 процента возросло производство готовых металлических изделий, кроме машин и оборудования, на 19 процентов – машин и оборудования, не включённых в другие группировки.

Индекс производства пищевых продуктов составил 100,6 процента, что обеспечено в первую очередь ростом производства сыров (на 81,7%), говядины (на 60,1%), сливочного масла (на 55,1%). На 18,1 процента увеличилось производство

растительных масел и их фракций нерафинированных, на 10,8 процента – молока жидкого обработанного, на 5,6 процента – муки.

Вместе с тем, на 20,8 процента снизилось производство кондитерских изделий, на 12 процентов – колбасных изделий, на 2,3 процента – творога, на 1,7 процента – хлебобулочных изделий недлительного хранения, на 0,2 процента – рыбы переработанной и консервированной.

Существенный рост отмечается в ряде менее масштабных сегментов обрабатывающей промышленности: производстве текстильных изделий (на 26,8%), одежды (на 21,6%), готовых металлических изделий, кроме машин и оборудования (на 19,2%), электрического оборудования (на 18,5%).

**Структура отгруженных товаров собственного производства,
выполненных работ и услуг собственными силами
по видам обрабатывающих производств
в январе-декабре 2019 года
(процентов)**

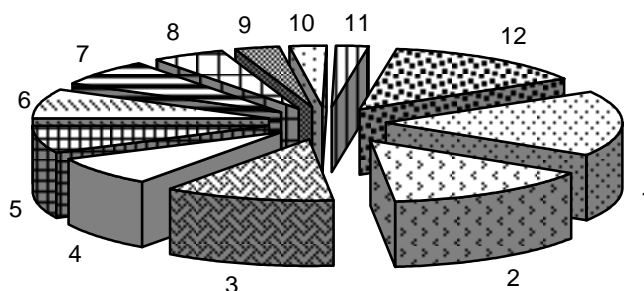

1	Производство кокса, нефтепродуктов	16,9
2	Производство пищевых продуктов	14,4
3	Производство прочих транспортных средств и оборудования	12,9
4	Производство готовых металлических изделий, кроме машин и оборудования	7,6
5	Производство металлургическое	7,6
6	Производство прочей неметаллической минеральной продукции	6,9
7	Производство машин и оборудования, не включенных в другие группировки	6,5
8	Производство резиновых и пластмассовых изделий	4,9
9	Производство напитков	2,7
10	Производство химических веществ и химических продуктов	2,5
11	Производство электрического оборудования	2,1
12	Другие производства	15,0

Производство основных видов продукции обрабатывающих производств

	Единица измерения	Январь-декабрь 2019	В % к январю-декабрю 2018
Производство пищевых продуктов			
говядина, кроме субпродуктов	тыс. тонн	10,5	160,1
свинина, кроме субпродуктов	тыс. тонн	12,5	108,7
рыба переработанная и консервированная, ракообразные и моллюски	тыс. тонн	17,2	99,8
масла растительные и их фракции нерафинированные	тыс. тонн	719,3	118,1
молоко жидкое обработанное, включая молоко для детского питания	тыс. тонн	34,4	110,8
сыры	тыс. тонн	10,9	181,7
продукты кисломолочные (кроме творога и продуктов из творога)	тыс. тонн	23,4	107,6
мука из зерновых культур, овощных и других растительных культур; смеси из них	тыс. тонн	147,0	105,6
крупа	тыс. тонн	56,8	117,3
изделия хлебобулочные недлительного хранения	тыс. тонн	169,9	98,3
Производство одежды			
изделия трикотажные или вязаные	тыс. штук	24028,1	125,8
брюки, бриджи и шорты из текстильных материалов, кроме трикотажных или вязаных	тыс. штук	7469,2	130,4
Производство бумаги и бумажных изделий			
бумага и картон	тонн	... ¹	110,7
картон гофрированный в рулонах или листах	тыс. м ²	... ¹	117,9
Производство кокса и нефтепродуктов			
мазут топочный	тыс. тонн	... ¹	117,2
бензин прямогонный	тыс. тонн	... ¹	102,9
Производство прочей неметаллической минеральной продукции			
плиты и плитки керамические	тыс. м ²	... ¹	96,3
кирпич керамический неогнеупорный строительный	млн. усл. кирпичей	284,0	95,2
Производство металлургическое			
сталь нелегированная в слитках или в прочих первичных формах и полуфабрикаты из нелегированной стали	тыс. тонн	728,8	102,4
трубы, профили пустотелые бесшовные и их фитинги стальные	тонн	... ¹	98,3
Производство готовых металлических изделий, кроме машин и оборудования			
котлы водогрейные центрального отопления для производства горячей воды или пара низкого давления	тыс. кВт	3976,2	120,4
части паровых котлов, пароводогрейных котлов, котлов, работающих с высокотемпературными органическими теплоносителями (ВОТ), водогрейных котлов центрального отопления	тыс. рублей	... ¹	в 2,3 р.

	<i>Единица измерения</i>	<i>Январь-декабрь 2019</i>	<i>В % к январю-декабрю 2018</i>
Производство машин и оборудования, не включенных в другие группировки			
комбайны зерноуборочные	штук	... ¹	97,4
машины для уборки зерновых, масличных, бобовых и крупяных культур прочие	штук	... ¹	106,8
тракторы для сельского хозяйства прочие	штук	... ¹	86,3
Производство прочих транспортных средств и оборудования			
электровозы промышленные	штук	... ¹	в 3,3 р.
электровозы магистральные	штук	... ¹	102,0

¹ Данные не публикуются в целях обеспечения конфиденциальности первичных статистических данных, полученных от организаций, в соответствии с Федеральным законом.

Обеспечение электрической энергией, газом и паром; кондиционирование воздуха. Индекс производства по данному виду деятельности в январе-декабре 2019 года составил 101 процент. Относительно уровня соответствующего периода предыдущего года на 5,1 процента увеличилась выработка электроэнергии, на 9,6 процента снизился отпуск пара и горячей воды.

Производство электро- и теплоэнергии

	<i>Единица измерения</i>	<i>Январь-декабрь 2019</i>	<i>В % к январю-декабрю 2018</i>
Электроэнергия	млн. кВт. час	44528,4	105,1
Пар и горячая вода	тыс. Гкал	12264,1	90,4

Индекс производства по виду деятельности **«Водоснабжение; водоотведение, организация сбора и утилизации отходов, деятельность по ликвидации загрязнений»** по итогам января-декабря 2019 года составил 92,5 процента.

Строительство

В январе-декабре 2019 года в результате нового строительства, расширения, реконструкции и технического перевооружения в области был сдан в эксплуатацию ряд производственных мощностей.

	Январь-декабрь 2019
Линии электропередачи, км	507,1
Капитальные гаражи, единиц/машиномест	17/103
Станции технического обслуживания автомобилей, единиц	7
Комплексы дорожного сервиса, единиц	2
Автозаправочные станции, единиц	1
Автомойка, единиц/моечных постов	4/15
Автомобильные дороги с твердым покрытием, км	44,9
Мосты, единиц/пог. м	6/781,7
Радиорелейные линии связи, км	4455,5
Антенно-мачтовые сооружения для сотовой связи, шт.	115
Волоконно-оптические линии связи, км	252,9
Торговые предприятия, тыс. кв. м	56,1
Рынки и павильоны, мест	51
Предприятия общественного питания, посадочных мест	431
Общетоварные склады, тыс. кв. м	29,8
Помещения для крупного рогатого скота, тыс. мест	0,5
Помещения для свиней, тыс. мест	13,2
Помещения для птицы, тыс. птицемест	10,0
Зерносеменовохранилища, тыс. тонн единовременного хранения	32,3
Хранилища для картофеля, овощей и фруктов, тыс. тонн единовременного хранения	3,9

Подрядная деятельность. Объем работ, выполненных по виду деятельности «Строительство» по полному кругу организаций, в январе-декабре 2019 года составил 134866,2 млн. рублей, или 96,2 процента (в сопоставимых ценах) к январю-декабрю 2018 года.

Жилищное строительство. За 12 месяцев 2019 года общая площадь введенного в области жилья с учетом жилых домов, построенных на земельных участках, предназначенных для ведения гражданами садоводства, составила 2611,3 тыс. кв. метров, в том числе введенного индивидуальными застройщиками – 1368 тыс. кв. метров. Темп роста ввода жилья, в целях сопоставимости данных рассчитанный без учета жилых домов, построенных на земельных участках, предназначенных для ведения садоводства, составил 109,5 процента к соответствующему периоду предыдущего года, у индивидуальных застройщиков – 106,9 процента к январю-декабрю 2018 года.

Из общего объема введенного жилья на предприятия и организации приходится 1243,3 тыс. кв. метров, или 112,4 процента к соответствующему периоду предыдущего года.

Сельское хозяйство

По предварительным расчетам, сельхозтоваропроизводителями области в январе-декабре 2019 года произведено в фактически действовавших ценах продукции сельского хозяйства на 303,1 млрд. рублей, индекс производства продукции сельского хозяйства составил 105,4 процента к январю-декабрю 2018 года.

Растениеводство. По результатам 2019 года в хозяйствах всех категорий намолочено в первоначально-оприходованном весе 12280,9 тыс. тонн зерна, что на 11 процентов больше, чем за аналогичный период предшествующего года.

Главной продовольственной культуры, пшеницы, намолочено 10106,3 тыс. тонн (на 7% больше, чем год назад); урожайность пшеницы в целом по области составила 36 центнеров с гектара, что ниже данных прошлого года на 0,8 процента. Подсолнечника намолочено 1807 тыс. тонн (в весе после доработки), урожайность составила 24,6 центнера с гектара, накопано 355,4 тыс. тонн картофеля, или 211,4 центнера с гектара, собрано 555,7 тыс. тонн овощей открытого грунта, или 220,2 центнера с гектара.

Валовые сборы и урожайность основных сельхозкультур в 2019 году

(в хозяйствах всех категорий)

	Валовой сбор		Урожайность с 1 га убранный площади	
	тыс. тонн	в % к 2018	центнеров	в % к 2018
Зерновые и зернобобовые культуры в первоначально-оприходованном весе в том числе:	12 280,9	111,0	34,6	107,1
пшеница	10106,3	107,0	36,0	99,2
Подсолнечник (в весе после доработки)	1 807,0	134,7	24,6	129,5
Картофель	355,4	104,9	211,4	103,9
Овощи открытого грунта	555,7	109,1	220,2	108,1

Животноводство. На начало 2020 года поголовье крупного рогатого скота в хозяйствах всех категорий, по расчетам, составило 616,4 тыс. голов (на 1,6% больше по сравнению с аналогичной датой предыдущего года), из него коров – 301,2 тыс. голов (на 1,4% больше). Поголовье свиней сократилось до 351,8 тыс. голов (на 9,2% меньше), овец и коз – до 1084 тыс. голов (на 8,3% меньше), птицы – до 13,7 млн. голов (на 8,4% меньше).

В январе-декабре 2019 года в хозяйствах всех категорий произведено скота и птицы на убой (в живом весе) 263 тыс. тонн, молока – 1096,6 тыс. тонн, яиц – 1744,3 млн. штук.

**Объем производства основных продуктов животноводства
в январе-декабре 2018 и 2019 годов**
(в хозяйствах всех категорий; тыс. тонн, яйца – млн. штук)

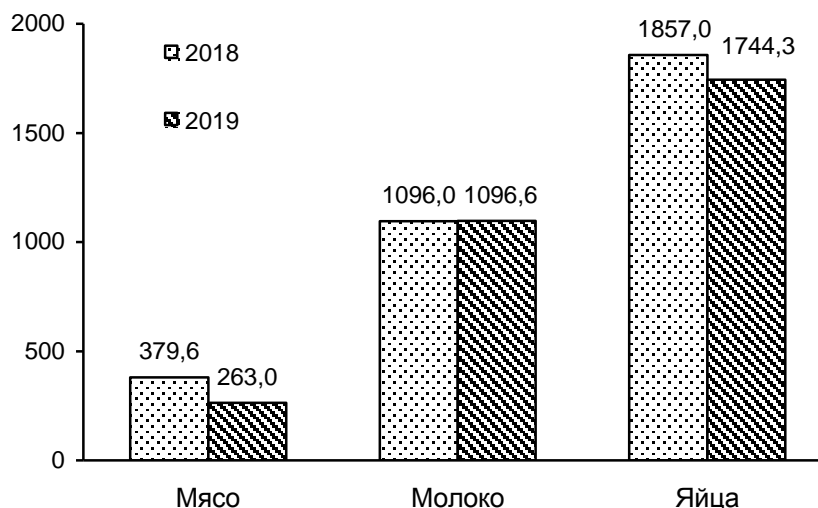

Средний удой молока от одной коровы в январе-декабре 2019 года в сельхозорганизациях составил 6486 кг и увеличился по сравнению с соответствующим периодом предыдущего года на 7,3 процента, средняя яйценоскость одной курицы-несушки в крупных и средних сельхозорганизациях – 313 яиц, что на 16,4 процента больше уровня прошлого года.

Потребительский рынок

Розничная торговля. В январе-декабре 2019 года оборот розничной торговли в целом по области сложился в объеме 975,6 млрд. рублей, что в сопоставимых ценах на 1,9 процента выше данных аналогичного периода предыдущего года.

Определяющее влияние на динамику оборота оказывает организованная торговля. Торгующие организации и индивидуальные предприниматели, реализующие товары вне рынка, сформировали 91,2 процента общего объема оборота розничной торговли. Объёмы продаж на розничных рынках и ярмарках составили 8,8 процента.

**Формирование оборота розничной торговли
в январе-декабре 2019 года**

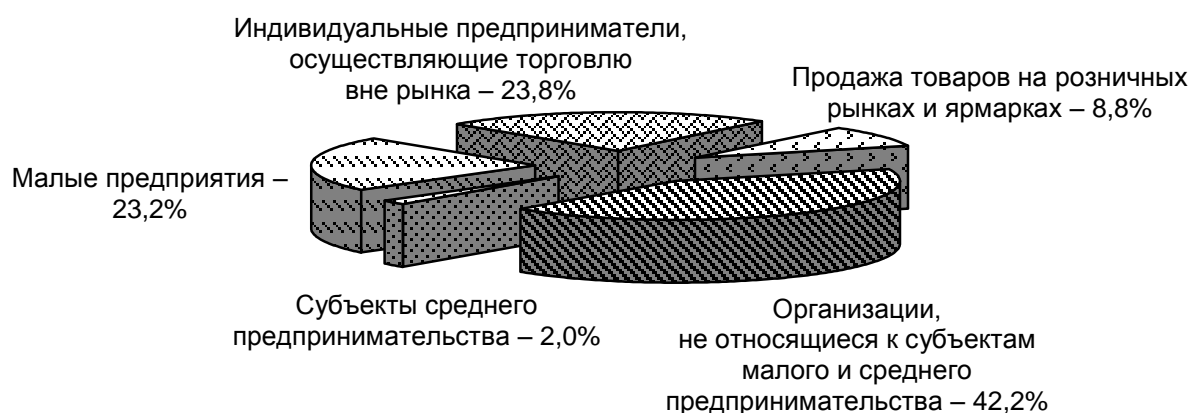

В макроструктуре оборота розничной торговли в январе-декабре 2019 года удельный вес пищевых продуктов, включая напитки, и табачных изделий увеличился и составил 46,9 процента, в то время как в январе-декабре 2018 года – 46,5 процента, доля непродовольственных товаров, соответственно, снизилась (с 53,5 процента в 2018 году до 53,1 процента в 2019 году).

В целом, за январь-декабрь 2019 года пищевых продуктов, включая напитки, и табачных изделий продано на сумму 457,2 млрд. рублей, в сопоставимых ценах это на 1,7 процента выше, чем в январе-декабре предыдущего года. Объем продаж непродовольственных товаров сложился в размере 518,4 млрд. рублей, увеличившись на 2 процента.

Общественное питание. В январе-декабре 2019 года оборот общественного питания ресторанов, баров, кафе, столовых при предприятиях и учреждениях, организаций, осуществляющих поставку продукции общественного питания, сложился в размере 42,2 млрд. рублей, что выше уровня предыдущего года на 3,4 процента в сопоставимых ценах.

Платные услуги населению. В январе-декабре 2019 года общий объем платных услуг, оказанных населению по всем каналам реализации (с учетом экспертной оценки объемов платных услуг, оказанных в неформальном секторе экономики), составил 247,6 млрд. рублей, что в сопоставимых ценах выше уровня января-декабря 2018 года на 1,8 процента.

В структуре платных услуг населению устойчиво доминируют четыре вида услуг, которые занимают 73,6 процента от общего объема. К ним относятся жилищно-коммунальные услуги (27,4%), бытовые (20,3%), телекоммуникационные (13,5%) и транспортные услуги (12,4%).

Более всего вырос спрос на услуги физической культуры и спорта (рост на 15,4%), услуги учреждений культуры (на 8,8%), услуги юридические (на 4,9%) и ветеринарные услуги (на 3,8%), удельный вес которых в совокупности составляет 4,6 процента в общем объеме.

В январе-декабре 2019 года жителям Ростовской области было оказано услуг бытового характера на сумму 50,1 млрд. рублей. По сравнению с январем-декабром 2018 года отмечается рост этого показателя в сопоставимых ценах на 6,6 процента.

Цены

Индексы цен и тарифов

на конец периода; в процентах

	Декабрь 2019 к		Справочно декабрь 2018 к	
	ноябрю 2019	декабрю 2018	ноябрю 2018	декабрю 2017
Индекс потребительских цен	100,4	102,7	101,1	104,5
Индекс цен производителей промышленных товаров, реализуемых на внутренний рынок	99,5	101,9	99,2	105,4
Сводный индекс цен на продукцию (затраты, услуги) инвестиционного назначения	100,4	106,3	100,7	105,6
индекс цен производителей на строительную продукцию	100,7	105,9	100,4	103,3
Индекс тарифов на грузовые перевозки	99,9	102,6	100,1	105,1
Индекс цен производителей сельскохозяйственной продукции	100,6	98,6	102,6	115,6

Потребительские цены. Индекс потребительских цен на товары и услуги в декабре 2019 года к декабрю 2018 года составил 102,7 процента. Цены на продовольственные товары с начала года увеличились на 1,7 процента, на непродовольственные товары – на 2,4 процента. Платные услуги подорожали на 4,7 процента.

Среди *продовольственных товаров* за январь-декабрь 2019 года более всего подорожали крупы и бобовые – на 17,2 процента (к уровню декабря 2018 года).

Заметный рост цен отмечен также на масло сливочное (на 13,1%), макаронные изделия (на 7%), молоко и молочную продукцию (на 6,4%), хлеб и хлебобулочные изделия (на 5,9%).

Наряду с подорожавшими продуктами, в анализируемом периоде наблюдается снижение цен на сахар (на 36,1%), яйца (на 9%), плодоовощную продукцию, включая картофель (на 4,1%). Покупка мяса и птицы стала обходиться дешевле на 2,4 процента, масла подсолнечного – на 0,2 процента.

В декабре 2019 года *стоимость условного (минимального) набора продуктов питания* по Ростовской области составила 3737,61 рубля в расчете на 1 человека и по сравнению с предыдущим месяцем выросла на 0,8 процента, за период с начала года - на 1,4 процента.

На региональном рынке *непродовольственных товаров* прирост цен за период с начала года составил 2,4 процента (к уровню декабря 2018 года). В большей степени подорожали табачные изделия (на 11,1%), моющие и чистящие средства (на 3,1%), электротовары и другие бытовые приборы (на 2,4%), обувь кожаная, текстильная и комбинированная (на 2,1%).

Вместе с тем, по итогам января-декабря текущего года зафиксировано снижение цен на телерадиотовары (на 1,2%).

Общее удорожание *услуг* за период с начала года составило 4,7 процента.

Среди наблюдаемых видов услуг, оказываемых населению области, заметный прирост цен и тарифов сложился на санаторно-оздоровительные услуги (на 17%), существенно увеличились услуги правового характера (на 13,4%), услуги пассажирского транспорта (на 12,7%), экскурсионные услуги (на 8,1%), коммунальные услуги (на 5,2%), услуги образования (на 6,5%), услуги связи (на 5,4%).

Вместе с тем, отмечалось снижение стоимости услуг в сфере зарубежного туризма (на 7,1%), услуг банков (на 4,8%), услуг организаций культуры (на 1,3%), также наблюдается снижение стоимости услуг телевидения (на 0,9%).

Цены производителей. Индекс цен производителей промышленных товаров, реализуемых на внутренний рынок, в декабре 2019 года по отношению к декабрю 2018 года составил 101,9 процента.

Индекс цен производителей промышленных товаров, реализуемых на внутренний рынок, по отдельным видам экономической деятельности

на конец периода; в процентах

	Декабрь 2019 к		Справочно декабрь 2018 к декабрю 2017
	ноябрю 2019	декабрю 2018	
Индекс цен производителей промышленных товаров	99,5	101,9	105,4
Добыча полезных ископаемых	100,9	113,3	104,9
Обрабатывающие производства	99,8	101,7	106,2
в том числе:			
производство пищевых продуктов	99,2	102,1	106,9
производство напитков	100,4	102,1	105,7
производство табачных изделий	100,6	118,0	128,6
производство текстильных изделий	99,5	100,5	103,5
производство одежды	103,4	111,7	101,0
производство кожи и изделий из кожи	100,0	101,1	101,8
обработка древесины и производство изделий из дерева и пробки, кроме мебели, производство изделий из соломки и материалов для плетения	100,0	103,2	110,0

РОСТОВСКАЯ ОБЛАСТЬ

	Декабрь 2019 к		Справочно декабрь 2018 к декабрю 2017
	ноябрю 2019	декабрю 2018	
производство бумаги и бумажных изделий	100,1	102,0	99,6
деятельность полиграфическая и копирование носителей информации	100,0	102,0	101,1
производство кокса и нефтепродуктов	96,0	94,2	135,7
производство химических веществ и химических продуктов	99,97	100,4	103,2
производство лекарственных средств и материалов, применяемых в медицинских целях	100,4	111,1	103,2
производство резиновых и пластмассовых изделий	100,0	101,9	105,3
производство прочей неметаллической минеральной продукции	99,8	101,7	113,3
производство металлургическое	100,3	97,2	115,8
производство готовых металлических изделий, кроме машин и оборудования	99,2	102,0	102,1
производство компьютеров, электронных и оптических изделий	101,6	100,2	107,1
производство электрического оборудования	101,2	100,4	104,5
производство машин и оборудования, не включенные в другие группировки	102,9	111,2	96,6
производство автотранспортных средств, прицепов и полуприцепов	100,0	102,4	106,7
производство прочих транспортных средств и оборудования	100,0	102,0	100,0
производство мебели	100,0	100,7	101,0
производство прочих готовых изделий	100,0	102,7	101,7
Обеспечение электрической энергией, газом и паром; кондиционирование воздуха	98,0	101,5	102,6
Водоснабжение; водоотведение, организация сбора и утилизации отходов, деятельность по ликвидации загрязнений	100,0	103,0	102,4

Рынок труда

Занятость. Среднесписочная численность работников по кругу крупных, средних и малых предприятий и организаций в январе-ноябре 2019 года составила 1054,3 тыс. человек, что ниже уровня соответствующего периода предыдущего года на 1,5 процента. Сокращение персонала наблюдается в большинстве видов деятельности. Увеличение среднесписочной численности работников отмечено в таких видах экономической деятельности, как государственное управление и обеспечение военной безопасности; социальное обеспечение (на 2,5%), добыча полезных ископаемых (на 2,2%), розничная торговля (на 1,7%), деятельность в области здравоохранения и социальных услуг (на 0,4%), транспортировка и хранение (на 0,1%).

Среднесписочная численность работников крупных и средних организаций в январе-ноябре 2019 года составила 748 тыс. человек. На условиях совместительства при этом привлекалось 12,1 тыс. человек, по договорам гражданско-правового характера – 15,3 тыс. человек (в эквиваленте полной занятости).

Число замещенных мест работниками списочного состава, совместителями и лицами, выполнявшими работы по договорам гражданско-правового характера, в крупных и средних организациях составило в январе-ноябре 2019 года 775,3 тыс. человек, что ниже уровня того же периода 2018 года на 1,6 процента.

Количество замещенных рабочих мест в организациях
(без субъектов малого предпринимательства)

	<i>Январь-ноябрь 2019, единиц</i>	<i>В % к январю-ноябрю 2018</i>
Всего замещенных рабочих мест (работников)	775312	98,4
в том числе:		
работников списочного состава (без внешних совместителей)	747975	98,3
внешних совместителей ¹	12083	92,7
работников, выполнявших работы по договорам гражданско-правового характера ¹	15254	108,3

¹ В эквиваленте полной занятости.

В январе-ноябре 2019 года в общем количестве замещенных рабочих мест в организациях рабочие места внешних совместителей составили 1,6 процента; лиц, выполнявших работы по гражданско-правовым договорам – 2 процента. Наиболее высокий удельный вес совместителей отмечен по виду деятельности «образование» – 4 процента.

Безработица. В январе-декабре 2019 года в учреждениях государственной службы занятости зарегистрировано 161,5 тыс. граждан, обратившихся за содействием в трудоустройстве, что на 3,9 процента выше уровня января-декабря 2018 года. Признано безработными 46,2 тыс. граждан, что на 15,2 процента больше, чем в январе-декабре 2018 года.

Снято с учета в анализируемом периоде 45,6 тыс. безработных. В их числе 24,1 тыс. (52,8%) – в связи с трудоустройством, 5,8 тыс. человек (12,7%) – в связи с профессиональным обучением или получением дополнительного профессионального образования по направлению государственного учреждения службы занятости населения.

К концу декабря 2019 года численность официально зарегистрированных в государственных учреждениях службы занятости безработных составила 17,3 тыс. человек, что выше уровня на конец декабря 2018 года и значения показателя предыдущего месяца (соответственно на 4% и на 2,4%).

Пособие по безработице получали 14,5 тыс. граждан, что составляет 83,7 процента численности официально зарегистрированных безработных.

Уровень официально зарегистрированной безработицы на конец декабря 2019 года составил 0,8 процента.

Движение численности безработных, зарегистрированных в государственных учреждениях службы занятости (человек)

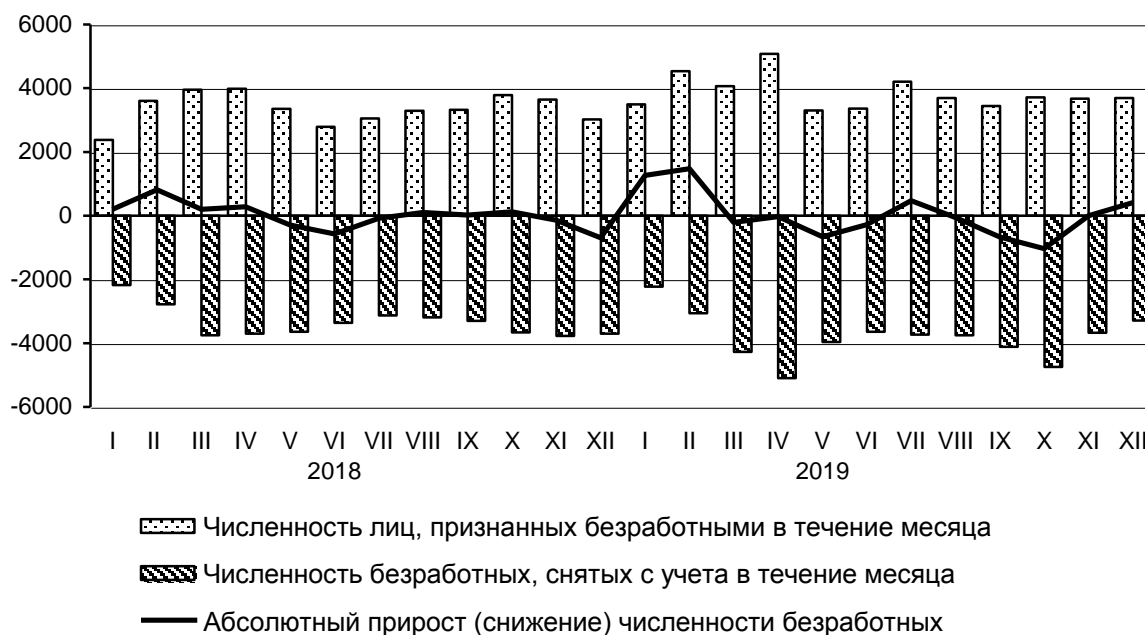

Государственные финансы

По предварительным данным Министерства финансов Ростовской области *консолидированный бюджет* Ростовской области за январь-декабрь 2019 года исполнен с общим дефицитом в размере 4972,7 млн. рублей¹.

За январь-декабрь 2019 года *доходы* консолидированного бюджета области сложились в сумме 221356,1 млн. рублей¹ и увеличились по сравнению с январем-декабрем 2018 года на 1,9 процента.

Расходы консолидированного бюджета области были профинансированы в объеме 226328,8 млн. рублей¹, что на 8,1 процента больше по сравнению с соответствующим периодом предыдущего года.

Основная часть расходов консолидированного бюджета области была направлена на развитие социальной сферы: образования (29,8%), здравоохранения (7,6%), культуры и кинематографии (4,4%), физкультуры и спорта (2%); на социальную политику (25,1%), на развитие экономики (13,9%), жилищно-коммунальное хозяйство (8,6%), общегосударственные вопросы (6,5%).

¹ <http://www.minfinro.rsu.ru/docs/s/10> - Дата обращения: январь 2020 года.

Финансы крупных и средних организаций

Финансовые результаты деятельности. По итогам января-ноября 2019 года *сальдированный финансовый результат* крупных и средних организаций Ростовской области составил почти 46 млрд. рублей убытка.

Основной объем убытков приходится на организации сельского хозяйства, где сформировано отрицательное сальдо в размере 86,9 млрд. рублей.

Наряду с этим, заметный положительный сальдированный финансовый результат достигнут в обрабатывающих производствах (32,3 млрд. рублей), в оптовой и розничной торговле (8,9 млрд. рублей), в обеспечении электрической энергией, газом и паром, кондиционировании воздуха (2,5 млрд. рублей).

Сальдированный финансовый результат деятельности организаций, осуществляющих производство товаров и услуг для реализации,¹ за январь-ноябрь 2019 года

	<i>Млн. рублей</i>	<i>В % к январю-ноябрю 2018²</i>
Всего	-45969,9	-
в том числе по организациям с основным видом деятельности:		
сельское, лесное хозяйство, охота рыболовство и рыбоводство	-86945,6	-
добыча полезных ископаемых	5323,6	в 2,1 р.
обрабатывающие производства	32321,5	66,0
обеспечение электрической энергией, газом и паром; кондиционирование воздуха	2518,2	в 3,4 р.
водоснабжение; водоотведение, организация сбора и утилизации отходов, деятельность по ликвидации загрязнений	211,3	в 4,7 р.
строительство	927,3	91,9
торговля оптовая и розничная; ремонт автотранспортных средств, мотоциклов	8857,2	120,5
из них торговля оптовая, кроме оптовой торговли автотранспортными средствами и мотоциклами	7335,7	78,9
транспортировка и хранение	-13975,9	-
деятельность в области информации и связи	154,8	60,3
деятельность по операциям с недвижимым имуществом	900,0	98,3
деятельность профессиональная, научная и техническая	1415,0	47,6
деятельность административная и сопутствующие дополнительные услуги	1002,4	98,3
образование	24,2	74,3
деятельность в области здравоохранения и социальных услуг	279,5	в 722,1 р.
деятельность в области культуры, спорта, организации досуга и развлечений	859,1	-

¹ Данные приведены по крупным и средним организациям. Информация сформирована в целом по юридическому лицу, включая данные обособленных подразделений, входящих в его состав.

² Темпы рассчитаны по сопоставимому кругу организаций, прочерк означает, что в одном или в обоих из сопоставляемых периодов был получен отрицательный сальдированный финансовый результат.

По итогам января-ноября 2019 года удельный вес убыточных крупных и средних организаций в целом по Ростовской области сложился на уровне 30,5 процента, что на 3,4 процентного пункта выше, чем годом ранее.

Состояние платежей и расчетов. На 1 декабря 2019 года суммарная задолженность по обязательствам (кредиторская задолженность и задолженность по кредитам банков и займам) организаций сложилась в размере 1262150,8 млн. рублей, в том числе просроченная – 194363,7 млн. рублей, или 15,4 процента от общей суммы задолженности (на 1.12.2018 года – 7,2%, на 1.11.2019 года – 15,4%).

Кредиторская задолженность крупных и средних организаций Ростовской области по состоянию на 1.12.2019 года сложилась в размере 659136 млн. рублей, из нее на просроченную приходилось 133391,1 млн. рублей, или 20,2 процента (на 1 декабря 2018 года – 10,1%, на 1 ноября 2019 года – 20,2%).

В просроченной кредиторской задолженности наибольшую долю составляют долги организаций, относящихся к виду «сельское, лесное хозяйство, охота, рыболовство и рыбоводство» – 44,8 процента.

Задолженность по полученным кредитам и займам крупных и средних организаций Ростовской области на 1 декабря 2019 года сложилась в размере 603014,7 млн. рублей, в том числе просроченная – 60972,6 млн. рублей, или 10,1 процента от общего объема задолженности (на 1.12.2018 года – 4,3%, на 1.11.2019 года – 10,1%).

Дебиторская задолженность крупных и средних организаций Донского региона на 1.12.2019 года составила 481954,3 млн. рублей, из неё просроченная – 37293,7 млн. рублей, или 7,7 процента от общего объема дебиторской задолженности (на 1 декабря 2018 года – 7,5%, на 1 ноября 2019 года – 7,8%).

Уровень жизни населения

Среднемесячная номинальная начисленная заработная плата работников по кругу крупных, средних и малых предприятий и организаций (с учетом дорасчета) в январе-ноябре 2019 года сложилась в размере 32788,7 рублей и возросла по сравнению с соответствующим периодом 2018 года на 8,2 процента.

Реальная величина среднемесячной начисленной заработной платы составила 103,4 процента к соответствующему периоду прошлого года.

**Отклонение средней заработной платы
от среднеобластного уровня
в ноябре 2019 года
(рублей)**



В соответствии с информацией, предоставленной предприятиями и организациями в органы государственной статистики (по обследуемым видам экономической деятельности (без субъектов малого предпринимательства)), по состоянию на 1 января 2020 года общая сумма *просроченной задолженности* по заработной плате перед 770 работниками составила 37,6 млн. рублей.

Доля задолженности по организациям, находящимся в различных процедурах банкротства, составляет 89,6 процента от общего объема просроченной задолженности.

Динамика просроченной задолженности по заработной плате¹
(на 1 число месяца; млн. рублей)

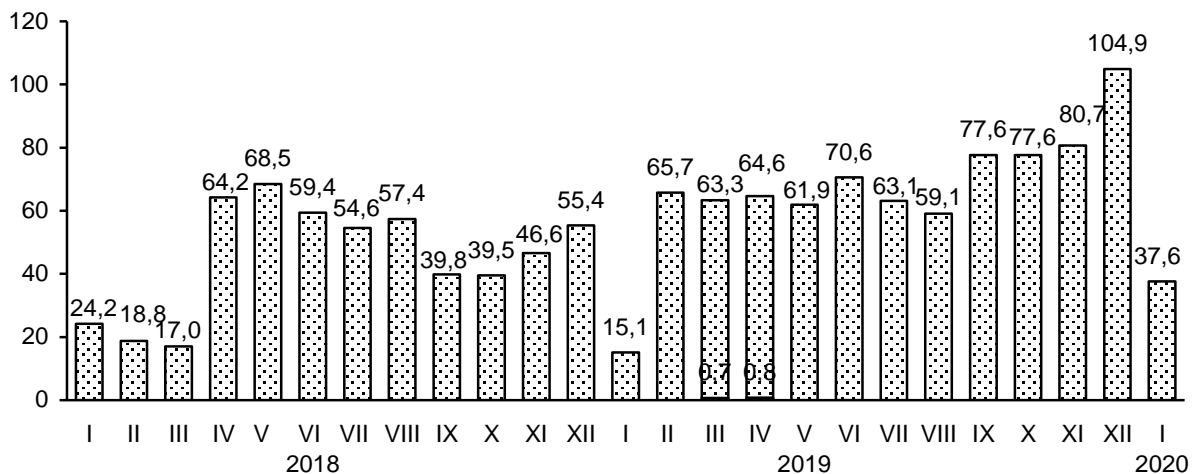

▣ Общая сумма задолженности

▣ в том числе из-за несвоевременного получения денежных средств из бюджетов всех уровней

¹ По кругу отчитавшихся организаций.

Демографическая ситуация

В январе-ноябре 2019 года в Ростовской области отмечалось снижение как числа родившихся, так и числа умерших.

Показатели естественного движения населения¹

	Человек		На 1000 населения ²	
	январь-ноябрь 2019 ²	январь-ноябрь 2018	январь-ноябрь 2019 ²	январь-ноябрь 2018
Родившихся	34830	37882	9,1	9,8
Умерших	51366	51973	13,4	13,5
в том числе детей в возрасте до 1 года	166	195	4,6 ³	5,0 ³
Естественный прирост (+), убыль (-)	-16536	-14091	-4,3	-3,7
Зарегистрировано:				
браков	24006	23705	6,3	6,1
разводов	13846	16265	3,6	4,2

¹ Начиная с 1 октября 2018 года, сведения выгружаются на федеральном уровне из Единого государственного реестра записей актов гражданского состояния (ЕГР ЗАГС).

² Показатели помесечной оперативной отчетности приведены в пересчете на год.

³ На 1000 родившихся.

В январе-ноябре 2019 года в Ростовской области число родившихся сократилось по сравнению с соответствующим периодом 2018 года на 8,1 процента и составило 34830 младенцев.

Уровень рождаемости в январе-ноябре снизился с 9,8 промилле в 2018 году до 9,1 промилле в текущем году.

Уровень смертности снизился с 13,5 до 13,4 промилле. В распределении по причинам смерти болезни системы кровообращения составляют 44,3 процента, новообразования – 12,8 процента, внешние причины – 4,2 процента.

В 2019 году отмечается снижение уровня младенческой смертности до 4,6 промилле (5,0 промилле – в январе-ноябре 2018 г.).

Наблюдается увеличение уровня брачности с 6,1 до 6,3 промилле. Уровень разводимости в январе-ноябре снизился с 4,2 промилле в 2018 году до 3,6 промилле в текущем году.

Миграционный прирост населения по итогам 11 месяцев составил 11097 человек, в соответствующем периоде 2018 года отмечалась миграционная убыль.

Общие итоги миграции¹

человек

	Январь-ноябрь 2019			Январь-ноябрь 2018		
	число прибывших	число выбывших	миграционный прирост (+), снижение (-)	число прибывших	число выбывших	миграционный прирост (+), снижение (-)
Миграция	109291	98194	11097	101981	103634	-1653
из нее:						
в пределах России	89967	91438	-1471	92869	96024	-3155
в том числе:						
внутрирегиональная	51753	51753	-	51875	51875	-
межрегиональная	38214	39685	-1471	40994	44149	-3155
международная						
миграция	19324	6756	12568	9112	7610	1502
в том числе:						
со странами СНГ	18280	6137	12143	8590	7006	1584
со странами дальнего зарубежья	1044	619	425	522	604	-82

¹ Предварительные данные.

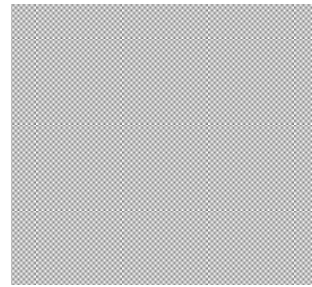

**СОЦИАЛЬНО-ЭКОНОМИЧЕСКОЕ ПОЛОЖЕНИЕ
г. СЕВАСТОПОЛЯ**

**Изменение основных показателей
производства товаров и услуг
в январе-декабре 2018 и 2019 годов**
(в % к соответствующему периоду предыдущего года)



Промышленное производство

Индекс промышленного производства в январе-декабре 2019 года по сравнению с соответствующим периодом предыдущего года составил 113,4 процента.

Индекс производства по видам деятельности
(по полному кругу предприятий и организаций)

	Январь-декабрь 2019 в % к январю-декабрю 2018
Индекс промышленного производства ¹	113,4
в том числе индекс производства по видам деятельности:	
добыча полезных ископаемых	... ²
обрабатывающие производства	128,9
обеспечение электрической энергией, газом и паром; кондиционирование воздуха	108,2
водоснабжение; водоотведение, организация сбора и утилизации отходов, деятельность по ликвидации загрязнений	111,1

¹ Индекс промышленного производства исчисляется по видам деятельности «Добыча полезных ископаемых», «Обрабатывающие производства», «Обеспечение электрической энергией, газом и паром; кондиционирование воздуха», «Водоснабжение; водоотведение, организация сбора и утилизации отходов, деятельность по ликвидации загрязнений» на основе данных о динамике производства важнейших товаров-представителей (в натуральном или стоимостном выражении). В качестве весов используется структура валовой добавленной стоимости по видам экономической деятельности 2010 базисного года.

² Данные не публикуются в целях обеспечения конфиденциальности первичных статистических данных, полученных от организаций в соответствии с Федеральным законом.

**Объем отгруженных товаров собственного производства,
выполненных работ и услуг собственными силами,
по видам экономической деятельности
в январе-декабре 2019 года
(млн. рублей)**

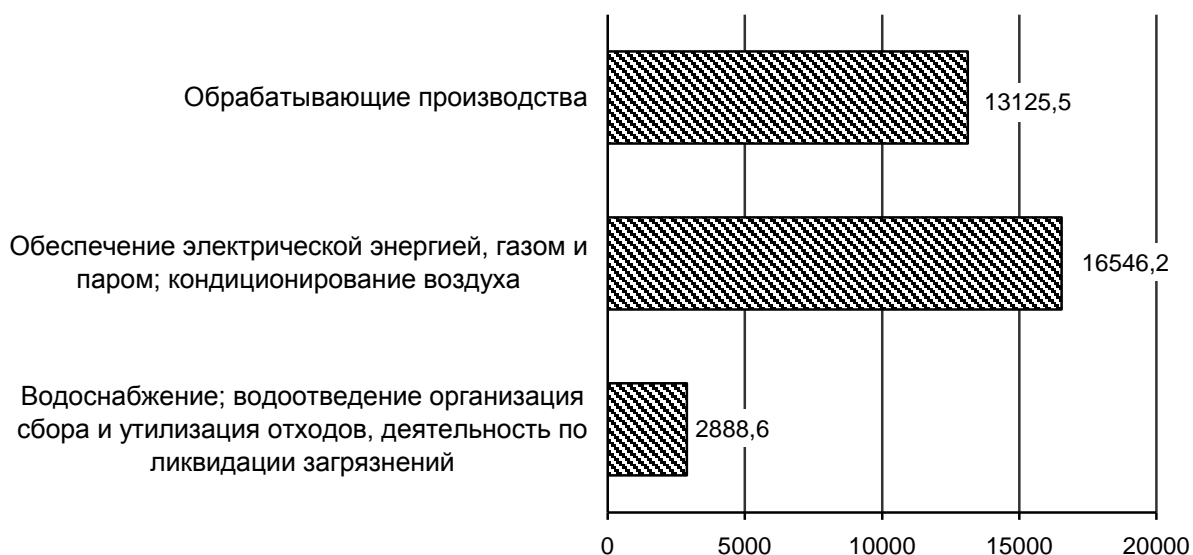

Обрабатывающие производства. В январе-декабре 2019 года по виду деятельности «Обрабатывающие производства» отгружено товаров на сумму 13125,5 млн. рублей. Индекс производства составил 128,9 процента, в том числе в производстве пищевых продуктов – 104 процента.

Объем отгруженной продукции по виду деятельности производство металлургическое вырос в 8,9 раза, производство бумаги и бумажных изделий – в 6,6 раза, производство прочих транспортных средств и оборудования – в 4,2 раза, ремонт и монтаж машин и оборудования – в 2,3 раза, деятельность полиграфическая и копирование носителей информации – на 31,2 процента, производство компьютеров, электронных и оптических изделий – на 29,3 процента, в обработке древесины и производстве изделий из дерева и пробки, кроме мебели, производстве изделий из соломки и материалов для плетения – на 24,9 процента, в производстве мебели – на 24,2 процента, производстве электрического оборудования – на 14,9 процента.

**Структура отгруженных товаров собственного производства,
выполненных работ и услуг собственными силами
по видам обрабатывающих производств
в январе-декабре 2019 года
(процентов)**

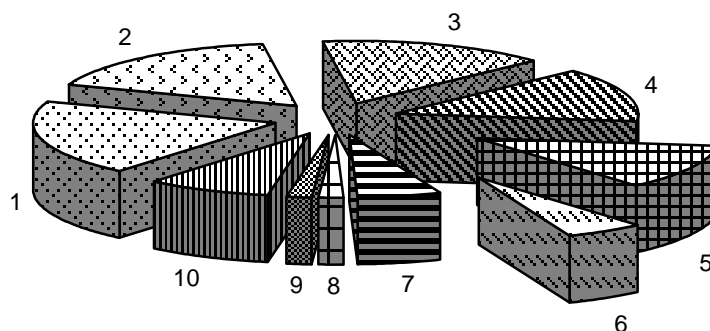

1	Производство пищевых продуктов	19,4
2	Производство прочих транспортных средств и оборудования	17,2
3	Производство напитков	15,3
4	Производство электрического оборудования	14,0
5	Ремонт и монтаж машин и оборудования	11,5
6	Производство готовых металлических изделий, кроме машин и оборудования	5,5
7	Производство прочей неметаллической минеральной продукции	5,4
8	Производство машин и оборудования, не включенных в другие группировки	1,8
9	Производство компьютеров, электронных и оптических изделий	1,7
10	Другие производства	8,2

Производство основных видов продукции обрабатывающих производств

	Единица измерения	Январь-декабрь 2019	В % к январю-декабрю 2018
Производство пищевых продуктов			
рыба переработанная и консервированная, ракообразные и моллюски	тонн	26315,4	108,5
изделия хлебобулочные недлительного хранения	тонн	24054,9	99,2
изделия колбасные, включая изделия колбасные для детского питания	тонн	380,5	107,8
Производство напитков			
воды минеральные природные питьевые и воды питьевые, расфасованные в ёмкости, не содержащие добавки сахара или других подслащивающих или вкусоароматических веществ	тыс. полулитров	31786,7	109,3
Производство одежды			
спецодежда прочая	тыс. рублей	5769,1	в 1,7 р.
Производство кожи и изделий из кожи			
обувь спортивная	тыс. пар	... ¹	... ¹

	Единица измерения	Январь-декабрь 2019	В % к январю-декабрю 2018
Производство химических веществ и химических продуктов			
материалы лакокрасочные на основе полимеров	тонн	864,0	90,8
Производство резиновых и пластмассовых изделий			
плиты, листы, плёнка и полосы полимерные, неармированные или не комбинированные с другими материалами	тонн	... ¹	... ¹
Производство прочей неметаллической минеральной продукции			
блоки и прочие изделия сборные строительные для зданий и сооружений из цемента, бетона или искусственного камня	тыс.м ³	76,3	в 2,3 р.
Производство металлургическое			
профили незамкнутые холодной штамповки или гибкие из нелегированных сталей	тонн	... ¹	... ¹
Производство готовых металлических изделий, кроме машин и оборудования			
замки из недрагоценных металлов прочие	тыс. рублей	... ¹	... ¹
Производство компьютеров, электронных и оптических изделий			
аппаратура коммутационная, аппаратура радио- или телевизионная передающая; телевизионные камеры	тыс. рублей	125260,2	82,3
Производство электрического оборудования			
устройства для коммутации или защиты электрических цепей на напряжение более 1 кВ	тыс. рублей	1686650,9	113,7
Производство машин и оборудования, не включенных в другие группировки			
теплообменники и машины для сжижения воздуха или прочих газов	тыс. рублей	... ¹	... ¹
Производство мебели			
мебель	тыс. рублей	310571,0	в 2,3 р.
Производство прочих готовых изделий			
изделия ювелирные и их части; ювелирные изделия из золота или ювелирные изделия из серебра и их части	тыс. рублей	195172,1	114,1

¹ Данные не публикуются в целях обеспечения конфиденциальности первичных статистических данных, полученных от организаций, в соответствии с Федеральным законом.

Обеспечение электрической энергией, газом и паром; кондиционирование воздуха. Индекс производства по данному виду деятельности в январе-декабре 2019 года составил 108,2 процента относительно уровня предыдущего года. В 3,5 раза увеличилось производство, передача и распределение электроэнергии. Производство, передача и распределение пара и горячей воды; кондиционирование воздуха уменьшилось на 1,6 процента.

Производство электро- и теплоэнергии

	<i>Единица измерения</i>	<i>Январь-декабрь 2019</i>	<i>В % к январю-декабрю 2018</i>
Электроэнергия	млн. кВт. час	2891,2	в 3,5 р.
в том числе выработка электростанциями:			
тепловыми	млн. кВт. час	2888,3	в 3,5 р.
Пар и горячая вода	тыс. Гкал	955,2	99,1

Водоснабжение; водоотведение, организация сбора и утилизации отходов, деятельность по ликвидации загрязнений. По итогам января-декабря 2019 года отмечается, что индекс производства по данному виду деятельности составил 111,1 процента относительно уровня предыдущего года. На 11 процентов увеличился индекс по виду деятельности «забор, очистка и распределение воды», на 16,8 процента – «сбор, обработка и утилизация отходов; обработка вторичного сырья» и на 28,8 процента – по виду деятельности «сбор и обработка сточных вод».

Строительство

В январе-декабре 2019 года в результате нового строительства, расширения, реконструкции и технического перевооружения в регионе были сданы в эксплуатацию следующие объекты.

	<i>Январь-декабрь 2019</i>
Общеобразовательные организации, ученических мест	600
Дошкольные образовательные организации, мест	720
Волоконно-оптические линии связи (передачи), км	64,8
Гостиницы, мест	265
Дома отдыха, мест	16
Спортивные залы, кв. м	10,7
Причалы морских портов, пог. м	216,0
Тепловые сети, км	7,7
Водопроводные сети, км	0,7
Теплоснабжение Гигакал/час	65,9
Электростанции турбинные, тыс. кВт	490,7
Трансформаторные понизительные подстанции напряжением до 35 кВ, тыс. кВ. А	1,0
Мощность по переработке газа, млн. м ³ переработанного газа	1,0
Капитальные гаражи, единиц	1
Капитальные гаражи, количество машиномест, единиц	348
Торгово-офисные центры, кв. м	2907,0

Подрядная деятельность. Объем работ, выполненных по виду деятельности «Строительство», по полному кругу организаций в январе-декабре 2019 года составил 13653,4 млн. рублей, что на 33,2 процента меньше соответствующего периода 2018 года.

Жилищное строительство¹. За январь-декабрь 2019 года предприятиями и организациями всех форм собственности введено жилья общей площадью 570,1 тыс. кв. метров, что на 29,5² процента больше соответствующего периода прошлого года.

Ввод жилья за отчетный период в городской зоне составил 532 тыс. кв. метров, в сельской местности – 38,1 тыс. кв. метров.

Индивидуальными застройщиками за отчетный период введено 407,6 тыс. кв. метров, в том числе в городской зоне – 369,5 тыс. кв. метров, в сельской местности – 38,1 тыс. кв. метров.

Сельское хозяйство

Объем производства продукции сельского хозяйства всех сельскохозяйственных производителей (сельхозорганизации, крестьянские (фермерские) хозяйства, хозяйства населения) за январь-декабрь 2019 года в действующих ценах, по предварительной оценке составил 2160,6 млн. рублей. Индекс производства продукции сельского хозяйства (в сопоставимых ценах) за январь-декабрь 2019 года к соответствующему периоду предыдущего года составил 102,2 процента.

¹ Данные приведены с учетом жилых домов, построенных населением на земельных участках, предназначенных для ведения садоводства. Ранее, до августа 2019 г., такие дома не учитывались. Изменения связаны с тем, что в полном объеме начали действовать нормы Федерального закона от 29.07.2017 № 217-ФЗ «О ведении гражданами садоводства и огородничества для собственных нужд и о внесении изменений в отдельные законодательные акты Российской Федерации».

² В целях обеспечения сопоставимости с предыдущими периодами относительные показатели рассчитаны без учета жилых домов, построенных на земельных участках, предназначенных для ведения садоводства.

Растениеводство

**Валовые сборы и урожайность основных сельхозкультур
во всех категориях хозяйств
за 2019 год**

	Валовой сбор		Урожайность с 1 га убранной площади	
	тыс. тонн	в % к 2018	центнеров	в % к 2018
Зерновые и зернобобовые культуры- всего (в весе после доработки)	1,1	103,1	23,9	123,8
в том числе:				
пшеница	... ¹	72,0	... ¹	101,8
Картофель	1,8	87,3	134,1	88,7
в том числе:				
в хозяйствах населения	1,8	87,3	134,1	88,7
Овощи с открытого и закрытого грунта-всего	4,4	97,5	109,6 ²	90,0
в том числе:				
в хозяйствах населения	... ¹	94,7	... ¹	98,0
Плодово-ягодные культуры	9,1	97,2	83,5	98,0
Виноград	32,0	108,4	72,1	114,6

¹ Данные не публикуются в целях обеспечения конфиденциальности первичных статистических данных, полученных от организаций в соответствии с Федеральным законом.

² Овощи открытого грунта (включая овощи закрытого грунта по хозяйствам населения).

Животноводство. На конец декабря 2019 года поголовье крупного рогатого скота в хозяйствах всех категорий, по расчетам, уменьшилось на 5 процентов по сравнению с аналогичной датой предыдущего года и составило 1,2 тыс. голов, из него коров – 0,6 тыс. голов (на 4,9 процента меньше). Поголовье овец и коз составляет 0,9 тыс. голов (на 0,3 процента меньше), свиней – 0,8 тыс. голов (на 3,6 процента меньше), птицы – 44 тыс. голов (на 0,4 процента больше).

По расчетным данным, в январе-декабре 2019 года хозяйствами всех категорий произведено скота и птицы на убой (в живом весе) 0,7 тыс. тонн, что на 2,9 процента больше уровня предыдущего года, молока – 2,8 тыс. тонн, что на 6,4 процента меньше, чем в январе-декабре 2018 года, яиц – 3,1 млн. штук, что на 0,6 процента меньше уровня соответствующего периода предыдущего года.

**Объем производства основных продуктов животноводства
в январе-декабре 2018 и 2019 годов**
(в хозяйствах всех категорий; тонн; яйца – тыс. штук)

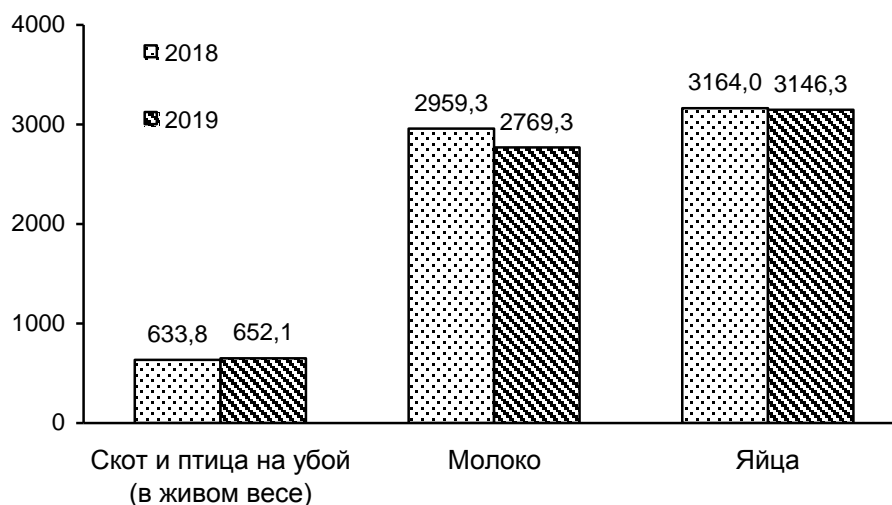

Потребительский рынок

Розничная торговля. В январе-декабре 2019 года оборот розничной торговли в целом по г. Севастополю сложился в объеме 69113,3 млн. рублей, что в сопоставимых ценах на 1,4 процента больше соответствующего периода 2018 года.

Определяющее влияние на динамику оборота оказывает организованная торговля. Торгующие организации и индивидуальные предприниматели, реализующие товары вне рынка, сформировали 91,7 процента общего объема оборота розничной торговли. Объемы продаж на розничных рынках и ярмарках составили 8,3 процента.

**Формирование оборота розничной торговли
в январе-декабре 2019 года**

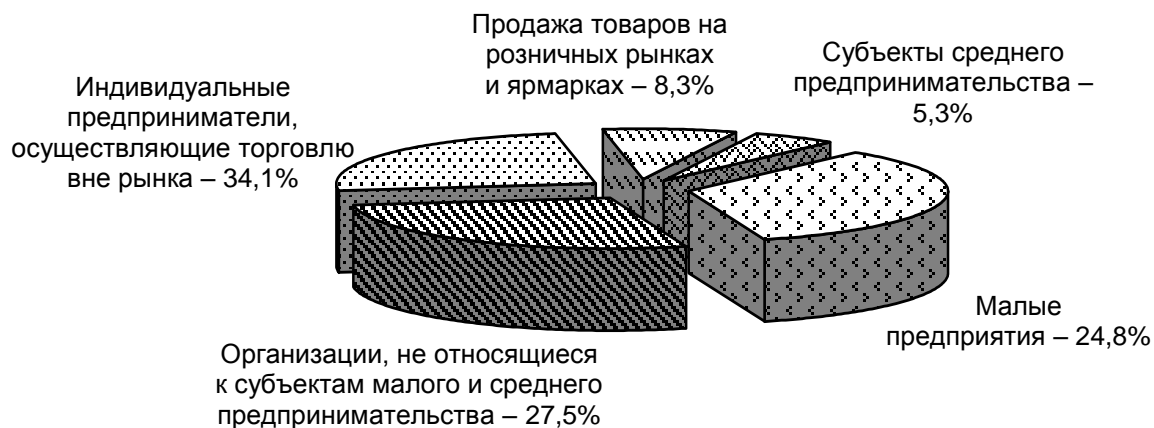

В макроструктуре оборота розничной торговли удельный вес пищевых продуктов, включая напитки, и табачных изделий увеличился в январе-декабре 2019 года и составил 48,8 процента (в аналогичном периоде 2018 года – 48,6%), доля непродовольственных товаров в январе-декабре 2019 года, соответственно, уменьшилась и составила 51,2 процента.

В целом, за январь-декабрь 2019 года пищевых продуктов, включая напитки, и табачных изделий продано на сумму 33741,1 млн. рублей, в сопоставимых ценах, это на 0,5 процента больше, чем в январе-декабре 2018 года. Объем продаж непродовольственных товаров сложился в размере 35372,2 млн. рублей, повышение составило 2 процента.

Общественное питание. За январь-декабрь 2019 года оборот общественного питания ресторанов, баров, кафе, столовых при предприятиях и учреждениях, организаций, осуществляющих поставку продукции общественного питания, сложился в размере 5872,5 млн. рублей, что ниже уровня прошлого года на 2,4 процента в сопоставимых ценах.

Платные услуги населению. В январе-декабре 2019 года общий объем платных услуг, оказанных населению по всем каналам реализации (с учетом экспертной оценки объемов платных услуг, оказанных в неформальном секторе экономики), составил 36309,9 млн. рублей, что в сопоставимых ценах ниже уровня аналогичного периода 2018 года на 6,3 процента.

В структуре платных услуг населению устойчиво доминируют следующие виды услуг, которые занимают 91,5 процента от общего объема: бытовые услуги (31,7 процента), коммунальные услуги (15,1 процента), жилищные услуги (10 процентов), прочие виды платных услуг (7,3 процента), транспортные услуги (6,3 процента), услуги телекоммуникационные (6 процентов), услуги системы образования (6 процентов), культуры (4,6 процента), услуги медицинские (4,5 процента).

В январе-декабре 2019 года жителям г. Севастополя было оказано услуг бытового характера на сумму 11492,3 млн. рублей. По сравнению с январем-декабрем 2018 года отмечается понижение этого показателя на 8,6 процента.

Цены

Индексы цен и тарифов

на конец периода; в процентах

	Декабрь 2019		Справочно декабрь 2018	
	к ноябрю 2019	к декабрю 2018	к ноябрю 2018	к декабрю 2017
Индекс потребительских цен	100,0	102,5	101,2	105,1
Индекс цен производителей промышленных товаров, реализуемых на внутренний рынок	100,2	98,5	102,4	120,7
Сводный индекс цен на продукцию (затраты, услуги) инвестиционного назначения	100,8	112,1	101,1	111,6
индекс цен производителей на строительную продукцию	101,2	113,9	101,7	122,5
Индекс тарифов на грузовые перевозки	100,0	115,7	100,0	73,5
Индекс цен производителей сельскохозяйственной продукции	99,9	115,7	100,0	89,4

Потребительские цены. Уровень инфляции в г. Севастополе по итогам 2019 года составил 2,5 процента. С начала года цены на продовольственные товары увеличились на 1,2 процента. Непродовольственные товары подорожали на 1,8 процента, цены на платные услуги выросли на 7,3 процента.

Среди основных *продовольственных товаров* в 2019 году более всего подорожали: фруктово-ягодные консервы (на 14,9 процента), макаронные и крупяные изделия (на 8,5 процента), молоко и молочная продукция (на 8,4 процента), масло и жиры (на 7,6 процента), общественное питание (на 6,9 процента), консервы овощные и алкогольные напитки (на 3,6 процента), колбасные изделия и продукты из мяса и птицы (на 3,9 процента), рыбопродукты (на 3,4 процента), варенье, джем, повидло, мед (на 3 процента), кондитерские изделия (на 2,5 процента).

В анализируемом периоде отмечалось наибольшее удешевление сахара-песка (на 26,6 процента), овощей (на 19,2 процента), яиц куриных (на 9,7 процента).

В декабре 2019 года *стоимость условного (минимального) набора продуктов питания* по г. Севастополю составила 4321,92 рублей в расчете на 1 человека и по сравнению с предыдущим месяцем уменьшилась на 0,7 процента, за период с начала года – на 5,1 процента.

Цены на *непродовольственные товары* в 2019 года повысились на 1,8 процента. В этом сегменте потребительского рынка в большей степени подорожали: стеклянная посуда (на 10,3 процента), товары для животных (на 8,4 процента), ювелирные изделия (на 7,7 процента), табачные изделия (на 7,1 процента), топливо (на 6,8 процента), спички (на 5,3 процента), садоводство (на 5,4 процента), медикаменты (на 5 процентов), строительные материалы (на 4,7 процента), металлическая посуда и металлические предметы домашнего обихода (на 4,5 процента), меха и меховые изделия (на 4,2 процента), легковые автомобили (на 4,1 процента), печатные издания (на 3,9 процентов), парфюмерно-

косметические товары (на 3,4 процента), школьно-письменные принадлежности и канцелярские товары (на 3,2 процента). Вместе с тем, по итогам 2019 года зарегистрировано снижение цен на товары для физической культуры, спорта и туризма (на 10,6 процентов), на телерадиотовары (на 10,5 процента), на электротовары и другие бытовые приборы (на 3,4 процента), топливо моторное (на 3 процента).

Общее удорожание услуг за 2019 год составило 7,3 процента.

Среди наблюдаемых видов услуг, оказываемых населению города, наиболее значительно повысились цены на услуги организаций культуры (на 10,4 процента), услуги связи (на 9,5 процента), услуги пассажирского транспорта (на 8,9 процента), бытовые и коммунальные услуги (на 8,8 процента, соответственно), ветеринарные услуги (на 8 процентов), услуги в системе образования (на 7,9 процента), услуги банков (на 7,4 процента), услуги физической культуры и спорта (на 6,2 процента), жилищные услуги (на 3,8 процента), медицинские услуги (на 2,9 процента).

Цены производителей. Индекс цен производителей промышленных товаров, реализуемых на внутренний рынок, в декабре 2019 года по отношению к декабрю 2018 года составил 98,5 процента.

Индексы цен производителей промышленных товаров, реализуемых на внутренний рынок, по отдельным видам экономической деятельности

на конец периода; в процентах

	Декабрь 2019 к		Справочно декабрь 2018 к декабрю 2017
	ноябрю 2019	декабрю 2018	
Индекс цен производителей промышленных товаров	100,2	98,5	120,7
Добыча полезных ископаемых	100,0	108,3	119,3
Обрабатывающие производства	101,2	101,0	110,1
из них:			
производство пищевых продуктов	102,2	107,9	112,5
производство напитков	99,9	93,3	107,5
производство мебели	100,0	111,2	100,0
Обеспечение электрической энергией, газом и паром; кондиционирование воздуха	99,5	94,8	130,6
в том числе:			
производство, передача и распределение электроэнергии	99,2	93,8	128,9
производство, передача и распределение пара и горячей воды; кондиционирование воздуха	100,0	96,5	138,9

Рынок труда

Занятость. Среднесписочная численность работников по полному кругу организаций в январе-ноябре 2019 года составила 99,5 тыс. человек. По сравнению с соответствующим периодом предыдущего года среднесписочная численность работников увеличилась на 3,5 процента.

Среднесписочная численность работников организаций без субъектов малого предпринимательства в январе-ноябре 2019 года составила 73,5 тыс. человек. На условиях совместительства привлекалось 1 тыс. человек, по договорам гражданско-правового характера – 0,5 тыс. человек (в эквиваленте полной занятости).

Число замещенных рабочих мест работниками списочного состава, совместителями и лицами, выполнявшими работы по договорам гражданско-правового характера, на предприятиях и в организациях (без субъектов малого предпринимательства) в январе-ноябре 2019 года составило 75 тыс. человек.

Количество замещенных рабочих мест в организациях (без субъектов малого предпринимательства)

	Ноябрь 2019, единиц	В % к	
		ноябрю 2018	октябрю 2019
Всего замещенных рабочих мест (работников)	74536	100,8	100,1
в том числе:			
работников списочного состава (без внешних совместителей)	73095	100,8	100,4
внешних совместителей	969	98,4	91,5
работников, выполнявших работы по договорам гражданско-правового характера ¹	472	106,2	86,4

¹ В эквиваленте полной занятости.

В январе-ноябре 2019 года в общем количестве замещенных рабочих мест в организациях удельный вес рабочих мест внешних совместителей составил 1,3 процента, выполнявших работы по договорам гражданско-правового характера – 0,6 процента.

Безработица. В январе-декабре 2019 года в учреждениях государственной службы занятости зарегистрировано 5260 граждан, обратившихся за содействием в трудоустройстве, что на 22 процента выше уровня января-декабря 2018 года.

В январе-декабре 2019 года признано безработными 1311 граждан, что на 8,3 процента больше, чем в январе-декабре 2018 года.

Снято с учета в анализируемом периоде 1308 безработных граждан. В их числе 596 человек (45,6 процента) – в связи с трудоустройством, из них 186 человек (14,2 процента) – по направлению государственного учреждения службы занятости населения.

К концу декабря 2019 года численность официально зарегистрированных в государственных учреждениях службы занятости безработных составила 447 человек, что выше уровня по состоянию на конец декабря 2018 года и выше значения показателя предыдущего месяца (на 2,8 процента и на 0,9 процента, соответственно). Пособие по безработице получали 366 граждан, что составляет 81,9 процента численности официально зарегистрированных безработных.

Уровень официально зарегистрированной безработицы на конец декабря 2019 года составил 0,2 процента.

Движение численности безработных, зарегистрированных в органах государственной службы занятости (человек)

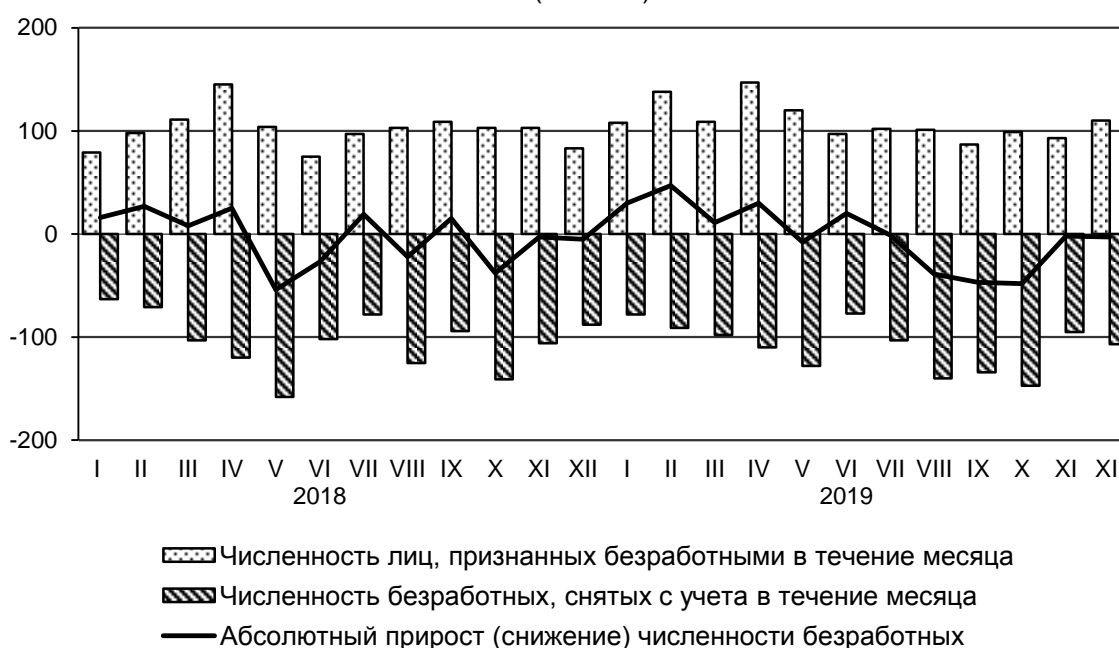

Государственные финансы

Консолидированный бюджет г. Севастополя (по предварительным данным Департамента финансов города Севастополя) за январь-ноябрь 2019 года исполнен с дефицитом в размере 328,5 млн. рублей, за соответствующий период 2018 года – с профицитом в 2732,6 млн. рублей.

Доходы консолидированного бюджета города за январь-ноябрь 2019 года сложились в сумме 31001,1 млн. рублей, что на 12,1 процента больше, чем за соответствующий период 2018 года.

Основную часть доходов составляют: безвозмездные поступления (52,5%), налог на доходы физических лиц (22,4%), налог на прибыль организаций (5,2%).

Расходы консолидированного бюджета г. Севастополя за этот же период были профинансированы в объеме 31329,6 млн. рублей и по сравнению с январем-ноябрем предыдущего года увеличились на 25,7 процента.

Основная часть расходов консолидированного бюджета города была направлена на развитие экономики – 31,4 процента, образование – 21,7 процента, социальную политику – 15,2 процента.

Финансы крупных и средних организаций

Финансовые результаты деятельности. По итогам января-ноября 2019 года *сальдированный финансовый результат* крупных и средних организаций г. Севастополя сложился в размере 666,2 млн. рублей.

Заметный положительный сальдированный финансовый результат достигнут в торговле оптовой и розничной, ремонте автотранспортных средств и мотоциклов (525,5 млн. рублей); в организациях, осуществляющих операции с недвижимым имуществом (415,6 млн. рублей); в производстве пищевых продуктов (241,3 млн. рублей).

Сальдированный финансовый результат организаций, осуществляющих производство товаров и услуг для реализации¹ за январь-ноябрь 2019 года

	Тыс. рублей	В % к январю-ноябрю 2018 года ²
Всего	666229	в 6,9 р.
в том числе по организациям с основным видом деятельности:		
сельское, лесное хозяйство, охота, рыболовство и рыбоводство	94065	-
обрабатывающие производства	209367	-
обеспечение электрической энергией, газом и паром; кондиционирование воздуха	-129017	-
строительство	-109588	-
торговля оптовая и розничная; ремонт автотранспортных средств и мотоциклов	525464	131,3
транспортировка и хранение	-658523	-
деятельность гостиниц и предприятий общественного питания	-36934	-
деятельность по операциям с недвижимым имуществом	415622	в 3,7 р.
деятельность профессиональная, научная и техническая	... ³	60,1
образование	4143	в 2.4 р.

¹ Данные приведены по крупным и средним организациям. Информация сформирована в целом по юридическому лицу, включая данные обособленных подразделений, входящих в его состав.

² Темпы рассчитаны по сопоставимому кругу организаций, прочерк означает, что в одном или в обоих из сопоставляемых периодов был получен отрицательный сальдированный финансовый результат.

³ Данные не публикуются в целях обеспечения конфиденциальности первичных статистических данных, полученных от организаций, в соответствии с Федеральным законом.

По итогам января-ноября 2019 года удельный вес убыточных крупных и средних организаций в целом по г. Севастополю составил 42,5 процента, что на 2,3 процентных пункта больше, чем в январе-ноябре предыдущего года.

Состояние платежей и расчетов. На 1 декабря 2019 года суммарная задолженность по обязательствам (кредиторская задолженность и задолженность по кредитам банков и займам) организаций составила 34554 млн. рублей, в том числе просроченная 1895,8 млн. рублей, или 5,5 процента от общей суммы задолженности.

Кредиторская задолженность крупных и средних организаций по г. Севастополю по состоянию на 1 декабря 2019 года составила 23197,7 млн. рублей, из нее на просроченную приходится 1786,8 млн. рублей, или 7,7 процента (на 1 декабря 2018 года – 1,9 процента, на 1 ноября 2019 года – 7,8 процента).

В просроченной кредиторской задолженности наибольшую долю составляют долги организаций, относящихся к виду деятельности «транспортировка и хранение».

Задолженность по полученным кредитам и займам крупных и средних организаций по г. Севастополю на 1 декабря 2019 года составила 11356,3 млн. рублей, в том числе просроченная – 109 млн. рублей, или 1 процент от общего объема задолженности (на 1 декабря 2018 года – 10,9 процента, на 1 ноября 2019 года – 1 процент).

Дебиторская задолженность крупных и средних организаций по г. Севастополю на 1 декабря 2019 года составила 14193,3 млн. рублей, из нее просроченная – 1536,1 млн. рублей, или 10,8 процента от общего объема дебиторской задолженности (на 1 декабря 2018 года – 11,9 процента, на 1 ноября 2019 года – 11,2 процента).

Уровень жизни населения

Среднемесячная начисленная заработная плата работников по полному кругу крупных, средних и малых предприятий и организаций (с учетом дорасчета) в январе-ноябре 2019 года составила 33157 рублей.

Реальная величина среднемесячной заработной платы составила 105,8 процента к соответствующему периоду предыдущего года.

За ноябрь 2019 года среднемесячная номинальная начисленная заработная плата составила 33890,5 рублей и выросла по сравнению с ноябрем 2018 года на 10,6 процента.

**Отклонение средней заработной платы от средней по городу
в ноябре 2019 года
(рублей)**



Задолженность по заработной плате по кругу наблюдаемых видов экономической деятельности на 1 января 2020 года отсутствует.

Динамика просроченной задолженности по заработной плате
(на 1 число месяца; млн. рублей)

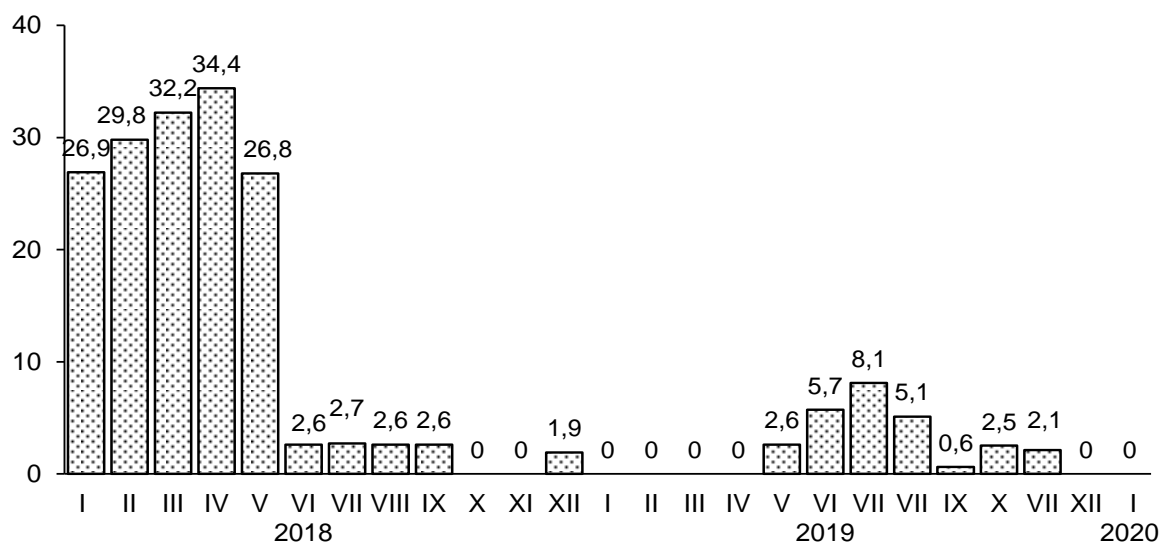

Демографическая ситуация

Демографическая ситуация в январе-ноябре 2019 года по сравнению с соответствующим периодом 2018 года характеризовалась уменьшением числа родившихся и увеличением числа умерших на 2,9 процента и 3,6 процента, соответственно.

Показатели естественного движения населения¹

	Человек		На 1000 населения ²	
	январь-ноябрь 2019	январь-ноябрь 2018	январь-ноябрь 2019	январь-ноябрь 2018
Родившихся	3926	4044	9,7	10,1
Умерших	5337	5152	13,2	12,9
в том числе детей в возрасте до 1 года	15	12	3,8 ³	2,8 ³
Естественный прирост (+), убыль (-)	-1411	-1108	-3,5	-2,8
Зарегистрировано:				
Браков	3434	3242	8,5	8,1
Разводов	1586	1845	3,9	4,6

¹ Начиная с 1 октября 2018 года, сведения выгружаются на федеральном уровне из Единого государственного реестра записей актов гражданского состояния (ЕГР ЗАГС).

² Показатели помесечной оперативной отчетности приведены в пересчете на год.

³ На 1000 родившихся живыми.

Как и прежде, основными причинами смерти населения являются болезни системы кровообращения (57 процентов в общем числе умерших), новообразования (19,4 процента), внешние причины (6,2 процента).

В структуре причин смерти младенцев преобладают состояния, возникающие в перинатальном периоде (от 28 недель беременности, включая роды и первые семь дней жизни ребенка), и врожденные аномалии, т.е. заболевания, тесно связанные со здоровьем матери.

В январе-ноябре 2019 года по сравнению с соответствующим периодом 2018 года число зарегистрированных в органах ЗАГС браков увеличилось на 5,9 процента, а разводов – уменьшилось на 14 процентов, соответственно. На каждые 1000 браков пришлось 462 развода, против 569 разводов в январе-ноябре 2018 года.

В январе-ноябре 2019 года миграционный прирост населения составил 6648 человек, в то время как в январе-ноябре 2018 года миграционный прирост – 7185 человек.

Общие итоги миграции

человек

	Январь-ноябрь 2019			Январь-ноябрь 2018		
	число прибывших	число выбывших	миграционный прирост (+), снижение (-)	число прибывших	число выбывших	миграционный прирост (+), снижение (-)
Миграция	19531	12883	6648	19351	12166	7185
из нее:						
в пределах России	15125	11300	3825	15959	11149	4810
том числе:						
внутрирегиональная	4031	4031	-	4201	4201	-
межрегиональная	11094	7269	3825	11758	6948	4810
международная миграция	4406	1583	2823	3392	1017	2375
в том числе:						
со странами СНГ	4256	1546	2710	3316	998	2318
с другими зарубежными странами	150	37	113	76	19	57

Среди прибывших в г. Севастополь в течение января-ноября 2019 года мигранты из регионов России составили 71,5 процента, 27,5 процента – из стран СНГ и 1 процент – из других зарубежных стран. Среди выбывших из г. Севастополя 82,1 процента выехали в регионы России, 17,5 процента – в страны СНГ и 0,4 процента – в другие зарубежные страны.

Положительное миграционное сальдо сложилось как с регионами Российской Федерации – 3825 человек, так и с государствами СНГ и с другими зарубежными странами – 2710 и 113 человек, соответственно. Наибольший прирост населения из других стран наблюдается в миграционном обмене с Украиной (2351 человек), Казахстаном (106 человек), Республикой Беларусь (75 человек).



**СРАВНИТЕЛЬНЫЕ ДАННЫЕ
СОЦИАЛЬНО-ЭКОНОМИЧЕСКОГО ПОЛОЖЕНИЯ
СУБЪЕКТОВ РФ, РАСПОЛОЖЕННЫХ НА
ТЕРРИТОРИИ ЮЖНОГО ФЕДЕРАЛЬНОГО ОКРУГА**

Основные показатели социально-экономического положения
Российской Федерации и Южного федерального округа

	РФ		ЮФО	
	январь-декабрь 2019	в % к январю-декабрю 2018	январь-декабрь 2019	в % к январю-декабрю 2018
Индекс промышленного производства ¹	x	102,4	x	102,9
Индекс производства по видам экономической деятельности:				
добыча полезных ископаемых	x	103,1	x	103,2
обрабатывающие производства	x	102,3	x	102,8
обеспечение электрической энергией, газом и паром; кондиционирование воздуха	x	100,4	x	103,7
водоснабжение; водоотведение, организация сбора и утилизации отходов, деятельность по ликвидации загрязнений	x	99,7	x	97,1
Ввод в действие общей площади жилых домов, млн. кв. м				
с учетом жилых домов, построенных на земельных участках для ведения садоводства	80,3	x	9,8	x
без учета жилых домов, построенных на земельных участках для ведения садоводства	79,4	104,9	9,4	104,2
в том числе введено индивидуальными застройщиками:				
с учетом жилых домов, построенных на земельных участках для ведения садоводства	36,8	x	5,0	x
без учета жилых домов, построенных на земельных участках для ведения садоводства	35,9	110,7	4,7	113,1
Объем работ, выполненных по виду деятельности «Строительство», млрд. рублей	9132,1	100,6	648,9	76,6
Индекс цен производителей промышленных товаров, реализуемых на внутренний рынок (декабрь 2019 к декабрю 2018)	x	95,7	x	100,9
Индекс потребительских цен (декабрь 2019 к декабрю 2018)	x	103,0	x	102,7
Индекс производства продукции сельского хозяйства ²	x	104,0	x	107,1

ЮЖНЫЙ ФЕДЕРАЛЬНЫЙ ОКРУГ

Продолжение

	РФ		ЮФО	
	январь-декабрь 2019	в % к январю-декабрю 2018	январь-декабрь 2019	в % к январю-декабрю 2018
Производство продуктов животноводства в хозяйствах всех категорий				
мясо (скот и птица на убой в живом весе), млн. тонн	15,2	101,9	1,4	94,9
молоко, млн. тонн	31,3	102,4	3,7	100,7
яйца, млрд. штук	44,9	99,9	5,0	97,4
Оборот оптовой торговли организаций				
оптовой торговли, млрд. рублей	66088,7	101,4 ²	4242,9	106,9 ²
Оборот розничной торговли, млрд. рублей	33532,1	101,6 ²	3486,5	101,7 ²
Стоимость условного (минимального) набора продуктов питания в декабре 2019 года, рублей	4 067,7	101,9 ³	3 913,9	101,1 ³
Сальдированный финансовый результат (по крупным и средним организациям) ⁴ , млрд. рублей	14267,4	109,1	591,1	113,8
Среднемесячная номинальная начисленная заработная плата (по кругу крупных организаций, средних и малых предприятий (с учетом дорасчета)) ⁵ , рублей	46131	107,2	33470	107,3
Численность официально зарегистрированных безработных на конец декабря, тыс. человек	691,4	99,7 ⁶	57,8	104,7 ⁶

¹ Индекс промышленного производства исчисляется по видам деятельности "Добыча полезных ископаемых", "Обрабатывающие производства", "Обеспечение электрической энергией, газом и паром; кондиционирование воздуха", "Водоснабжение; водоотведение, организация сбора и утилизации отходов, деятельность по ликвидации загрязнений" на основе данных о динамике производства важнейших товаров-представителей (в натуральном или стоимостном выражении). В качестве весов используется структура валовой добавленной стоимости по видам экономической деятельности 2010 базисного года.

² В сопоставимых ценах.

³ Декабрь 2019 года в % к декабрю 2018 года.

⁴ За январь-ноябрь 2019 года и в % к январю-ноябрю 2018 года; данные приведены по месту регистрации юридических лиц.

⁵ Данные за январь-ноябрь 2019 года и в % к январю-ноябрю 2018 года.

⁶ Декабрь 2019 года в % к декабрю 2018 года.

**Оборот организаций¹
в январе-декабре 2019 года**
(по оперативным данным территориальных органов Росстата)

	<i>Всего, млн. рублей</i>	<i>В % к январю-декабрю 2018 (в действующих ценах)</i>
Республика Адыгея	240 996,5	101,0
Республика Калмыкия	48 691,4	114,4
Республика Крым	636 281,9	107,6
Краснодарский край	6 086 377,1	116,6
Астраханская область	715 111,0	102,1
Волгоградская область	2 372 396,6	105,6
Ростовская область	3 667 054,4	101,2
г. Севастополь	144 787,5	100,8

¹ По полному кругу организаций. В оборот организаций включается стоимость отгруженных товаров собственного производства, выполненных собственными силами работ и услуг, а также выручка от продажи приобретенных на стороне товаров (без налога на добавленную стоимость, акцизов и других аналогичных обязательных платежей).

**Индекс производства¹
в январе-декабре 2019 года**
(по оперативным данным Росстата)

в % к соответствующему периоду прошлого года

	<i>Индекс промыш- ленного производ- ства²</i>	<i>Индекс производства по видам деятельности</i>			
		<i>добыча полезных ископае- мых</i>	<i>обрабаты- вающие произ- водства</i>	<i>обеспечение электрической энергией, газом и паром; кондицио- нирование воздуха</i>	<i>водоснабжение; водоотведе- ние, организа- ция сбора и утилизации отходов, деятельность по ликвидации загрязнений</i>
Южный федеральный округ	102,9	103,2	102,8	103,7	97,1
Республика Адыгея	100,5	104,1	100,3	97,9	107,7
Республика Калмыкия	97,3	85,1	114,0	95,3	118,2
Республика Крым	117,4	92,2	102,7	147,1	120,7
Краснодарский край	103,2	108,7	103,1	100,0	97,3
Астраханская область	102,6	102,6	105,7	97,5	85,2
Волгоградская область	101,0	94,1	102,7	94,2	106,0
Ростовская область	101,2	97,4	101,7	101,0	92,5
г. Севастополь	113,4	... ³	128,9	108,2	111,1

¹ По полному кругу организаций.

² Индекс промышленного производства исчисляется по видам деятельности "Добыча полезных ископаемых", "Обрабатывающие производства", "Обеспечение электрической энергией, газом и паром; кондиционирование воздуха", "Водоснабжение; водоотведение, организация сбора и утилизации отходов, деятельность по ликвидации загрязнений". В качестве весов используется структура валовой добавленной стоимости по видам экономической деятельности 2010 базисного года.

³ Данные не публикуются в целях обеспечения конфиденциальности первичных статистических данных, полученных от организаций, в соответствии с Федеральным законом.

**Отгружено товаров собственного производства,
выполнено работ и услуг собственными силами
по отдельным видам экономической деятельности¹
в январе-декабре 2019 года**

(по оперативным данным территориальных органов Росстата)

в действующих ценах

	<i>Добыча полезных ископаемых</i>		<i>Обрабатывающие производства</i>		<i>Обеспечение электрической энергией, газом и паром; кондиционирование воздуха</i>		<i>Водоснабжение; водоотведение, организация сбора и утилизации отходов, деятельность по ликвидации загрязнений</i>	
	<i>млн. рублей</i>	<i>в % к январю-декабрю 2018</i>	<i>млн. рублей</i>	<i>в % к январю-декабрю 2018</i>	<i>млн. рублей</i>	<i>в % к январю-декабрю 2018</i>	<i>млн. рублей</i>	<i>в % к январю-декабрю 2018</i>
Республика Адыгея	3 368,7	113,3	46 212,0	90,3	2 371,4	103,0	1 727,4	99,2
Республика Калмыкия	1 894,3	102,8	859,3	98,2	3 239,8	104,5	483,4	121,9
Республика Крым	11 322,6	92,7	94 240,0	107,3	35 019,9	93,0	7 672,3	121,3
Краснодарский край	26 735,9	96,4	912 149,0	90,3	112 250,1	101,9	30 113,7	94,3
Астраханская область	331 897,9	96,6	75 895,5	131,0	28 727,1	111,9	4 824,6	93,1
Волгоградская область	60 508,3	94,9	856 251,7	99,7	73 609,7	100,6	18 354,0	118,0
Ростовская область	33 471,1	107,1	854 443,4	96,8	161 953,8	108,5	24 953,4	88,6
г. Севастополь	... ¹	... ¹	13 125,5	123,9	16 546,2	142,3	2 888,6	120,7

¹ По полному кругу организаций.

² Данные не публикуются в целях обеспечения конфиденциальности первичных статистических данных, полученных от организаций, в соответствии с Федеральным законом.

ЮЖНЫЙ ФЕДЕРАЛЬНЫЙ ОКРУГ

**Ввод жилья - всего
в январе-декабре 2019 года
(по оперативным данным Росстата)**

	Тыс. кв. м		В % к январю-декабрю 2018 ¹
	с учетом жилых домов на участках для ведения садоводства	без учета жилых домов на участках для ведения садоводства	
Южный федеральный округ	9806,0	9445,0	104,2
Республика Адыгея	257,0	256,9	137,4
Республика Калмыкия	97,3	97,2	107,5
Республика Крым	782,1	650,6	84,0
Краснодарский край	4 477,2	4 459,9	101,0
Астраханская область	317,8	317,8	96,8
Волгоградская область	693,2	686,0	112,4
Ростовская область	2 611,3	2 569,7	109,5
г. Севастополь	570,1	407,1	129,5

**Ввод жилья индивидуальными застройщиками
в январе-декабре 2019 года
(по оперативным данным Росстата)**

	Тыс. кв. м		В % к январю-декабрю 2018 ¹
	с учетом жилых домов на участках для ведения садоводства	без учета жилых домов на участках для ведения садоводства	
Южный федеральный округ	5013,2	4652,2	113,1
Республика Адыгея	136,9	136,8	151,8
Республика Калмыкия	62,7	62,6	99,9
Республика Крым	569,7	438,2	104,9
Краснодарский край	1 944,9	1 927,6	121,2
Астраханская область	201,5	201,5	88,3
Волгоградская область	321,9	314,6	110,4
Ростовская область	1 368,0	1 326,4	106,9
г. Севастополь	407,6	244,6	123,9

¹ В целях обеспечения сопоставимости показатель рассчитан без учета жилых домов, построенных населением на земельных участках, предназначенных для ведения садоводства.

ЮЖНЫЙ ФЕДЕРАЛЬНЫЙ ОКРУГ

**Объем работ, выполненных
по виду деятельности «Строительство»¹,
в январе-декабре 2019 года
(по оперативным данным Росстата)**

	<i>Всего, млн. рублей</i>	<i>В % к январю-декабрю 2018 (в сопоставимых ценах)</i>
Южный федеральный округ	648 874,5	76,6
Республика Адыгея	25 804,4	121,5
Республика Калмыкия	7 218,2	116,9
Республика Крым	137 397,0	78,5
Краснодарский край	238 199,3	66,4
Астраханская область	23 059,1	51,4
Волгоградская область	68 676,9	81,0
Ростовская область	134 866,2	96,2
г. Севастополь	13 653,4	66,8

¹ По полному кругу организаций.

**Индексы цен
в декабре 2019 года
(по оперативным данным Росстата)**

	<i>Индекс цен производителей промышленных товаров, реализуемых на внутренний рынок</i>		<i>Индекс потребительских цен</i>	
	<i>в % к уровню предыдущего месяца</i>	<i>в % к уровню декабря предыдущего года</i>	<i>в % к уровню предыдущего месяца</i>	<i>в % к уровню декабря предыдущего года</i>
Южный федеральный округ	99,5	100,9	100,3	102,7
Республика Адыгея	97,6	104,5	100,6	102,2
Республика Калмыкия	96,2	97,9	100,6	103,3
Республика Крым	99,9	102,6	100,1	102,6
Краснодарский край	99,5	99,5	100,3	102,6
Астраханская область	98,6	109,6	100,4	102,6
Волгоградская область	100,0	98,5	100,4	103,0
Ростовская область	99,5	101,9	100,4	102,7
г. Севастополь	100,2	98,5	100,0	102,5

**Средние цены одного квадратного метра
общей площади типовых квартир
на конец 4 квартала 2019 года
(по оперативным данным Росстата)**

	<i>На первичном рынке жилья</i>		<i>На вторичном рынке жилья</i>	
	<i>рублей</i>	<i>в % к концу предыдущего квартала</i>	<i>рублей</i>	<i>в % к концу предыдущего квартала</i>
Южный федеральный округ	50 325	101,5	53 627	101,8
Республика Адыгея	... ¹	100,0	43 762	101,7
Республика Калмыкия	29 697	100,6	36 242	99,3
Республика Крым	65 635	101,3	58 191	111,3
Краснодарский край	47 614	101,4	56 629	100,0
Астраханская область	42 675	101,9	39 093	97,5
Волгоградская область	43 562	101,3	38 778	100,5
Ростовская область	45 388	99,9	51 146	100,4
г. Севастополь	72 524	104,4	70 632	100,0

¹ Данные не публикуются в целях обеспечения конфиденциальности первичных статистических данных, полученных от организаций, в соответствии с Федеральным законом.

**Производство продукции сельского хозяйства¹
в январе-декабре 2019 года
(по оперативным данным территориальных органов Росстата)**

	<i>Объем производства продукции сельского хозяйства, в действующих ценах, млн. руб. (оценка)</i>	<i>Индекс производства продукции сельского хозяйства, в % к январю-декабрю 2018</i>
Республика Адыгея	25 173,7	107,0
Республика Калмыкия	26 936,9	97,5
Республика Крым	56 212,9	118,7
Краснодарский край	427 250,3	108,3
Астраханская область	46 289,4	101,8
Волгоградская область	146 218,4	107,0
Ростовская область	303 085,6	105,4
г. Севастополь	2 160,6	102,2

¹ В хозяйствах всех категорий.

**Валовые сборы и урожайность зерновых и зернобобовых культур
в весе после доработки¹
в 2019 году**

(по оперативным данным территориальных органов Росстата)

	<i>Валовой сбор</i>		<i>Урожайность (с убранной площади)</i>	
	<i>тыс. тонн</i>	<i>в % к 2018</i>	<i>ц/га</i>	<i>в % к 2018</i>
Республика Адыгея	631,2	114,1	43,5	113,3
Республика Калмыкия	639,8	138,6	23,3	101,7
Республика Крым	1 470,0	193,0	26,6	177,3
Краснодарский край	13 881,1	109,1	56,5	106,8
Астраханская область	40,9	115,3	30,9	114,0
Волгоградская область	4 494,8	121,3	21,3	110,4
Ростовская область	12 103,0	110,9	34,1	106,9
г. Севастополь	1,1	103,1	23,9	123,8

¹ В хозяйствах всех категорий.

**Валовые сборы и урожайность подсолнечника
в весе после доработки¹
в 2019 году**

(по оперативным данным территориальных органов Росстата)

	<i>Валовой сбор</i>		<i>Урожайность (с убранной площади)</i>	
	<i>тыс. тонн</i>	<i>в % к 2018</i>	<i>ц/га</i>	<i>в % к 2018</i>
Республика Адыгея	90,1	123,6	18,4	116,5
Республика Калмыкия	6,3	141,4	14,1	183,1
Республика Крым	74,2	160,8	12,1	186,2
Краснодарский край	1 114,0	118,4	25,1	114,1
Астраханская область	-	-	-	-
Волгоградская область	1 202,6	127,5	17,9	117,8
Ростовская область	1 807,0	134,7	24,6	129,5
г. Севастополь	-	-	-	-

¹ В хозяйствах всех категорий.

**Валовые сборы и урожайность картофеля¹
в 2019 году**

(по оперативным данным территориальных органов Росстата)

	<i>Валовой сбор</i>		<i>Урожайность (с убранной площади)</i>	
	<i>тыс. тонн</i>	<i>в % к 2018</i>	<i>ц/га</i>	<i>в % к 2018</i>
Республика Адыгея	20,3	88,2	109,0	92,8
Республика Калмыкия	4,8	158,4	157,3	122,4
Республика Крым	80,4	107,9	174,4	111,5
Краснодарский край	371,7	96,6	122,2	100,1
Астраханская область	354,9	106,6	305,4	101,8
Волгоградская область	192,8	88,3	165,8	109,7
Ростовская область	355,4	104,9	211,4	103,9
г. Севастополь	1,8	87,3	134,1	88,7

¹ В хозяйствах всех категорий.

**Валовые сборы и урожайность овощей¹
в 2019 году**

(по оперативным данным территориальных органов Росстата)

	<i>Валовой сбор</i>		<i>Урожайность (с убранной площади, открытый грунт, вкл. закрытый грунт по хозяйствам населения)</i>	
	<i>тыс. тонн</i>	<i>в % к 2018</i>	<i>ц/га</i>	<i>в % к 2018</i>
Республика Адыгея	54,7	90,1	123,8	93,6
Республика Калмыкия	14,3	120,0	247,1	138,7
Республика Крым	170,7	103,6	233,7	103,2
Краснодарский край	805,3	106,9	119,5	100,8
Астраханская область	1 362,4	105,6	548,3	102,1
Волгоградская область	1 015,7	101,6	366,1	106,0
Ростовская область	575,0	110,2	220,2	108,1
г. Севастополь	4,4	97,5	109,6	90,0

¹ В хозяйствах всех категорий.

**Производство продуктов животноводства¹
в январе-декабре 2019 года
(по оперативным данным Росстата)**

	<i>Мясо (скот и птица на убой в живом весе)</i>		<i>Молоко</i>		<i>Яйца</i>	
	<i>тыс. тонн</i>	<i>в % к январю- декабрю 2018</i>	<i>тыс. тонн</i>	<i>в % к январю- декабрю 2018</i>	<i>млн. штук</i>	<i>в % к январю- декабрю 2018</i>
Южный федеральный округ	1 422,4	94,9	3 679,5	100,7	5 033,6	97,4
Республика Адыгея	29,4	102,4	119,1	100,1	100,5	98,9
Республика Калмыкия	135,6	93,9	59,9	93,1	16,3	93,7
Республика Крым	150,7	109,7	203,1	96,8	305,6	97,8
Краснодарский край	545,6	107,0	1 473,5	101,6	1 641,1	94,8
Астраханская область	72,4	100,8	177,1	100,5	410,1	107,0
Волгоградская область	225,0	99,7	547,4	101,9	812,6	106,9
Ростовская область	263,0	69,3	1 096,6	100,1	1 744,3	93,9
г. Севастополь	0,7	102,9	2,8	93,6	3,1	99,4

¹ В хозяйствах всех категорий.

**Оборот оптовой торговли
организаций оптовой торговли
в январе-декабре 2019 года
(по оперативным данным Росстата)**

	<i>Млн. рублей</i>	<i>Индекс физического объема, в % к январю-декабрю 2018</i>
Южный федеральный округ	4 242 941,6	106,9
Республика Адыгея	34 471,0	119,8
Республика Калмыкия	4 111,2	79,9
Республика Крым	175 565,2	83,2
Краснодарский край	1 780 912,0	101,7
Астраханская область	72 537,1	102,8
Волгоградская область	536 491,4	136,1
Ростовская область	1 595 954,8	108,9
г. Севастополь	42 898,8	98,3

**Оборот розничной торговли
по всем каналам реализации
в январе-декабре 2019 года
(по оперативным данным Росстата)**

	<i>Млн. рублей</i>	<i>Индекс физического объема, в % к январю-декабрю 2018</i>
Южный федеральный округ	3 486 517,7	101,7
Республика Адыгея	100 947,4	102,8
Республика Калмыкия	22 114,9	99,0
Республика Крым	271 784,4	101,9
Краснодарский край	1 461 634,4	102,3
Астраханская область	180 305,2	100,0
Волгоградская область	405 017,8	100,0
Ростовская область	975 600,2	101,9
г. Севастополь	69 113,3	101,4

**Стоимость условного (минимального) набора продуктов питания
в декабре 2019 года
(по оперативным данным Росстата)**

	<i>Стоимость набора</i>		<i>Изменение стоимости набора, в %</i>	
	<i>рублей</i>	<i>в % к средне- российской стоимости</i>	<i>к предыдущему месяцу</i>	<i>к декабрю 2018</i>
Южный федеральный округ	3 913,9	96	100,8	101,1
Республика Адыгея	3 909,2	96	101,3	102,3
Республика Калмыкия	4 116,8	101	101,4	102,5
Республика Крым	4 164,7	102	100,0	101,8
Краснодарский край	4 250,4	104	100,9	101,9
Астраханская область	4 095,5	101	100,8	102,0
Волгоградская область	3 569,4	88	101,3	100,0
Ростовская область	3 737,6	92	100,8	101,4
г. Севастополь	4 321,9	106	99,3	94,9

**Финансовые результаты деятельности
крупных и средних организаций
в январе-ноябре 2019 года**
(по оперативным данным территориальных органов Росстата)

	<i>Сальдированный финансовый результат</i>		<i>в том числе убыток:</i>	
	<i>млн. рублей</i>	<i>в % к январю- ноябрю 2018¹</i>	<i>сумма убытка, млн. рублей</i>	<i>удельный вес убыточных организаций, %</i>
Республика Адыгея	2 038,9	97,6	1 301,2	30,8
Республика Калмыкия	845,0	72,0	352,1	37,3
Республика Крым	11 642,2	110,3	7 090,0	36,8
Краснодарский край	415 492,4	186,1	41 631,1	24,8
Астраханская область	118 753,9	91,4	6 238,0	41,7
Волгоградская область	87 594,2	103,1	9 781,6	35,6
Ростовская область	-45 969,9	-	131 381,1	30,5
г. Севастополь	666,2	в 6,9 р.	1 682,0	42,5

¹ Темпы рассчитаны по сопоставимому кругу организаций, прочерк означает, что в одном или обоих сопоставляемых периодах был получен отрицательный сальдированный финансовый результат.

**Кредиторская задолженность
крупных и средних организаций
на конец ноября 2019 года**
(по оперативным данным территориальных органов Росстата)

	<i>Всего, млн. рублей</i>	<i>В % к предыдущему месяцу</i>	<i>в том числе просроченная</i>	
			<i>млн. рублей</i>	<i>в % к предыдущему месяцу</i>
Республика Адыгея	23 285,1	103,4	3 957,1	100,1
Республика Калмыкия	15 150,9	102,7	2 263,3	99,6
Республика Крым	86 741,9	94,1	4 548,8	100,4
Краснодарский край	928 725,3	104,7	25 029,2	98,1
Астраханская область	99 015,9	101,2	6 485,1	105,5
Волгоградская область	280 117,1	104,0	26 120,6	102,4
Ростовская область	659 136,0	100,5	133 391,1	100,9
г. Севастополь	23 197,7	100,2	1 786,8	99,0

**Дебиторская задолженность
крупных и средних организаций
на конец ноября 2019 года**

(по оперативным данным территориальных органов Росстата)

	Всего, млн. рублей	В % к предыдущему месяцу	в том числе просроченная	
			млн. рублей	в % к предыдущему месяцу
Республика Адыгея	16 278,3	102,2	649,6	98,8
Республика Калмыкия	8 030,7	105,9	374,1	94,6
Республика Крым	77 521,3	103,9	7 864,4	100,3
Краснодарский край	1 052 962,1	106,4	63 641,2	100,0
Астраханская область	89 806,4	102,4	6 308,9	104,3
Волгоградская область	228 717,1	102,5	19 052,8	99,4
Ростовская область	481 954,3	101,4	37 293,7	100,4
г. Севастополь	14 193,3	102,1	1 536,1	98,8

**Заработная плата¹
в январе-ноябре 2019 года**

(по оперативным данным территориальных органов Росстата)

	Среднемесячная номинальная начисленная заработная плата работников организаций		Реальная начисленная заработная плата в % к январю-ноябрю 2018
	рублей	в % к январю-ноябрю 2018	
Республика Адыгея	28 852,5	107,5	103,2
Республика Калмыкия	27 393,1	106,7	101,7
Республика Крым	31 966,3	111,4	105,9
Краснодарский край	35 382,7	106,5	101,7
Астраханская область	34 676,7	105,9	101,5
Волгоградская область	31 976,6	104,8	100,4
Ростовская область	32 788,7	108,2	103,4
г. Севастополь	33 157,0	111,5	105,8

¹ По кругу крупных организаций, средних и малых предприятий (с учетом дорасчета).

**Просроченная задолженность по заработной плате
на 1.01.2020 года**
(по оперативным данным территориальных органов Росстата)

	<i>Всего</i>		<i>в т. ч. из-за несвоевременного получения денежных средств из бюджетов всех уровней</i>		<i>В расчете на одного работника предприятий, имеющих задолженность, тыс. руб.</i>
	<i>млн. руб.</i>	<i>в разгах к месячному фонду зарплаты предприятий, имеющих задолженность</i>	<i>млн. руб.</i>	<i>в % к общей сумме задолженности</i>	
Республика Адыгея	-	-	-	-	-
Республика Калмыкия	-	-	-	-	-
Республика Крым	8,2	в 1,5 р.	-	-	31,1
Краснодарский край	29,1	в 11,4 р.	-	-	62,2
Астраханская область	24,6	в 2,6 р.	-	-	55,1
Волгоградская область	88,5	в 4,1 р.	-	-	66,8
Ростовская область	37,6	в 6,4 р.	-	-	48,9
г. Севастополь	-	-	-	-	-

**Безработица
на конец декабря 2019 года**
(по оперативным данным территориальных органов Росстата)

	<i>Численность официально зарегистрированных безработных</i>		
	<i>тыс. человек</i>	<i>в % к соответствующему периоду предыдущего года</i>	<i>в % к численности рабочей силы</i>
Республика Адыгея	1,6	95,9	0,8
Республика Калмыкия	2,3	94,7	1,7
Республика Крым	5,3	106,2	0,6
Краснодарский край	15,4	108,3	0,5
Астраханская область	6,2	117,2	1,2
Волгоградская область	9,2	97,4	0,7
Ростовская область	17,3	104,0	0,8
г. Севастополь	0,4	102,8	0,2

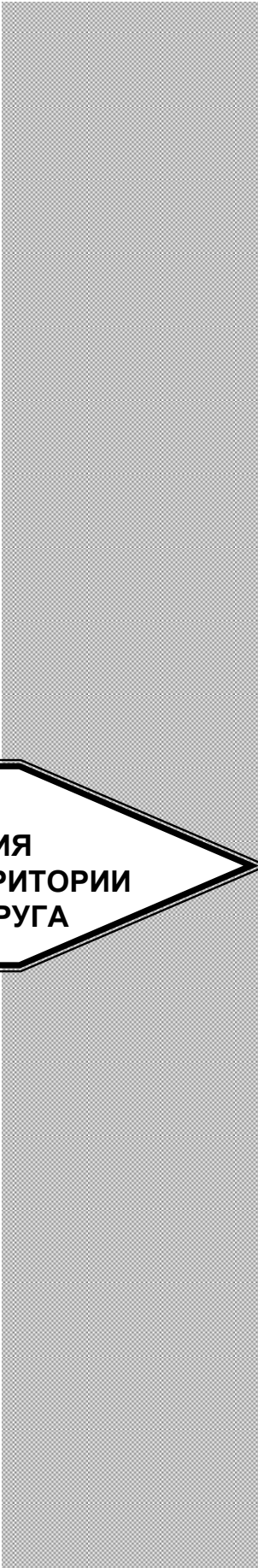

**СРАВНИТЕЛЬНЫЕ ДАННЫЕ
СОЦИАЛЬНО-ЭКОНОМИЧЕСКОГО ПОЛОЖЕНИЯ
СУБЪЕКТОВ РФ, РАСПОЛОЖЕННЫХ НА ТЕРРИТОРИИ
СЕВЕРО-КАВКАЗСКОГО ФЕДЕРАЛЬНОГО ОКРУГА**

СЕВЕРО-КАВКАЗСКИЙ ФЕДЕРАЛЬНЫЙ ОКРУГ

**Оборот организаций¹
в январе-декабре 2019 года
(по полному кругу организаций)**

	<i>Всего, млн. рублей</i>	<i>В % к январю-декабрю 2018 (в действующих ценах)</i>
Республика Дагестан	734372,9	130,6
Республика Ингушетия	46982,3	115,0
Кабардино-Балкарская Республика	125748,5	107,7
Карачаево-Черкесская Республика	120719,1	96,6
Республика Северная Осетия–Алания	120342,1	105,2
Чеченская Республика	185605,2	131,9
Ставропольский край	1508566,9	93,4

¹ В этой и последующих таблицах данные представлены Северо-Кавказстатом в рамках взаимобмена информацией.

**Индекс производства
в январе-декабре 2019 года
(по полному кругу организаций; в % к соответствующему периоду предыдущего года)**

	<i>Индекс промыш- ленного производства¹</i>	<i>Индекс производства по видам деятельности</i>			
		<i>добыча полезных ископае- мых</i>	<i>обрабаты- вающие произ- водства</i>	<i>обеспечение электри- ческой энергией, газом и паром; кондицио- нирование воздуха</i>	<i>водоснабжение; водоотведе- ние, организа- ция сбора и утилизации отходов, деятельность по ликвидации загрязнений</i>
Республика Дагестан	81,2	105,3	79,1	95,2	78,4
Республика Ингушетия	115,3	102,1	110,1	122,6	89,9
Кабардино-Балкарская Республика	109,7	104,9	109,1	86,4	233,4
Карачаево-Черкесская Республика	100,6	103,2	101,6	96,0	113,8
Республика Северная Осетия–Алания	95,7	100,5	95,9	92,6	98,4
Чеченская Республика	109,3	102,9	102,1	111,2	101,6
Ставропольский край	97,5	104,9	100,1	83,0	98,2

¹ Индекс промышленного производства исчисляется по видам деятельности "Добыча полезных ископаемых", "Обрабатывающие производства", "Обеспечение электрической энергией, газом и паром; кондиционирование воздуха", "Водоснабжение; водоотведение, организация сбора и утилизации отходов, деятельность по ликвидации загрязнений" на основе данных о динамике производства важнейших товаров-представителей (в натуральном или стоимостном выражении). В качестве весов используется структура валовой добавленной стоимости по видам экономической деятельности 2010 базисного года.

**Отгружено товаров собственного производства,
выполнено работ и услуг собственными силами
по отдельным видам экономической деятельности
в январе-декабре 2019 года**
(по полному кругу организаций; в действующих ценах)

	Добыча полезных ископаемых		Обрабатывающие производства		Обеспечение электрической энергией, газом и паром; кондиционирование воздуха		Водоснабжение; водоотведение, организация сбора и утилизации отходов, деятельность по ликвидации загрязнений	
	млн. рублей	в % к январю-декабрю 2018	млн. рублей	в % к январю-декабрю 2018	млн. рублей	в % к январю-декабрю 2018	млн. рублей	в % к январю-декабрю 2018
Республика Дагестан	5125,7	94,3	40771,8	93,8	19706,8	85,4	2157,8	95,3
Республика Ингушетия	1149,1	86,8	2042,1	90,8	3348,6	137,8	457,0	91,5
Кабардино-Балкарская Республика	242,0	106,4	28837,0	113,7	8421,6	85,7	1747,7	в 1,7 р.
Карачаево-Черкесская Республика	2705,3	103,3	24597,0	78,9	9904,1	104,7	1227,0	119,1
Республика Северная Осетия–Алания	680,4	99,9	17266,4	89,7	8150,3	114,8	1401,6	99,9
Чеченская Республика	4826,9	107,0	10170,6	123,4	21333,9	128,1	1420,1	118,1
Ставропольский край	10729,7	101,8	293500,8	101,0	71223,0	90,2	10248,1	99,5

**Ввод жилья - всего
в январе-декабре 2019 года**

	Тыс. кв. м		В % к январю-декабрю 2018 ¹
	с учетом жилых домов на участках для ведения садоводства	без учета жилых домов на участках для веде- ния садоводства	
Республика Дагестан	991,7	991,7	101,6
Республика Ингушетия	202,4	202,4	85,9
Кабардино-Балкарская Республика	474,1	474,1	108,8
Карачаево-Черкесская Республика	214,1	213,8	122,3
Республика Северная Осетия–Алания	229,0	225,2	107,3
Чеченская Республика	593,0	593,0	98,8
Ставропольский край	1146,3	1137,6	123,0

¹ В целях сопоставимости данных показатель рассчитан без учета жилых домов, построенных населением на земельных участках, предназначенных для ведения садоводства.

**Ввод жилья индивидуальными застройщиками
в январе-декабре 2019 года**

	Тыс. кв. м		В % к январю-декабрю 2018 ¹
	с учетом жилых домов на участках для ведения садоводства	без учета жилых домов на участках для веде- ния садоводства	
Республика Дагестан	539,5	539,5	95,0
Республика Ингушетия	111,4	111,4	78,1
Кабардино-Балкарская Республика	324,0	324,0	94,2
Карачаево-Черкесская Республика	130,5	130,2	159,3
Республика Северная Осетия–Алания	63,2	59,4	131,1
Чеченская Республика	489,6	489,6	96,5
Ставропольский край	645,6	636,9	143,2

¹ В целях сопоставимости данных показатель рассчитан без учета жилых домов, построенных населением на земельных участках, предназначенных для ведения садоводства.

**Объем работ, выполненных
по виду деятельности «Строительство»,
в январе-декабре 2019 года
(по полному кругу организаций)**

	<i>Всего, млн. рублей</i>	<i>В % к январю-декабрю 2018 (в сопоставимых ценах)</i>
Республика Дагестан	170287,0	114,9
Республика Ингушетия	16115,2	100,9
Кабардино-Балкарская Республика	22889,1	104,2
Карачаево-Черкесская Республика	17271,6	87,3
Республика Северная Осетия–Алания	17621,7	78,9
Чеченская Республика	53764,5	100,2
Ставропольский край	116282,2	118,5

**Индексы цен
в декабре 2019 года**

	<i>Индекс цен производителей промышленных товаров, реализуемых на внутренний рынок</i>		<i>Индекс потребительских цен</i>	
	<i>в % к уровню предыдущего месяца</i>	<i>в % к уровню декабря предыдущего года</i>	<i>в % к уровню предыдущего месяца</i>	<i>в % к уровню декабря предыдущего года</i>
Республика Дагестан	101,1	100,4	100,6	103,8
Республика Ингушетия	100,8	100,1	100,4	103,4
Кабардино-Балкарская Республика	100,3	106,9	100,4	103,7
Карачаево-Черкесская Республика	100,3	101,7	100,5	103,0
Республика Северная Осетия–Алания	100,4	100,0	100,4	101,9
Чеченская Республика	99,3	101,2	100,2	103,0
Ставропольский край	99,3	94,6	100,3	103,1

**Производство продукции сельского хозяйства
в январе-декабре 2019 года
(в хозяйствах всех категорий)**

	<i>Объем производства продукции сельского хозяйства, в действующих ценах, млн. руб. (оценка)</i>	<i>Индекс производства продукции сельского хозяйства, в % к январю-декабрю 2018</i>
Республика Дагестан	132922,5	101,4
Республика Ингушетия	10812,1	99,9
Кабардино-Балкарская Республика	54133,1	105,0
Карачаево-Черкесская Республика	33334,8	101,3
Республика Северная Осетия–Алания	29990,5	111,6
Чеченская Республика	32420,9	111,3
Ставропольский край	199955,1	96,6

**Производство продуктов животноводства
в январе-декабре 2019 года
(в хозяйствах всех категорий)**

	<i>Мясо (скот и птица на убой в живом весе)</i>		<i>Молоко</i>		<i>Яйца</i>	
	<i>тыс. тонн</i>	<i>в % к январю- декабрю 2018</i>	<i>тыс. тонн</i>	<i>в % к январю- декабрю 2018</i>	<i>млн. штук</i>	<i>в % к январю- декабрю 2018</i>
Республика Дагестан	260,8	101,3	913,3	102,3	246,1	100,4
Республика Ингушетия	7,4	107,2	107,4	109,2	23,3	118,5
Кабардино-Балкарская Республика	112,1	102,5	514,4	103,0	230,1	100,1
Карачаево-Черкесская Республика	54,3	104,2	192,6	103,0	82,3	98,4
Республика Северная Осетия–Алания	39,0	120,0	167,9	108,4	69,2	99,9
Чеченская Республика	49,3	103,7	294,8	103,2	123,1	93,7
Ставропольский край	559,5	104,2	502,3	98,7	856,1	103,4

**Оборот оптовой торговли
организаций оптовой торговли
в январе-декабре 2019 года**

	<i>Млн. рублей</i>	<i>Индекс физического объема в % к январю-декабрю 2018</i>
Республика Дагестан	64889,0	71,7
Республика Ингушетия	3106,1	47,6
Кабардино-Балкарская Республика	22613,9	101,7
Карачаево-Черкесская Республика	27783,3	96,8
Республика Северная Осетия–Алания	35552,9	102,2
Чеченская Республика	11133,6	70,8
Ставропольский край	561704,1	94,9

**Оборот розничной торговли
по всем каналам реализации
в январе-декабре 2019 года**

	<i>Млн. рублей</i>	<i>Индекс физического объема в % к январю-декабрю 2018</i>
Республика Дагестан	593299,5	101,1
Республика Ингушетия	26527,5	102,2
Кабардино-Балкарская Республика	133354,9	100,0
Карачаево-Черкесская Республика	39096,1	98,3
Республика Северная Осетия–Алания	119183,3	100,4
Чеченская Республика	176155,3	102,0
Ставропольский край	536382,6	100,8

**Финансовые результаты деятельности
крупных и средних организаций
в январе-ноябре 2019 года**

	<i>Сальдированный финансовый результат</i>		<i>в том числе убыток:</i>	
	<i>млн. рублей</i>	<i>в % к январю- ноябрю 2018¹</i>	<i>сумма убытка, млн. рублей</i>	<i>удельный вес убыточных организаций, %</i>
Республика Дагестан	-17848,5	-	23389,2	21,3
Республика Ингушетия	-682,0	-	690,6	35,3
Кабардино-Балкарская Республика	-3690,7	-	4886,1	37,5
Карачаево-Черкесская Республика	117,7	6,3	1988,2	26,4
Республика Северная Осетия–Алания	-662,4	-	2100,4	41,7
Чеченская Республика	-6482,1	-	8010,2	19,3
Ставропольский край	73384,2	100,8	11348,0	22,8

¹ Темпы рассчитаны по сопоставимому кругу организаций, прочерк означает, что в одном или обоих сопоставляемых периодах был получен отрицательный сальдированный финансовый результат.

**Кредиторская задолженность
крупных и средних организаций
на конец ноября 2019 года**

	<i>Всего, млн. рублей</i>	<i>В % к предыдущему месяцу</i>	<i>в том числе просроченная</i>	
			<i>млн. рублей</i>	<i>в % к предыдущему месяцу</i>
Республика Дагестан	108476,3	102,0	58514,9	105,1
Республика Ингушетия	2912,3	108,2	2426,3	103,8
Кабардино-Балкарская Республика	44887,0	103,0	21576,6	100,5
Карачаево-Черкесская Республика	48227,3	102,8	6655,3	102,0
Республика Северная Осетия–Алания	28602,1	100,7	7955,9	100,0
Чеченская Республика	156107,0	100,7	121421,3	100,5
Ставропольский край	215005,2	102,2	23780,0	112,4

**Дебиторская задолженность
крупных и средних организаций
на конец ноября 2019 года**

	Всего, млн. рублей	В % к предыдущему месяцу	в том числе просроченная	
			млн. рублей	в % к предыдущему месяцу
Республика Дагестан	43052,1	103,4	16858,9	102,7
Республика Ингушетия	1774,7	103,5	1381,0	92,8
Кабардино-Балкарская Республика	21003,1	104,5	10091,5	100,0
Карачаево-Черкесская Республика	41877,3	103,1	5493,1	111,9
Республика Северная Осетия–Алания	15001,4	103,8	1368,6	100,1
Чеченская Республика	43944,5	101,4	15722,5	105,9
Ставропольский край	289416,4	104,7	16597,6	97,9

**Зарботная плата
в январе-ноябре 2019 года**

(по крупным, средним и малым предприятиям и организациям (с учетом дорасчета))

	Среднемесячная номинальная начисленная заработная плата одного работника		Реальная начисленная заработная плата в % к январю-ноябрю 2018
	рублей	в % к январю-ноябрю 2018	
Республика Дагестан	26228,1	106,9	102,2
Республика Ингушетия	26953,0	107,1	104,0
Кабардино-Балкарская Республика	27207,6	110,2	104,9
Карачаево-Черкесская Республика	26237,6	105,0	100,3
Республика Северная Осетия–Алания	27672,0	104,3	100,4
Чеченская Республика	27145,7	106,6	102,5
Ставропольский край	30986,1	107,1	102,3

**Просроченная задолженность по заработной плате
на 1.01.2020 года**

	Всего		в т. ч. из-за несвоевременного получения денежных средств из бюджетов всех уровней		В расчете на одного работника предприятий, имеющих задолженность, тыс. руб.
	млн. руб.	в разгах к месячному фонду зарплаты предприятий, имеющих задолженность	млн. руб.	в % к общей сумме задолженности	
Республика Дагестан	19,2	в 3,8 р.	-	-	59,7
Республика Ингушетия	22,3	в 2,5 р.	7,3	32,7	39,6
Кабардино-Балкарская Республика	38,7	в 177,6 р.	-	-	58,7
Карачаево-Черкесская Республика	4,9	в 108,0 р.	-	-	105,7
Республика Северная Осетия–Алания	29,1	в 193,7 р.	-	-	125,8
Чеченская Республика	-	-	-	-	-
Ставропольский край	16,1	в 34,6 р.	-	-	167,5

**Безработица
на конец декабря 2019 года**

	Численность официально зарегистрированных безработных		
	тыс. человек	в % к соответствующему периоду предыдущего года	в % к численности рабочей силы
Республика Дагестан	20,3	86,7	1,5
Республика Ингушетия	22,8	104,3	9,2
Кабардино-Балкарская Республика	7,4	108,6	1,7
Карачаево-Черкесская Республика	2,8	94,0	1,3
Республика Северная Осетия–Алания	5,5	75,1	1,6
Чеченская Республика	50,5	101,2	8,0
Ставропольский край	10,2	109,1	0,7



МЕТОДОЛОГИЧЕСКИЙ КОММЕНТАРИЙ

Индекс производства - относительный показатель, характеризующий изменение масштабов производства в сравниваемых периодах. Различают индивидуальные и сводные индексы производства. Индивидуальные индексы отражают изменение выпуска одного продукта и исчисляются как отношение объемов производства данного вида продукта в натурально-вещественном выражении в сравниваемых периодах. Сводный индекс производства характеризует совокупные изменения производства всех видов продукции и отражает изменение создаваемой в процессе производства стоимости в результате изменения только физического объема производимой продукции. Для исчисления сводного индекса производства индивидуальные индексы по конкретным видам продукции поэтапно агрегируются в индексы по видам деятельности, подгруппам, группам, подклассам, классам, подразделам и разделам ОКВЭД. С 1 января 2017 года осуществлен переход на применение новой версии Общероссийского классификатора видов экономической деятельности (ОКВЭД2), с учетом которого индекс промышленного производства исчисляется по видам деятельности "Добыча полезных ископаемых", "Обрабатывающие производства", "Обеспечение электрической энергией, газом и паром; кондиционирование воздуха", "Водоснабжение; водоотведение, организация сбора и утилизации отходов, деятельности по ликвидации загрязнений" на основе данных о динамике производства важнейших товаров-представителей (в натуральном или стоимостном выражении). В качестве весов используется структура валовой добавленной стоимости по видам экономической деятельности 2010 базисного года.

Объем отгруженных товаров собственного производства, выполненных работ и услуг собственными силами - стоимость отгруженных или отпущенных в порядке продажи, а также прямого обмена (по договору мены) всех товаров собственного производства, работ и услуг, выполненных (оказанных) собственными силами.

Группировки по видам деятельности представляют совокупность соответствующих фактических видов деятельности, осуществляемых организациями, независимо от их основного вида деятельности.

Оборот организаций включает стоимость отгруженных товаров собственного производства, выполненных собственными силами работ и услуг, а также выручку от продажи приобретенных на стороне товаров (без налога на добавленную стоимость, акцизов и других аналогичных обязательных платежей).

Объем работ, выполненных по виду деятельности "строительство" - это строительные работы, выполненные организациями собственными силами на основании договоров и (или) контрактов, заключаемых с заказчиками. В стоимость этих работ включаются работы по строительству новых объектов, капитальному

и текущему ремонту, реконструкции, модернизации жилых и нежилых зданий и инженерных сооружений.

Общая площадь жилых домов определяется как сумма площадей всех частей жилых помещений, включая площадь помещений вспомогательного использования, предназначенных для удовлетворения гражданами бытовых и иных нужд, связанных с их проживанием в жилом помещении, площадей лоджий, балконов, веранд, террас, подсчитываемых с соответствующими понижающими коэффициентами, а также жилых и подсобных помещений в построенных населением индивидуальных жилых домах. К помещениям вспомогательного использования относятся кухни, передние, холлы, внутриквартирные коридоры, ваннные или душевые, туалеты, кладовые или хозяйственные встроенные шкафы. В домах-интернатах для престарелых и инвалидов, ветеранов, специальных домах для одиноких престарелых, детских домах к подсобным помещениям относятся столовые, буфеты, клубы, читальни, спортивные залы, приемные пункты бытового обслуживания и медицинского обслуживания.

Объем производства продукции сельского хозяйства всеми сельхозпроизводителями (сельхозорганизации, крестьянские (фермерские) хозяйства, индивидуальные предприниматели, население) формируется как объем производства готовой продукции растениеводства и животноводства и изменение стоимости незавершенного производства продукции растениеводства и животноводства по видам деятельности "растениеводство", "животноводство".

Индекс производства продукции сельского хозяйства - относительный показатель, характеризующий изменение объема производства сельскохозяйственной продукции в сравниваемых периодах. Индекс характеризует совокупные изменения производства всех видов продукции в результате изменения только физического объема производимой продукции.

Производство скота и птицы на убой (в живом весе) включает проданный сельхозпроизводителями скот и птицу для забоя на мясо, а также забитый в сельскохозяйственных организациях, крестьянских (фермерских) хозяйствах, у индивидуальных предпринимателей, в хозяйствах населения.

Производство молока характеризуется фактически надоенным сырым коровьим, козьим, овечьим, кобыльим и буйволиным молоком.

Производство яиц включает их сбор от всех видов сельскохозяйственной птицы, в том числе яйца, пошедшие на воспроизводство птицы (инкубация и др.).

Оборот розничной торговли - выручка от продажи товаров населению для личного потребления или использования в домашнем хозяйстве за наличный расчет или оплаченных по кредитным карточкам, расчетным чекам банков, по перечислениям со счетов вкладчиков, по поручению физического лица без открытия счета, посредством платежных карт (электронных денег). Стоимость товаров, проданных (отпущенных) отдельным категориям населения со скидкой, или полностью оплаченных органами социальной защиты, включается в оборот розничной торговли в полном объеме.

Индекс физического объема оборота розничной торговли – относительный показатель, характеризующий изменение оборота розничной торговли в сравниваемых периодах в сопоставимых ценах.

Бюджет субъекта Российской Федерации (региональный бюджет) - форма образования и расходования денежных средств, предназначенных для финансового обеспечения задач и функций, отнесенных к предметам ведения субъекта Российской Федерации. Бюджет субъекта Российской Федерации и свод бюджетов муниципальных образований, входящих в состав субъекта Российской Федерации (без учета межбюджетных трансфертов между этими бюджетами), образуют консолидированный бюджет субъекта Российской Федерации.

Доходы бюджета - поступающие в бюджет денежные средства, за исключением средств, являющихся в соответствии с Бюджетным кодексом Российской Федерации источниками финансирования дефицита бюджета.

Расходы бюджета - выплачиваемые из бюджета денежные средства, за исключением средств, являющихся в соответствии с Бюджетным кодексом Российской Федерации источниками финансирования дефицита бюджета.

Дефицит бюджета - превышение расходов бюджета над его доходами.

Профицит бюджета - превышение доходов бюджета над его расходами.

Сальдированный финансовый результат (прибыль (+) убыток (-)) - конечный финансовый результат, выявленный на основании бухгалтерского учета всех хозяйственных операций организаций, представляет собой сумму сальдированного финансового результата (прибыль (+), убыток (-)) от продажи товаров, продукции (работ, услуг), основных средств, иного имущества организаций и прочих доходов, уменьшенных на сумму прочих расходов.

Кредиторская задолженность - задолженность по расчетам с поставщиками и подрядчиками за поступившие материальные ценности, выполненные работы и оказанные услуги, в том числе задолженность, обеспеченная векселями выданными; задолженность по расчетам с дочерними и зависимыми обществами по всем видам операций; с рабочими и служащими по оплате труда, представляющая собой начисленные, но не выплаченные суммы оплаты труда; задолженность по отчислениям на государственное социальное страхование, пенсионное обеспечение и медицинское страхование работников организации, задолженность по всем видам платежей в бюджет и внебюджетные фонды; задолженность организации по платежам по обязательному и добровольному страхованию имущества и работников организации и другим видам страхования, в которых организация является страхователем; авансы полученные, включающие сумму полученных авансов от сторонних организаций по предстоящим расчетам по заключенным договорам, а также штрафы, пени и неустойки, признанные организацией или по которым получены решения суда (арбитражного суда) или другого органа, имеющего в соответствии с законодательством Российской Федерации право на принятие решения об их взыскании, и отнесенные на финансовые результаты организации, непогашенные суммы заемных средств, подлежащие погашению в соответствии с договорами.

Дебиторская задолженность - задолженность по расчетам с покупателями и заказчиками за товары, работы и услуги, в том числе задолженность, обеспеченная векселями полученными; задолженность по расчетам с дочерними и зависимыми обществами; суммы уплаченных другим организациям авансов по предстоящим расчетам в соответствии с заключенными договорами; задолженность по расчетам с прочими дебиторами, включающая в себя задолженность финансовых и налоговых органов (в том числе по переплате по налогам, сборам и прочим платежам в бюджет); задолженность работников организации по предоставленным им ссудам и займам за счет средств этой организации или кредита (ссуды на индивидуальное и кооперативное жилищное строительство, приобретение и благоустройство садовых участков, беспроцентные ссуды молодым семьям на улучшение жилищных условий или обзаведение домашним хозяйством и др.); задолженность подотчетных лиц; поставщиков по недостачам товарно-материальных ценностей, обнаруженным при приемке; задолженность по государственным заказам, федеральным программам за поставленные товары, работы и услуги, а также штрафы, пени и неустойки, признанные должником, или по которым получены решения суда (арбитражного суда) или другого органа, имеющего в соответствии с законодательством Российской Федерации право на принятие решения об их взыскании, и отнесенные на финансовые результаты организации.

Просроченная задолженность - задолженность, не погашенная в сроки, установленные договором.

Индекс потребительских цен и тарифов на товары и услуги населению (ИПЦ) характеризует изменение во времени общего уровня цен и тарифов на товары и услуги, приобретаемые населением для непроизводственного потребления. Измеряет отношение стоимости фиксированного набора товаров и услуг в ценах текущего периода к его стоимости в ценах предыдущего периода.

Индекс цен производителей промышленных товаров рассчитывается на основании регистрации цен на товары (услуги)-представители в базовых организациях. Цены производителей представляют собой фактически сложившиеся на момент регистрации цены указанных организаций на произведенные товары (оказанные услуги), предназначенные для реализации на внутреннем рынке (без косвенных товарных налогов - налога на добавленную стоимость, акциза и т.п.).

Рассчитанные по товарам (услугам)-представителям индексы цен производителей последовательно агрегируются в индексы цен соответствующих видов, групп, классов, разделов экономической деятельности (с 2017 года – в соответствии с ОКВЭД2). В качестве весов используются данные об объеме производства в стоимостном выражении за базисный период.

Расчет **показателей денежных доходов и расходов населения** производится в соответствии с Методологическими положениями по расчету показателей денежных доходов и расходов населения, утвержденными приказом Росстата от 02.07.2014 г. № 465 с изменениями от 20.11.2018 г.

Денежные доходы населения включают доходы лиц, работающих по найму; доходы от самостоятельной занятости (доходы от предпринимательской деятельности и другой производственной деятельности); социальные выплаты (пенсии, пособия, стипендии и другие выплаты); доходы от собственности (дивиденды, проценты, начисленные по денежным средствам на банковских счетах физических лиц в кредитных организациях; выплата доходов по государственным и другим ценным бумагам; инвестиционный доход (доход от собственности держателей полисов); прочие денежные поступления.

Среднедушевые денежные доходы исчисляются делением общей суммы денежных доходов на численность постоянного населения.

Реальные денежные доходы – относительный показатель, исчисленный путем деления индекса номинального размера (т.е. фактически сложившегося в отчетном периоде) денежных доходов населения на индекс потребительских цен за соответствующий период.

Потребительские расходы населения (расходы на покупку товаров и оплату услуг) в расчете на душу населения исчисляются делением общей суммы расходов на эти цели на численность населения.

Среднемесячная номинальная заработная плата исчисляется делением фонда начисленной заработной платы работников на среднесписочную численность работников и на количество месяцев в периоде.

В фонд заработной платы включаются начисленные суммы в денежной и неденежной формах за отработанное и неотработанное время, доплаты и надбавки, премии и единовременные поощрения, компенсационные выплаты, связанные с режимом работы и условиями труда, а также оплата питания и проживания, имеющая систематический характер.

Реальная заработная плата характеризует покупательную способность заработной платы в отчетном периоде в связи с изменением цен на потребительские товары и услуги по сравнению с базисным периодом. Для этого рассчитывается индекс реальной заработной платы путем деления индекса номинальной заработной платы на индекс потребительских цен за один и тот же временной период.

Просроченной задолженностью по заработной плате считаются фактически начисленные работникам суммы заработной платы, но не выплаченные в срок, установленный коллективным договором или договором на расчетно-кассовое обслуживание, заключенным с банком. Число дней задержки считается, начиная со следующего дня после истечения этого срока.

Безработные, зарегистрированные в государственных учреждениях службы занятости населения - трудоспособные граждане, не имеющие работы и заработка (трудового дохода), проживающие на территории Российской Федерации, зарегистрированные в государственных учреждениях службы занятости населения по месту жительства в целях поиска подходящей работы, ищущие работу и готовые приступить к ней. Информация о численности безработных, получивших официальный статус в государственных учреждениях службы занятости населения, разрабатывается Федеральной службой по труду и занятости.