

РОССТАТ
Территориальный орган
Федеральной службы государственной статистики
по Ростовской области

Социально-экономическое положение
Южного федерального округа
в январе-марте 2019 года

Ростов-на-Дону
2019

Содержание

1	Социально-экономическое положение Южного федерального округа.....	5
2	Социально-экономическое положение субъектов РФ, расположенных на территории Южного федерального округа	
	Республика Адыгея	41
	Республика Калмыкия.....	59
	Республика Крым	77
	Краснодарский край	97
	Астраханская область.....	119
	Волгоградская область	139
	Ростовская область.....	157
	г. Севастополь	175
3	Сравнительные данные социально-экономического положения субъектов РФ, расположенных на территории Южного федерального округа (табличный материал).....	191
4	Сравнительные данные социально-экономического положения субъектов РФ, расположенных на территории Северо-Кавказского федерального округа (табличный материал).....	205
5	Методологический комментарий.....	215

Южный федеральный округ

Южный федеральный округ образован в 2000 году.

Центр федерального округа – г. **Ростов-на-Дону**.

В соответствии с Указом

Президента Российской Федерации

от 28.07.2016 г. № 375

«О Южном федеральном округе», входившие

в состав Крымского федерального округа

Республика Крым и г. Севастополь включены

в состав Южного федерального округа



**Площадь территории и численность населения субъектов РФ,
входящих в состав Южного федерального округа**

	<i>Площадь территории, тыс. кв. км</i>	<i>Численность населения на 01.01.2019, человек</i>
Республика Адыгея	7,8	454 744
Республика Калмыкия	74,7	272 647
Республика Крым	26,1	1 911 818
Краснодарский край	75,5	5 648 235
Астраханская область	49,0	1 014 065
Волгоградская область	112,9	2 507 509
Ростовская область	101,0	4 202 320
г. Севастополь	0,9	443 212

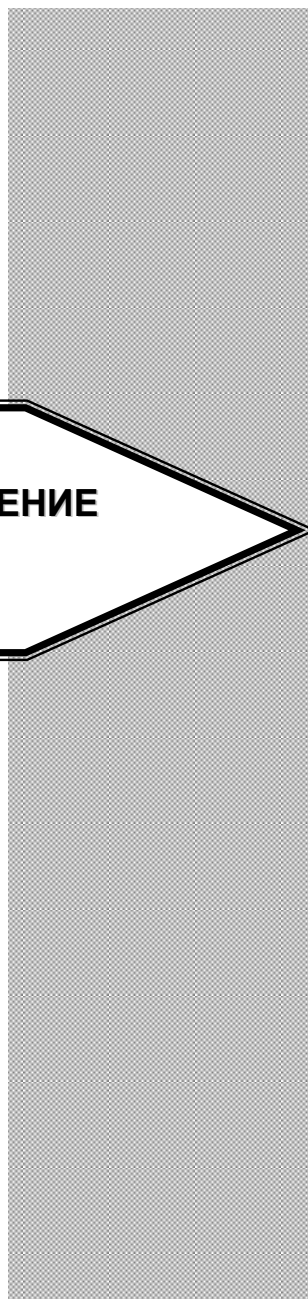

**СОЦИАЛЬНО-ЭКОНОМИЧЕСКОЕ ПОЛОЖЕНИЕ
ЮЖНОГО ФЕДЕРАЛЬНОГО ОКРУГА**

Начало текущего года характеризуется развитием позитивных тенденций в промышленности, жилищном строительстве, торговле, социальной сфере Южного федерального округа.

Так, промышленное производство по итогам 1 квартала по отношению к соответствующему периоду предыдущего года демонстрирует прирост на 3,5 процента, превышающий среднероссийский (2,1%).

После снижения темпов жилищного строительства в 2018 году, в первые три месяца 2019 года на Юге России отмечался рост ввода жилья на 5,1 процента по сравнению с аналогичным периодом 2018 года.

Не совсем характерная для начала года активность в жилищном строительстве в определённой степени может быть связана с переносом сдачи объектов с конца 2018 года на начало 2019 года. В целом по стране ввод жилья снизился на 5,6 процента.

На потребительском рынке сохраняется положительный вектор динамики розничных продаж, несмотря на некоторое замедление интенсивности роста в сравнении с началом 2018 года.

Оборот розничной торговли в регионах ЮФО в совокупности прибавил 1,4 процента (в 1 квартале 2018 года +2,4%), в целом по стране этот показатель сложился на уровне 1,8 процента (в 1 квартале 2018 года +2,7%).

Определённые перспективы роста покупательской активности могут быть связаны с увеличением уровня оплаты труда работников бюджетной сферы в рамках реализации майских указов Президента Российской Федерации и сдерживанием инфляции.

Кроме того, рост в 2019 году минимального размера оплаты труда (МРОТ) оказывает влияние на повышение размера заработной платы некоторых категорий работников, в том числе предприятий малого бизнеса, для которых в отдельных территориях ЮФО региональными соглашениями определен в течение первых лет работы уровень оплаты труда не ниже МРОТ.

По итогам первых двух месяцев текущего года размер среднемесячной номинальной начисленной заработной платы в целом по ЮФО возрос на 6,8 процента, в России – на 5,8 процента.

Уровень инфляции в Южном федеральном округе за период с начала года соответствует общероссийскому параметру – 1,8 процента, превышая показатели 1 квартала 2018 года – 1 процент по ЮФО и 0,8 процента по России.

В текущем году изменилась ситуация в аграрном секторе округа, определяемая в зимне-весенний период главным образом показателями животноводства. Наблюдаемая в 1 квартале 2018 года положительная динамика объёма производства продукции сельского хозяйства (+8,7%) в текущем году перешла в область

отрицательных значений (-7,1%). Такое положение дел в основном обусловлено проблемами в птицеводстве округа. В целом по России сохраняется умеренный прирост сельхозпроизводства (+1,1%).

Как и в предыдущем году, отмечается отрицательная динамика строительных работ в ЮФО, причём глубина спада увеличивается. *Объем работ, выполненных в ЮФО по виду деятельности «Строительство»*, снизился на 22 процента (в 1 квартале 2018 года – на 0,5%), на фоне прироста в целом по стране на 0,2 процента.

Вместе с тем сохраняется благоприятная ситуация на рынке труда. Наблюдается небольшой прирост *среднесписочной численности работников организаций*: на 1,1 процента по ЮФО и 0,7 процента по России за январь–февраль текущего года по отношению к соответствующему периоду предыдущего года.

По данным выборочных обследований рабочей силы, в Южном федеральном округе уровень безработицы по методологии МОТ снизился с 5,9 процента в 1 квартале 2018 года до 5,5 процента в первом квартале 2019 года, по стране в целом – соответственно с 5,1 до 4,8 процента.

**Основные показатели социально-экономического положения
Южного федерального округа
(предварительные данные)**

	Январь-март 2019	В % к январю-марту 2018	Справочно РФ в % к январю-марту 2018
Индекс промышленного производства ¹	х	103,5	102,1
Индекс производства продукции сельского хозяйства (в хозяйствах всех категорий)	х	92,9	101,1
Производство продуктов животноводства (в хозяйствах всех категорий)			
мясо (скот и птица на убой в живом весе), тыс. тонн	302,8	87,2	100,5
молоко, тыс. тонн	693,0	100,1	101,7
яйца, млн. штук	1 199,2	96,4	99,4
Объем работ, выполненных по виду деятельности «Строительство», млрд. рублей	92,4	78,0	100,2
Ввод в действие общей площади жилых домов, тыс. кв. метров	1 864,6	105,1	94,4
в том числе:			

ЮЖНЫЙ ФЕДЕРАЛЬНЫЙ ОКРУГ

	<i>Январь-март 2019</i>	<i>В % к январю-марту 2018</i>	<i>Справочно РФ в % к январю-марту 2018</i>
введено индивидуальными застройщиками	972,7	98,0	92,4
Оборот розничной торговли, млрд. рублей	767,2	101,4	101,8
Объем платных услуг населению, млрд. рублей	261,6	99,1	101,0
Индекс цен производителей промышленных товаров, реализуемых на внутренний рынок ² , процент	x	100,7	98,9
Индекс потребительских цен ² , процент	x	101,8	101,8
Среднемесячная номинальная начисленная заработная плата ³ (по кругу крупных организаций, средних и малых предприятий (с учетом дорасчета)), рублей	30 889	106,8	105,8

¹ Индекс промышленного производства исчисляется по видам деятельности "Добыча полезных ископаемых", "Обрабатывающие производства", "Обеспечение электрической энергией, газом и паром; кондиционирование воздуха", "Водоснабжение; водоотведение, организация сбора и утилизации отходов, деятельность по ликвидации загрязнений" на основе данных о динамике производства важнейших товаров-представителей (в натуральном или стоимостном выражении). В качестве весов используется структура валовой добавленной стоимости по видам экономической деятельности 2010 базисного года.

² Март 2019 года в процентах к декабрю 2018 года.

³ Данные за январь-февраль 2019 года и в процентах к январю-февралю 2018 года.

Оборот организаций

Основным показателем, характеризующим общие параметры коммерческой деятельности предприятий, является *оборот организаций*, включающий стоимость отгруженных товаров собственного производства, выполненных собственными силами работ и услуг, а также выручку от продажи приобретенных на стороне товаров (без налога на добавленную стоимость, акцизов и других аналогичных обязательных платежей).

В 1 квартале 2019 года *оборот организаций* Южного федерального округа в совокупности составил 3 трлн. рублей, сформировав 6,5 процента общероссийского объема.

В общем объеме оборота организаций по округу наибольший удельный вес приходится на Краснодарский край, Ростовскую и Волгоградскую области, что связано с масштабами ресурсного потенциала и ёмкостью экономик этих регионов.

Удельный вес субъектов в общем обороте организаций Южного федерального округа в январе-марте 2019 года

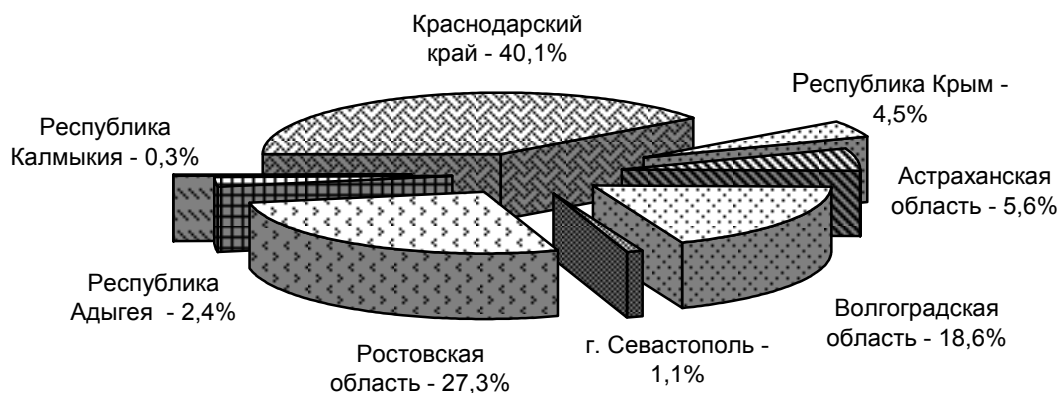

Почти все субъекты РФ, расположенные на территории Южного федерального округа, в текущем году демонстрируют положительную динамику оборота организаций (в фактических ценах).

Промышленное производство



По итогам 1 квартала 2019 года отгрузка промышленной продукции Южного федерального округа составила 5,7 процента общего объема по стране.

Отгружено товаров собственного производства, выполнено работ и услуг собственными силами по промышленным видам деятельности в январе-марте 2019 года
(в % к общему объему по РФ)



Специфической особенностью промышленности округа, в отличие от среднероссийской, является более высокий удельный вес обрабатывающих, в том числе пищевых производств, что связано с аграрной специализацией большинства регионов округа.

Так, в структуре отгруженной промышленной продукции ЮФО более 70 процентов составляет продукция обрабатывающих производств, по России – 60 процентов.

Вместе с тем, имеющиеся производственные мощности перерабатывающих производств, машиностроительного, металлургического, химического комплексов, а также по выпуску нефтепродуктов, строительных материалов, позволяющие производить широкий ассортимент товаров, определяют значительный уровень диверсификации промышленного производства округа.

В Южном федеральном округе, после январского снижения объема промышленного производства, в феврале-марте отмечается наращивание темпов роста. В целом по стране в течение января-марта наблюдается положительная динамика. В результате по итогам 1 квартала прирост выпуска промышленной продукции по ЮФО составил 3,5 процента, по России – 2,1 процента.

Индекс промышленного производства

(в % к соответствующему периоду предыдущего года)

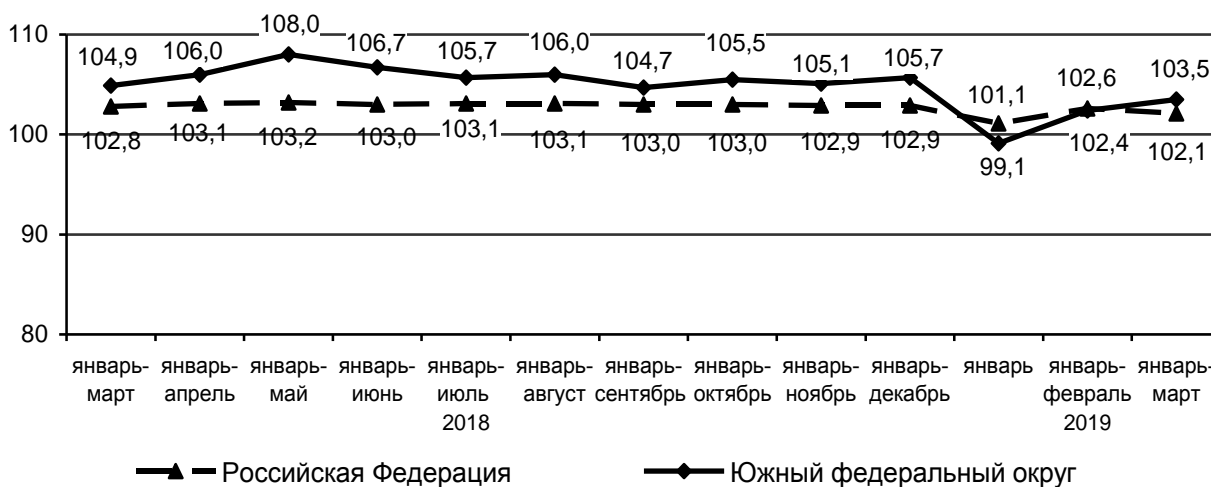

Основываясь на данных по индексам промышленного производства, целесообразно оценить вклад регионов округа в общий прирост промышленного производства с учетом удельного веса каждого субъекта в общеокружном объеме производства.

Вклад субъектов РФ, расположенных на территории Южного федерального округа, в прирост производства округа в январе-марте 2019 года

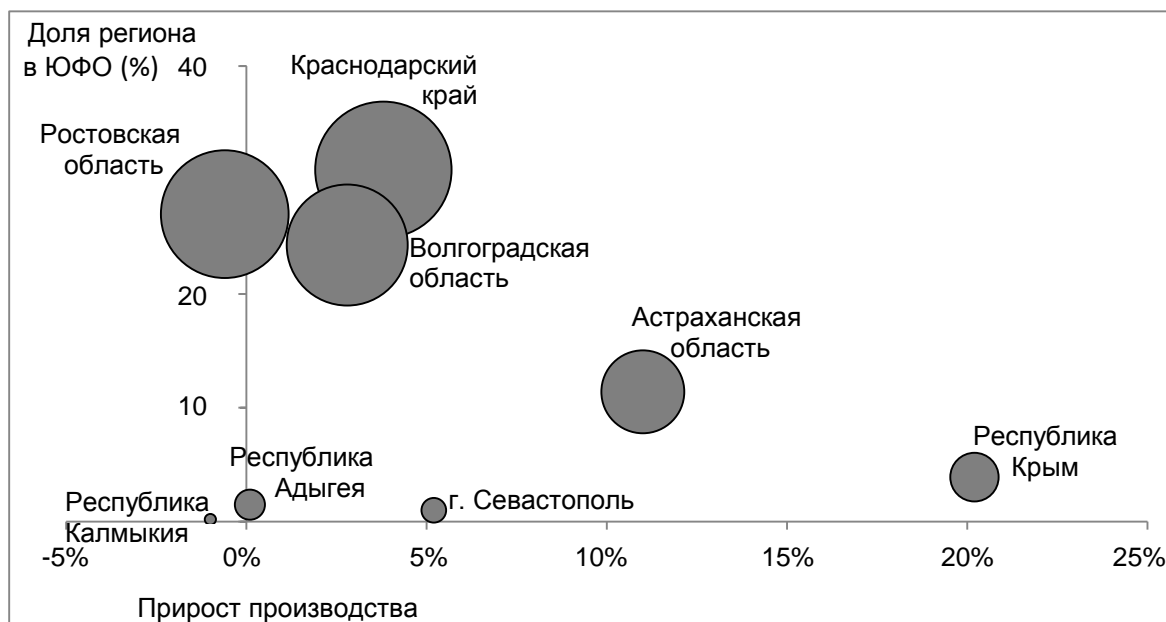

Анализ распределения регионов свидетельствует о том, что основное влияние на динамику промышленного производства округа оказали Краснодарский край и Волгоградская область, формирующие значительную часть общего объема ЮФО и демонстрирующие положительную динамику.

Структура отгруженных товаров собственного производства, выполненных работ и услуг собственными силами по промышленным видам деятельности Южного федерального округа в январе-марте 2019 года
(процентов)



По итогам 1 квартала 2019 года объем добычи полезных ископаемых в Южном федеральном округе увеличился на 11,7 процента (по РФ – рост на 4,7%).

Добывающее производство в округе представлено добычей нефти и природного газа, угля, производством обогащенного угля, а также производством прочих полезных ископаемых.

Прирост (снижение) производства по виду деятельности «Добыча полезных ископаемых» в % к январю-марту 2018 года

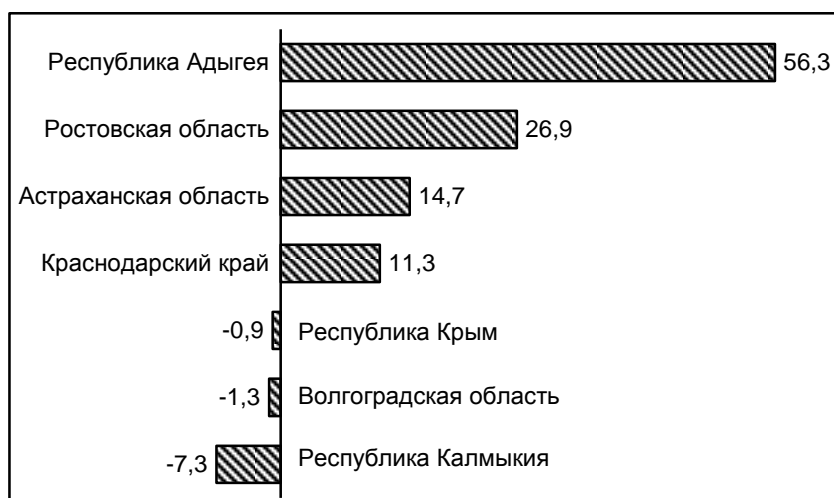

Индекс производства по виду деятельности «обеспечение электроэнергией, газом и паром; кондиционирование воздуха» в Южном федеральном округе составил 100,1 процента (по РФ – 98,5%).

Прирост (снижение) производства по виду деятельности «Обеспечение электрической энергией, газом и паром; кондиционирование воздуха» в % к январю-марту 2018 года

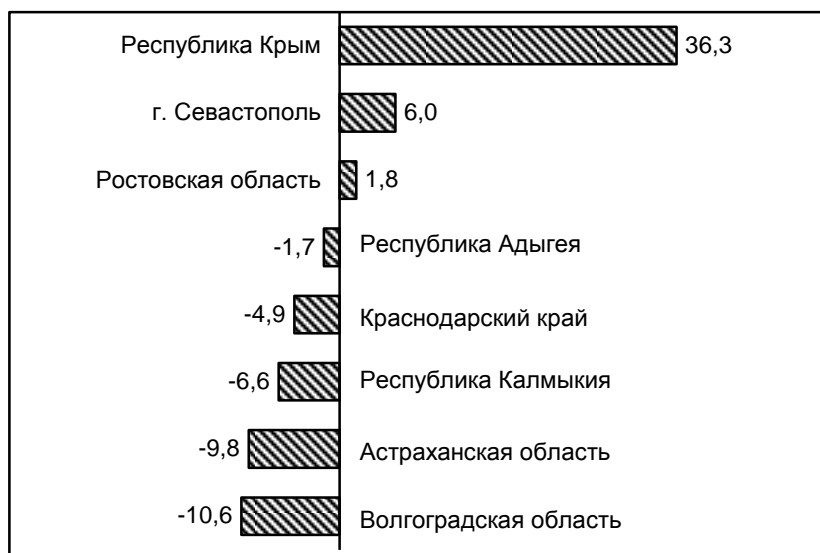

По виду деятельности «водоснабжение; водоотведение, организация сбора и утилизации отходов, деятельность по ликвидации загрязнений» индекс производства по Южному Федеральному округу сложился на уровне 101,7 процента, в целом по России – 100,9 процента.

Прирост (снижение) производства по виду деятельности «Водоснабжение; водоотведение, организация сбора и утилизации отходов, деятельность по ликвидации загрязнений» в % к январю-марту 2018 года

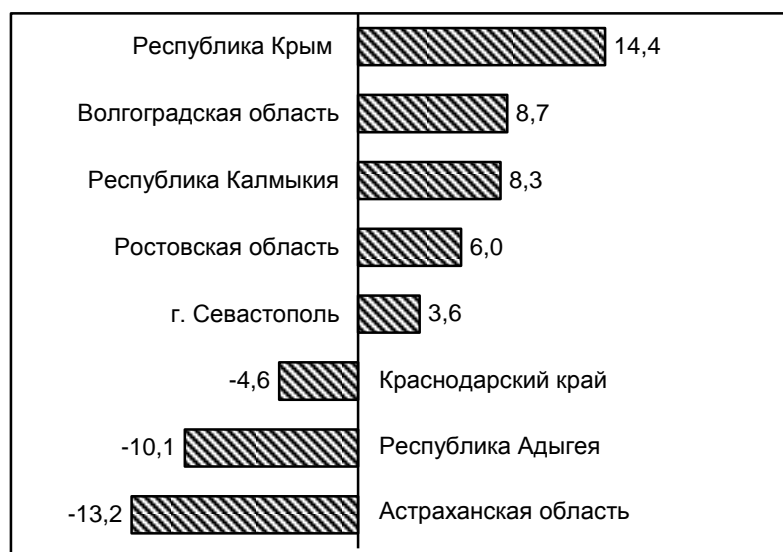

В наибольшей мере влияние на сводный индекс промышленного производства в Южном федеральном округе оказывает сектор *обрабатывающих производств*, где по итогам января-марта текущего года зафиксирован трёхпроцентный прирост объёма производства.

**Индексы производства по основным видам обрабатывающих производств
в январе-марте 2019 года**
(в % к январю-марту 2018 года)

	Республика Адыгея	Республика Калмыкия	Республика Крым	Краснодарский край	Астраханская область	Волгоградская область	Ростовская область	г. Севастополь
Обрабатывающие производства	99,7	119,8	109,0	104,3	104,4	105,3	98,2	105,8
из них:								
производство пищевых продуктов	96,8	98,1	125,6	86,1	90,4	102,7	96,3	90,9
производство напитков	79,5	57,7	116,1	102,9	55,4	93,6	99,0	144,1
производство текстильных изделий	83,4	131,2	151,4	89,3	80,1	82,9	106,4	54,5
производство одежды	116,7	25,7	132,5	86,6	4,8	90,5	123,7	106,8
производство бумаги и бумажных изделий	80,7	139,1	92,5	98,6	102,0	49,6	112,2	100,0
производство кокса и нефтепродуктов	93,9	380,0	-	78,1	112,3	99,5	122,2	-
производство химических веществ и химических продуктов	72,5	-	94,9	137,9	104,8	114,4	92,7	131,3
производство прочей неметаллической минеральной продукции	96,3	129,5	122,3	110,6	95,2	142,9	119,1	280,5
производство металлургическое	-	-	108,5	443,5	122,7	109,5	112,1	196,3
производство готовых металлических изделий, кроме машин и оборудования	102,1	2789,8	34,7	103,1	31,6	88,0	105,6	188,8
производство компьютеров, электронных и оптических изделий	59,0	-	114,6	81,0	63,1	185,9	103,7	52,9
производство электрического оборудования	-	64,5	99,7	279,3	102,7	157,3	114,2	114,1
производство машин и оборудования, не включенных в другие группировки	74,6	238,9	82,0	70,8	53,4	87,7	121,0	222,8
производство прочих транспортных средств и оборудования	-	-	91,9	108,1	136,8	140,9	70,8	-

Существенный вклад в формирование динамики обрабатывающих производств Южного федерального округа вносит *производство нефтепродуктов*, где в 1 квартале 2019 года выпуск продукции увеличился на 5,7 процента по отношению к соответствующему периоду 2018 года, в целом по России - на 2 процента. В 3,8 раза возрос объем производства в Калмыкии, в 1,2 раза – в Ростовской области, на 12,3 процента – в Астраханской области.

Производство *прочей неметаллической минеральной продукции* в ЮФО демонстрирует уверенную динамику (118,4%), превышающую общероссийскую (108,4%) и обеспеченную ростом производства в большинстве регионов округа.

В 1,5 раза больше произведено в ЮФО продукции *металлургического комплекса*, в России – на 2,1 процента. Позитивная динамика отмечена во всех регионах округа, имеющих металлургическое производство.

Производство *электрического оборудования* в Южном федеральном округе возросло в 1,4 раза, что обусловлено значительным ростом объёмов в Краснодарском крае (в 2,8 раза) и Волгоградской области (в 1,6 раза), а также 14-процентного прироста в Ростовской области и Севастополе, в целом по стране наблюдается 6-процентное снижение.

Волгоградская и Ростовская области, а также Республика Крым обеспечили рост выпуска продукции по виду деятельности *«производство компьютеров, электронных и оптических изделий»* в Южном Федеральном округе на 4,8 процента, по стране отмечен прирост на 1,1 процента.

На 2,9 процента в округе увеличилось производство *готовых металлических изделий, кроме машин и оборудования*, общероссийский прирост сложился на уровне 4,6 процента.

Производство машин и оборудования, не включенных в другие группировки, в ЮФО сократилось на 11,4 процента, по России - на 0,5 процента.

В округе, как и в целом по стране, наблюдается снижение выпуска *прочих транспортных средств и оборудования*: по ЮФО – на 26,7 процента, по России – на 24,8 процента.

Сокращение объёмов на 7 процентов наблюдается в *производстве пищевых продуктов* ЮФО (по РФ прирост на 4,6%). Аналогичная тенденция характерна для большинства регионов округа.

Практически не изменились объёмы *производства напитков* по ЮФО (99% к 1 кварталу 2018 года) при общероссийском приросте на 3,9 процента. Положительную динамику показали производители напитков Республики Крым, г.Севастополя и Краснодарского края.

Сельское хозяйство



В первом квартале итоги деятельности сельскохозяйственного сектора определяются главным образом показателями животноводства. Объем производства продукции сельского хозяйства в Южном федеральном округе по сравнению с соответствующим периодом предыдущего года снизился на 7,1 процента, в целом по России увеличился на 1,1 процента.

Среди регионов округа снижение производства сельхозпродукции отмечено в Ростовской области на фоне высокого показателя 1 квартала 2018 года, а также в Адыгее и Калмыкии.

Индекс производства продукции сельского хозяйства

(в % к соответствующему периоду предыдущего года)

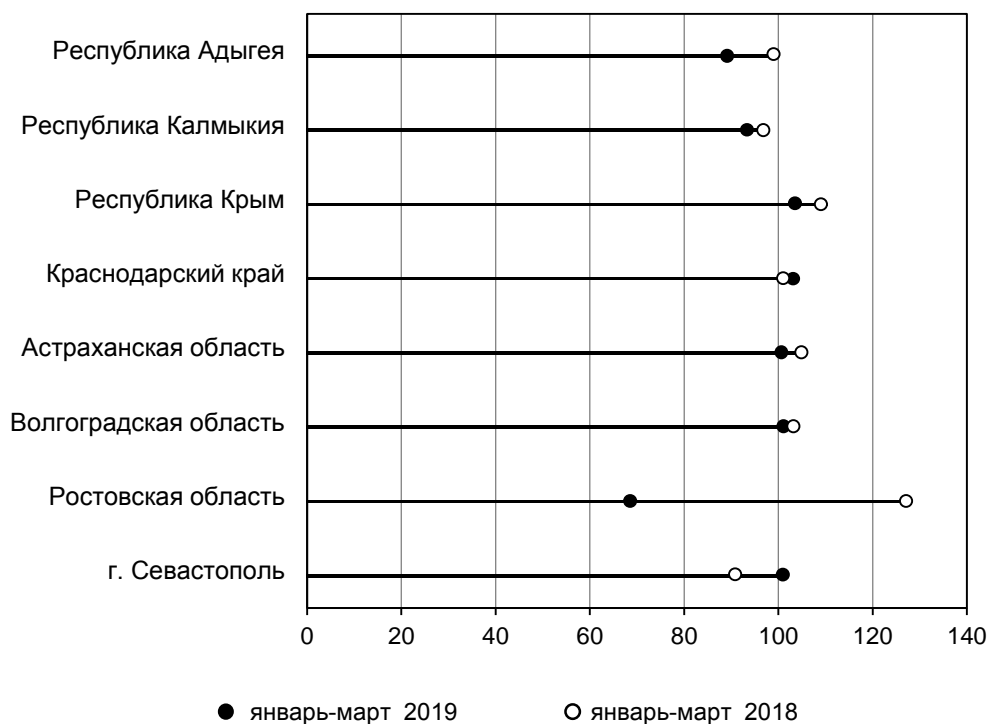

По производству продукции сельского хозяйства на душу населения ведущую позицию занимает Республика Калмыкия, второе место – Краснодарский край, на третьем – Астраханская область.

**Производство продукции сельского хозяйства на душу населения
в январе-марте 2019 года**
(тыс. рублей)

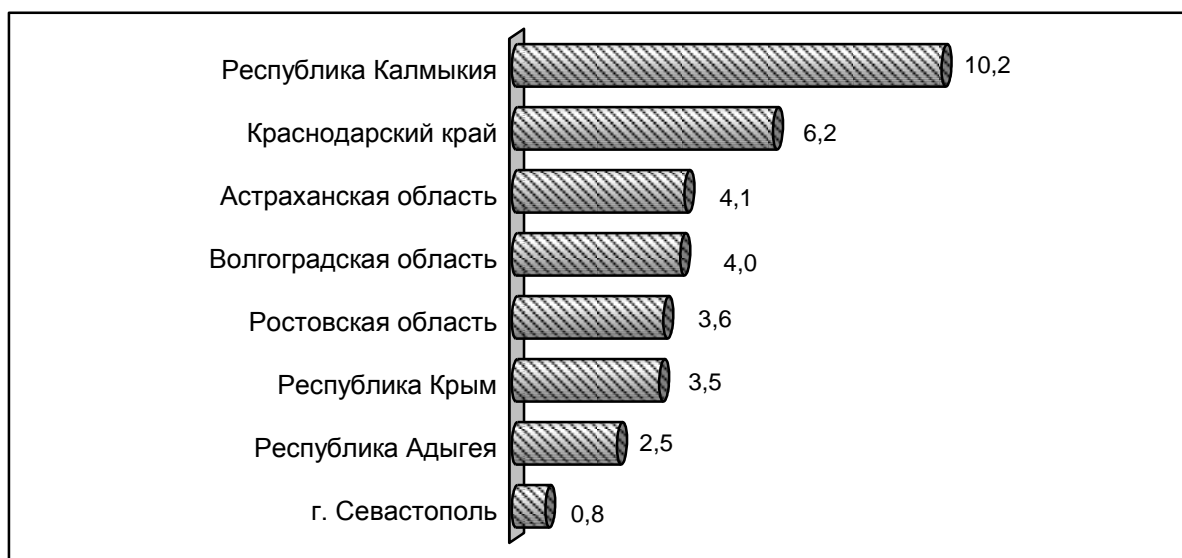

На начало текущего года основные тенденции в динамике поголовья сельскохозяйственных животных в Южном федеральном округе совпадают с общероссийскими: наблюдается снижение поголовья крупного рогатого скота, овец и коз и рост свиноголовья.

**Поголовье скота во всех категориях хозяйств
на 1 апреля 2019 года**

	Крупный рогатый скот		в том числе коровы		Свиньи		Овцы и козы	
	тыс. голов	в % к 1 апреля 2018	тыс. голов	в % к 1 апреля 2018	тыс. голов	в % к 1 апреля 2018	тыс. голов	в % к 1 апреля 2018
РФ	18 587,2	99,1	7 984,1	99,7	24 569,4	103,4	23 609,3	95,3
ЮФО	2 369,8	99,5	1 219,3	100,5	1 357,7	105,8	6 326,2	95,1
Республика Адыгея	46,8	100,0	23,6	97,4	74,0	100,0	56,4	127,2
Республика Калмыкия	459,9	93,9	315,9	99,4	10,4	97,4	2 394,9	91,9
Республика Крым	108,6	99,5	49,9	96,3	125,2	91,8	182,0	91,1
Краснодарский край	529,5	98,0	209,9	97,8	536,3	130,1	226,8	96,1
Астраханская область	294,8	101,8	156,6	100,5	3,8	35,7	1 405,6	100,3
Волгоградская область	308,7	102,0	166,6	103,3	248,8	102,0	923,5	95,8
Ростовская область	620,4	103,1	296,2	103,2	358,4	90,8	1 136,0	95,0
г. Севастополь	1,1	96,0	0,6	100,0	0,7	86,2	0,9	97,0

Снижение численности КРС в целом по ЮФО обусловлено прежде всего сбросом поголовья в Краснодарском крае и Калмыкии, а также в Республике Крым и Севастополе. Сокращение поголовья овец и коз отмечено в большинстве регионов округа, рост наблюдается в Адыгее и Астраханской области. Рост свиноголовья по округу обеспечен сельхозпроизводителями Краснодарского края и Волгоградской области.

В 1 квартале 2019 года животноводы Южного федерального округа сформировали 9 процентов общероссийского объема производства мяса (скот и птица на убой в живом весе). По отношению к 1 кварталу 2018 года по ЮФО отмечено снижение на 12,8 процента, в целом по стране – прирост на 0,5 процента.

**Производство мяса (скот и птица на убой в живом весе)
в январе-марте 2019 года**

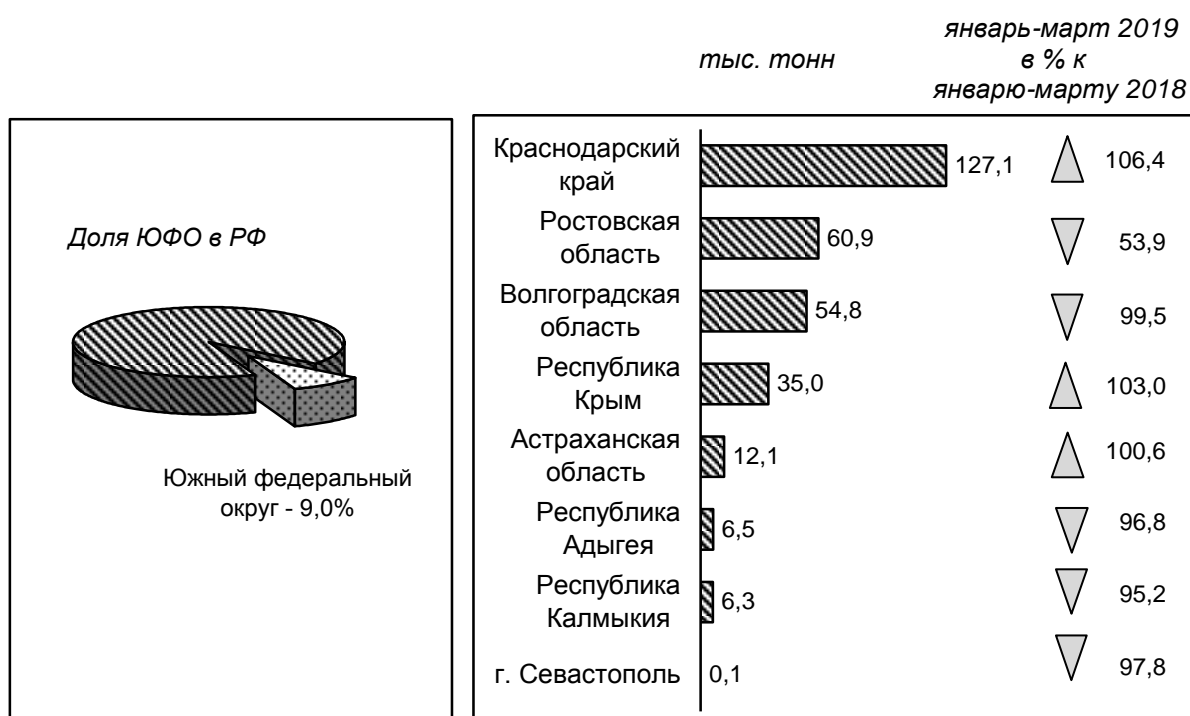

Вклад Южного федерального округа в общий объем производства молока в стране составил 10,6 процента. Валовой надой молока в округе по отношению к 1 кварталу 2018 года практически не изменился (100,1%).

**Производство молока
в январе-марте 2019 года**

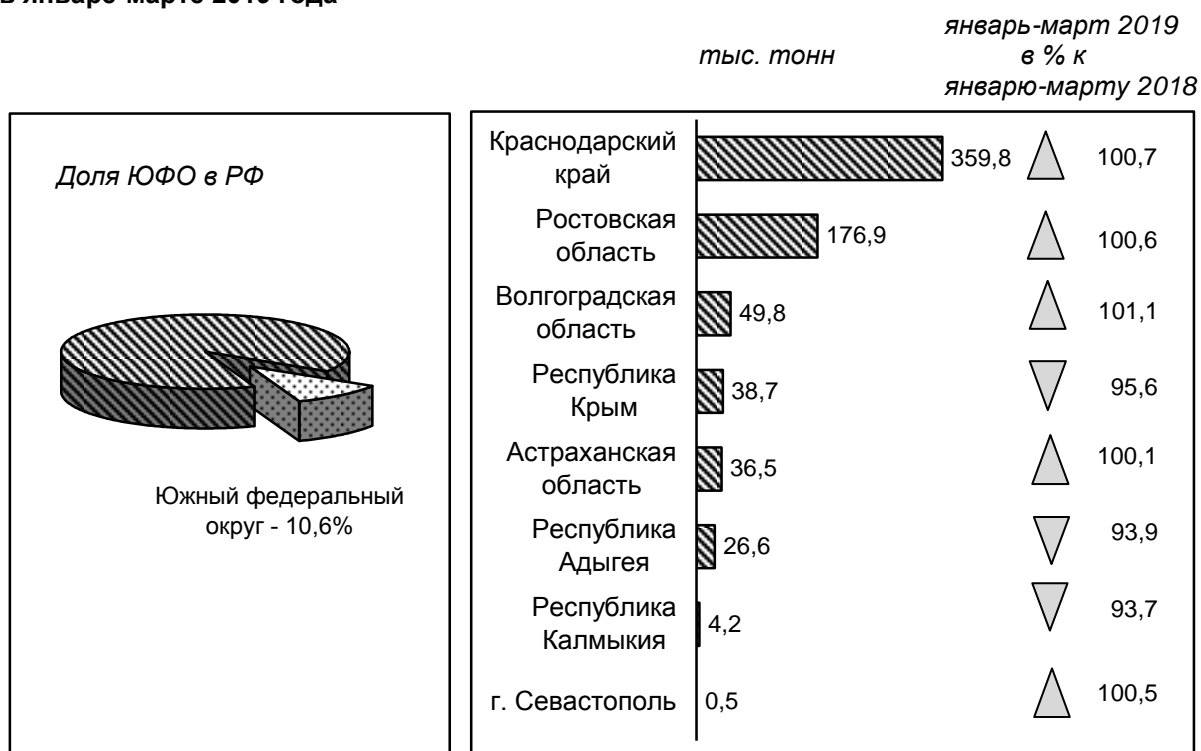

Производство *яиц* в округе снизилось на 3,6 процента, его доля в общероссийском объёме составила 11,4 процента.

**Производство яиц
в январе-марте 2019 года**

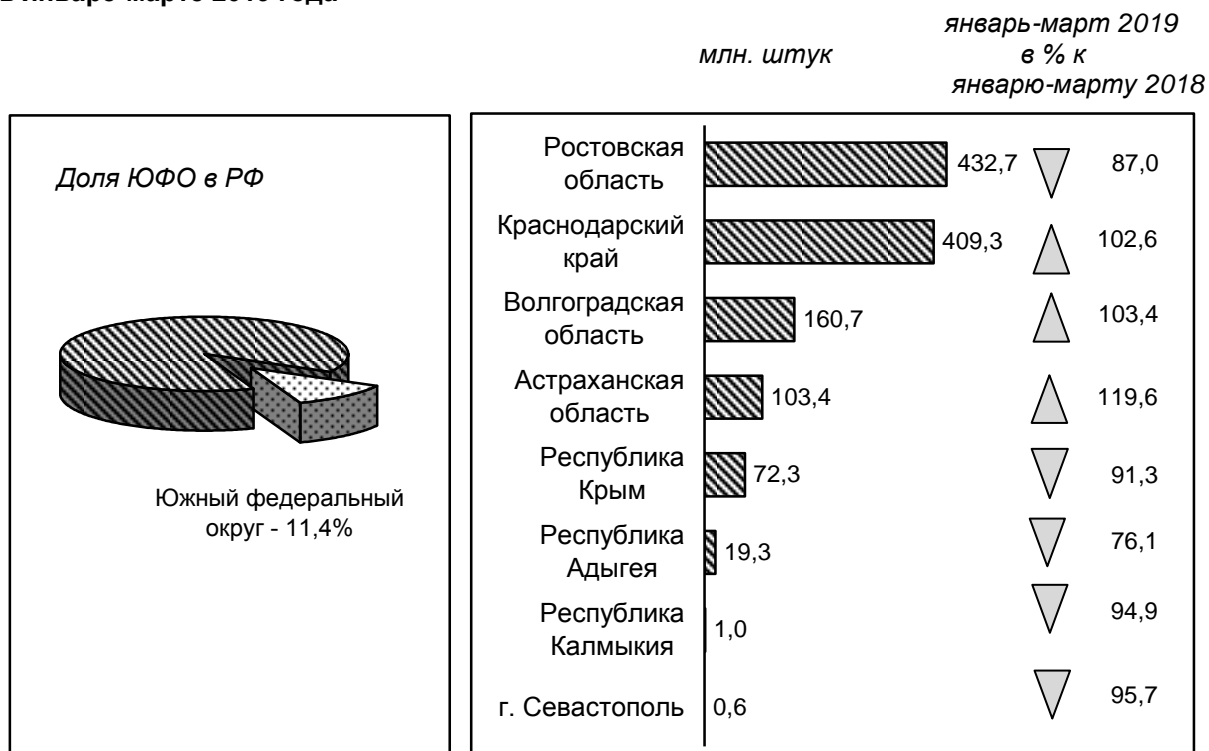

Строительство

В первом квартале текущего года в Южном федеральном округе наблюдается сокращение объема работ по виду деятельности «Строительство». Анализ ежемесячной динамики показывает, что после отмеченного в феврале углубления спада, в марте снижение уменьшилось.

Объем выполненных работ по виду деятельности "Строительство"

(в % к соответствующему периоду предыдущего года)

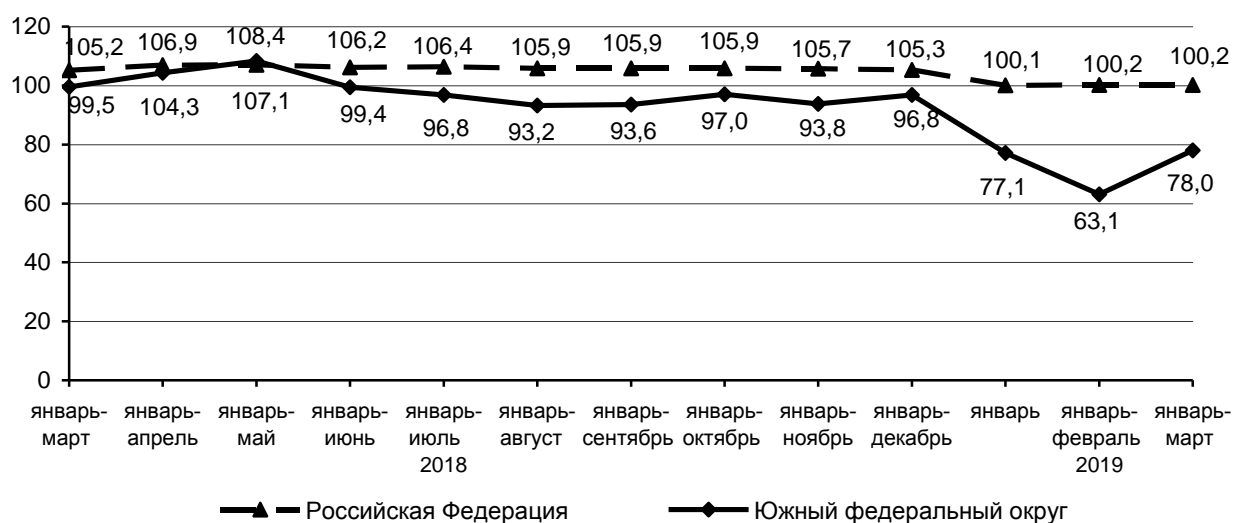

В целом по России введено 14,8 млн. кв. метров общей площади *жилых домов*, из них 1,9 млн. кв. метров, или 12,6 процента – в Южном федеральном округе.

Из общего объема введенного в округе жилья 47 процентов сосредоточено в Краснодарском крае, 30 процентов – в Ростовской области, 9 процентов приходится на Волгоградскую область, почти 6 процентов - на Астраханскую область, 2 процента - на Республику Крым.

По отношению к уровню 1 квартала 2018 года в ЮФО объем жилищного строительства возрос на 5,1 процента за счёт роста этого показателя в Адыгее, Краснодарском крае, Волгоградской и Ростовской областях. В целом по стране отмечено снижение на 5,6 процента.

**Ввод в действие общей площади жилых домов
в январе-марте 2019 года**

	Всего		в том числе ввод в действие жилых домов индивидуальными застройщиками	
	тыс. кв. м	в % к январю- марту 2018	тыс. кв. м	в % к январю- марту 2018
Республика Адыгея	29,5	130,6	24,7	109,7
Республика Калмыкия	20,9	72,1	10,5	58,2
Республика Крым	36,9	57,4	20,9	187,9
Краснодарский край	878,6	107,1	450,8	117,5
Астраханская область	109,0	82,0	48,6	47,7
Волгоградская область	169,9	112,4	87,6	93,4
Ростовская область	558,3	122,2	314,8	105,1
г. Севастополь	61,5	63,1	14,8	23,9

В ранжировке регионов округа по вводу в действие жилых домов на душу населения первые три позиции занимают Краснодарский край, г. Севастополь и Ростовская область.

**Ввод в действие общей площади жилых домов
в расчете на душу населения
в январе-марте 2019 года**
(кв. метров)

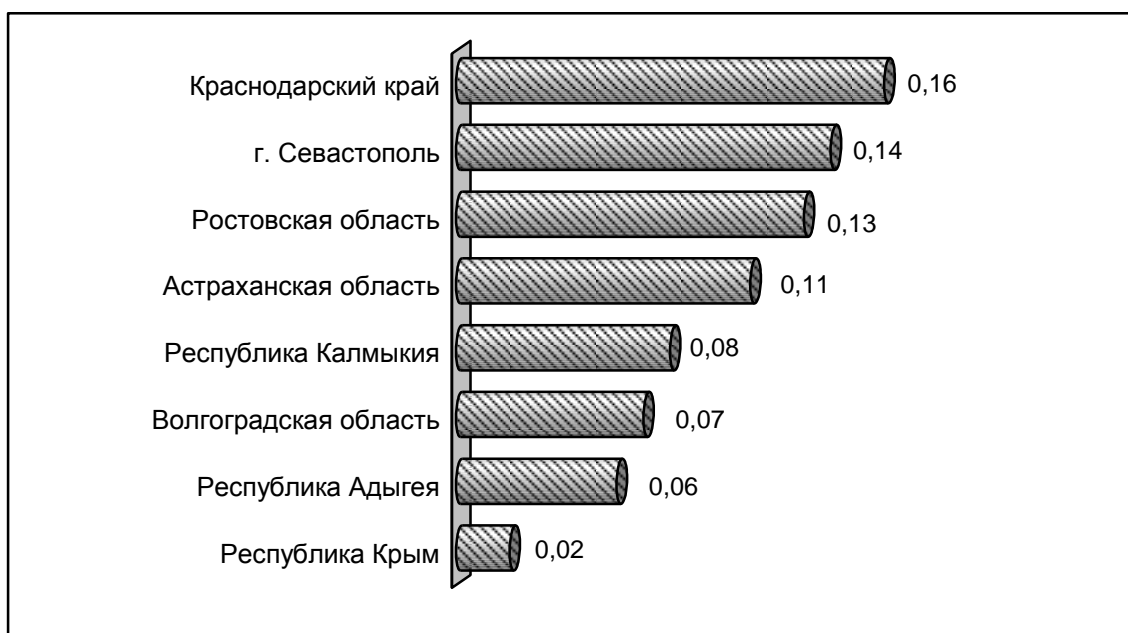

Цены производителей

По итогам 1 квартала 2019 года у производителей промышленных товаров Южного федерального округа наблюдался умеренный рост цен на продукцию, реализуемую на внутренний рынок – на 0,7 процента, в целом по России отмечались дефляционные процессы – снижение на 1,1 процента (март 2019 к декабрю предыдущего года).

В секторе производителей сельскохозяйственной продукции ЮФО прирост цен составил 3,3 процента, по России – снижение на 0,2 процента.

Цены производителей продукции инвестиционного назначения возросли на 2,6 процента по округу и на 1,5 процента в среднем по стране.

Цены производителей в 2019 году

(на конец периода; март в % к декабрю предыдущего года)

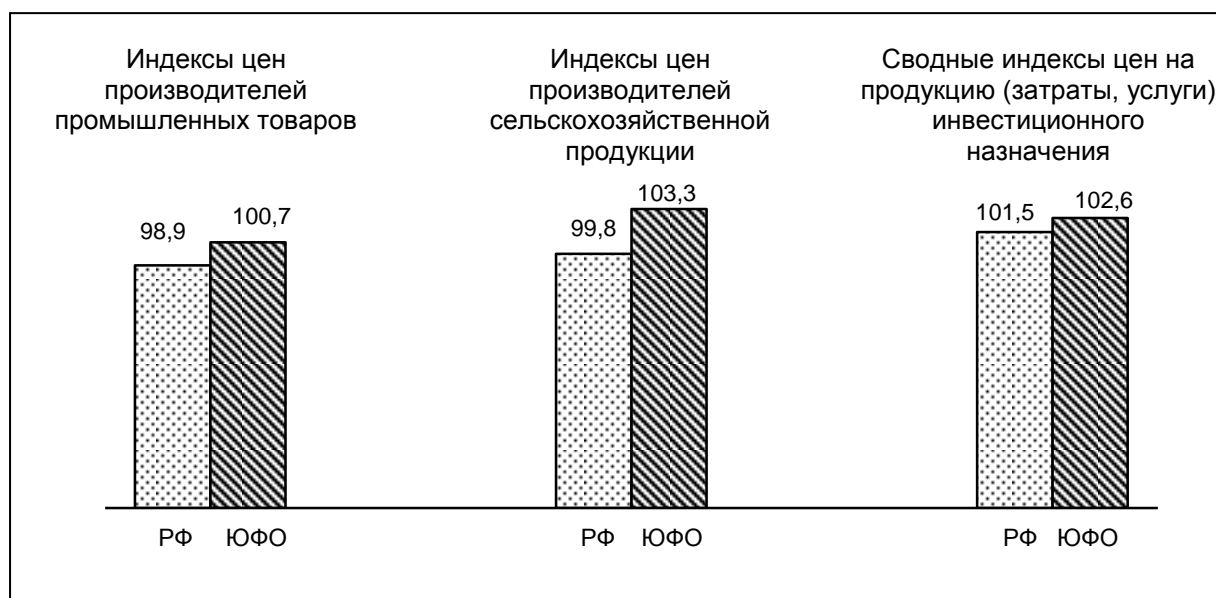

В большинстве территорий Южного федерального округа наблюдается рост *цен производителей промышленных товаров, реализуемых на внутренний рынок*, наиболее значительный – в Астраханской области (на 6%) и Республике Калмыкия (на 4,8%). Снижение цен зафиксировано в Волгоградской области (на 1,5%) и г.Севастополе (на 1%).

Среди *сельхозпроизводителей* ЮФО в наибольшей степени поднялись цены в Республике Крым (на 6,6%) и в Краснодарском крае (на 5%). Дешевле сельскохозяйственная продукция стала в Адыгее, Астраханской и Волгоградской областях (на 9,5%, на 7,7% и 0,4% соответственно).

Цены на *продукцию инвестиционного назначения* увеличились практически во всех регионах округа, наиболее заметно – в Краснодарском крае (на 5,2%) и г.Севастополе (на 4,8%). Небольшое снижение цен отмечено в Калмыкии (на 0,6%).

**Индексы цен производителей
в марте 2019 года**

в процентах к декабрю 2018 года

	Промышленных товаров, реализуемых на внутренний рынок	Сельско- хозяйственной продукции	Сводный индекс цен на продукцию (затраты, услуги) инвестиционного назначения
Российская Федерация	98,9	99,8	101,5
Южный федеральный округ	100,7	103,3	102,6
Республика Адыгея	100,9	90,5	101,6
Республика Калмыкия	104,8	100,0	99,4
Республика Крым	100,4	106,6	102,0
Краснодарский край	101,2	105,0	105,2
Астраханская область	106,0	92,3	103,1
Волгоградская область	98,5	99,6	102,0
Ростовская область	100,9	100,9	101,2
г. Севастополь	99,0	100,0	104,8

Финансы



По итогам двух месяцев 2019 года крупными и средними организациями Южного федерального округа получен положительный финансовый результат деятельности в размере 103,3 млрд. рублей, что на 27,6 процента выше уровня аналогичного периода 2018 года (по сопоставимому кругу предприятий), в целом по стране - прирост на 43,4 процента.

**Динамика финансовых результатов деятельности
крупных и средних организаций Южного федерального округа
(млрд. рублей)**

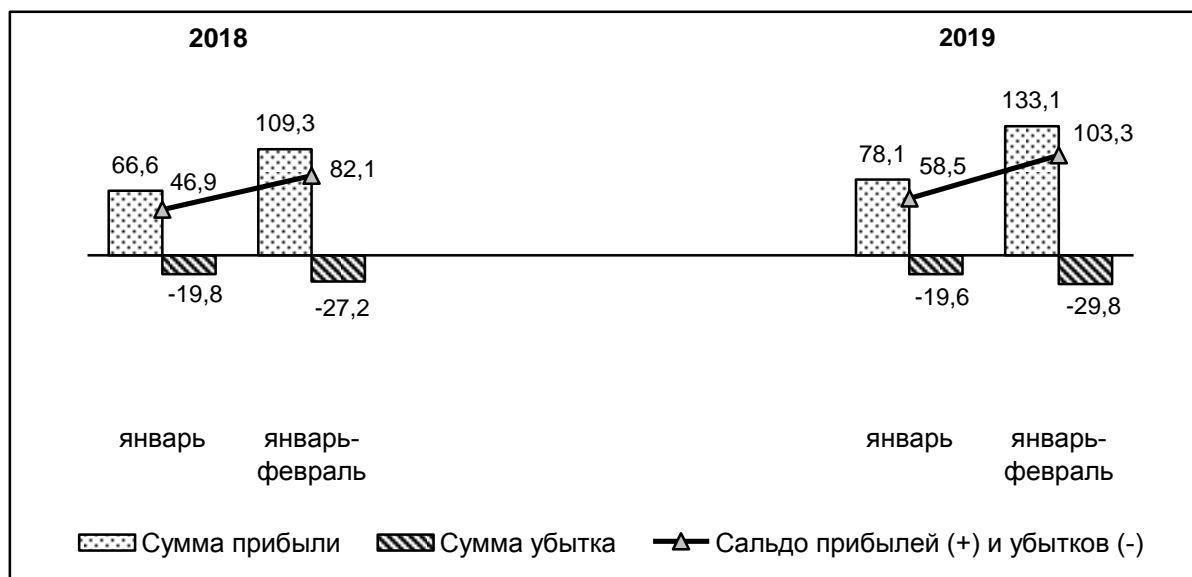

Положительное сальдо прибылей и убытков по округу сформировано крупными и средними организациями практически всех регионах ЮФО за исключением г.Севастополя.

Сальдированный финансовый результат деятельности крупных и средних организаций по субъектам Южного федерального округа в январе-феврале 2019 года

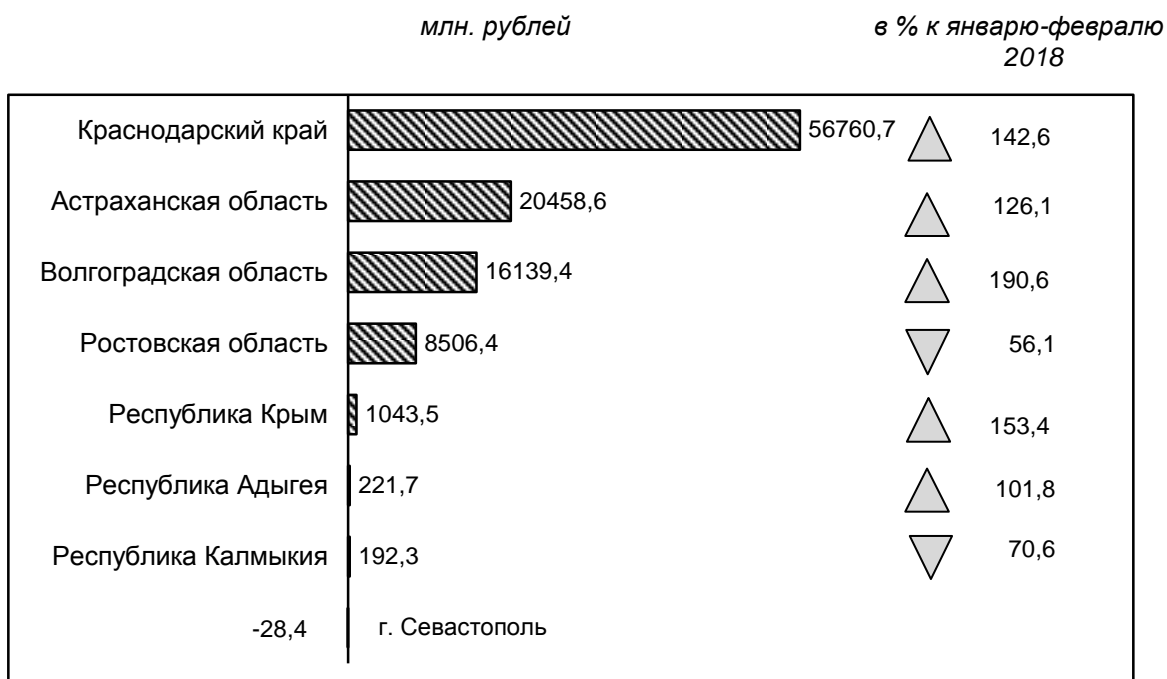

Одним из основных индикаторов финансовой устойчивости является соотношение доли прибыльных и убыточных организаций.

Среди регионов ЮФО наиболее благоприятное соотношение числа прибыльных и убыточных организаций сложилось в Республике Калмыкия, Краснодарском крае и Ростовской области, где доля прибыльных организаций составила более 60 процентов.

Удельный вес прибыльных и убыточных крупных и средних организаций в январе-феврале 2019 года (процентов)

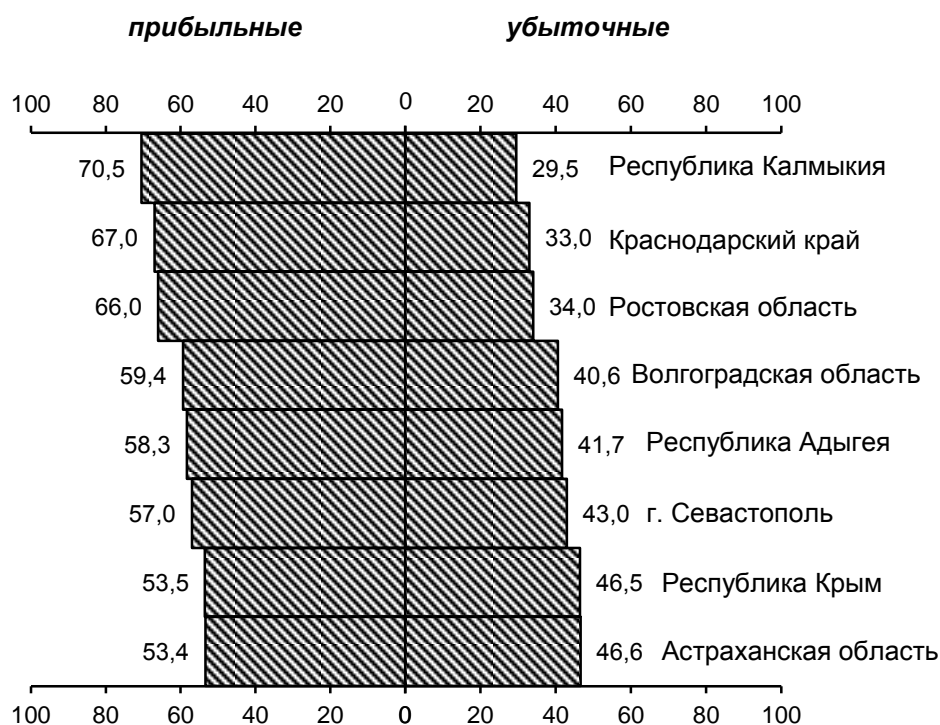

Важное значение для стабильности финансового состояния организаций имеет своевременное осуществление платежей и расчётов.

На конец февраля 2019 года **просроченная кредиторская задолженность** крупных и средних организаций Южного федерального округа составила 128,5 млрд. рублей, или 7,1 процента в общем объеме кредиторской задолженности, что практически соответствует показателю в среднем по России – 7 процентов.

Просроченная дебиторская задолженность сложилась в сумме 91 млрд. рублей, или 5,4 процента в объеме дебиторской задолженности (по РФ – 6,2%).

**Кредиторская и дебиторская задолженность
в феврале 2019 года
(по крупным и средним организациям)**

на конец месяца; млн. рублей

	Кредиторская задолженность			Дебиторская задолженность		
	всего	в том числе просроченная		всего	в том числе просроченная	
		всего	в % к общей кредиторской задолженности		всего	в % к общей дебиторской задолженности
Российская Федерация	46894820	3268941	7,0	44942006	2767104	6,2
Южный федеральный округ	1 805 973	128 512	7,1	1 671 870	90 984	5,4
Республика Адыгея	23 564,3	3 856,1	16,4	17 068,5	657,0	3,8
Республика Калмыкия	14 537,5	2 321,8	16,0	8 353,3	435,5	5,2
Республика Крым	83 761,3	4 211,2	5,0	67 180,6	7 649,3	11,4
Краснодарский край	762 235,8	19 944,4	2,6	804 827,7	23 986,9	3,0
Астраханская область	95 072,0	5 169,1	5,4	90 734,1	5 889,1	6,5
Волгоградская область	256 617,4	26 714,1	10,4	215 869,2	19 513,2	9,0
Ростовская область	549 328,2	65 836,9	12,0	453 566,8	31 089,4	6,9
г. Севастополь	20 856,1	458,1	2,2	14 269,5	1 764,2	12,4

В консолидированный бюджет Российской Федерации за 2 месяца 2019 года поступило 2,8 трлн. рублей налогов, сборов и иных обязательных платежей, из них 4 процента (113 млрд. рублей) обеспечено территориями Южного федерального округа.

**Поступление налогов, сборов и иных обязательных платежей
в консолидированный бюджет Российской Федерации
в январе-феврале 2019 года
(по оперативным данным ФНС)**

	Поступило		В том числе			
	млрд. рублей	в % к итогу	в федеральный бюджет		в консолидированные бюджеты субъектов	
			млрд. рублей	в % к общему объему поступлений	млрд. рублей	в % к общему объему поступлений
Российская Федерация	2 842,1	100	1 812,8	63,8	1 029,3	36,2
Южный федеральный округ	113,0	4,0	44,1	39,0	69,0	61,0
Республика Адыгея	2,7	0,1	0,8	28,8	1,9	71,2
Республика Калмыкия	0,9	0,0	0,4	41,7	0,5	58,3
Республика Крым	9,7	0,3	4,2	42,8	5,6	57,2
Краснодарский край	33,3	1,2	8,8	26,5	24,5	73,5

ЮЖНЫЙ ФЕДЕРАЛЬНЫЙ ОКРУГ

	Поступило		В том числе			
	млрд. рублей	в % к итогу	в федеральный бюджет		в консолидированные бюджеты субъектов	
			млрд. рублей	в % к общему объему поступ- лений	млрд. рублей	в % к общему объему поступ- лений
Астраханская область	23,9	0,8	18,3	76,6	5,6	23,4
Волгоградская область	20,5	0,7	8,7	42,7	11,8	57,3
Ростовская область	19,8	0,7	2,1	10,4	17,7	89,6
г. Севастополь	2,2	0,1	0,8	38,0	1,4	62,0

Больше всего налогов в ЮФО собирается в Краснодарском крае. В расчёте на душу населения наибольшая величина налоговых поступлений в консолидированный бюджет РФ сложилась в Астраханской области, вторую позицию занимает Волгоградская область, третье и четвертое место – Республика Адыгея и Краснодарский край.

Поступление налогов, сборов и иных обязательных платежей в консолидированный бюджет Российской Федерации по субъектам РФ, расположенным на территории Южного федерального округа, в январе-феврале 2019 года
(в среднем на душу населения; тыс. рублей)

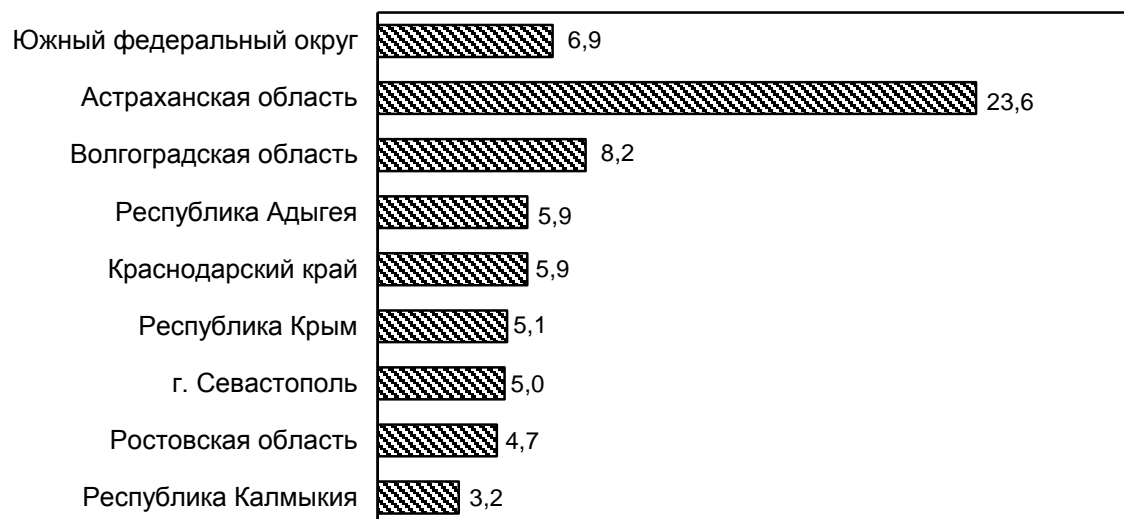

Задолженность по налогам, сборам, пеням и налоговым санкциям в бюджетную систему РФ (включая задолженность по ЕСН, платежам в государственные внебюджетные фонды и страховым взносам) в целом по ЮФО на 1 февраля 2019 года составила 71 млрд. рублей, или 7,7 процента в масштабах страны.

Деятельность малых предприятий¹



Сектор малых предприятий Южного федерального округа представляют 17,9 тысяч предприятий² (без учёта микропредприятий), на которых работает 478,3 тыс. штатных сотрудников. В масштабах страны это составляет 7,5 процента от общего количества малых предприятий и 8,2 процента от общей численности работников малых предприятий.

Удельный вес числа малых предприятий в январе-декабре 2018 года
(в % к общему числу по РФ)



Удельный вес численности работников списочного состава (без внешних совместителей) в январе-декабре 2018 года
(в % к общей численности по РФ)



Оборот малых предприятий округа (без микропредприятий) за январь-декабрь 2018 года составил 1911,1 млрд. рублей, его вклад в общероссийский показатель оценивается в 6,5 процента.

За анализируемый период малыми предприятиями округа (без микропредприятий) на развитие экономики и социальной сферы использовано 45 млрд. рублей инвестиций в основной капитал, или 8,7 процента от объема в целом по России.

¹ Юридические лица.

² В соответствии со ст. 5 Федерального закона от 24 июля 2007 года № 209-ФЗ «О развитии малого и среднего предпринимательства в Российской Федерации» данные о количестве малых предприятий сформированы на основе сведений, содержащихся в Едином реестре субъектов малого и среднего предпринимательства ФНС России на начало 2018 года.

**Удельный вес оборота
малых предприятий
в январе-декабре 2018 года
(в % к общему обороту по РФ)**



**Удельный вес инвестиций
в основной капитал
в январе-декабре 2018 года
(в % к общему объему инвестиций по РФ)**



Итоговые показатели деятельности малых предприятий по округу в основном определяют три региона: Краснодарский край (38% общего количества малых предприятий и 45% общего оборота малых предприятий округа), Ростовская область (29% и 32% соответственно) и Волгоградская область (14% и 9%).

**Деятельность малых предприятий (без микропредприятий)
по субъектам РФ, расположенным на территории
Южного федерального округа,
в январе-декабре 2018 года**

	<i>Число малых предприятий, единиц</i>	<i>Численность работников списочного состава, (без внешних совместителей) тыс. человек</i>	<i>Оборот малых предприятий, млн. рублей</i>	<i>Инвестиции в основной капитал, млн. рублей</i>
Российская Федерация	238292	5800,6	29425671,8	514390,1
Южный федеральный округ	17939	478,3	1911084,2	44978,9
Республика Адыгея	411	11,0	40479,2	1454,8
Республика Калмыкия	155	3,9	7496,2	2478,4
Республика Крым	1347	42,3	131059,7	3679,7
Краснодарский край	6888	194,5	857854,6	14646,5
Астраханская область	984	19,9	57492,5	807,7
Волгоградская область	2526	62,8	178525,5	3050,1
Ростовская область	5260	133,0	602327,6	18185,5
г. Севастополь	368	11,0	35848,9	676,3

Заработная плата



Одним из основных индикаторов уровня жизни населения является оплата труда работников организаций.

По итогам первых двух месяцев 2019 года динамика среднемесячной номинальной начисленной заработной платы по Южному федеральному округу несколько превысила среднероссийскую (106,8% и 105,8% соответственно), размер зарплаты по округу сложился ниже показателя в целом по стране на 27,7 процента.

Среди регионов округа наиболее высокий уровень оплаты труда отмечен в Краснодарском крае и Астраханской области.

Среднемесячная номинальная начисленная заработная плата по субъектам РФ, расположенным на территории Южного федерального округа, в январе-феврале 2019 года

	<i>Всего, рублей</i>	<i>В % к январю-февралю 2018</i>
Российская Федерация	42 742,1	105,8
Южный федеральный округ	30 888,8	106,8
Республика Адыгея	27 064,2	106,7
Республика Калмыкия	25 616,4	107,9
Республика Крым	28 452,0	107,5
Краснодарский край	32 725,1	106,6
Астраханская область	32 141,0	102,5
Волгоградская область	30 036,0	105,0
Ростовская область	30 237,8	108,1
г. Севастополь	30 196,5	109,4

Распределение регионов Южного федерального округа по размеру реальной заработной платы представлено на следующей диаграмме.

**Реальная среднемесячная начисленная заработная плата
одного работника по субъектам РФ,
расположенным на территории Южного федерального округа,
в январе-феврале 2019 года**
(в процентах к январю-февралю 2018 года)

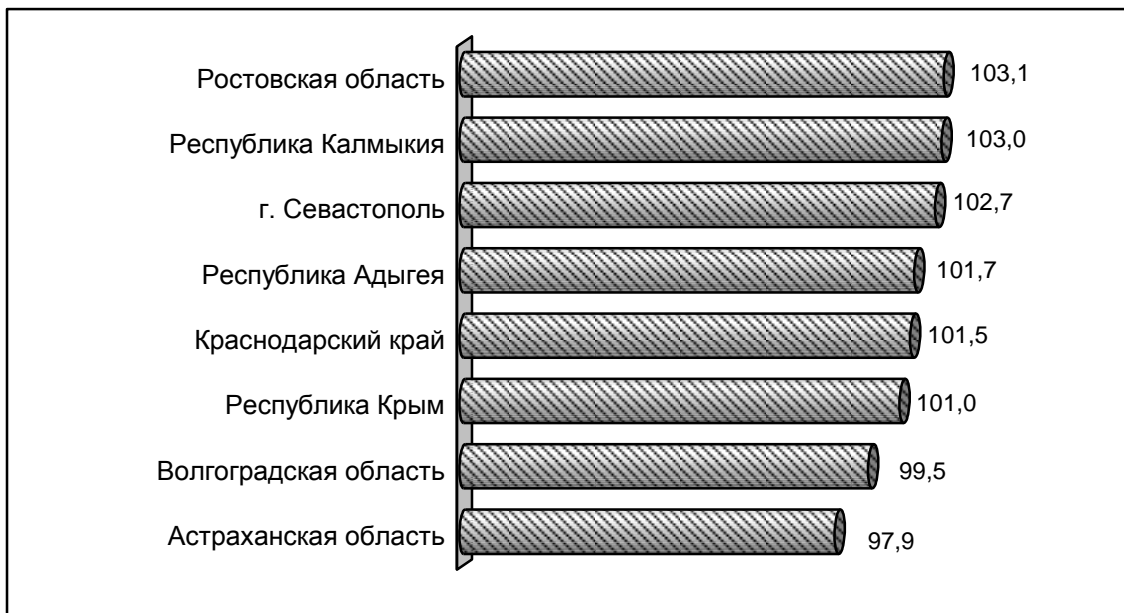

Помимо размера заработной платы важным социальным индикатором также является своевременность её выплаты, которая в значительной степени определяется структурой экономики и наличием проблем в различных видах экономической деятельности, присущих конкретному региону.

Суммарная *задолженность по заработной плате* (по кругу наблюдаемых видов экономической деятельности) по организациям (без субъектов малого предпринимательства), представившим данные в органы государственной статистики, в целом по Южному федеральному округу по состоянию на 1 апреля 2019 года увеличилась на 8,4 процента по отношению к предыдущему месяцу.

Практически весь объём задолженности – 99,5 процента - сформирован из-за отсутствия собственных средств.

Просроченная задолженность по заработной плате по Южному федеральному округу

(на 1 число месяца; млн. рублей)

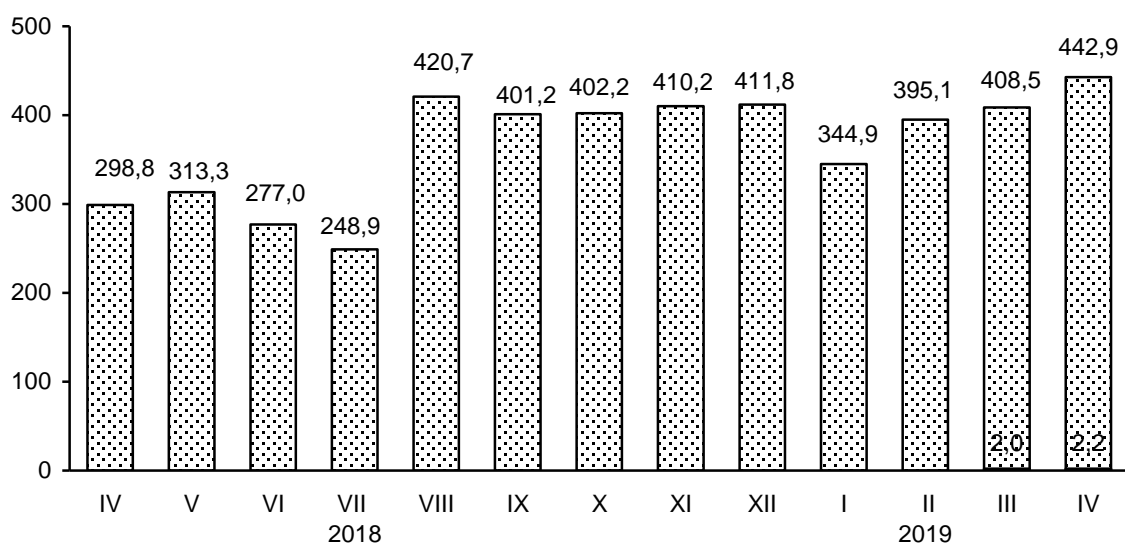

☐ Общая сумма задолженности

▨ в том числе задолженность из-за несвоевременного получения денежных средств из бюджетов всех уровней

Рост задолженности по заработной плате наблюдается у половины субъектов Российской Федерации, расположенных на территории Южного федерального округа.

Не изменилась сумма долгов по зарплате в Волгоградской области, на 17,7 процента уменьшилась в Астраханской области.

В Республике Адыгея и в г. Севастополе на 1 апреля текущего года сведения о наличии задолженности по заработной плате в органы государственной статистики хозяйствующими субъектами не заявлены.

Просроченная задолженность по заработной плате на 1 апреля 2019 года

	На 1 апреля 2019, тыс. рублей	В % к предыдущему месяцу
Южный федеральный округ	442 938	108,4
Республика Адыгея	-	-
Республика Калмыкия	3 518	105,9
Республика Крым	71 301	374,6
Краснодарский край	39 241	105,4
Астраханская область	98 907	82,3
Волгоградская область	165 398	100,0
Ростовская область	64 573	101,9
г. Севастополь	-	-

Потребительский рынок



Потребительский рынок Южного федерального округа, как и общероссийский, в 1 квартале текущего года характеризовался положительной динамикой оборота розничной торговли (по ЮФО – прирост на 1,4%, РФ – на 1,8%). Объем розничных продаж ЮФО составил более 767 млрд. рублей, сформировав более 10 процентов общего объема в целом по стране.

Оборот розничной торговли в январе-марте 2019 года

(в % к общему обороту розничной торговли по РФ)

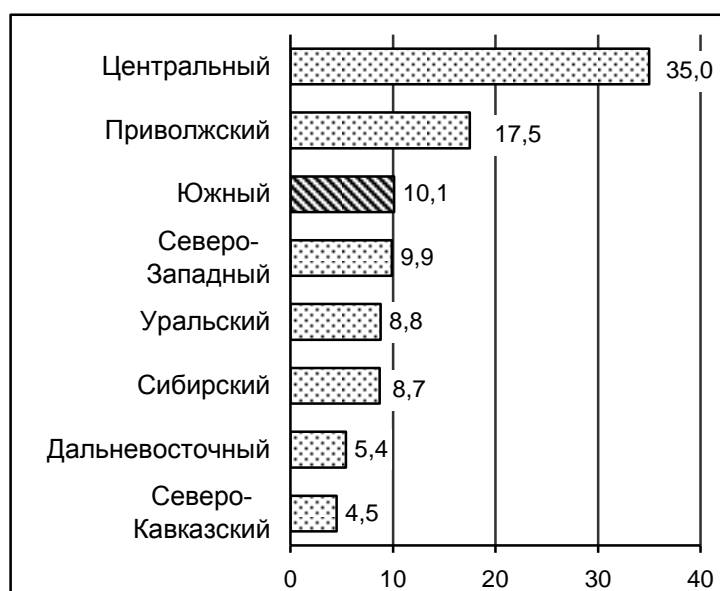

Рост объема розничных продаж отмечен во всех регионах округа, наибольший – в Республике Адыгея – на 5,3 процента.

В рэнкинге регионов округа по среднему обороту розничной торговли ведущие позиции принадлежат Краснодарскому краю, Ростовской области и Республике Адыгея.

**Оборот розничной торговли в расчете на душу населения
в январе-марте 2019 года**
(тыс. рублей)

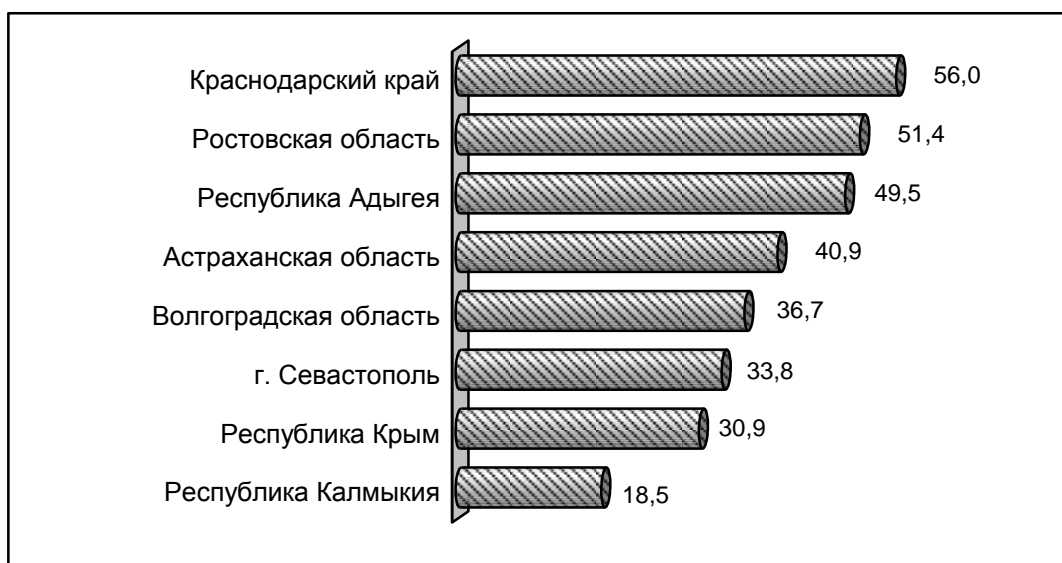

Индекс физического объёма *платных услуг*, оказанных населению Южного федерального округа, сложился на уровне 99,1 процента, в целом по стране – 101 процент. В большинстве регионов округа наблюдается положительная динамика, снижение отмечено только в Краснодарском крае (на 4,6%) и Адыгее (на 1,2%).

Инфляция на потребительском рынке Южного федерального округа по итогам 1 квартала 2019 года (март 2019 к декабрю предыдущего года) сложилась на уровне среднероссийской - 1,8 процента.

Анализ помесечной динамики показывает, что индекс потребительских цен, после январского всплеска до 101,1 процента по ЮФО и 101 процента по России, в следующие два месяца опустился до более умеренных значений в диапазоне 100,3-100,4 процента.

Индекс потребительских цен
(в % к предыдущему месяцу)

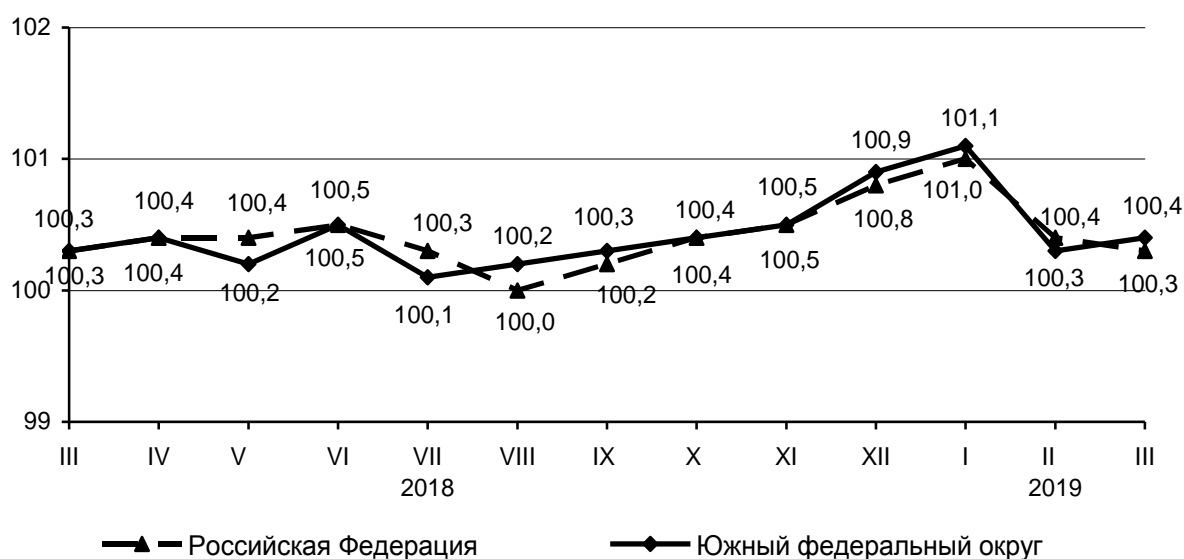

За январь-март 2019 года в Южном федеральном округе и в целом по стране в большей степени подорожали продовольственные товары (на 2,5% и 2,6%).

На 1,7 процента выросли цены и тарифы на услуги для населения округа (по РФ – на 1,5%), на 1 процент в среднем стала дороже покупка непродовольственных товаров (по РФ – на 1,2%).

Индексы потребительских цен

март 2019 в % к декабрю 2018

	Индекс потребительских цен	в том числе на:		
		продовольственные товары	непродовольственные товары	услуги
Российская Федерация	101,8	102,6	101,2	101,5
Южный федеральный округ	101,8	102,5	101,0	101,7
Республика Адыгея	101,3	101,9	100,6	101,5
Республика Калмыкия	101,5	102,3	100,7	101,0
Республика Крым	102,1	103,1	100,8	101,5
Краснодарский край	101,7	102,4	101,2	101,4
Астраханская область	101,9	102,6	101,3	101,7
Волгоградская область	101,8	102,3	101,3	102,1
Ростовская область	101,7	102,4	100,7	101,8
г. Севастополь	102,8	103,8	101,0	102,9

Рынок труда



По данным выборочных обследований рабочей силы, проведенных в первом квартале 2019 года, в Южном федеральном округе численность рабочей силы в возрасте 15 лет и старше в целом составила 7998,8 тыс. человек, в их числе 7558,4 тыс. человек были заняты в экономике и 440,3 тысячи – не имели занятия, но активно его искали, в соответствии с методологией Международной Организации Труда (МОТ) они классифицируются как безработные.

Уровень участия в рабочей силе населения Южного федерального округа в возрасте 15 лет и старше и уровень занятости ниже среднероссийского, а уровень общей безработицы – выше.

Данные выборочных обследований рабочей силы в 1 квартале 2019 года

процентов

	Уровень участия в рабочей силе	Уровень занятости	Уровень безработицы (по методологии МОТ)
Российская Федерация	62,0	59,0	4,8
Южный федеральный округ	58,7	55,5	5,5
Республика Адыгея	54,1	49,6	8,3
Республика Калмыкия	61,0	55,8	8,5
Республика Крым	55,9	52,5	6,2
Краснодарский край	59,5	56,5	5,0
Астраханская область	62,3	57,1	8,2
Волгоградская область	58,7	55,3	5,8
Ростовская область	58,4	55,6	4,8
г. Севастополь	59,4	56,9	4,2

Среднесписочная численность работников крупных, средних и малых организаций Южного федерального округа по итогам первых двух месяцев 2019 года увеличилась на 1,1 процента (по РФ – на 0,7%) по отношению к соответствующему периоду 2018 года.

Среднесписочная численность работников (без внешних совместителей) в январе-феврале 2019 года

	Всего, тыс. человек	В % к январю-февралю 2018
Российская Федерация	43 963,1	100,7
Южный федеральный округ	3 968,6	101,1
Республика Адыгея	90,6	100,2
Республика Калмыкия	53,0	100,8

ЮЖНЫЙ ФЕДЕРАЛЬНЫЙ ОКРУГ

	<i>Всего, тыс. человек</i>	<i>В % к январю-февралю 2018</i>
Республика Крым	412,7	100,3
Краснодарский край	1 427,0	103,2
Астраханская область	225,0	101,5
Волгоградская область	596,5	99,8
Ростовская область	1 064,3	99,3
г. Севастополь	99,5	105,0

По данным *Федеральной службы по труду и занятости* на конец марта 2019 года в целом по стране численность зарегистрированных безработных составила 818,4 тыс. человек, что на 4,4 процента больше, чем годом ранее. Аналогичная ситуация характерна и для Южного федерального округа, где численность зарегистрированных безработных увеличилась на 9,6 процента до 67,1 тыс. человек.

***Отдельные показатели регистрируемого рынка труда субъектов РФ,
расположенных на территории Южного федерального округа***

на конец месяца

	<i>Численность не занятых трудовой деятельностью граждан, тыс. чел.</i>		<i>из них безработных</i>	
	<i>март 2019</i>	<i>март 2018</i>	<i>март 2019</i>	<i>март 2018</i>
Республика Адыгея	2,3	2,4	2,0	2,2
Республика Калмыкия	2,9	2,5	2,7	2,3
Республика Крым	7,6	7,0	6,4	5,8
Краснодарский край	27,9	26,0	18,4	15,5
Астраханская область	7,0	7,0	6,2	6,1
Волгоградская область	13,2	12,6	11,6	10,8
Ростовская область	22,9	21,9	19,2	17,9
г. Севастополь	0,7	0,8	0,5	0,5

Уровень официально регистрируемой в органах государственной службы занятости безработицы по округу остаётся ниже среднероссийского (ЮФО – 0,8%, РФ – 1,1% к численности рабочей силы). Распределение регионов округа по уровню регистрируемой безработицы представлено на следующей диаграмме.

Уровень зарегистрированной безработицы по субъектам РФ,
расположенным на территории Южного федерального округа,
на конец марта 2019 года

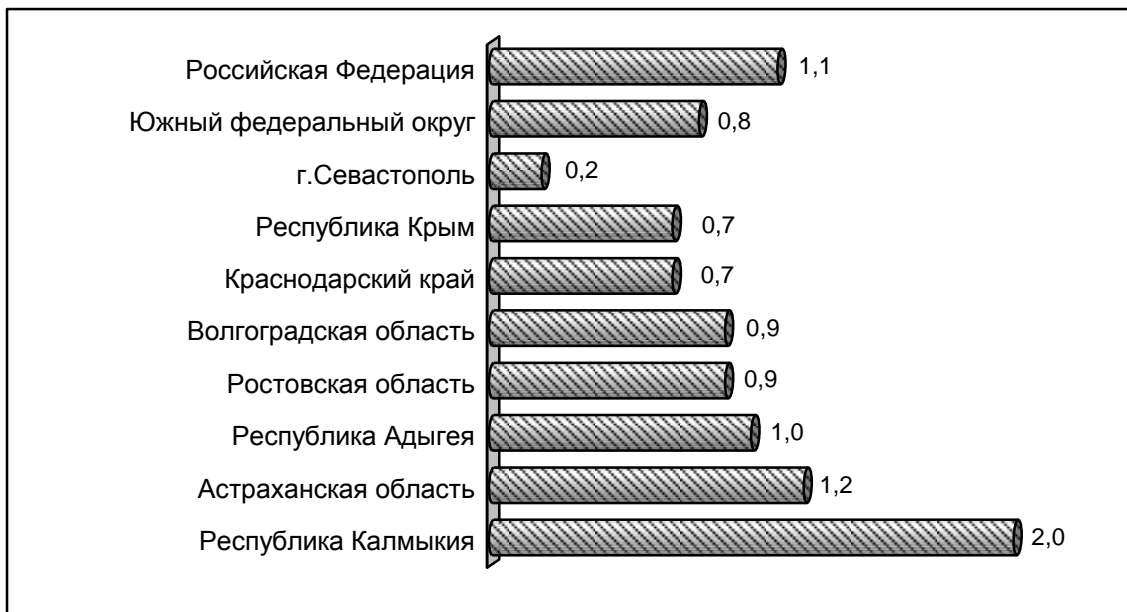



**СОЦИАЛЬНО-ЭКОНОМИЧЕСКОЕ ПОЛОЖЕНИЕ
РЕСПУБЛИКИ АДЫГЕЯ**

**Изменение основных показателей
производства товаров и услуг
в январе-марте 2018 и 2019 годов**
(в % к соответствующему периоду предыдущего года)



Промышленное производство

За январь-март 2019 года индекс промышленного производства¹ в Республике Адыгея составил 100,1 процента к уровню соответствующего периода предыдущего года (в январе-марте 2018 г. – 98,3%).

Индекс производства по видам деятельности

(по полному кругу предприятий)

	Январь-март 2019 в % к январю-марту 2018
Индекс промышленного производства ¹	100,1
в том числе индекс производства по видам деятельности:	
добыча полезных ископаемых	156,3
обрабатывающие производства	99,7
обеспечение электрической энергией, газом и паром; кондиционирование воздуха	98,3
водоснабжение, водоотведение, организация сбора и утилизация отходов, деятельность по ликвидации загрязнений	89,9

¹ Индекс промышленного производства исчисляется по видам деятельности "Добыча полезных ископаемых", "Обрабатывающие производства", "Обеспечение электрической энергией, газом и паром; кондиционирование воздуха", "Водоснабжение; водоотведение, организация сбора и утилизации отходов, деятельность по ликвидации загрязнений" на основе данных о динамике производства важнейших товаров-представителей (в натуральном или стоимостном выражении). В качестве весов используется структура валовой добавленной стоимости по видам экономической деятельности 2010 базисного года.

**Объем отгруженных товаров собственного производства,
выполненных работ и услуг собственными силами,
по видам экономической деятельности
в январе-марте 2019 года
(млн. рублей)**

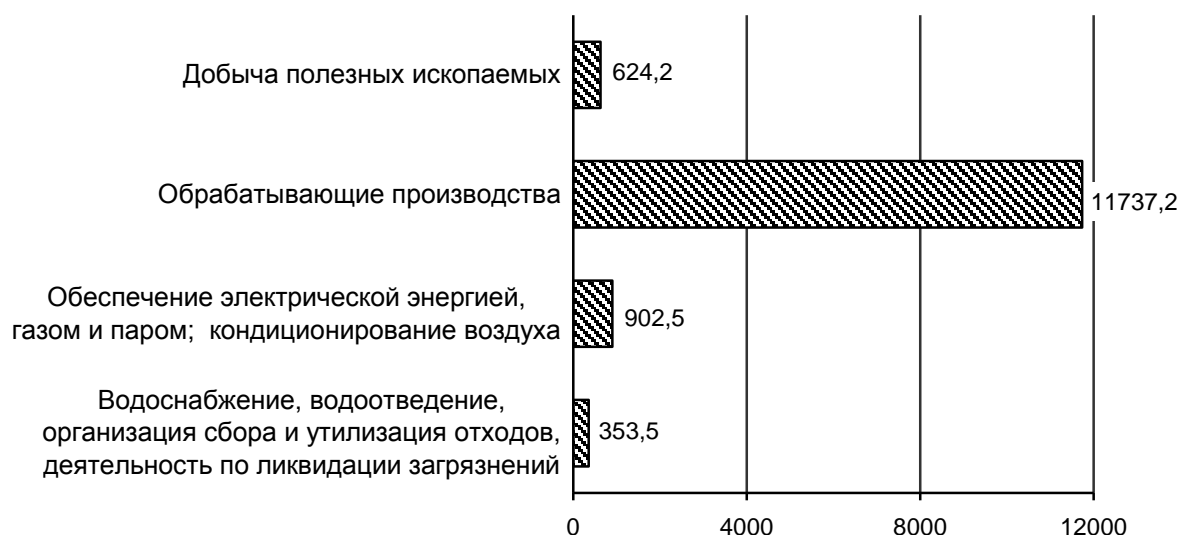

Добыча полезных ископаемых. В январе-марте 2019 года по виду деятельности «Добыча полезных ископаемых» отгружено товаров собственного производства на сумму 624,2 млн. рублей. Индекс промышленного производства составил 156,3 процента, в том числе по добыче сырой нефти и природного газа – 91,6 процента, добыче прочих полезных ископаемых – 111 процентов.

Добыча отдельных видов полезных ископаемых

	Единица измерения	Январь-март 2019	В % к январю-марту 2018
Добыча сырой нефти и природного газа			
газ горючий природный (газ естественный)	млн.м ³	... ¹	91,7
Добыча прочих полезных ископаемых			
известняк (кроме камня известнякового для строительства и памятников и заполнителя известнякового)	тыс. тонн	... ¹	62,6
гранулы, крошка и порошок; галька, гравий	тыс. куб. м	510,5	187,9

¹ Данные не публикуются в целях обеспечения конфиденциальности первичных статистических данных, полученных от организаций, в соответствии с Федеральным законом.

Обрабатывающие производства. В январе-марте 2019 года по виду деятельности «Обрабатывающие производства» отгружено товаров на сумму 11737,2 млн. рублей. Индекс производства составил 99,7 процента. Основная часть отгруженной продукции в данном секторе (48,2%) принадлежит производству пищевых продуктов. Это объясняется тем, что данный вид деятельности связан с аграрной специализацией экономики республики. В январе-марте 2019 года отмечался рост производства нектаров фруктовых и овощных, масла сливочного, сыров, продуктов сырных и творога и других видов пищевой продукции.

**Структура отгруженных товаров собственного производства,
выполненных работ и услуг собственными силами
по видам обрабатывающих производств
в январе-марте 2019 года
(процентов)**

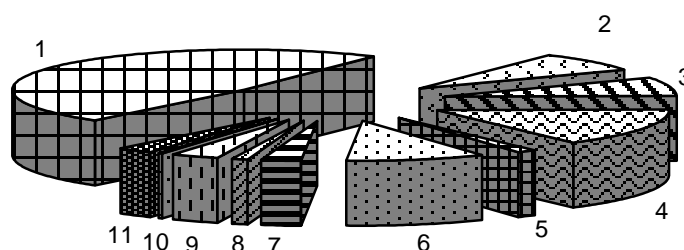

1	Производство пищевых продуктов	48,2
2	Производство напитков	8,0
3	Обработка древесины и производство изделий из дерева и пробки, кроме мебели, производство изделий из соломки и материалов для плетения	7,5
4	Производство бумаги и бумажных изделий	15,2
5	Производство химических веществ и химических продуктов	1,5
6	Производство резиновых и пластмассовых изделий	9,7
7	Производство прочей неметаллической минеральной продукции	2,8
8	Производство готовых металлических изделий, кроме машин и оборудования	1,1
9	Производство машин и оборудования, не включенных в другие группировки	3,1
10	Производство мебели	0,4
11	Другие производства	2,5

Производство основных видов продукции обрабатывающих производств

	Единица измерения	Январь-март 2019	В % к январю-марту 2018
Производство пищевых продуктов			
изделия колбасные вареные, в том числе фаршированные	тонн	... ¹	107,4
полуфабрикаты мясные (мясодержащие)	тонн	19,6	в 2,7 р.
соки из фруктов и овощей	тыс. усл. банок	3447,6	37,7
нектары фруктовые и (или) овощные	тыс. усл. банок	21093,8	177,4

РЕСПУБЛИКА АДЫГЕЯ

	<i>Единица измерения</i>	<i>Январь-март 2019</i>	<i>В % к январю-марту 2018</i>
масла растительные и их фракции нерафинированные	тонн	... ¹	38,0
жмых и прочие твердые остатки растительных жиров или масел	тонн	... ¹	21,5
спреды растительно-сливочные, растительно-жировые	тонн	... ¹	69,3
масло сливочное	тонн	283,6	118,8
сыры, продукты сырные и творог	тонн	4064,8	142,8
изделия хлебобулочные недлительного хранения	тонн	732,6	50,0
печенье и пряники имбирные и аналогичные изделия; печенье сладкое; вафли и вафельные облатки; торты и пирожные длительного хранения	тонн	... ¹	69,7
шоколад и кондитерские сахаристые изделия	тонн	... ¹	48,7
корма готовые для сельскохозяйственных животных (кроме муки и гранул из люцерны)	тонн	65922,3	111,7
Производство напитков			
пиво, кроме отходов пивоварения	тыс. дкл.	427,5	104,2
воды минеральные природные питьевые и воды питьевые, расфасованные в емкости, не содержащие добавки сахара или других подслащивающих или вкусоароматических веществ	тыс. полулитров	3603,7	141,1
Обработка древесины и производство отдельных видов изделий из дерева и пробки			
пиломатериалы хвойных пород	тыс. м ³	0,5	65,8
паркет щитовой в сборе	тыс. м ²	40,3	55,8
двери, их коробки и пороги деревянные	тыс. м ²	17,6	134,7
Производство бумаги и бумажных изделий			
ящики и коробки из гофрированной бумаги или гофрированного картона	тыс. м ²	36510,9	98,8
Производство прочей неметаллической минеральной продукции			
блоки и прочие изделия сборные строительные для зданий и сооружений из цемента, бетона или искусственного камня	тыс. м ³	... ¹	125,9
бетон, готовый для заливки (товарный бетон)	тыс. м ³	... ¹	97,6

¹ Данные не публикуются в целях обеспечения конфиденциальности первичных статистических данных, полученных от организаций, в соответствии с Федеральным законом.

Обеспечение электрической энергией, газом и паром; кондиционирование воздуха. За январь-март 2019 года по виду деятельности «Обеспечение электрической энергией, газом и паром; кондиционирование воздуха» объем отгруженной продукции собственного производства составил 902,5 млн. рублей. Индекс производства составил 98,3 процента.

Производство электроэнергии в целом по республике сократилось на 7,8 процента, пара и горячей воды - на 5,2 процента.

Производство электро - и теплоэнергии

	Единица измерения	Январь-март 2019	В % к январю-марту 2018
Электроэнергия	млн. кВт. час	44,4	92,2
Пар и горячая вода	тыс. Гкал	273,0	94,8

Водоснабжение, водоотведение, организация сбора и утилизация отходов, деятельность по ликвидации загрязнений. За январь-март 2019 года по виду деятельности «Водоснабжение, водоотведение, организация сбора и утилизация отходов, деятельность по ликвидации загрязнений» объем отгруженной продукции собственного производства составил 353,5 млн. рублей. Индекс производства составил 89,9 процента.

Строительство

В январе-марте 2019 года сданы в эксплуатацию газовые сети протяженностью 2,7 км (на 0,8 км меньше, чем в январе-марте 2018 года), в том числе в сельской местности – 1,4 км. Была газифицирована 351 квартира, в том числе в сельской местности – 175 квартир.

На территории республики в результате нового строительства, расширения, реконструкции был сдан в эксплуатацию ряд мощностей.

	Январь-март 2019
Торговые предприятия, тыс. кв. м	3,1
Торгово-офисные центры, кв. м общей площади	1249,0
Автомобильная дорога, км	2,0
Волоконно-оптические линии связи (передачи), км	70,1

Подрядная деятельность. Объем работ, выполненных по виду деятельности «Строительство», в январе-марте 2019 года по республике составил 1841,5 млн. рублей, или 129,2 процента к уровню января-марта 2018 года.

Жилищное строительство. За январь-март 2019 года предприятиями и организациями всех форм собственности, с учетом индивидуального строительства, введено жилья общей площадью 29,5 тыс. кв. метров, что составляет 130,6 процента к январю-марту 2018 года.

Из общего объема введенного жилья на предприятия и организации приходится 4,7 тыс. кв. метров (в январе-марте 2018 г. ввода жилья организациями не было). Населением в январе-марте 2019 года построено жилья общей площадью 24,7 тыс. кв. метров, или 109,7 процента к январю-марту 2018 года.

Сельское хозяйство

Объем производства продукции сельского хозяйства всеми сельхозпроизводителями (сельхозпредприятия, хозяйства населения, фермеры), по расчетам, в фактических ценах за январь-март 2019 года составил 1122,1 млн. рублей и уменьшился, в сопоставимой оценке по сравнению с соответствующим периодом предыдущего года на 10,4 процента.

Животноводство. поголовье крупного рогатого скота на 1 апреля 2019 года в хозяйствах всех категорий, по расчетным данным (включая подсобные хозяйства, не состоящие на самостоятельном балансе) насчитывало 46,8 тыс. голов (на уровне аналогичной даты предыдущего года), коров - 23,6 тыс. голов (на 2,6% меньше по сравнению с аналогичной датой предыдущего года), свиней - 74 тыс. голов (на уровне аналогичной даты предыдущего года), овец и коз - 56,4 тыс. голов (на 27,2% больше).

В январе-марте 2019 года в хозяйствах всех категорий (включая подсобные хозяйства, не состоящие на самостоятельном балансе) произведено мяса (скот и птица на убой в живом весе) 6,5 тыс. тонн, молока – 26,6 тыс. тонн, яиц – 19,3 млн. штук.

Удельный вес хозяйств населения и крестьянских (фермерских) хозяйств в общем объеме производства мяса составил 40,5 процента, молока – 94,1 процента и яиц – 50,1 процента.

Объем производства основных продуктов животноводства в январе-марте 2019 и 2018 годов

(в хозяйствах всех категорий; тыс. тонн, яйца – млн. штук)

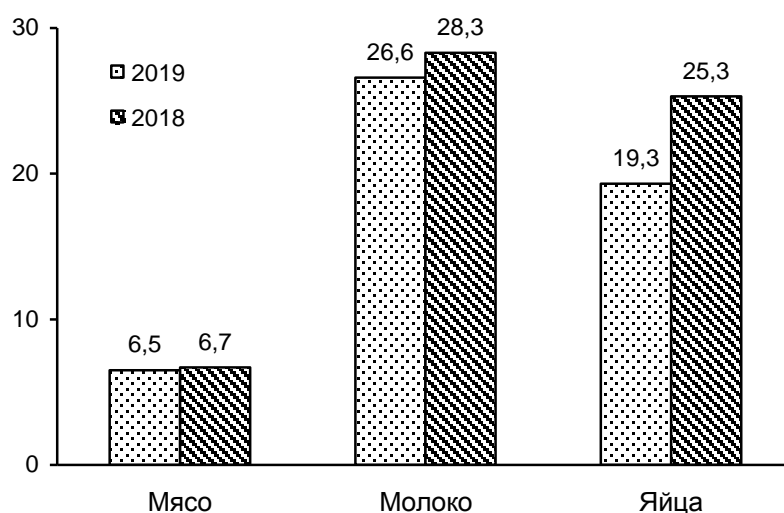

Надои молока на 1 корову в сельскохозяйственных организациях в январе-марте 2019 года составили 1116 килограммов против 1188 килограммов в январе-марте 2018 года.

Средняя яйценоскость 1 курицы несушки в сельскохозяйственных организациях в январе-марте 2019 года составила 28 штук против 26 штук в январе-марте 2018 года.

Потребительский рынок

Розничная торговля. Состояние розничной торговли республики в январе-марте 2019 года характеризовалось увеличением оборота розничной торговли по отношению к соответствующему периоду предыдущего года. За январь-март 2019 года оборот розничной торговли по всем каналам реализации сложился в объеме 22499,1 млн. рублей и увеличился в товарной массе на 5,3 процента. Торгующие организации составили в общем обороте розничной торговли 94,5 процента, а доля продажи товаров на розничных рынках и ярмарках – 5,5 процента.

Оборот розничной торговли пищевыми продуктами, включая напитки, и табачными изделиями составил 6697 млн. рублей, непродовольственных – 15802,1 млн. рублей, что в сопоставимых ценах соответственно 108,6 и 104,1 процента к соответствующему периоду прошлого года. В структуре оборота розничной торговли преобладают непродовольственные товары, доля которых составила 70,2 процента в общем объеме оборота розничной торговли, удельный вес продовольственных товаров – 29,8 процента (в соответствующем периоде 2018 года – 71,8 и 28,2%).

Формирование оборота розничной торговли в январе-марте 2019 года

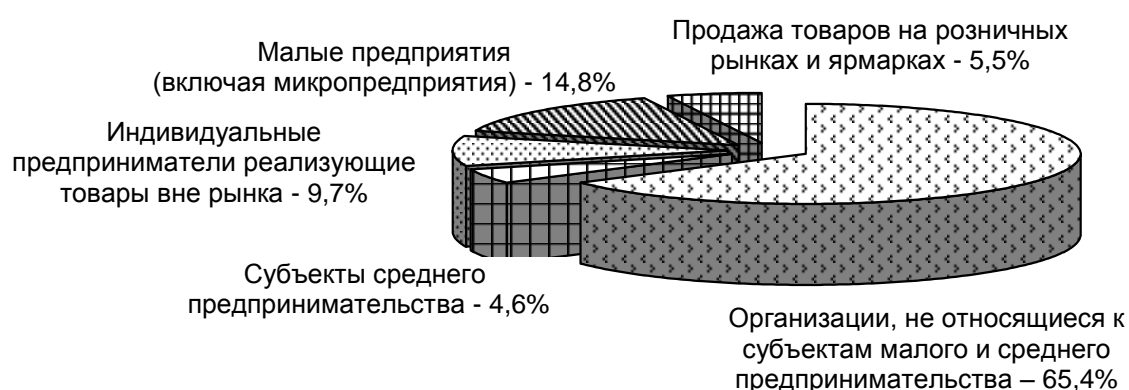

Общественное питание. В январе-марте 2019 года оборот общественного питания составил 937,2 млн. рублей и увеличилось сопоставимых ценах на 14,3 процента в сравнении с соответствующим периодом прошлого года.

Платные услуги населению. В январе-марте 2019 года общий объем платных услуг, оказанных населению по всем каналам реализации (с учетом экспертной оценки), составил 3929,1 млн. рублей, что в сопоставимых ценах ниже уровня аналогичного периода 2018 года на 1,2 процента.

В структуре платных услуг населению доминируют четыре вида услуг, которые занимают 72,7 процента от общего объема. К ним относятся услуги жилищно-коммунального хозяйства (43,1%), медицинские услуги (5,2%), телекоммуникационные (17,2%) и услуги образования (7,2%).

Более всего вырос спрос на услуги гостиниц и аналогичных средств размещения (на 30,2%), услуги специализированных коллективных средств размещения (на 10,7%). Однако удельный вес этих услуг в общем объеме невелик - 1,8 процента.

В январе-марте 2018 года жителям Республики Адыгея через все каналы реализации было оказано услуг бытового характера на 599,1 млн. рублей. По сравнению с январем-мартом 2018 года отмечается увеличение этого показателя на 17 процентов.

Цены

Индексы цен и тарифов

на конец периода; в процентах

	Март 2019 к		Справочно март 2018 к	
	февралю 2019	декабрю 2018	февралю 2018	декабрю 2017
Индекс потребительских цен	100,2	101,3	100,1	100,6
Индекс цен производителей промышленных товаров, реализуемых на внутренний рынок	100,8	100,9	99,6	101,5
Сводный индекс цен на продукцию (затраты, услуги) инвестиционного назначения	100,8	101,6	99,3	98,5
индекс цен производителей на строительную продукцию	101,2	101,9	98,6	97,7
Индекс тарифов на грузовые перевозки	100,0	100,0	100,0	100,0
Индекс цен производителей на реализованную сельскохозяйственную продукцию	96,5	90,5	98,1	99,5

Потребительские цены. Индекс потребительских цен в марте 2019 года по отношению к декабрю 2018 года составил 101,3 процента (в марте 2018 года к декабрю 2017 г. – 100,6%). Основное влияние на развитие инфляционных процессов на потребительском рынке в текущем году оказало увеличение цен на продовольственные товары на 1,9 процента и услуги на 1,5 процента. Стоимость непродовольственных товаров относительно декабря 2018 года выросла на 0,6 процента.

Индекс потребительских цен на *продовольственные товары* по итогам 3 месяцев текущего года составил 101,9 процента к уровню декабря 2018 года, что выше уровня аналогичного показателя 2018 года на 1 процентный пункт.

Среди основных продовольственных товаров наибольший рост цен был отмечен на плодоовощную продукцию, включая картофель (на 8,4%), сельди (на 6,1%), хлеб, хлебобулочные изделия и муку (на 5,4%), макаронные изделия (на 4,8%), кондитерские изделия (на 3,7%), маргарин и маргариновую продукцию (на 3,1%).

Из наблюдаемых товаров в группе «Плодоовощная продукция, включая картофель» заметный прирост цен зафиксирован на овощи, в том числе на: капусту белокочанную свежую (на 36,0%), огурцы свежие (на 34,4%), помидоры свежие (27,3%), лук репчатый (на 18,8%), свёклу столовую (на 13,5%), овощи замороженные (на 5,7%) и фрукты, в том числе: яблоки (на 7,5%), груши (на 5,8%).

Менее всего рост потребительских цен коснулся товаров в группах: соль, соус, специи, концентраты (на 0,7%), колбасные изделия и продукты из мяса и птицы (на 1,1%), масло и жиры (на 1,2%), мясо и птица (на 1,4%), мороженое (на 2,0%), рыбопродукты (на 2,1%), консервы мясные (на 2,5%), молоко и молочная продукция (на 2,6%), напитки безалкогольные (на 2,7%).

Наряду с подорожавшими продуктами, в анализируемом периоде отмечалось снижение потребительских цен на яйца (на 12,5%), консервы овощные (на 4,2%), варенье, джем, повидло, мед (на 3,3%), алкогольные напитки (на 2,8%), сахар (на 2,4%), сыр (на 2,0%), консервы фруктово-ягодные (на 1,1%), чай, кофе, какао (на 0,4%).

Стоимость условного (минимального) набора продуктов питания по Республике Адыгея на конец марта 2019 года составила 3940,26 рубля в расчете на человека в месяц, и по сравнению с предыдущим месяцем увеличилась на 1 процент, за период с начала года увеличилась – на 3,1 процента.

Рост цен на *непродовольственные товары* за период сначала года составил 0,6 процента, что выше уровня аналогичного показателя прошлого года на 0,6 процентного пункта.

Рост цен к уровню декабря 2018 года наблюдался на товары для животных (на 6,1%), моющие и чистящие средства (на 5,7%), обувь резиновую и парфюмерно-косметические товары (на 3,8%), табачные изделия (на 3,2%), печатные издания (на 2,5%).

Менее всего подорожали постельное белье (на 0,2%), строительные материалы (на 0,3%), персональные компьютеры (на 0,5%), мебель (на 0,6%), велосипеды и

мотоциклы (на 0,7%), ткани (на 0,9%), белье для детей ясельного возраста (на 1,0%), топливо моторное (на 1,1%), стеклянная посуда (на 1,2%), перевязочные материалы (на 1,5%), электротовары и другие бытовые приборы, фарфоро-фаянсовая посуда (на 1,6%), медицинские товары, спички и медикаменты (на 1,8%).

Снижение потребительских цен затронуло следующие группы товаров: прочие культтовары (на 9,4%), телерадиотовары (на 2,8%), меха и меховые изделия (на 2,3%), трикотажные изделия (на 1,6%), средства связи (на 1,3%), часы, ковры и ковровые изделия (на 1%).

Цены и тарифы на услуги в марте 2019 года выросли на 1,5 процента к уровню декабря 2018 года, что выше уровня аналогичного показателя прошлого года на 0,7 процентного пункта.

Среди наблюдаемых групп услуг, оказываемых населению Республики Адыгея, максимальный прирост цен и тарифов сложился на услуги банков и ветеринарные услуги (на 5%), жилищно-коммунальные услуги (на 2,9%), услуги связи (на 2,2%).

Менее всего подорожали медицинские услуги, ремонт и техническое обслуживание транспортных средств (на 1,8%), другие бытовые услуги (на 1,4%), жилищные услуги без аренды квартир у частных лиц (на 1,1%).

Одновременно за истекший период 2019 года наблюдалось небольшое снижение цен на услуги страхования (на 2,7%) и услуги парикмахерских (на 2,6%).

Цены производителей. Индекс цен производителей промышленных товаров, реализуемых на внутренний рынок, в марте 2019 года по отношению к декабрю 2018 года составил 100,9 процента.

Индекс цен производителей промышленных товаров по отдельным видам экономической деятельности

на конец периода; в процентах

	Март 2019 к		Справочно март 2018 к декабрю 2017
	февралю 2019	декабрю 2018	
Индекс цен производителей промышленных товаров	100,8	100,9	101,5
Добыча полезных ископаемых	101,0	100,6	95,6
Обрабатывающие производства	100,9	101,1	102,0
в том числе:			
производство пищевых продуктов	97,5	98,0	98,6
производство напитков	100,1	104,8	100,0
производство текстильных изделий	100,0	115,9	100,0
производство одежды	100,0	100,0	100,0
обработка древесины и производство изделий из дерева и пробки, кроме мебели, производство изделий из соломки и материалов для плетения	100,5	103,7	103,1
производство бумаги и бумажных изделий	106,1	103,8	116,6
деятельность полиграфическая и копирование носителей информации	120,0	104,6	88,8

ЮЖНЫЙ ФЕДЕРАЛЬНЫЙ ОКРУГ

	Март 2019 к		Справочно март 2018 к декабрю 2017
	февралю 2019	декабрю 2018	
производство кокса и нефтепродуктов	100,0	100,1	-
производство резиновых и пластмассовых изделий	118,9	104,8	-
производство прочей неметаллической минеральной продукции	100,0	100,0	100,0
производство готовых металлических изделий, кроме машин и оборудования	100,0	113,6	100,0
производство машин и оборудования, не включенных в другие группировки	100,0	100,1	102,2
Обеспечение электрической энергией, газом и паром; кондиционирование воздуха	100,2	99,7	99,9
Водоснабжение; водоотведение, организация сбора и утилизации отходов, деятельность по ликвидации загрязнений	100,0	100,0	100,0

Рынок труда

Занятость. На рынке труда Республики Адыгея в феврале 2019 года среднесписочная численность работающих по полному кругу предприятий составила 90535 человек. Из них на долю крупных и средних организаций приходилось 75,6 процента работающих, или 68424 человека, что на 0,3 процента больше по сравнению с предыдущим месяцем. На условиях совместительства и по договорам гражданско-правового характера для работы в этих организациях привлекалось еще 2493 человека (в эквиваленте полной занятости).

**Количество замещенных рабочих мест в организациях
(без субъектов малого предпринимательства)**

	Февраль 2019, человек	В % к		Справочно февраль 2018 в % к февралю 2017
		февралю 2018	январю 2019	
Всего замещенных рабочих мест (работников)	70917	100,3	100,4	100,7
в том числе:				
работников списочного состава (без внешних совместителей)	68424	101,2	100,3	100,9
внешних совместителей	1415	99,9	97,9	92,9
работников, выполнявших работы по договорам гражданско-правового характера	1078	66,1	109,2	99,9

Безработица. По данным Управления государственной службы занятости населения по Республике Адыгея на конец марта 2019 года в органах государственной службы занятости состояло на учёте 2265 не занятых трудовой деятельностью граждан, из них 89,6 процента – безработные.

В марте 2019 года официальный статус безработных получили 412 человек (на 29,2% выше, чем в марте 2018 г.), снято с учета 298 безработных (на 22% ниже, чем в марте 2018 г.).

Размеры трудоустройства безработных в марте 2019 года были на 9,6 процента выше, чем в марте 2018 года и составили 114 человек. Всего при содействии службы занятости в марте 2019 года трудоустроено 384 человека, из них безработные составили 29,7 процента.

Численность безработных на конец марта по сравнению с аналогичным периодом предыдущего года уменьшилась на 167 человек, или на 7,6 процента, по сравнению с предыдущим месяцем увеличилась на 6,0 процента. Пособие по безработице назначено 87,6 процента безработных.

Уровень официальной (или регистрируемой) безработицы на конец марта составил 1 процент от численности рабочей силы (экономически активного населения).

На конец марта 2019 года нагрузка не занятого трудовой деятельностью населения, зарегистрированного в органах государственной службы занятости, на одну заявленную вакансию составила 0,6 человека.

Движение численности безработных, зарегистрированных в органах государственной службы занятости (человек)

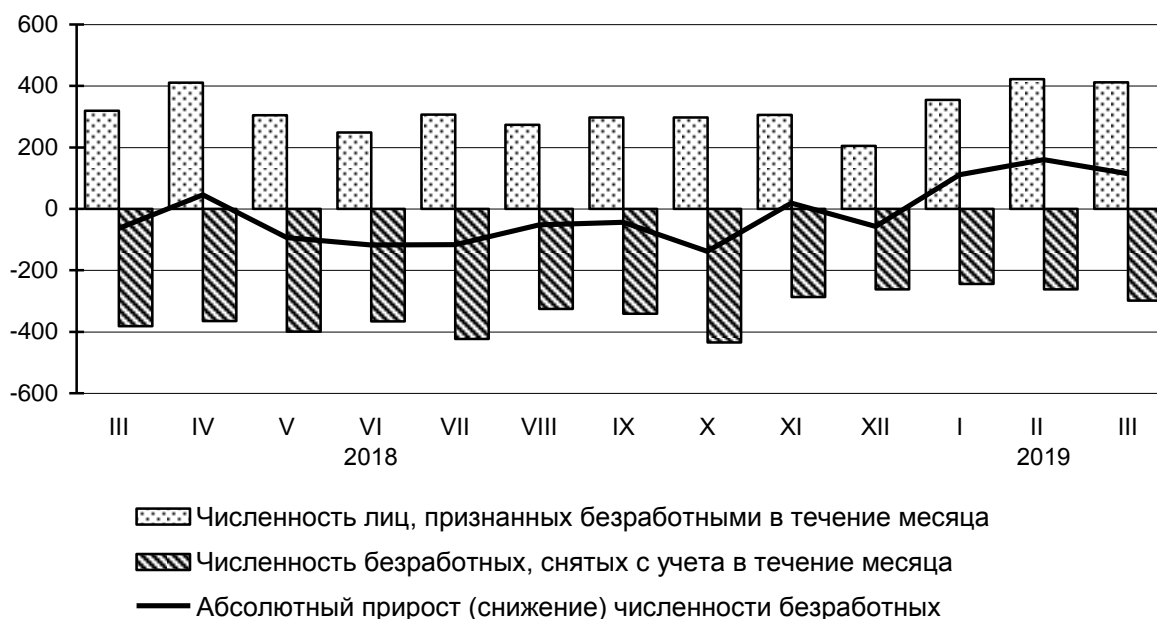

Государственные финансы

По данным Министерства финансов Республики Адыгея *консолидированный бюджет* Республики Адыгея за январь-февраль 2019 года исполнен с профицитом в сумме 31,2 млн. рублей (за январь-февраль 2018 года – с дефицитом в сумме 57,9 млн. рублей). Объем доходов, аккумулированных в консолидированном бюджете Республики Адыгея, составил 2615,4 млн. рублей, расходы были профинансированы на 2584,2 млн. рублей.

Доходы консолидированного бюджета Республики Адыгея (без учета взаимных расчетов, субвенций и дотаций) за январь-февраль 2019 года увеличились на 11 процентов по сравнению с соответствующим периодом предыдущего года и составили 1676,7 млн. рублей (за январь-февраль 2018 года – 1518,8 млн. рублей).

В структуре доходов консолидированного бюджета Республики Адыгея (без учета взаимных расчетов, субвенций и дотаций) за январь-февраль 2019 года удельный вес налоговых поступлений составил 94,2 процента, неналоговых доходов – 5,8 процента. Основную долю поступлений составляют: налог на доходы физических лиц – 35,1 процента от общей величины доходов (за январь-февраль 2018 года – 33,8%), акцизы – 27,9 процента (24,3%), налог на прибыль – 12,9 процента (15,5%), налоги на имущество – 8,6 процента (8,1%), налоги на совокупный доход – 8,5 процента (9,4%).

Наибольшая доля *расходов* приходится на образование (29,3%), социальную политику (30,8%) и здравоохранение (7,9%).

По оперативным данным Управления Федеральной налоговой службы по Республике Адыгея в январе-феврале 2019 года в бюджеты всех уровней собрано около 2,7 млрд. рублей налогов и других обязательных платежей, что на 8,7 процента больше, чем в январе-феврале 2018 года.

В структуре налоговых поступлений в бюджеты всех уровней наибольшая доля приходится на акцизы – 36,8 процента (989,0 млн. рублей), налог на доходы физических лиц – 21,9 процента (588,7 млн. рублей), налог на добавленную стоимость – 20,6 процента (553,9 млн. рублей), налог на прибыль организаций – 8,7 процента (233,3 млн. рублей), налоги на имущество – 5,4 процента (144 млн. рублей), единый налог, взимаемый в связи с применением упрощенной системы налогообложения – 3,7 процента (99,7 млн. рублей) и единый налог на вмененный доход – 1,2 процента (31,7 млн. рублей).

Финансы крупных и средних организаций

Финансовые результаты деятельности организаций. За январь-февраль 2019 года положительный *сальдированный финансовый результат* организаций (без субъектов малого предпринимательства, банков, страховых организаций и государственных (муниципальных) учреждений, организаций со средней численностью работников до 15 человек) составил 221,7 млн. рублей (за этот же период 2018 года был положительный *сальдированный финансовый результат* в размере 217,8 млн. рублей).

Сальдированный финансовый результат организаций, осуществляющих производство товаров и услуг для реализации, за январь-февраль 2019 года

	Тыс. рублей	В % к январю-февралю 2018 ¹
Всего	221670	101,8
в том числе по организациям с основным видом деятельности:		
сельское хозяйство, лесное хозяйство, охота, рыболовство и рыбоводство	16842	56,4
добыча полезных ископаемых	-24278	-
обрабатывающие производства	318961	169,9
обеспечение электрической энергией, газом и паром; кондиционирование воздуха	26075	75,1
водоснабжение; водоотведение, организация сбора и утилизация отходов, деятельность по ликвидации загрязнений	-10837	-
строительство	-46626	-
торговля оптовая и розничная; ремонт автотранспортных средств и мотоциклов	-39420	-
транспортировка и хранение	... ²	-
деятельность гостиниц и предприятий общественного питания	... ²	150,0
деятельность в области информации и связи	... ²	-
деятельность по операциям с недвижимым имуществом	-11429	-
деятельность профессиональная, научная и техническая	... ²	-
деятельность административная и сопутствующие дополнительные услуги	-1622	-
образование	85	98,8
деятельность в области здравоохранения и социальных услуг	... ²	-
деятельность в области культуры, спорта, организации досуга и развлечений	... ²	-
предоставление прочих видов услуг	196	-

¹ Темпы рассчитаны по сопоставимому кругу организаций, прочерк означает, что в одном или в обоих из сопоставляемых периодов был получен отрицательный *сальдированный финансовый результат*.

² Данные не размещаются в целях обеспечения конфиденциальности первичных статистических данных полученных от организаций, в соответствии с Федеральным законом.

В январе-феврале 2019 года число убыточных организаций по сравнению с соответствующим периодом прошлого года уменьшилось на 4,4 процента, сумма убытка выросла на 78,1 процента и составила 429,8 млн. рублей. Число прибыльных организаций по сравнению с соответствующим периодом прошлого года увеличилось на 3,4 процента, сумма прибыли выросла на 41,9 процента и составила 651,5 млн. рублей.

Состояние платежей и расчетов в организациях. На конец февраля 2019 года доля *просроченной суммарной задолженности* в общем объеме суммарной задолженности по обязательствам организаций (без субъектов малого предпринимательства, банков, страховых организаций и государственных (муниципальных) учреждений, организаций со средней численностью работников до 15 человек) по оперативным данным составила 7,4 процента (на конец января 2019 г. – 7,1%).

Кредиторская задолженность на конец февраля 2019 года составила 23564,3 млн. рублей, из неё на просроченную приходилось 3856,1 млн. рублей, или 16,4 процента (на конец января 2019 года – 15,4%).

Удельный вес предприятий, имеющих просроченную задолженность в бюджет, в общем количестве обследованных предприятий на конец февраля 2019 года составил 9,7 процента (на конец января 2019 года – 7,8%), в том числе на предприятиях, занятых видами деятельности: «обеспечение электрической энергией, газом и паром; кондиционирование воздуха» - 57,1 процента (57,1%), «водоснабжение; водоотведение, организация сбора и утилизации отходов, деятельность по ликвидации загрязнений» – 50 процентов (50%).

Задолженность по полученным кредитам банков и займам организаций на конец февраля 2019 года составила 29024,4 млн. рублей, в том числе краткосрочная задолженность – 9972,8 млн. рублей, или 34,4 процента (на конец января 2019 года – 33,6%).

Дебиторская задолженность на конец февраля 2019 года составила 17068,5 млн. рублей, из неё просроченная – 657 млн. рублей, или 3,8 процента от общего объема дебиторской задолженности (на конец января 2019 года – 4%).

Уровень жизни населения

Средняя номинальная начисленная заработная плата работников по кругу крупных, средних и малых предприятий и организаций (с учетом дорасчета) в январе-феврале 2019 года составила 27064,2 рубля и увеличилась по сравнению с соответствующим периодом прошлого года на 6,7 процента.

Реальная величина среднемесячной начисленной заработной платы, рассчитанная с учетом индекса потребительских цен, в январе-феврале 2019 года составила 101,7 процента к уровню января-февраля 2018 года.

**Отклонение средней заработной платы
от среднереспубликанского уровня
в феврале 2019 года
(рублей)**

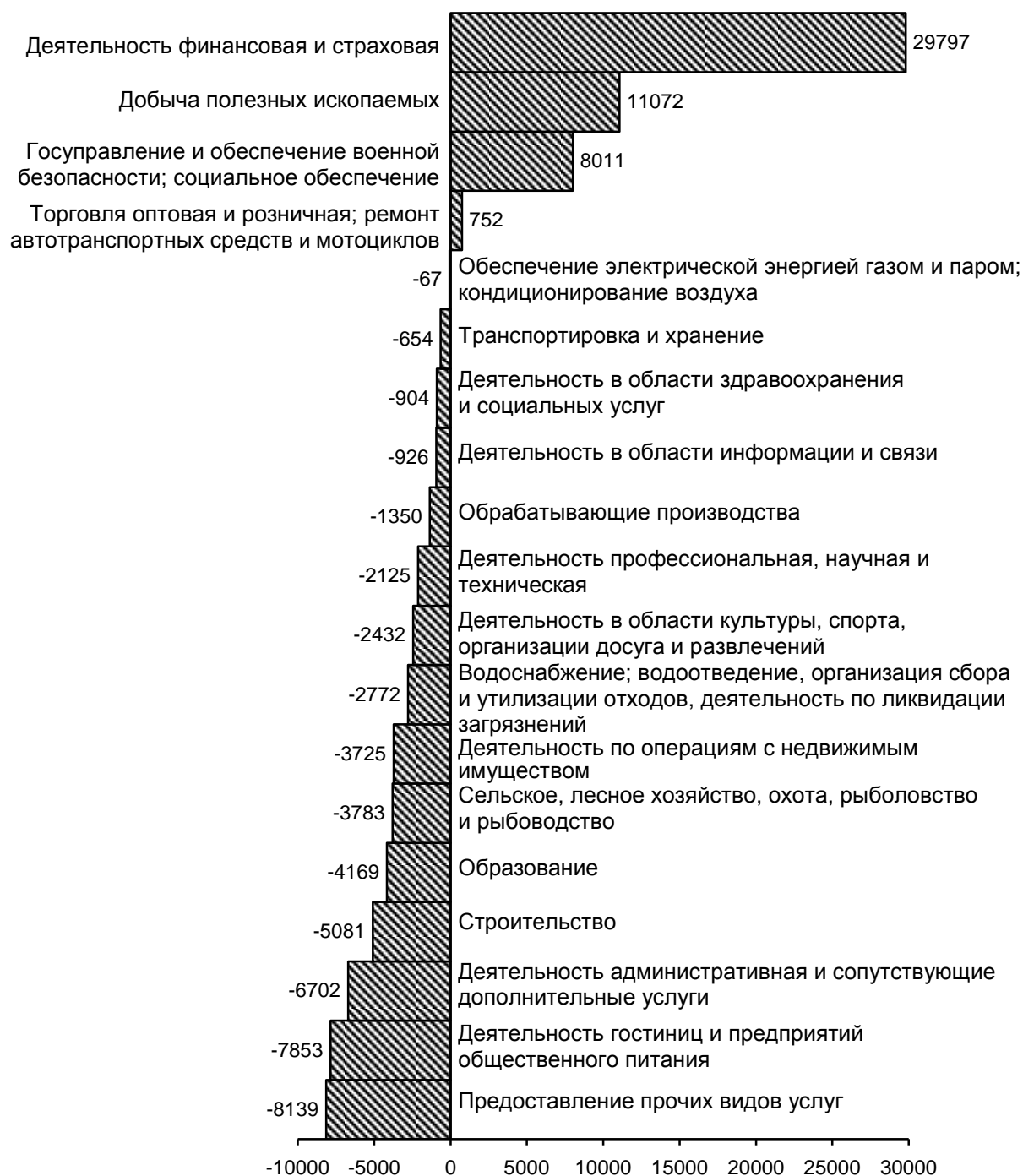

В соответствии с информацией, предоставленной предприятиями и организациями в органы государственной статистики (по обследуемым видам экономической деятельности (без субъектов малого предпринимательства)), по состоянию на 1 апреля 2019 года просроченная задолженность по заработной плате отсутствует.

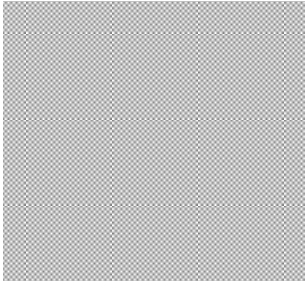

**СОЦИАЛЬНО-ЭКОНОМИЧЕСКОЕ ПОЛОЖЕНИЕ
РЕСПУБЛИКИ КАЛМЫКИЯ**

**Изменение основных показателей
производства товаров и услуг
в январе-марте 2018 и 2019 годов**
(в % к соответствующему периоду предыдущего года)



Промышленное производство

По итогам трех месяцев 2019 года индекс промышленного производства¹ по Республике Калмыкия составил 99% к уровню аналогичного периода предыдущего года.

Индекс производства по видам деятельности
(по полному кругу предприятий)

	<i>Январь–март 2019 в % к январю–марту 2018</i>
Индекс промышленного производства ¹	99,0
в том числе индекс производства по видам деятельности:	
добыча полезных ископаемых	92,7
обрабатывающие производства	119,8
обеспечение электрической энергией, газом и паром; кондиционирование воздуха	93,4
водоснабжение; водоотведение, организация сбора и утилизации отходов, деятельность по ликвидации загрязнений	108,3

¹ Индекс промышленного производства исчисляется по видам деятельности "Добыча полезных ископаемых", "Обрабатывающие производства", "Обеспечение электрической энергией, газом и паром; кондиционирование воздуха", "Водоснабжение; водоотведение, организация сбора и утилизации отходов, деятельность по ликвидации загрязнений" на основе данных о динамике производства важнейших товаров-представителей (в натуральном или стоимостном выражении). В качестве весов используется структура валовой добавленной стоимости по видам экономической деятельности 2010 базисного года.

**Объем отгруженных товаров собственного производства,
выполненных работ и услуг собственными силами,
по видам экономической деятельности
в январе-марте 2019 года**
(млн. рублей)

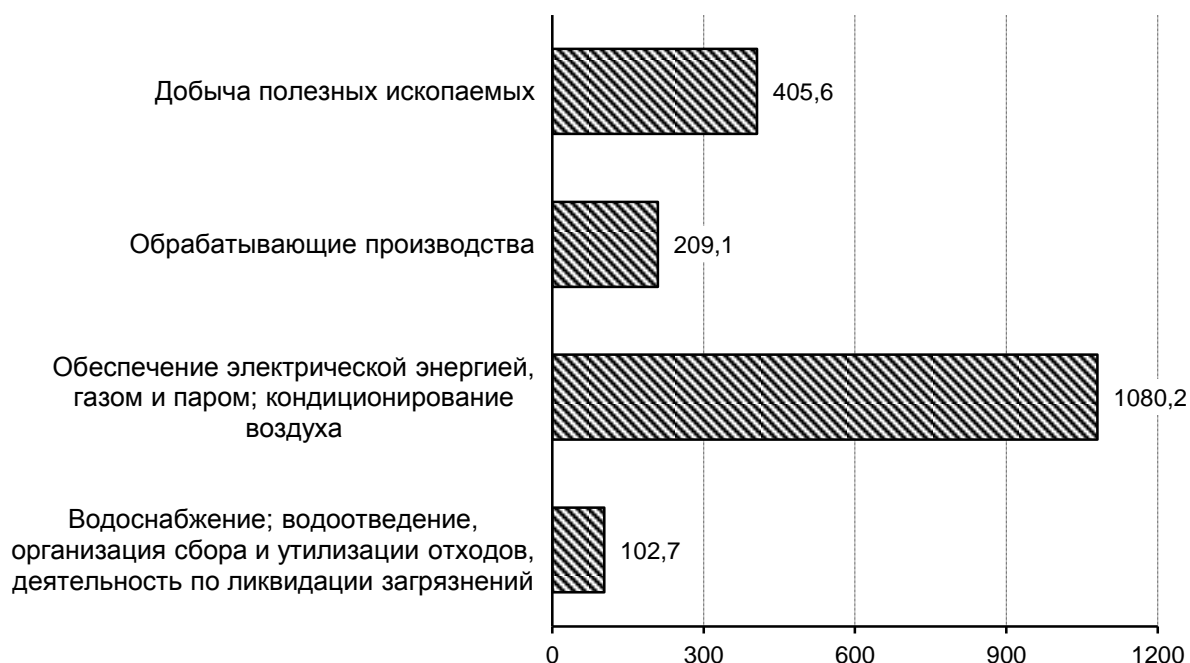

Добыча полезных ископаемых. Объемы производства по виду деятельности «Добыча полезных ископаемых» за январь-март 2019 года снизились на 7,3% по сравнению с январем-мартом 2018 года. Добыча песка природного увеличилась в 1,7 раза. Добыча природного и попутного газа снизилась на 4,8%, нефти – на 8,4%.

Добыча отдельных видов полезных ископаемых

	Единица измерения	Январь–март 2019	В % к январю–марту 2018
Добыча сырой нефти и природного газа			
Нефть сырая	тыс. тонн	29,60	91,6
Газ природный и попутный	млн. куб. м	17,42	95,2
Пески природные	тыс. куб. м	1,50	166,7

Обрабатывающие производства. Индекс производства по виду деятельности «обрабатывающие производства» составил 119,8%. Рост выпуска продукции наблюдается в следующих видах экономической деятельности: «Производство текстильных изделий», «Производство обуви», «Производство деревянных строительных конструкций и столярных изделий», «Производство бумаги и

бумажных изделий», «Производство пластмассовых изделий, используемых в строительстве», «Производство прочей неметаллической минеральной продукции», «Производство мебели», «Производство машин и оборудования, не включенных в другие группировки». Снижение производства наблюдается в следующих видах экономической деятельности: «Производство пищевых продуктов», «Производство напитков», «Производство одежды», «Прочие виды полиграфической деятельности», «Производство электрического оборудования», «Производство прочих готовых изделий».

Объемы производства по виду экономической деятельности «Производство пищевых продуктов» снизились на 1,9%. В январе-марте 2019 года увеличилось производство консервов мясных в 13,9 раза, мяса крупного рогатого скота, свинины, баранины, козлятины, конины парного, остывшего или охлажденного – в 3,4 раза, полуфабрикатов мясных, мясосодержащих, охлажденных и замороженных – в 2,7 раза, крупы – на 16,7%, рыбы переработанной и консервированной на 11,9%, изделий кулинарных мясных, мясосодержащих и из мяса и субпродуктов птицы охлажденных, замороженных – на 2,5%. Снизилось производство кондитерских изделий – на 5,2%, изделий хлебобулочных недлительного хранения – на 8,1%, изделий колбасных – на 16,7%, продуктов пищевых прочих – на 23,8%, муки пшеничной и пшенично-ржаной – в 1,7 раза.

«Производство одежды» снизилось в 3,9 раза. Увеличилось производство брюк мужских или для мальчиков из текстильных материалов – в 3 раза, спецодежды в 1,8 раза, костюмов и комплектов из текстильных материалов – в 1,3 раза. Снизилось производство платьев женских или для девочек из текстильных материалов, кроме трикотажных или вязаных в 3,5 раза, брюк женских или для девочек из текстильных материалов – в 4,7 раза, юбок женских или для девочек из текстильных материалов – в 14,7 раза.

Объемы производства по виду экономической деятельности «Производство текстильных изделий» увеличились в 1,3 раза. Увеличилось производство белья постельного в 1,5 раза. Снизилось производство одеял стеганых на 11,8%.

**Структура отгруженных товаров собственного производства,
выполненных работ и услуг собственными силами
по видам обрабатывающих производств
в январе–марте 2019 года**
(в процентах)

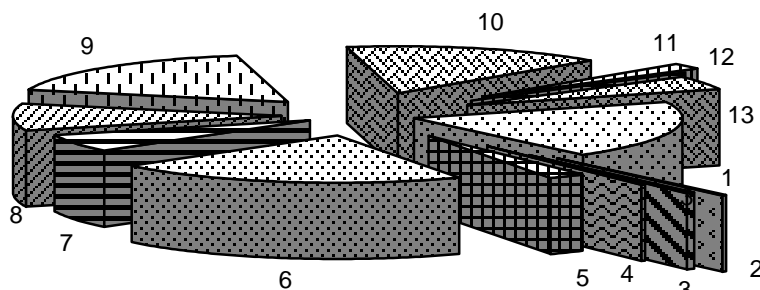

1	Производство пищевых продуктов	19,7
2	Производство напитков	0,2
3	Производство одежды	0,6
4	Обработка древесины и производство изделий из дерева и пробки, кроме мебели, производство изделий из соломки и материалов для плетения	0,3
5	Производство бумаги и бумажных изделий	2,2
6	Производство кокса и нефтепродуктов	21,4
7	Производство химических веществ и химических продуктов	6,1
8	Производство прочей неметаллической минеральной продукции	9,4
9	Производство готовых металлических изделий, кроме машин и оборудования	17,7
10	Производство электрического оборудования	15,8
11	Производство мебели	1,9
12	Производство прочих готовых изделий	0,1
13	Ремонт и монтаж машин и оборудования	4,7

Производство основных видов продукции обрабатывающих производств

	<i>Единица измерения</i>	<i>Январь-март 2019</i>	<i>В % к январю-марту 2018</i>
Производство пищевых продуктов			
мясо крупного рогатого скота, свинина, баранина, козлятина, конина и мясо прочих животных семейства лошадиных, оленина и мясо прочих животных семейства оленьих (оленьевых) парные, остывшие или охлажденные	тонн	54,38	в 3,4 р.
изделия колбасные, включая изделия колбасные для детского питания	тонн	238,43	83,3
полуфабрикаты мясные, мясосодержащие, охлажденные, замороженные	тонн	62,62	в 2,7 р.
изделия кулинарные мясные, мясосодержащие и из мяса и субпродуктов птицы охлажденные, замороженные	тонн	32,50	102,5
рыба переработанная и консервированная, ракообразные и моллюски	тонн	240,48	111,9

ЮЖНЫЙ ФЕДЕРАЛЬНЫЙ ОКРУГ

	<i>Единица измерения</i>	<i>Январь-март 2019</i>	<i>В % к январю-марту 2018</i>
мука пшеничная и пшенично-ржаная	тонн	826,70	60,6
хлеб и хлебобулочные изделия недлительного хранения	тонн	737,29	91,9
кондитерские изделия	тонн	69,60	94,8
продукты пищевые прочие, не включенные в другие группировки	тонн	1,25	76,2
Производство текстильных изделий			
белье постельное	тыс. штук	0,54	148,2
одеяла стеганные	тыс. штук	0,08	88,2
Производство одежды			
спецодежда	тыс. штук	0,52	184,7
платья женские или для девочек из текстильных материалов, кроме трикотажных или вязаных	тыс. штук	0,04	28,4
юбки и юбки-брюки женские или для девочек из текстильных материалов, кроме трикотажных или вязаных	тыс. штук	0,02	6,8

В обеспечении электрической энергией, газом и паром; кондиционировании воздуха индекс производства составил 93,4%. Снизилось производство передача и распределение электроэнергии на 4,3%, производство и распределение газообразного топлива – на 6,3%, производство, передача и распределение пара и горячей воды, кондиционирование воздуха – на 9,6%.

Производство электро – и теплоэнергии

	<i>Единица измерения</i>	<i>Январь-март 2019</i>	<i>В % к январю-марту 2018</i>
Электроэнергия	млн. кВт. час	... ¹	... ¹
в том числе выработка электростанциями:			
тепловыми	млн. кВт. час	... ¹	... ¹
Пар и горячая вода	тыс. Гкал	179,68	90,5

¹ Данные не публикуются в целях обеспечения конфиденциальности первичных статистических данных, полученных от организаций, в соответствии с Федеральным законом.

В водоснабжении; водоотведении, организации сбора и утилизации отходов, деятельности по ликвидации загрязнений индекс производства составил 108,3%. Увеличился сбор и обработка сточных вод на 25,7%, забор, очистка и распределение воды – на 2,9%.

Строительство

За январь–март 2019 года введены в эксплуатацию: помещения для овец на 1,4 тыс. мест, для крупного рогатого скота на 0,6 тыс. мест; линии электропередачи напряжением до 35 кВ протяженностью 1,1 км, из них: напряжением 6-20 кВ - 0,3 км, напряжением 0,4 кВ - 0,8 км; зерносеменовохранилище на 3 тыс. тонн единовременного хранения; торговое предприятие общей площадью 0,2 тыс. кв. м, амбулаторно-поликлиническое учреждение на 7 посещений в смену; гостиница на 15 мест и салон красоты на 1 посадочное место.

Продолжается газификация районов республики, за январь-март 2019 года построены газовые сети протяженностью 58,7 км.

В январе-марте 2019 года введено 115 зданий общей площадью 35,5 тыс. кв. метров. Из числа зданий, введенных в действие за январь-март 2019 года, 80,9% составляют здания жилого назначения.

Подрядная деятельность. Объем работ, выполненных по виду деятельности "Строительство", в январе-марте 2019 года составил 389,5 млн. рублей, что в 6,3 раза больше соответствующего периода 2018 года.

Жилищное строительство. В январе-марте 2019 года организациями всех форм собственности построено 275 квартир общей площадью 20,9 тыс. кв. метров или 72,1% к соответствующему периоду 2018 года.

Населением за счет собственных и заемных средств в январе-марте 2019 года построена 91 квартира общей площадью 10,5 тыс. кв. метров, или 58,2% к январю-марту 2018 года.

В г. Элисте за январь-март 2019 года построено 254 квартиры общей площадью 18,9 тыс. кв. метров, или 90,3% от общего ввода жилья по республике.

Сельское хозяйство

Объем продукции сельского хозяйства всех сельхозпроизводителей (сельхозорганизации, крестьянские (фермерские) хозяйства, хозяйства населения) в январе–марте 2019 года в действующих ценах, по предварительной оценке, составил 2777 млн. рублей, или 93,8% в сопоставимой оценке по сравнению с соответствующим периодом предыдущего года.

Животноводство. На конец марта 2019 года поголовье крупного рогатого скота в хозяйствах всех категорий, по расчетам, составило 459,9 тыс. голов (на 6,1% меньше по сравнению с аналогичной датой предыдущего года), из него коров – 315,9 тыс. голов (на 0,6 меньше), овец и коз – 2394,9 тыс. голов (на 8,1% меньше), свиней – 10,4 тыс. голов (на 2,6% меньше).

В структуре поголовья скота на хозяйства населения приходилось: 41% поголовья крупного рогатого скота, 70,1% - свиней, 39,6% - овец и коз (на конец марта 2018 года – соответственно 38,7%, 70% и 41,7%). На крестьянские (фермерские) хозяйства приходилось 44,4% поголовья крупного рогатого скота, 29,6% - свиней, 40,2% - овец и коз (на конец марта 2018 года – соответственно 45,0%, 29,2%, 40,4%).

В сельскохозяйственных организациях на конец марта 2019 года по сравнению с соответствующей датой 2018 года поголовье крупного рогатого скота снизилось на 15,9%, из него коров – на 16,6%, овец и коз – увеличилось на 3,2%, поголовье лошадей – на 5,2%.

В январе–марте 2019 года в хозяйствах всех категорий, по расчетам, произведено скота и птицы на убой (в живом весе) 6,3 тыс. тонн, молока – 4,2 тыс. тонн, яиц – 1 млн. штук.

**Объем производства основных продуктов животноводства
в январе-марте 2018 и 2019 годов**
(в хозяйствах всех категорий; тыс. тонн; яйца – млн. штук)

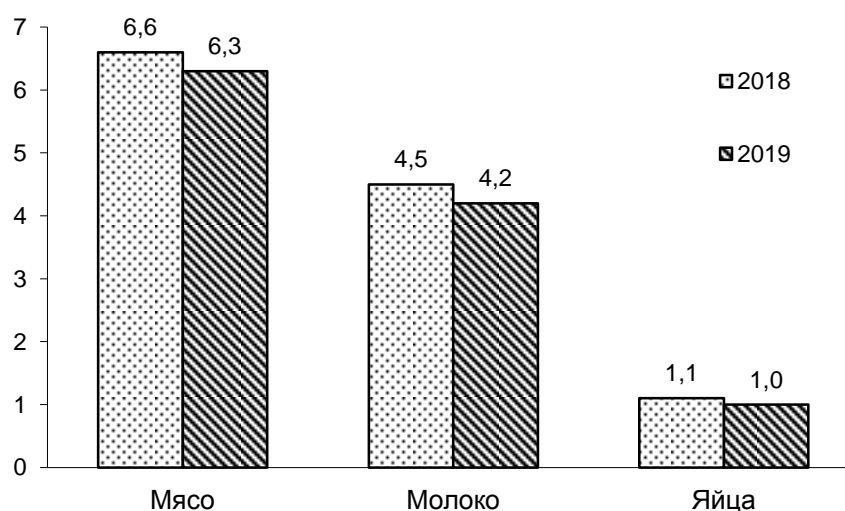

В сельскохозяйственных организациях в январе–марте 2019 года по сравнению с соответствующим периодом прошлого года производство скота и птицы на убой (в живом весе) увеличилось на 7,5% (в январе–марте 2018 года снизилось на 12,5%).

По состоянию на 1 апреля 2019 года в сельскохозяйственных организациях, не относящихся к субъектам малого предпринимательства, имелось в наличии кормов 12955,8 тонны кормовых единиц, из них 545,3 тонны – концентрированные. Обеспеченность кормами составляет 2,9 центнера кормовых единиц на 1 условную голову (соответствующий период прошлого года – 2,3 центнера).

Потребительский рынок

Розничная торговля. Оборот розничной торговли в январе-марте 2019 года составил 5041 млн. рублей, что в сопоставимых ценах составляет 101,4% к соответствующему периоду предыдущего года.

В январе-марте 2019 года, как и в аналогичном периоде 2018 года, оборот розничной торговли на 99,6% формировался торгующими организациями и индивидуальными предпринимателями, осуществляющими деятельность в стационарной торговой сети (вне рынка); доля рынков составила 0,4%.

Формирование оборота розничной торговли в январе-марте 2019 года (в % к итогу; в фактически действовавших ценах)

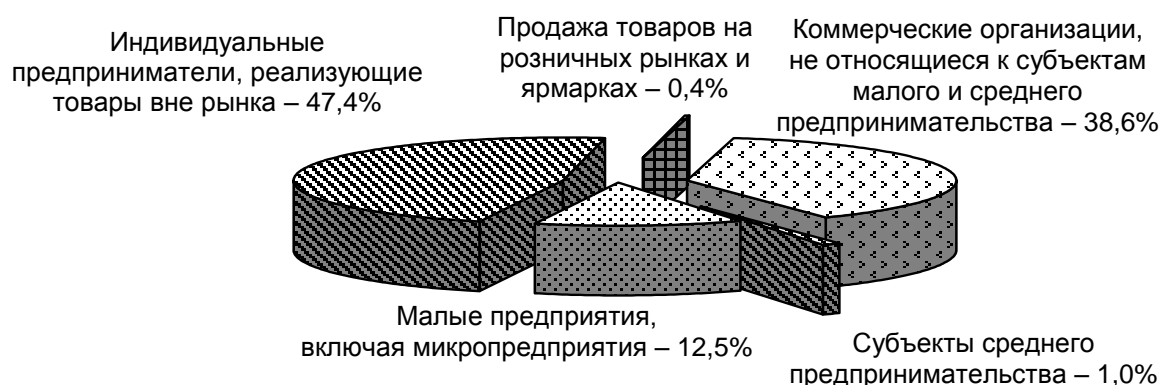

В структуре оборота розничной торговли удельный вес пищевых продуктов, включая напитки, и табачных изделий в январе-марте 2019 года, как и в аналогичном периоде 2018 года, составил 52,9%, непродовольственных товаров – 47,1%.

Общественное питание. Оборот общественного питания в январе-марте 2019 года составил 149,8 тыс. рублей, что на 9,8% больше (в сопоставимых ценах) соответствующего периода 2018 года.

Платные услуги населению. За январь-март 2019 года, по предварительным данным, населению оказано платных услуг по всем хозяйствующим субъектам на 1615,4 млн. рублей, что составило 100% в сопоставимых ценах к январю-марту 2018 года.

В январе-марте 2019 года в структуре объема платных услуг населению 83,8% приходилось на услуги телекоммуникационные, коммунальные, транспортные, жилищные и бытовые.

Цены

Индексы цен и тарифов

на конец периода; в процентах

	<i>Март 2019 к</i>		<i>Справочно март 2018 к</i>	
	<i>февралю 2019</i>	<i>декабрю 2018</i>	<i>февралю 2018</i>	<i>декабрю 2017</i>
Индекс потребительских цен	100,3	101,5	100,4	101,2
Индекс цен производителей промышленных товаров, реализуемых на внутренний рынок	101,9	104,8	101,7	98,1
Сводный индекс цен на продукцию инвестиционного назначения	100,4	99,4	101,3	100,5
индекс цен производителей на строительную продукцию	100,1	97,6	101,7	99,8
Индекс тарифов на грузовые перевозки	100,0	100,0	100,0	100,0
Индекс цен производителей сельскохозяйственной продукции	99,6	100,0	100,2	100,9

Потребительские цены. Индекс потребительских цен и тарифов на товары и услуги населению в марте 2019 года составил 100,3%. По сравнению с декабрем 2018 года потребительские цены выросли на 1,5%.

Индексы потребительских цен на товары и услуги населению

в процентах

	<i>Март 2019 к</i>		<i>Март 2018 к декабрю 2017</i>
	<i>февралю 2019</i>	<i>декабрю 2018</i>	
Все товары и услуги	100,3	101,5	101,2
Все товары и услуги (без овощей, картофеля и фруктов)	100,1	101,0	100,5
Все товары	100,3	101,6	101,4
Все товары (без алкогольных напитков)	100,3	101,6	101,4
Продовольственные товары (без алкогольных напитков)	100,5	102,3	102,3
Продовольственные товары (включая алкогольные напитки)	100,4	102,3	102,2
Непродовольственные товары	100,1	100,7	100,2
Услуги	100,1	101,0	100,3

Потребительские цены на *продовольственные товары, включая алкоголь*, за март 2019 года по сравнению с февралем 2019 года повысились на 0,4% (по сравнению с декабрем 2018 года увеличились на 2,3%).

Потребительские цены на продовольственные товары без учета сезонных изменений цен на плодоовощную продукцию остались на прежнем уровне по сравнению с февралем (за период с начала года увеличились на 1,2%).

**Индексы потребительских цен
по основным группам продовольственных товаров**

в процентах

	Март 2019 к		Март 2018 к декабрю 2017
	февралю 2019	декабрю 2018	
Продовольственные товары (включая алкогольные напитки)	100,4	102,3	102,2
Продовольственные товары (без овощей, картофеля и фруктов)	100,0	101,2	100,8
Мясо и птица	99,3	101,7	101,8
Колбасы вареные	101,4	101,3	100,6
Рыба и морепродукты пищевые	101,3	101,4	100,9
Масло сливочное	100,9	105,1	98,9
Масло подсолнечное	100,0	100,1	100,0
Молоко и молочная продукция	101,0	101,1	102,7
Яйца	91,4	82,5	102,9
Сахар	98,5	99,7	100,7
Кондитерские изделия	100,3	101,7	100,6
Хлеб и хлебобулочные изделия	100,2	101,5	100,1
Крупа и бобовые	100,6	103,0	99,6
Флодоовощная продукция, включая картофель	103,0	108,9	110,8
Общественное питание	99,9	99,9	100,0
Алкогольные напитки	99,7	101,3	100,5

Потребительские цены на *непродовольственные товары* за март по сравнению с февралем 2019 года увеличились на 0,1% (за период с начала года увеличились на 0,7%).

**Индексы потребительских цен
на отдельные группы непродовольственных товаров**

в процентах

	Март 2019 к		Март 2018 к декабрю 2017
	февралю 2019	декабрю 2018	
Непродовольственные товары	100,1	100,7	100,2
Ткани	100,0	100,0	100,0
Одежда и белье	100,1	100,6	100,4
Обувь кожаная, текстильная и комбинированная	100,1	100,3	100,4
Моющие и чистящие средства	100,5	103,6	100,4
Табачные изделия	101,2	102,0	100,3
Мебель	99,4	100,1	100,1
Бумажно-беловые товары	101,4	102,3	100,1
Электротовары и другие бытовые приборы	100,0	99,1	100,2
Телерадиотовары	98,0	97,3	98,6
Строительные материалы	101,0	102,0	100,4
Легковые автомобили	100,0	100,5	100,0
Бензин автомобильный	99,8	99,8	100,9
Медикаменты	100,2	100,4	100,0

ЮЖНЫЙ ФЕДЕРАЛЬНЫЙ ОКРУГ

Цены и тарифы на услуги за период с начала года увеличились на 1%.

**Индексы потребительских цен
на отдельные группы платных услуг населению**

в процентах

	Март 2019 к		Март 2018 к декабрю 2017
	февралю 2019	декабрю 2018	
Платные услуги	100,1	101,0	100,3
Бытовые услуги:	100,3	101,1	100,1
Ремонт, пошив одежды и обуви	100,4	101,3	100,4
Услуги пассажирского транспорта:	100,5	98,5	100,0
Городской автомобильный транспорт	100,0	100,0	100,0
Воздушный транспорт	105,5	85,3	100,0
Услуги связи:	100,0	100,1	100,0
Абонентская плата за неограниченный объем местных телефонных соединений	100,0	100,0	100,0
Абонентская плата за доступ к сети Интернет	100,0	100,0	100,0
Жилищно-коммунальные услуги	100,0	101,4	100,2
Жилищные услуги	100,0	100,8	100,5
Коммунальные услуги	100,0	101,7	100,0
Отопление	100,0	101,7	100,0
Горячее водоснабжение	100,0	101,7	100,0
Холодное водоснабжение и водоотведение	100,0	101,3	100,0
Услуги газоснабжения	100,0	101,8	100,0
Услуги электроснабжения	100,0	101,8	100,0
Медицинские услуги	100,0	101,7	100,0
Услуги образования	100,0	100,0	100,0
Услуги дошкольного воспитания	99,9	106,2	106,8

Цены производителей

**Индекс цен производителей промышленных товаров
по отдельным видам экономической деятельности**

на конец периода; в процентах

	Март 2019 к		Март 2018 к декабрю 2017
	февралю 2019	декабрю 2018	
Индекс цен производителей промышленных товаров	101,9	104,8	98,1
Добыча полезных ископаемых	103,3	109,0	98,5
Обрабатывающие производства	98,3	98,0	100,7
Производство пищевых продуктов	100,1	102,5	100,7
Обеспечение электрической энергией, газом и паром; кондиционирование воздуха	101,1	101,2	97,2
Деятельность издательская	108,5	109,5	89,1

Рынок труда

Занятость. Среднесписочная численность работников по полному кругу организаций (без учета совместителей) за январь-февраль 2019 года составила 53 тыс. человек и выросла по сравнению с прошлым годом на 1%. На долю крупных и средних организаций приходится 82,9% работающих. На условиях совместительства и по договорам гражданско-правового характера для работы в этих организациях привлекалось еще 1,9 тыс. человек (в эквиваленте полной занятости).

Число замещенных рабочих мест работниками списочного состава, совместителями и лицами, выполнявшими работы по договорам гражданско-правового характера, в организациях (без субъектов малого предпринимательства) составило 45,8 тыс. человек и было больше, чем в январе-феврале 2018 года на 0,9%.

Количество замещенных рабочих мест в организациях (без субъектов малого предпринимательства)

	Февраль 2019, единиц	В % к		Справочно февраль 2018 в % февралю 2017
		февралю 2018	январю 2019	
Всего замещенных рабочих мест (работников)	45880	100,8	100,2	100,3
в том числе:				
работников списочного состава (без внешних совместителей)	44015	101,3	100,1	100,0
внешних совместителей	1156	100,3	100,5	102,9
работников, выполнявших работы по договорам гражданско-правового характера	709	80,5	100,1	115,4

Безработица. По данным Министерства социального развития, труда и занятости Республики Калмыкия к концу марта 2019 года в органах занятости состояло на учете 2891 не занятых трудовой деятельностью граждан, из них официальный статус безработных имеют 2744 человека. Численность безработных по сравнению с аналогичным периодом предыдущего года выросла на 17,4%, а по сравнению с предыдущим месяцем снизилась на 0,8%. Пособие по безработице получают 87,3% безработных.

Уровень официальной (регистрируемой) безработицы на конец марта 2019 года составил 2% рабочей силы (экономически активного населения).

Движение численности безработных, зарегистрированных в государственных учреждениях службы занятости (человек)

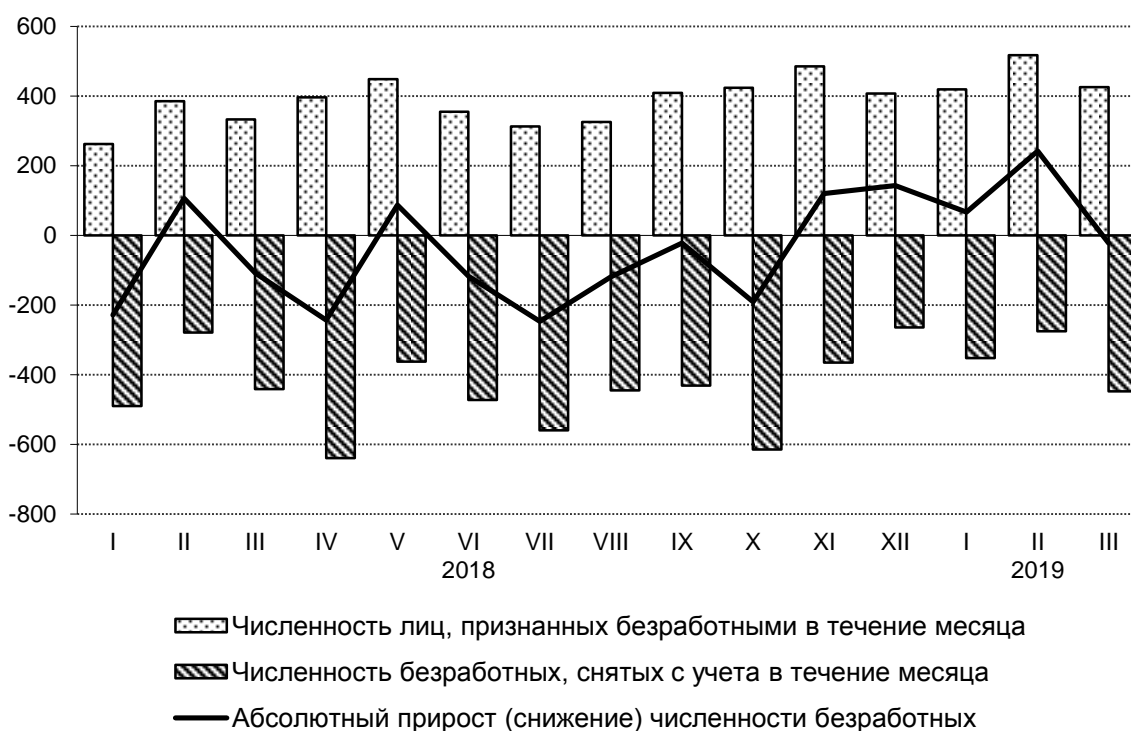

Государственные финансы

По состоянию на 1 марта 2019 года по данным Минфина Республики Калмыкия *консолидированный бюджет* исполнен с дефицитом 391,2 млн. рублей (на 1 марта 2018 года бюджет был исполнен с дефицитом 270,2 млн. рублей).

В структуре *доходов* консолидированного бюджета на 1 марта 2019 года основная доля поступлений от общей величины доходов приходилась на следующие виды налогов: на доходы физических лиц – 16%, на товары (работы, услуги) реализуемые на территории РФ – 9,5%, на имущество – 6,2%, на прибыль организаций – 5,4%, на совокупный доход – 3,4%.

В структуре *расходов* консолидированного бюджета 41,1% от общей суммы составили расходы на социальную политику, 29% - на образование, 6,4% - на общегосударственные вопросы, 4,5% - на здравоохранение, 4,3% - на жилищно-коммунальное хозяйство, 3,7% - на дорожное хозяйство, 2,6% - на культуру и кинематографию, 1,5% - на сельское хозяйство и рыболовство, 1,3% - на физическую культуру и спорт.

Финансы крупных и средних организаций

Финансовые результаты деятельности. В январе-феврале 2019 года *сальдированный финансовый результат* (прибыль минус убыток) организаций (без субъектов малого предпринимательства, банков, страховых и бюджетных организаций) в действующих ценах составил 192,3 млн. рублей (43 организации получили прибыль в размере 248,9 млн. рублей и 18 организаций имели убыток на сумму 56,7 млн. рублей).

Сальдированный финансовый результат организаций, осуществляющих производство товаров и услуг для реализации, за январь-февраль 2019 года

	Млн. руб.	В % к соответствующему периоду предыдущего года ¹
Всего	192,3	70,6
в том числе по видам экономической деятельности:		
сельское, лесное хозяйство охота, рыболовство и рыбоводство	17,9	в 2,7 р.
добыча полезных ископаемых	-2,9	-
обрабатывающие производства	-13,6	-
обеспечение электрической энергией, газом и паром; кондиционирование воздуха	-22,6	-
водоснабжение; водоотведение, организация сбора и утилизации отходов, деятельность по ликвидации загрязнений	-1,9	-
строительство	11,0	37,7
торговля оптовая и розничная; ремонт автотранспортных средств, мотоциклов	0,0	17,2
транспортировка и хранение	173,0	73,5
деятельность гостиниц и предприятий общественного питания	-2,2	-
деятельность по операциям с недвижимым имуществом	-0,4	-
деятельность профессиональная научная и техническая	0,7	8,0
деятельность административная и сопутствующие дополнительные услуги	33,2	в 5,6 р.
предоставление прочих видов услуг	0,1	30,0

¹ Темпы рассчитаны по сопоставимому кругу организаций, прочерк означает, что в одном или в обоих из сопоставляемых периодов был получен отрицательный сальдированный финансовый результат.

Состояние платежей и расчетов. На конец февраля 2019 года суммарная задолженность по обязательствам организаций составила 26057,4 млн. рублей, из нее просроченная – 2340,3 млн. рублей, или 9% от общей суммы задолженности.

**Размер и структура суммарной задолженности
по обязательствам организаций
на конец февраля 2019 года**

	<i>Всего задолженность, млн. рублей</i>	<i>В % к концу предыдущего месяца</i>	<i>Просроченная зadolжен- ность, млн. рублей</i>	<i>В % к концу предыдущего месяца</i>
Всего	26057,4	96,5	2340,3	104,2
в том числе:				
кредиторская задолженность	14537,5	95,1	2321,8	104,2
в % к итогу	55,8	х	99,2	х
зadolженность по кредитам банков и займам	11519,9	98,4	18,5	107,1
в % к итогу	44,2	х	0,8	х

Дебиторская задолженность на конец февраля 2019 года составила 8353,3 млн. рублей, из нее *просроченная* – 435,5 млн. рублей, или 5,2% от общего объема дебиторской задолженности.

Уровень жизни населения

В январе-феврале 2019 года *номинальная начисленная среднемесячная заработная плата* выросла по сравнению с соответствующим периодом 2018 года на 7,9% и составила 25616,4 рубля, в реальном исчислении заработная плата выросла на 3%.

Средняя начисленная заработная плата работников организаций, включая организации малого предпринимательства, составила в феврале 2019 года 25691,1 рубля и выросла по сравнению с февралем 2018 года на 7,4%, по сравнению с январем 2019 года - на 0,6%.

**Отклонение средней заработной платы
от среднереспубликанского уровня
в феврале 2019 года
(рублей)**



По состоянию на 1 апреля 2019 года просроченная задолженность по заработной плате по кругу наблюдаемых видов экономической деятельности по Республике Калмыкия составила 3518 тыс. рублей.

Динамика просроченной задолженности по заработной плате
(на 1 число месяца; тыс. рублей)

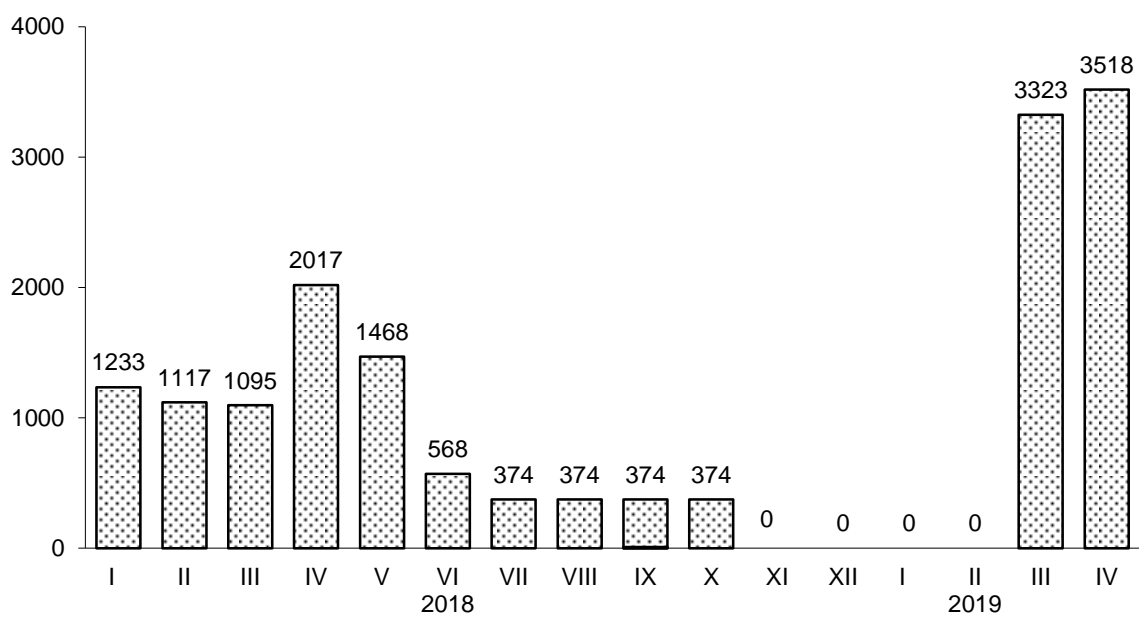

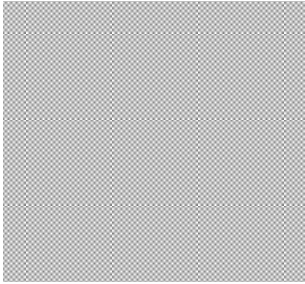

**СОЦИАЛЬНО-ЭКОНОМИЧЕСКОЕ ПОЛОЖЕНИЕ
РЕСПУБЛИКИ КРЫМ**

**Изменение основных показателей
производства товаров и услуг
в январе-марте 2018 и 2019 годов**
(в % к соответствующему периоду предыдущего года)

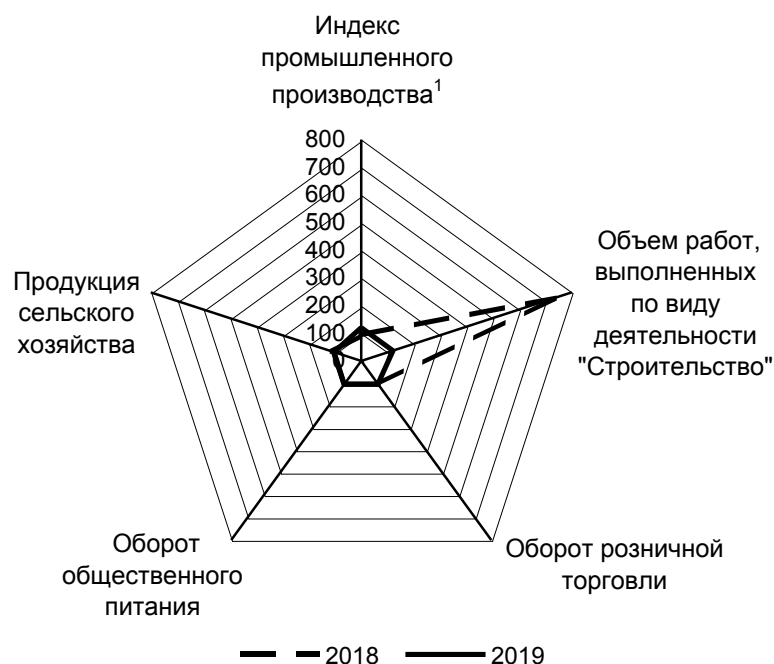

Промышленное производство

За январь-март 2019 года индекс промышленного производства¹ в Республике Крым составил 120,2 процента к уровню предыдущего года.

Индекс производства по видам деятельности (по полному кругу предприятий и организаций)

	<i>Январь–март 2019 в % к январю–марту 2018</i>
Индекс промышленного производства ¹	120,2
в том числе индекс производства по видам деятельности:	
добыча полезных ископаемых	99,1
обрабатывающие производства	109,0
обеспечение электрической энергией, газом и паром; кондиционирование воздуха	136,3
водоснабжение; водоотведение, организация сбора и утилизации отходов, деятельность по ликвидации загрязнений	114,4

¹ Индекс промышленного производства исчисляется по видам деятельности "Добыча полезных ископаемых", "Обрабатывающие производства", "Обеспечение электрической энергией, газом и паром; кондиционирование воздуха", "Водоснабжение; водоотведение, организация сбора и утилизации отходов, деятельность по ликвидации загрязнений" на основе данных о динамике производства важнейших товаров-представителей (в натуральном или стоимостном выражении). В качестве весов используется структура валовой добавленной стоимости по видам экономической деятельности 2010 базисного года.

**Объем отгруженных товаров собственного производства,
выполненных работ и услуг собственными силами,
по видам экономической деятельности
в январе–марте 2019 года**
(млн. рублей)

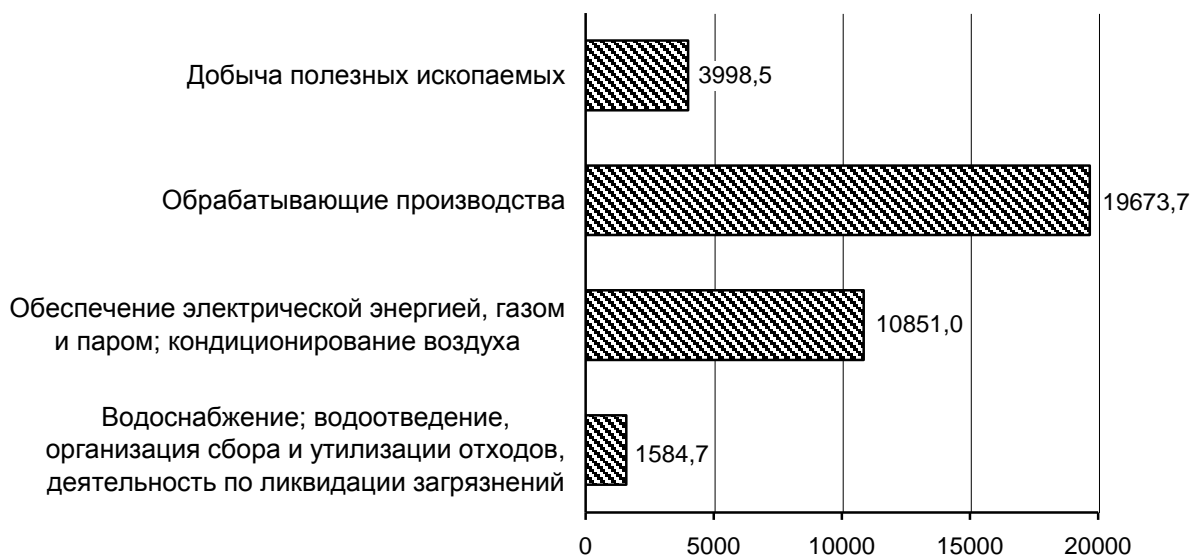

Добыча полезных ископаемых. В январе-марте 2019 года в секторе по добыче полезных ископаемых отгружено товаров собственного производства на сумму 3998,5 млн. рублей. Индекс промышленного производства по этому виду деятельности за январь-март 2019 года составил 99,1 процента. В добыче сырой нефти и природного газа отмечено сокращение объема на 8,4 процента.

Вместе с тем, увеличился объем добычи прочих полезных ископаемых на 14,1 процента, в том числе по добыче камня, песка и глины – на 13,4 процента, по добыче полезных ископаемых не включенных в другие группировки – на 27,4 процента.

Добыча отдельных видов полезных ископаемых

	Единица измерения	Январь–март 2019	В % к январю–марту 2018
Добыча сырой нефти и природного газа			
нефть сырая, включая газовый конденсат	тыс. тонн	... 1	... 1
нефть сырая	тыс. тонн	... 1	... 1
конденсат газовый нестабильный	тыс. тонн	... 1	... 1
газ природный и попутный	млн. м ³	... 1	... 1
Добыча прочих полезных ископаемых			
гранит, песчаник и прочий камень для памятников или строительства	тыс. тонн	325,9	79,6
мрамор и прочий известняковый камень для памятников или строительства	тыс. тонн	38,0	106,4

ЮЖНЫЙ ФЕДЕРАЛЬНЫЙ ОКРУГ

	<i>Единица измерения</i>	<i>Январь–март 2019</i>	<i>В % к январю–марту 2018</i>
известняк (кроме камня известнякового для строительства и памятников и заполнителя известнякового)	тыс. тонн	347,4	98,5
пески природные	тыс. м ³	422,6	116,0
гранулы, крошка и порошок; галька, гравий	тыс. м ³	1761,3	121,5
из них:			
щебень	тыс. м ³	1330,5	107,8

¹ Данные не публикуются в целях обеспечения конфиденциальности первичных статистических данных, полученных от организаций, в соответствии с Федеральным законом.

Обрабатывающие производства. В январе-марте 2019 года по виду деятельности «Обрабатывающие производства» отгружено товаров на сумму 19673,7 млн. рублей. Индекс производства составил 109 процентов. В общем объеме отгруженной продукции 44,9 процента в данном секторе приходится на производство пищевых продуктов и напитков. В январе-марте 2019 года отмечалось увеличение производства воды минеральной природной питьевой и воды питьевой, не содержащей добавки сахара или других подслащивающих или вкусоароматических веществ на 47,1 процента, сливочного масла и масляных паст – на 35,6 процента, изделий мучных кондитерских, тортов и пирожных недлительного хранения – на 32,5 процента, кисломолочных продуктов (кроме творога и продуктов из творога) – на 28,6 процента, творога – на 11,2 процента, изделий колбасных вареных, в том числе фаршированных – на 9,6 процента. Вместе с тем, наблюдается сокращение производства мяса крупного рогатого скота (говядины и телятины) парной, остывшей или охлажденной, в том числе для детского питания на 42,2 процента, пшеничной и пшенично-ржаной муки - на 21,8 процента, шоколада и кондитерских сахаристых изделий – на 2,2 процента, хлеба и хлебобулочных изделий недлительного хранения – на 2 процента.

**Структура отгруженных товаров собственного производства,
выполненных работ и услуг собственными силами
по видам обрабатывающих производств
в январе–марте 2019 года
(процентов)**

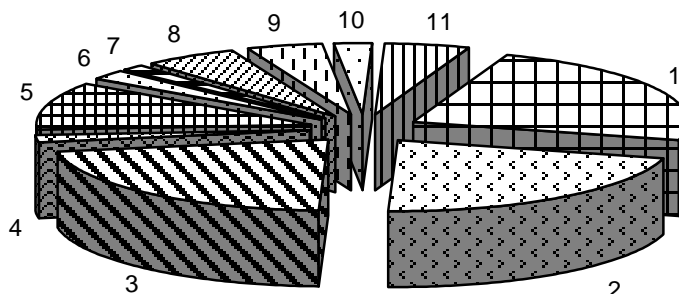

1	Производство пищевых продуктов	23,7
2	Производство напитков	21,2
3	Производство химических веществ и химических продуктов	21,7
4	Производство резиновых и пластмассовых изделий	1,6
5	Производство прочей неметаллической минеральной продукции	10,9
6	Производство готовых металлических изделий, кроме машин и оборудования	2,2
7	Производство электрического оборудования	1,4
8	Производство машин и оборудования, не включенных в другие группировки	5,6
9	Производство прочих транспортных средств и оборудования	4,6
10	Ремонт и монтаж машин и оборудования	2,1
11	Прочие производства	5,0

Производство основных видов продукции обрабатывающих производств

	<i>Единица измерения</i>	<i>Январь–март 2019</i>	<i>В % к январю–марту 2018</i>
Продукты пищевые, напитки и изделия табачные			
мясо крупного рогатого скота (говядина и телятина), парное, остывшее или охлажденное, в том числе для детского питания	тонн	49,7	57,8
свинина парная, остывшая или охлажденная, в том числе для детского питания	тонн	2009,4	108,1
мясо птицы охлажденное, в том числе для детского питания	тонн	... ¹	... ¹
изделия колбасные вареные, в том числе фаршированные	тонн	1489,9	109,6
рыба мороженая	тонн	1762,1	в 2,4 р.
молоко, кроме сырого	тонн	3547,6	109,2
масло сливочное и пасты масляные	тонн	475,5	135,6
творог	тонн	512,6	111,2
кефир	тонн	1171,8	123,1
ряженка и варенец	тонн	276,1	103,1

ЮЖНЫЙ ФЕДЕРАЛЬНЫЙ ОКРУГ

	<i>Единица измерения</i>	<i>Январь–март 2019</i>	<i>В % к январю–марту 2018</i>
сметана	тонн	651,1	145,4
мука пшеничная и пшенично-ржаная	тонн	20439,7	78,2
изделия хлебобулочные недлительного хранения	тонн	15005,7	98,0
изделия мучные кондитерские, торты и пирожные недлительного хранения	тонн	231,7	132,5
шоколад и кондитерские сахаристые изделия	тонн	56,2	97,8
воды минеральные природные питьевые и воды питьевые, расфасованные в емкости, не содержащие добавки сахара или других подслащивающих или вкусоароматических веществ	тыс. полулитров	43033,4	147,1
Текстиль и изделия текстильные; одежда; кожа и изделия из кожи			
белье постельное	тыс. штук	31,4	146,1
спецодежда	тыс. штук	9,7	121,8
обувь	тыс. пар	18,1	102,2
Древесина и изделия из пробки, кроме мебели, изделия из соломки и материалов для плетения			
окна и их коробки деревянные	тыс. м ²	0,4	181,0
двери, их коробки и пороги деревянные	тыс. м ²	0,2	78,3
пиломатериалы лиственных пород	тыс. м ³	... ¹	... ¹
пиломатериалы хвойных пород	тыс. м ³	0,2	75,0
Бумага и изделия из бумаги			
ящики и коробки из гофрированной бумаги или гофрированного картона	тонн	470,5	74,1
бумага туалетная из бумажной массы, бумаги, целлюлозной ваты и целлюлозных волокон и полотна из целлюлозных волокон	тыс. рулонов	2870,3	93,3
бланки из бумаги или картона	млн. штук	... ¹	... ¹
Услуги печатные и услуги по копированию звуко- и видеозаписей, а также программных средств			
услуги полиграфические и услуги, связанные с печатанием	тыс. рублей	164578,3	173,2
услуги по печатанию журналов и периодических изданий, выходящих реже четырех раз в неделю	тыс. рублей	14724,0	91,3
услуги по печатанию книг, географических, гидрографических или аналогичных карт всех видов, репродукций, чертежей и фотографий, открыток	тыс. рублей	16142,5	175,0
Вещества химические и продукты химические			
кислород	тыс. м ³	169,5	153,4
средства моющие	тонн	... ¹	... ¹
средства для ухода за кожей лица; лосьоны, кремы, специальные средства	тыс. штук	346,0	161,9
средства для ухода за кожей, макияжа или защитные средства для кожи, не включенные в другие группировки	тыс. штук	549,1	156,0
масла эфирные	килограмм	28,0	0,3
средства для ванн	тыс. штук	9,4	141,9
Производство резиновых и пластмассовых изделий			
трубы, трубки и шланги и их фитинги пластмассовые	тонн	378,1	105,0

РЕСПУБЛИКА КРЫМ

	<i>Единица измерения</i>	<i>Январь–март 2019</i>	<i>В % к январю–марту 2018</i>
мешки и сумки, включая конические, из полимеров этилена	тыс. штук	111876,4	177,1
изделия упаковочные пластмассовые прочие	тыс. штук	... ¹	... ¹
блоки дверные пластмассовые и пороги для них	м ²	6701,3	128,1
блоки оконные пластмассовые	м ²	41769,0	144,4
Продукты минеральные неметаллические прочие			
блоки и прочие изделия сборные строительные для зданий и сооружений из цемента, бетона или искусственного камня	тыс. м ³	185,2	86,5
бетон, готовый для заливки (товарный бетон)	тыс. м ³	150,9	114,6
растворы строительные	тыс. м ³	2,3	104,5
Изделия металлические готовые, кроме машин и оборудования			
конструкции и детали конструкций из черных металлов	тыс. тонн	0,1	4,5
ткань металлическая, решетки, сетки и ограждения из проволоки из черных металлов или меди	тонн	276,1	95,2
двери, окна и их рамы и пороги для дверей из металлов	тонн	69,0	74,0
Средства транспортные и оборудование прочие			
суда прогулочные и спортивные	штук	... ¹	... ¹
переводы стрелочные широкой колеи	штук	... ¹	... ¹
Мебель			
столы письменные деревянные для офисов, административных помещений	штук	556	в 2,5 р.
мебель офисная деревянная прочая	штук	1070	187,4
столы кухонные, для столовой и гостиной	штук	145	в 3,5 р.
мебель деревянная для спальни	штук	299	в 3,0 р.
из нее:			
шкафы деревянные для спальни	штук	200	в 3,8 р.

¹ Данные не публикуются в целях обеспечения конфиденциальности первичных статистических данных, полученных от организаций, в соответствии с Федеральным законом.

Обеспечение электрической энергией, газом и паром; кондиционирование воздуха. В январе-марте 2019 года по виду деятельности «Обеспечение электрической энергией, газом и паром; кондиционирование воздуха» отгружено товаров на сумму 10851 млн. рублей. Индекс производства составил 136,3 процента. Увеличился объем производства, передачи и распределения электроэнергии на 63,6 процента, газообразного топлива на 1,9 процента. Вместе с тем, сократилось производство, передача и распределение пара и горячей воды; кондиционирование воздуха – на 4,5 процента

Производство электро- и теплоэнергии

	Единица измерения	Январь-март 2019	В % к январю-марту 2018
Электроэнергия	млн. кВт. час	988,0	163,5
электроэнергия, произведенная тепловыми электростанциями	млн. кВт. час	893,4	в 2,1 р.
электроэнергия от возобновляемых источников энергии	млн. кВт. час	94,6	54,5
Пар и горячая вода	тыс. Гкал	1732,1	95,5

Водоснабжение; водоотведение, организация сбора и утилизации отходов, деятельность по ликвидации загрязнений. В январе-марте 2019 года по виду деятельности «Водоснабжение; водоотведение, организация сбора и утилизации отходов, деятельность по ликвидации загрязнений» отгружено товаров на сумму 1584,7 млн. рублей. Индекс производства составил 114,4 процента. Отмечено увеличение объема предоставленных услуг в области организации сбора, обработки и утилизации отходов; обработки вторичного сырья – на 41,8 процента, сбора и обработки сточных вод – на 25,9 процента, забора, очистки и распределения воды – на 0,1 процента. Вместе с тем, наблюдается сокращение объемов предоставленных услуг по ликвидации последствий загрязнений и прочих услуг, связанных с удалением отходов – на 7,6 процента.

Строительство

В январе-марте 2019 года в результате нового строительства и реконструкции в республике были сданы в эксплуатацию ряд производственных мощностей.

	Январь-март 2019
Газовые сети, км	2,8
в том числе газовые сети, построенные в сельской местности, км	2,8
газовые сети, построенные за счет средств бюджета Республики Крым, км	2,8
Газопроводы магистральные и отводы от них, км	7,4
Водоводы и сети, км	6,7
Водопровод, тыс. м ³ воды в сутки	3,4
Сбор и обработка сточных вод:	
канализация, тыс. м ³ воды в сутки	5,1
канализационные сети, км	8,9
Волоконно-оптические линии связи (передачи), км	63,5
Гостиницы, мест	20
Дошкольные образовательные организации, мест	360
Плоскостные спортивные сооружения, м ²	487
Торгово-офисные центры, м ² общей площади	19332
Общетоварные склады, тыс. м ² общей площади	1,0
Зерносеменовохранилища, тыс. тонн единовременного хранения	4,0
Электростанции тепловые, тыс. кВт	470,0

Подрядная деятельность. Объем работ, выполненных предприятиями и организациями республики по виду деятельности «Строительство», по предварительным данным, в январе-марте 2019 года составил 26924,6 млн. рублей, или 120,7 процента (в сопоставимых ценах) к аналогичному периоду прошлого года.

Жилищное строительство. В январе-марте 2019 года введено в эксплуатацию 36,9 тыс. м² общей площади жилых домов. Объем принятого в эксплуатацию жилья за январь-март 2019 года по сравнению с аналогичным периодом 2018 года уменьшился на 42,6 процента. Населением за счет собственных и заемных средств построено 20,9 тыс. м² общей площади, из которых 10,3 тыс. м² – в сельской местности.

Сельское хозяйство

Объем производства продукции сельского хозяйства всех сельхозпроизводителей (сельхозорганизации, крестьянские (фермерские) хозяйства, хозяйства населения) в январе-марте 2019 года в действующих ценах, по предварительной оценке, составил 6761,2 млн. рублей. Индекс производства продукции сельского хозяйства в хозяйствах всех категорий составил 102,9 процента.

Животноводство. На конец марта 2019 года поголовье крупного рогатого скота в хозяйствах всех категорий, по расчетам, составило 108,6 тыс. голов (на 0,5 процента меньше по сравнению с аналогичной датой предыдущего года), коров – 49,9 тыс. голов (на 3,7 процента меньше), поголовье свиней – 125,2 тыс. голов (на 8,2 процента меньше), овец и коз – 182 тыс. голов (на 8,9 процента меньше), птицы всех видов – 6731,9 тыс. голов (на 16,2 процента больше).

По расчетным данным, в январе-марте 2019 года хозяйствами всех категорий произведено скота и птицы на убой (в живом весе) 35 тыс. тонн, что на 3 процента больше прошлогоднего уровня, молока – 38,7 тыс. тонн, что на 4,4 процента меньше, чем в январе-марте 2018 года, яиц – 72,3 млн. штук, что составило 91,3 процента к уровню соответствующего периода предыдущего года.

**Объем производства основных продуктов животноводства
за январь-март 2018 и 2019 годов**
(в хозяйствах всех категорий; тыс. тонн, яйца – млн. штук)

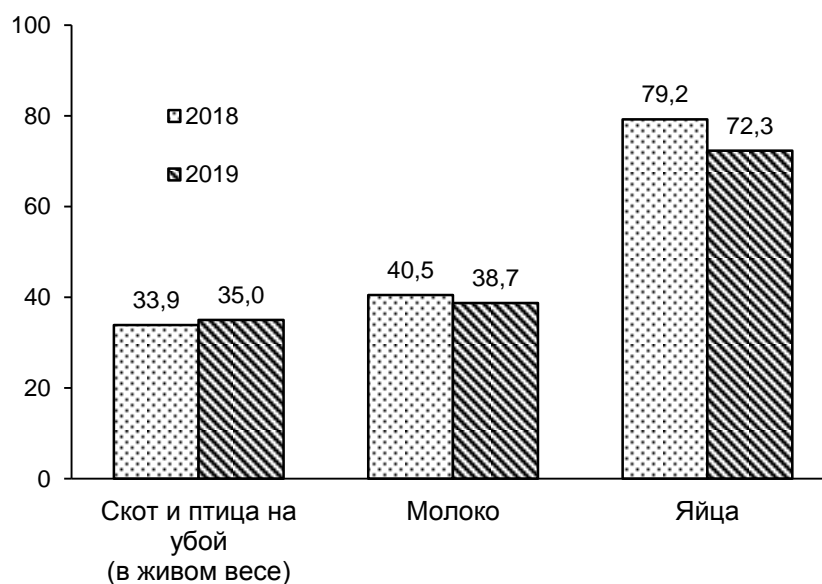

Средний удой молока от одной коровы в январе-марте 2019 года в сельхозорганизациях составил 1916 килограммов и сократился по сравнению с январем-мартом 2018 года на 2,6 процента.

Потребительский рынок

Розничная торговля. Оборот розничной торговли в январе-марте 2019 года составил 59,1 млрд. рублей, или 102,9 процента в сопоставимых ценах к соответствующему периоду 2018 года.

В январе-марте 2019 года оборот розничной торговли на 82,7 процента формировался торгующими организациями и индивидуальными предпринимателями, реализующими товары вне рынка (в январе-марте 2018 года – 79,2 процента), доля розничных рынков и ярмарок составила 17,3 процента (в январе-марте 2018 года – 20,8 процента).

Формирование оборота розничной торговли в январе-марте 2019 года

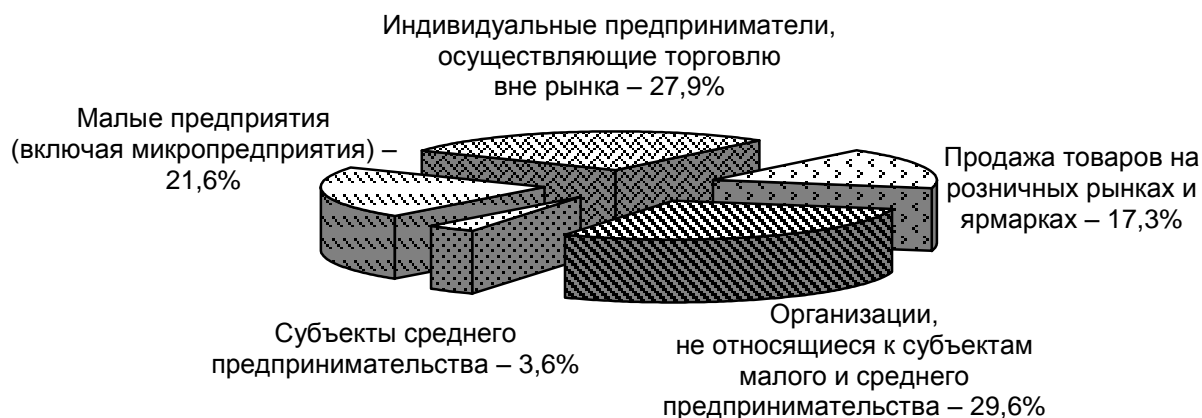

В структуре оборота розничной торговли удельный вес непродовольственных товаров в январе-марте 2019 года составил 53,2 процента, пищевых продуктов, включая напитки, и табачных изделий – 46,8 процента (в январе-марте 2018 года – 54,4 процента и 45,6 процента соответственно). За январь-март 2019 года населению республики реализовано непродовольственных товаров на 31,5 млрд. рублей (102,8% в сопоставимых ценах к соответствующему периоду 2018 года), пищевых продуктов, включая напитки, и табачных изделий - на 27,7 млрд. рублей (102,9%).

Общественное питание. В январе-марте 2019 года оборот общественного питания ресторанов, баров, кафе, столовых при учреждениях, организаций, осуществляющих поставку продукции общественного питания, составил 2,4 млрд. рублей, или 104,6 процента в сопоставимых ценах к соответствующему периоду 2018 года.

Платные услуги населению. В январе-марте 2019 года общий объем платных услуг, оказанных населению по всем каналам реализации (с учетом экспертной оценки объемов платных услуг, оказанных в неформальном секторе экономики), составил 20257,7 млн. рублей, что в сопоставимых ценах выше уровня аналогичного периода 2018 года на 3,2 процента.

В структуре платных услуг населению доминируют пять видов услуг, которые занимают 73,9 процента от общего объема. К ним относятся коммунальные (33,7%), бытовые (23,6%), телекоммуникационные (5,8%), услуги специализированных коллективных средств размещения (5,7%), услуги системы образования (5,1%).

Более всего вырос спрос на ветеринарные услуги (на 63,1%), физической культуры и спорта (на 38,7%), медицинские (на 32,7%), услуги специализированных средств размещения (на 16,9%), удельный вес которых составляет 11 процентов в общем объеме услуг.

В январе-марте 2019 года жителям Республики Крым было оказано услуг бытового характера на сумму 4784,4 млн. рублей. По сравнению с январем-мартом 2018 года отмечается снижение этого показателя в сопоставимых ценах на 9,8 процента.

Цены

Индексы цен и тарифов

на конец периода; в процентах

	Март 2019 к		Справочно март 2018 к	
	февралю 2019	декабрю 2018	февралю 2018	декабрю 2017
Индекс потребительских цен	100,6	102,1	100,8	101,2
Индекс цен производителей промышленных товаров, реализуемых на внутренний рынок	99,9	100,4	100,5	102,6
Сводный индекс цен на продукцию (затраты, услуги) инвестиционного назначения	100,7	102,0	101,0	102,1
индекс цен производителей на строительную продукцию	100,8	102,1	101,9	104,5
Индекс тарифов на грузовые перевозки	100,5	103,3	100,0	103,9
Индекс цен производителей сельскохозяйственной продукции	100,5	106,6	102,0	102,9

Потребительские цены. Уровень инфляции в Республике Крым по итогам первого квартала 2019 года составил 2,1 процента. С начала года цены на продовольственные товары увеличились на 3,1 процента, на непродовольственные – на 0,8 процента. Платные услуги подорожали на 1,5 процента.

Среди основных *продовольственных товаров* за январь-март 2019 года более всего подорожали овощи (на 38,6 процента) к уровню декабря 2018 года.

С начала 2019 года отмечается рост потребительских цен на фрукты и цитрусовые (на 6,5 процента), пшеничную муку, чай, кофе, какао (на 4,2 процента), картофель (на 3,8 процента), кондитерские изделия (на 3,4 процента), крупы и бобовые (на 3,2 процента), варенье, джем, повидло, мед (на 2,7 процента), макаронные изделия, соль, соус, специи, концентраты (на 2,3 процента), алкогольные напитки (на 2 процента), питьевое молоко, сыр (на 1,9 процента), колбасные изделия и продукты из мяса и птицы, рыбопродукты (на 1,8 процента).

Наряду с подорожавшими продуктами, в анализируемом периоде отмечалось некоторое удешевление ряда продовольственных товаров, а именно отмечено снижение цен на яйца (на 19,8 процента), свинину (на 0,9 процента), сахар-песок (на 0,8 процента).

В марте 2019 года *стоимость условного (минимального) набора продуктов питания* по Республике Крым составила 4288,18 рубля в расчете на 1 человека и по сравнению с предыдущим месяцем увеличилась на 2,6 процента, за период с начала года – на 4,8 процента.

Цены на *непродовольственные товары* за первый квартал 2019 года выросли на 0,8 процента. В этом сегменте потребительского рынка в большей степени подорожали ковры и ковровые изделия (на 3,6 процента), инструменты и оборудование, товары для животных (на 3,4 процента), табачные изделия (на 3,2 процента), нитки (на 2,9 процента), печатные издания (на 2,8 процента), топливо

(на 2,6 процента), легковые автомобили (на 2,5 процента), бумажно-беловые товары (на 1,9 процента), парфюмерно-косметические товары, строительные материалы, спички (на 1,4 процента), моющие и чистящие средства (на 1,3 процента). Вместе с тем, по итогам января-марта текущего года зарегистрировано удешевление кожаной, текстильной и комбинированной обуви (на 0,5 процента).

Общее удорожание услуг за январь-март 2019 года составило 1,5 процента.

Среди наблюдаемых видов услуг, оказываемых населению республики, заметный прирост цен и тарифов сложился на услуги правового характера (на 16,1 процента). С начала 2019 года наблюдалось увеличение стоимости услуг организаций культуры (на 3,9 процента), коммунальных услуг (на 3,2 процента), ветеринарных услуг, услуг физической культуры и спорта (на 2,2 процента), услуг связи (на 1,9 процента). Вместе с тем, отмечалось снижение стоимости услуг банков (на 1,9 процента), услуг в сфере зарубежного туризма (на 0,8 процента), санаторно-оздоровительных услуг (на 0,6 процента).

Цены производителей. Индекс цен производителей промышленных товаров, реализуемых на внутренний рынок, в марте 2019 года относительно декабря 2018 года составил 100,4 процента, в том числе индекс цен на продукцию добычи полезных ископаемых – 99,7 процента, обрабатывающих производств – 99,9 процента, в обеспечении электрической энергией, газом и паром, кондиционировании воздуха; и в водоснабжении, водоотведении, организации сбора и утилизации отходов, деятельности по ликвидации загрязнений – 101,3 процента.

Индекс цен производителей промышленных товаров по отдельным видам экономической деятельности

на конец периода; в процентах

	Март 2019 к		Справочно март 2018 к декабрю 2017
	февралю 2019	декабрю 2018	
Индекс цен производителей промышленных товаров	99,9	100,4	102,6
Добыча полезных ископаемых	98,9	99,7	102,8
Обрабатывающие производства	99,6	99,9	103,5
в том числе:			
производство пищевых продуктов	100,4	100,6	104,0
производство напитков	100,1	98,6	103,9
производство химических веществ и химических продуктов	100,0	101,9	100,0
производство машин и оборудования, не включенных в другие группировки	93,3	101,1	116,8
Обеспечение электрической энергией, газом и паром; кондиционирование воздуха	100,6	101,3	100,6
Водоснабжение; водоотведение, организация сбора и утилизации отходов, деятельность по ликвидации загрязнений	100,0	101,3	100,4

Рынок труда

Занятость. Среднесписочная численность работников по полному кругу организаций в феврале 2019 года составила 412984 человека. По сравнению с январем 2019 года среднесписочная численность работников увеличилась на 0,1 процента. Наибольшее снижение среднесписочной численности работников зафиксировано по виду деятельности «Предоставление прочих видов услуг» - на 30 процентов. Увеличение численности работников наблюдалось в административной деятельности и сопутствующим ей дополнительным услугам (на 19,3 процента).

Среднесписочная численность работников крупных и средних организаций в феврале 2018 года составила 313311 человек, что составляет 98,1 процента работающих в регионе. На условиях совместительства привлекалось 3954 человека. По договорам гражданско-правового характера – 2077 человек.

Число замещенных рабочих мест всеми работниками крупных и средних организаций в феврале 2019 года составило 319342 человека.

Количество замещенных рабочих мест в организациях (без субъектов малого предпринимательства)

	Февраль 2019, человек	В % к		Справочно февраль 2018 в % к февралю 2017
		январю 2019	февралю 2018	
Всего замещенных рабочих мест (работников)	319342	100,4	102,3	103,2
в том числе:				
работников списочного состава (без внешних совместителей)	313311	100,3	102,3	103,4
внешних совместителей	3954	103,0	98,7	102,7
работников, выполнявших работы по договорам гражданско-правового характера ¹	2077	123,1	113,2	78,7

¹ В эквиваленте полной занятости.

Безработица. На конец марта 2019 года в органах государственной службы занятости Республики Крым состояло на учете 7,6 тыс. граждан, не занятых трудовой деятельностью, из них 6,4 тыс. человек имели статус безработного.

В марте 2019 года признано безработными 1,1 тыс. человек (на 54,2 процента больше, чем в марте 2018 года), снято с учета – 1,3 тыс. безработных (на 4,1 процента больше, чем в марте 2018 года).

Численность трудоустроенных безработных в марте 2019 года увеличилась по сравнению с предыдущим месяцем на 8,7 процента, а по сравнению с мартом 2018 года – на 1,4 процента и составила 0,5 тыс. человек.

Уровень зарегистрированной безработицы на конец марта 2019 года составил 0,7 процента от численности рабочей силы, что на 0,1 процентного пункта выше соответствующего периода предыдущего года.

**Движение численности безработных,
зарегистрированных в органах государственной службы занятости
(человек)**

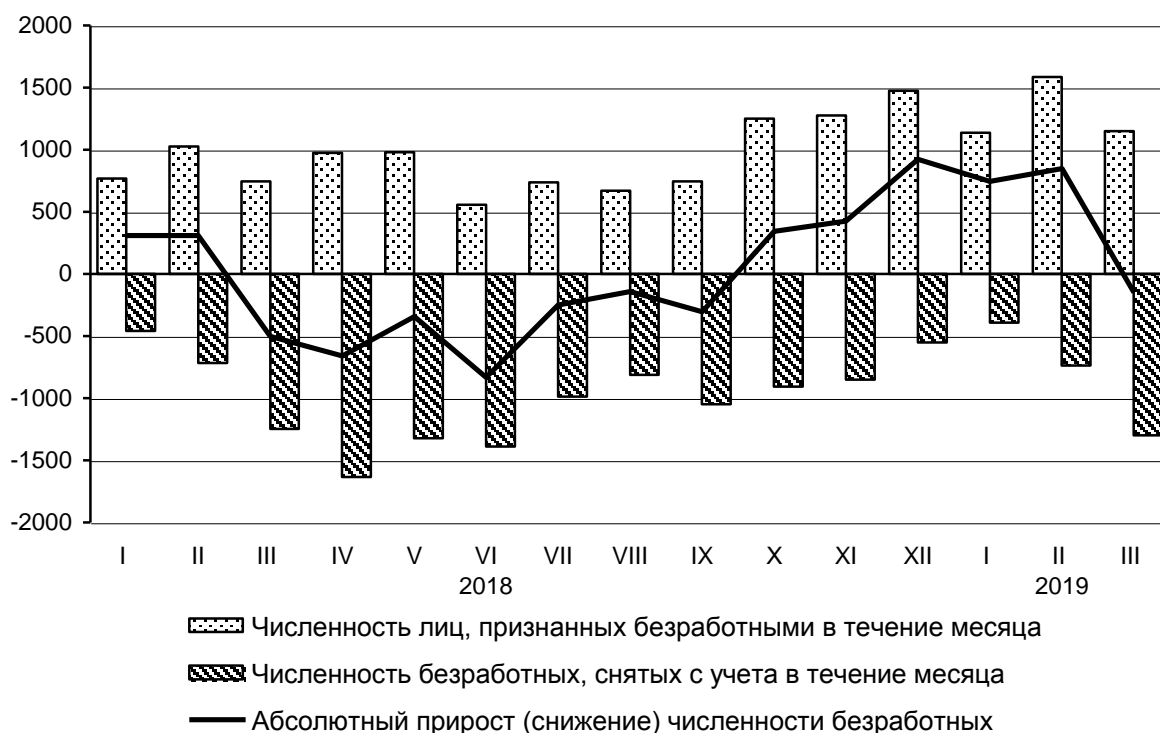

Государственные финансы

По данным Министерства финансов Республики Крым *консолидированный бюджет* республики за январь-февраль 2019 года исполнен с профицитом в размере 1859,7 млн. рублей.

За январь-февраль 2019 года *доходы* консолидированного бюджета сложились в сумме 17759,7 млн. рублей и увеличились по сравнению с соответствующим периодом 2018 года на 2,5 процента.

За 2 месяца 2019 года *расходы* консолидированного бюджета республики были профинансированы в объеме 15900 млн. рублей и по сравнению с январем-февралем 2018 года возросли на 8,9 процента.

Основная часть расходов консолидированного бюджета республики была направлена на развитие образования (26,4 процента), экономики (24,8 процента), социальной политики (23,9 процента).

Финансы крупных и средних организаций

Финансовые результаты деятельности организаций. В январе-феврале 2019 года сальдированный финансовый результат до налогообложения крупных и средних организаций Республики Крым, в действующих ценах, составил 1043,5 млн. рублей прибыли, что составило 153,4 процента к январю-февралю 2018 года.

Прибыльными крупными и средними организациями, удельный вес которых составил 53,5 процента в общем количестве предприятий, получено 3551,9 млн. рублей прибыли, по сравнению с соответствующим периодом 2018 года прибыль увеличилась на 18,8 процента. Основная доля общей суммы прибыли сформирована предприятиями, осуществляющими оптовую и розничную торговлю; ремонт автотранспортных средств и мотоциклов (35,8%), промышленности (32,9%).

В январе-феврале 2019 года убыточно работали 46,5 процента предприятий. Сумма убытков таких организаций по сравнению с январем-февралем 2018 года увеличилась на 8,7 процента и составила 2508,4 млн. рублей. Значительные объемы убытков допустили организации, занятые транспортировкой и хранением (47% от общей суммы убытков по республике), осуществляющие деятельность в области здравоохранения (10,4%), оптовой и розничной торговли; ремонта автотранспортных средств и мотоциклов (10%) и предприятия промышленности (10%).

Сальдированный финансовый результат деятельности организаций, осуществляющих производство товаров и услуг для реализации, в январе-феврале 2019 года

	Тыс. рублей	В % к январю-февралю 2018 ¹
Всего	1043482	153,4
из них по организациям с основным видом деятельности:		
сельское хозяйство, лесное хозяйство, охота, рыболовство и рыбоводство	117389	-
добыча полезных ископаемых	378426	53,3
обрабатывающие производства	328683	в 2,1 р.
обеспечение электрической энергией, газом и паром; кондиционирование воздуха	258174	в 7,6 р.
водоснабжение; водоотведение, организация сбора и утилизации отходов, деятельность по ликвидации загрязнений	-48172	-
строительство	-52428	-
торговля оптовая и розничная; ремонт автотранспортных средств и мотоциклов	1021266	95,1
транспортировка и хранение	-981579	-
деятельность гостиниц и предприятий общественного питания	80412	-
деятельность в области информации и связи	-78179	-
деятельность финансовая и страховая	... ²	104,2

РЕСПУБЛИКА КРЫМ

	<i>Тыс. рублей</i>	<i>В % к январю-февралю 2018¹</i>
деятельность по операциям с недвижимым имуществом	173527	130,8
деятельность профессиональная, научная и техническая	-37516	-
деятельность административная и сопутствующие дополнительные услуги	20216	-
государственное управление и обеспечение военной безопасности; социальное обеспечение	... ²	-
образование	5716	64,9
деятельность в области здравоохранения и социальных услуг	-138856	-
деятельность в области культуры, спорта, организации досуга и развлечений	-8937	-
предоставление прочих видов услуг	325	в 4,4 р.

¹ Темпы изменения сальдированного финансового результата отчетного периода по сравнению с соответствующим периодом предыдущего года рассчитаны по сопоставимому кругу организаций; с учетом корректировки данных соответствующего периода предыдущего года, исходя из изменений учетной политики, законодательных актов и др. в соответствии с методологией бухгалтерского учета. Прочерк означает, что в одном или в обоих из сопоставляемых периодов был получен отрицательный сальдированный финансовый результат.

² Данные не публикуются в целях обеспечения конфиденциальности первичных статистических данных, полученных от организаций, в соответствии с Федеральным законом.

Состояние платежей и расчетов в организациях. На конец февраля 2019 года суммарная задолженность по обязательствам (кредиторская задолженность и задолженность по полученным займам и кредитам) крупных и средних организаций составила 170252,1 млн. рублей, из нее просроченная – 9167,4 млн. рублей, или 5,4 процента от общей суммы задолженности. За февраль 2019 года общий объем суммарной задолженности увеличился на 0,9 процента, а просроченной – на 3,7 процента.

Дебиторская задолженность крупных и средних организаций Республики Крым на конец февраля 2019 года составила 67180,6 млн. рублей, из неё 11,4 процента является просроченной.

Кредиторская задолженность крупных и средних организаций Республики Крым на конец февраля 2019 года составила 83761,3 млн. рублей, из неё 5 процентов является просроченной. На задолженность по платежам в бюджет и в государственные внебюджетные фонды приходится 6,6 процента, или 5491,4 млн. рублей.

Наибольшая доля как дебиторской, так и кредиторской задолженности приходится на задолженность за товары, работы и услуги (59,8 процента и 58,9 процента соответственно).

Превышение кредиторской задолженности над дебиторской на конец февраля 2019 года составило 16580,7 млн. рублей (24,7 процента к дебиторской задолженности).

Уровень жизни населения

По предварительным данным *среднемесячная номинальная начисленная заработная плата* работников по полному кругу организаций в январе-феврале 2019 года составила 28452 рубля, что на 7,5 процента выше, чем в соответствующем периоде предыдущего года. Реальная заработная плата, рассчитанная с учетом индекса потребительских цен за период с начала 2019 года увеличилась на 1 процент по сравнению с январем-февралем 2018 года.

В феврале 2018 года среднемесячная номинальная начисленная заработная плата составила 28798,7 рублей. По сравнению с январем текущего года этот показатель увеличился на 2,5 процента. Реальная заработная плата в феврале 2019 года по сравнению с предыдущим месяцем 2019 года увеличилась на 2 процента.

Отклонение средней заработной платы от среднереспубликанского уровня в феврале 2019 года (рублей)



Просроченная задолженность по заработной плате (по данным, полученным от организаций, включая организации, находящиеся в процедурах банкротства, кроме субъектов малого предпринимательства) по состоянию на 1 апреля 2019 года составила 71,3 млн. рублей. По сравнению с 1 марта 2019 года сумма просроченной задолженности увеличилась в 3,7 раза или на 52,3 млн. рублей, и по сравнению с 1 апреля 2018 года - в 3,7 раза или на 51,9 млн. рублей. Задолженность из-за несвоевременного получения денежных средств из бюджетов всех уровней по кругу наблюдаемых видов деятельности на 1 апреля 2019 года отсутствовала. Численность работников, перед которыми организации имеют просроченную задолженность по заработной плате на 1 апреля 2019 года, составила 2190 человек.

Динамика просроченной задолженности по заработной плате¹
(на 1 число месяца; млн. рублей)

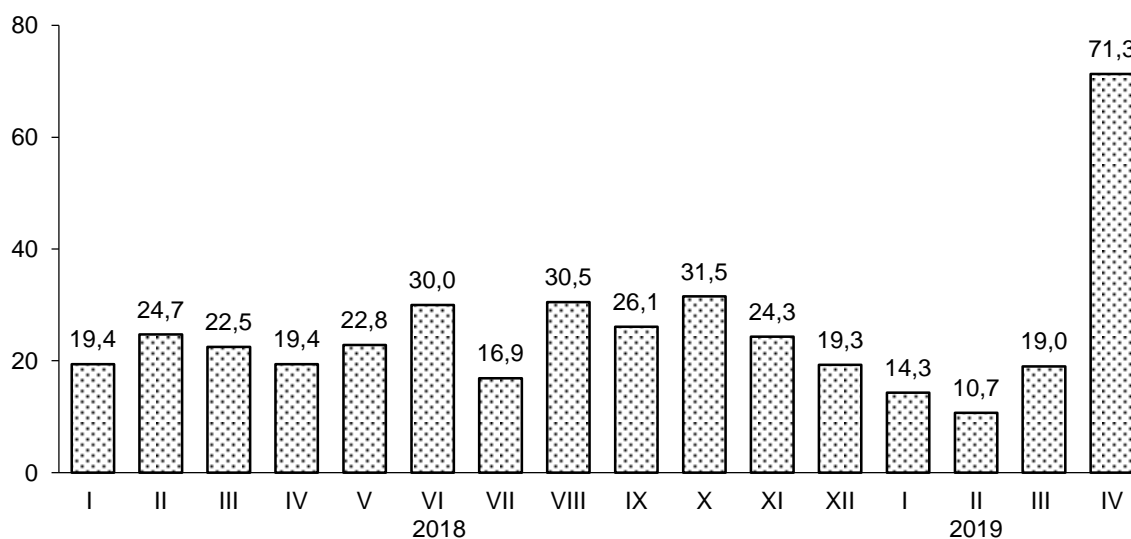

¹ По кругу отчитывающихся предприятий.



**СОЦИАЛЬНО-ЭКОНОМИЧЕСКОЕ ПОЛОЖЕНИЕ
КРАСНОДАРСКОГО КРАЯ**

**Изменение основных показателей
производства товаров и услуг
в январе-марте 2018 и 2019 годов**
(в % к соответствующему периоду предыдущего года)



Промышленное производство

Индекс промышленного производства¹ в январе-марте 2019 года по сравнению с январем-мартом 2018 года составил 103,8%.

Индекс производства по видам деятельности
(по полному кругу предприятий)

	<i>Январь-март 2019 в % к январю-марту 2018</i>
Промышленное производство (промышленность)	103,8
в том числе индекс производства по видам деятельности:	
добыча полезных ископаемых	111,3
обрабатывающие производства	104,3
обеспечение электрической энергией, газом и паром; кондиционирование воздуха	95,1
водоснабжение; водоотведение, организация сбора и утилизации отходов, деятельность по ликвидации загрязнений	95,4

¹ Индекс промышленного производства исчисляется по видам деятельности "Добыча полезных ископаемых", "Обрабатывающие производства", "Обеспечение электрической энергией, газом и паром; кондиционирование воздуха", "Водоснабжение; водоотведение, организация сбора и утилизации отходов, деятельность по ликвидации загрязнений" на основе данных о динамике производства важнейших товаров-представителей (в натуральном или стоимостном выражении). В качестве весов используется структура валовой добавленной стоимости по видам экономической деятельности 2010 базисного года.

**Объем отгруженных товаров собственного производства,
выполненных работ и услуг собственными силами,
по видам экономической деятельности
в январе-марте 2019 года**
(млн. рублей)

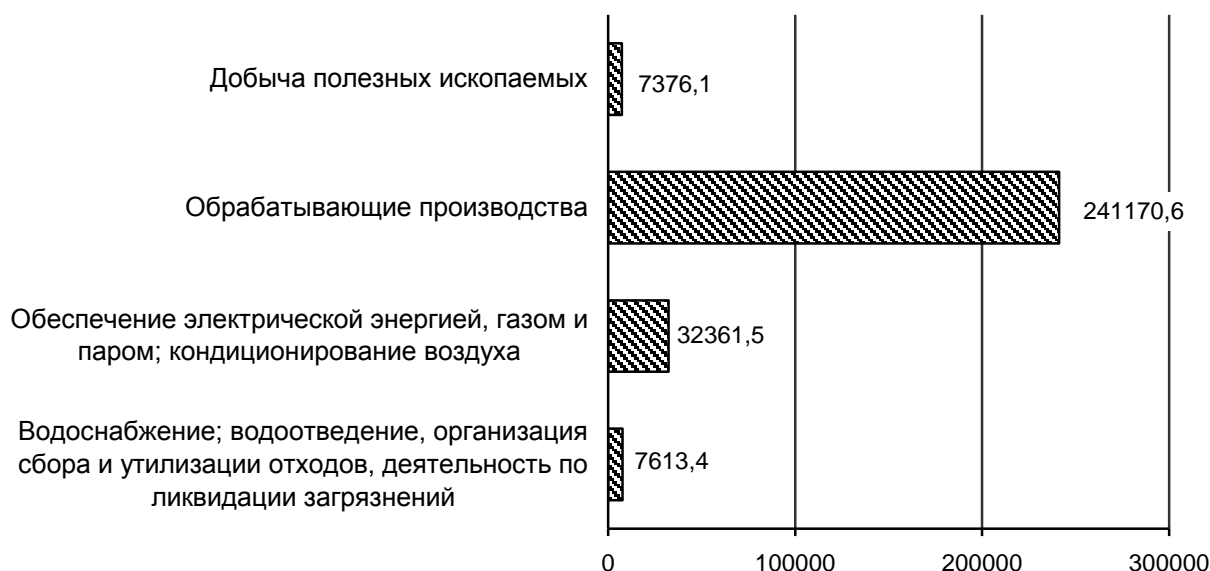

Добыча полезных ископаемых. В январе-марте 2019 года индекс производства по добыче полезных ископаемых составил 111,3%, в том числе по добыче сырой нефти и природного газа – 94,4%, добыче прочих полезных ископаемых – 112,4%.

Добыча отдельных видов полезных ископаемых

	Единица измерения	Январь-март 2019	Январь-март 2019 в % к январю-марту 2018
Добыча сырой нефти и природного газа			
нефть сырая, включая газовый конденсат	тыс. тонн	190,9	91,6
из нее нефть сырая	тыс. тонн	190,1	91,7
конденсат газовый нестабильный	тыс. тонн	... ¹	65,4
газ горючий природный (газ естественный)	млн. куб. м	519,4	96,6
газ нефтяной попутный (газ горючий природный нефтяных месторождений)	млн. куб. м	... ¹	54,8
Добыча прочих полезных ископаемых			
пески природные	тыс. куб. м	821,5	84,8
щебень	тыс. куб. м	968,8	82,4
гипс	тыс. тонн	... ¹	114,8

¹ Данные не публикуются в целях обеспечения конфиденциальности первичных статистических данных, полученных от организаций, в соответствии с Федеральным законом.

Обрабатывающие производства. Индекс производства в секторе обрабатывающих производств в январе-марте 2019 года составил 104,3%. По объемам отгруженных товаров собственного производства среди обрабатывающих производств лидирующую позицию традиционно занимает производство пищевых продуктов (28,3% от общего объема).

В январе-марте 2019 года отмечен рост производства сыров на 2,2%, изделий колбасных вареных, в том числе фаршированных на 4,7%, масла сливочного - на 7,1%, мяса крупного рогатого скота, свинины, баранины, козлятины, конины и мяса прочих животных парного, остывшего или охлажденного - на 10,6%, мороженого – в 1,6 раза, а также некоторых других видов пищевой продукции.

В январе-марте текущего года среди обрабатывающих производств наибольшее увеличение выпуска продукции отмечалось в производстве: кислорода на 36,8%, инсектицидов – в 3,9 раза, блоков оконных пластмассовых – на 16,6%, ремней приводных прорезиненных плоских – в 1,5 раза, изделий упаковочных пластмассовых – в 3 раза, различных видов цементов – на 16,7%, бетона, готового для заливки (товарного бетона) – на 16,9%, извести негашеной, гашеной и гидравлической – в 1,6 раза, арматуры электроизоляционной из пластмасс – на 27,9%, трансформаторов электрических – в 3,2 раза, вагонов товарных (багажных) и платформ открытых, кроме транспортных средств, предназначенных для технического обслуживания или ремонта – в 1,7 раза.

Структура отгруженных товаров собственного производства, выполненных работ и услуг собственными силами по видам обрабатывающих производств в январе-марте 2019 года
(по полному кругу организаций, в процентах)

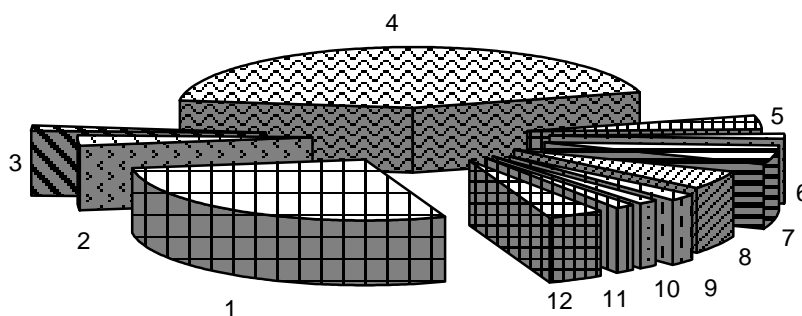

1	Производство пищевых продуктов	28,3
2	Производство напитков	2,9
3	Производство бумаги и бумажных изделий	1,3
4	Производство кокса, нефтепродуктов	43,9
5	Производство химических веществ и химических продуктов	3,6
6	Производство резиновых и пластмассовых изделий	1,5
7	Производство прочей неметаллической минеральной продукции	4,9
8	Производство металлургическое	5,1
9	Производство готовых металлических изделий, кроме машин и оборудования	1,9
10	Производство машин и оборудования, не включенных в другие группировки	1,4
11	Ремонт и монтаж машин и оборудования	1,3
12	Другие производства	3,9

Производство основных видов продукции обрабатывающих производств

	Единица измерения	Январь-март 2019	Январь-март 2019 в % к январю-марту 2018
Производство пищевых продуктов			
мясо крупного рогатого скота, свинина, баранина, конина и мясо прочих животных семейства лошадиных, оленина и мясо прочих животных семейства оленьих (оленьевых) парные, остывшие или охлажденные	тыс. тонн	16,0	110,6
мясо птицы охлажденное, в том числе для детского питания	тыс. тонн	19,9	96,9
изделия колбасные вареные, в том числе фаршированные	тыс. тонн	8,5	104,7
изделия колбасные копченые	тыс. тонн	4,4	97,7
жиры крупного рогатого скота, овец, коз и свиней	тыс. тонн	0,4	87,4
полуфабрикаты мясные (мясосодержащие) охлажденные, замороженные	тыс. тонн	17,2	101,0
масла растительные и их фракции нерафинированные	тыс. тонн	141,2	75,3
молоко, кроме сырого	тыс. тонн	75,3	99,4
масло сливочное	тыс. тонн	2,6	107,1
молоко и сливки, сгущенные или с добавками сахара или подслащивающих веществ, не сухие	млн. усл. банок	... ¹	46,8
крупа, мука грубого помола и гранулы из зерновых культур, не включенных в другие группировки	тыс. тонн	8,1	76,9
хлеб и хлебобулочные изделия недлительного хранения	тыс. тонн	65,8	97,0
Производство пива			
пиво, кроме отходов пивоварения	млн. дкл	2,8	99,0
Производство безалкогольных напитков; производство минеральных вод и прочих питьевых вод в бутылках			
воды минеральные природные питьевые	млн. полулитров	16,9	69,4
напитки безалкогольные, прочие	млн. дкл	1,3	130,5
Производство текстильных изделий			
белье постельное	тыс. штук	77,1	107,7
материалы нетканые, кроме ватинов	тыс. кв. м	... ¹	103,0
Производство одежды, кроме одежды из меха			
костюмы и комплекты из текстильных материалов, кроме трикотажных или вязаных	тыс. штук	45,1	62,7
брюки, бриджи, шорты из текстильных материалов, кроме трикотажных или вязаных	тыс. штук	94,6	97,3
рубашки мужские или для мальчиков из текстильных материалов, кроме трикотажных или вязаных	тыс. штук	164,4	88,2

ЮЖНЫЙ ФЕДЕРАЛЬНЫЙ ОКРУГ

	<i>Единица измерения</i>	<i>Январь-март 2019</i>	<i>Январь-март 2019 в % к январю-марту 2018</i>
Производство обуви			
обувь	млн. пар	3,9	67,2
Обработка древесины и производство изделий из дерева и пробки, кроме мебели, производство изделий из соломки и материалов для плетения			
лесоматериалы, продольно распиленные или расколотые, разделенные на слои или лущеные, толщиной более 6 мм; деревянные, железнодорожные или трамвайные шпалы, непитанные	тыс. куб. м	26,2	59,5
щепы технологическая	тыс. плотных куб. м	1,5	109,5
Производство бумаги и бумажных изделий			
бумага и картон	тыс. тонн	... ¹	106,1
мешки и сумки бумажные	млн. штук	... ¹	88,5
Производство нефтепродуктов			
нефть, поступившая на переработку (первичная переработка нефти)	тыс. тонн	4807,0	80,5
топливо дизельное	тыс. тонн	... ¹	40,9
мазут топочный	тыс. тонн	1034,7	58,5
Производство химических веществ и химических продуктов			
удобрения минеральные или химические	тыс. тонн	208,2	107,4
материалы лакокрасочные на основе полимеров	тыс. тонн	7,8	109,8
Производство резиновых и пластмассовых изделий			
ленты конвейерные резинотканевые	тыс. кв. м	... ¹	в 2,4 р.
трубы, трубки и шланги и их фитинги			
пластмассовые	тыс. тонн	10,5	81,2
Производство прочей неметаллической минеральной продукции			
портландцемент, цемент глиноземистый, цемент шлаковый и аналогичные			
гидравлические цементы	тыс. тонн	1159,3	116,7
кирпич строительный (включая камни) из цемента, бетона или искусственного камня	млн. условных кирпичей	42,4	124,6
Производство готовых металлических изделий, кроме машин и оборудования			
конструкции и детали конструкций из черных металлов	тыс. тонн	49,7	56,8
двери, окна и их рамы и пороги для дверей из металлов	тонн	174,2	165,9
Производство электрического оборудования			
арматура электроизоляционная из пластмасс	тонн	... ¹	127,9
трансформаторы электрические	тыс. кВА	... ¹	в 3,2 р.

КРАСНОДАРСКИЙ КРАЙ

	<i>Единица измерения</i>	<i>Январь-март 2019</i>	<i>Январь-март 2019 в % к январю-марту 2018</i>
Производство машин и оборудования не включенных в другие группировки			
комбайны зерноуборочные	штук	... ¹	130,4
тракторы для сельского и лесного хозяйства	штук	... ¹	40,9
культиваторы	штук	158	145,0
Производство транспортных средств и оборудования			
вагоны товарные (багажные) и платформы открытые, кроме транспортных средств, предназначенных для технического обслуживания или ремонта	штук	... ¹	166,7
суда прогулочные и спортивные	штук	... ¹	117,9
Производство мебели			
столы кухонные	тыс. штук	5,2	29,1
шкафы кухонные	тыс. штук	1,7	14,8

¹ Данные не публикуются в целях обеспечения конфиденциальности первичных статистических данных, полученных от организаций, в соответствии с Федеральным законом.

Обеспечение электрической энергией, газом и паром; кондиционирование воздуха. Индекс производства по виду деятельности «Обеспечение электрической энергией, газом и паром; кондиционирование воздуха» в январе-марте 2019 года составил 95,1%.

Производство по виду деятельности «Обеспечение электрической энергией, газом и паром; кондиционирование воздуха»

	<i>Единица измерения</i>	<i>Январь-март 2019</i>	<i>Январь-март 2019 в % к январю-марту 2018</i>
Производство, передача и распределение электроэнергии			
электроэнергия	млн. кВт-ч	3062,1	90,9
Производство, передача и распределение пара и горячей воды; кондиционирование воздуха			
пар и горячая вода	тыс. Гкал	5419,4	97,0

В январе-марте 2019 года индекс производства в **водоснабжении; водоотведении, организации сбора и утилизации отходов, деятельности по ликвидации загрязнений** составил 95,4%.

Строительство

За январь-март 2019 года введено в эксплуатацию 3829 зданий жилого назначения общим строительным объемом 3,7 млн. куб. метров, общей площадью 1,1 млн. кв. метров.

За счет нового строительства введены: торговые предприятия площадью 10,7 тыс. кв. метров; торгово-офисные центры общей площадью 662 кв. метра; общетоварные склады общей площадью 6,5 тыс. кв. метров.

Из объектов социально-культурной сферы введены: газовые сети протяженностью 13,6 км; 2 км водопроводных сетей; дошкольные образовательные организации на 110 мест; образовательные организации на 1500 ученических мест (в том числе на 400 ученических места в сельской местности); санатории на 68 коек; гостиницы на 58 мест; предприятия общественного питания на 72 посадочных места; спортивные залы общей площадью 1854 кв. метра; один физкультурно-оздоровительный комплекс; плоскостные сооружения (футбольные поля, игровые площадки и др.) площадью 1000 кв. метров; 5 культовых сооружений.

За счет реконструкции введены: дома отдыха на 200 мест; торговые предприятия общей площадью 3,9 тыс. кв. метров; общетоварные склады общей площадью 1,5 тыс. кв. метров; спортивные залы общей площадью 9159 кв. метра.

Подрядная деятельность. В январе-марте 2019 года объем работ, выполненных собственными силами по виду деятельности «Строительство», составил 34,2 млрд. рублей, или 58,2% к соответствующему периоду 2018 года. Крупными и средними организациями выполнено работ по договорам строительного подряда на 14,6 млрд. рублей, или 57,6% к 1 кварталу 2018 года.

Жилищное строительство. Организациями всех форм собственности и населением в январе-марте 2019 года введено жилья общей площадью 878,6 тыс. кв. метров, что составило 107,1% к соответствующему периоду 2018 года, индивидуальными застройщиками – 450,8 тыс. кв. метров (117,5% к 1 кварталу 2018 г.).

Сельское хозяйство

Объем производства продукции сельского хозяйства всех сельхозпроизводителей (сельскохозяйственные организации, крестьянские (фермерские) хозяйства, хозяйства населения) в январе-марте 2019 года в действующих ценах, по предварительной оценке, составил 34,9 млрд. рублей (в сопоставимой оценке – 102,9% к январю–марту 2018 г.).

Животноводство. На конец марта 2019 года поголовье крупного рогатого скота в хозяйствах всех сельхозпроизводителей, по расчетам, составило 529,5 тыс. голов, коров – 209,9 тыс., свиней – 536,3 тыс., овец и коз – 226,8 тыс. голов.

В январе-марте 2019 года производство скота и птицы на убой (в живом весе), молока и яиц в хозяйствах всех сельхозпроизводителей в сравнении с аналогичным периодом прошлого года увеличилось соответственно: на 6,4, 0,7 и 2,6%.

На долю хозяйств населения, крестьянских (фермерских) хозяйств и индивидуальных предпринимателей приходилось 26,5% производства мяса, 31,7% – молока и 35,8% – яиц.

Объем производства основных продуктов животноводства в январе-марте 2018 и 2019 годов

(в хозяйствах всех категорий; тыс. тонн; яйца – млн. штук)

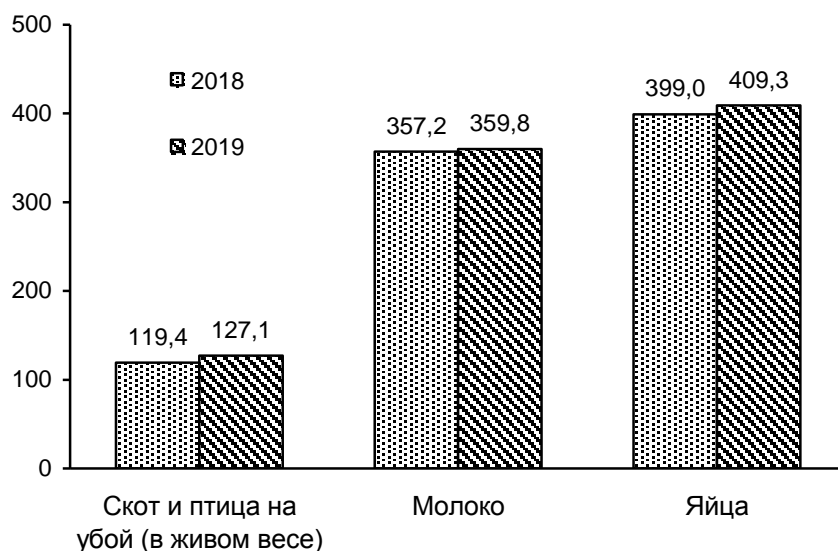

За январь-март текущего года в сельскохозяйственных организациях (без субъектов малого предпринимательства) от одной коровы надоено 2026 килограммов молока (102,9% к январю-марту 2018 г.), яйценоскость кур-несушек составила 70 яиц (95,9% к уровню января-марта 2018 г.).

Потребительский рынок

В январе-марте 2019 года на потребительском рынке товаров и услуг по сравнению с аналогичным периодом предыдущего года в крае наблюдается рост физической массы оборота розничной торговли и общественного питания, а по платным услугам наблюдается снижение.

Розничная торговля. В январе-марте 2019 года объем оборота розничной торговли увеличился на 1% и составил 316,2 млрд. рублей. В структуре оборота розничной торговли преобладающую долю продолжают занимать непродовольственные товары – 52,8%. Населению продано пищевых продуктов, включая напитки, и табачные изделия на 149,2 млрд. рублей и непродовольственных товаров на 167 млрд. рублей, что в товарной массе соответственно составляет 101,3 и 100,7% к аналогичному периоду предыдущего года.

Оборот розничной торговли в январе-марте 2019 года на 89,9% формировался торговыми организациями и индивидуальными предпринимателями, осуществляющими деятельность в стационарной торговой сети вне рынка; доля продажи товаров на рынках составила 10,1% (в январе-марте 2018 г. – 89,7% и 10,3% соответственно).

Формирование оборота розничной торговли в январе-марте 2019 года (в процентах к итогу)

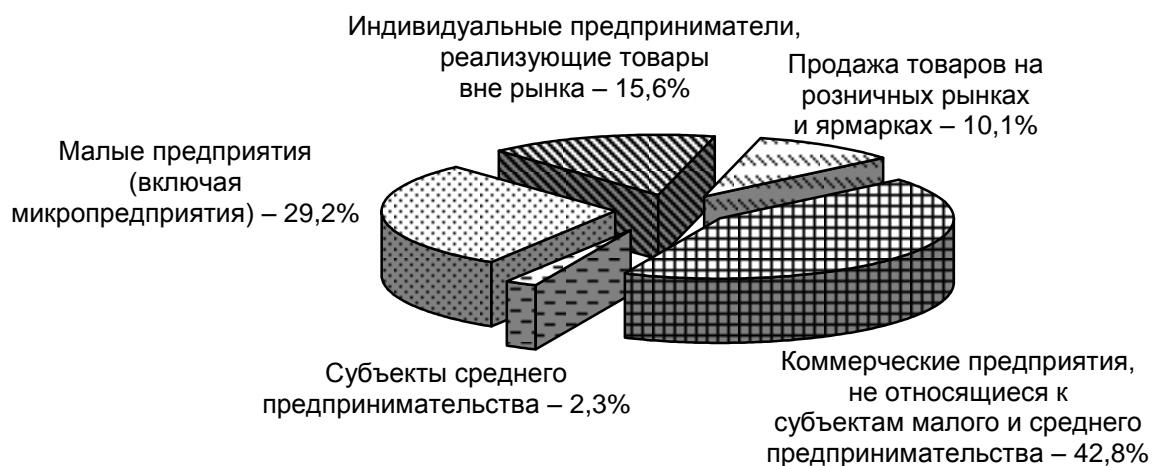

Оборот общественного питания хозяйствующих субъектов всех видов деятельности, в январе-марте 2019 года по сравнению с соответствующим периодом 2018 года в сопоставимых ценах увеличился на 2,5% и составил 15,4 млрд. рублей.

Платные услуги населению. В январе-марте 2019 года населению края оказано платных услуг на 123,4 млрд. рублей. По сравнению с соответствующим периодом прошлого года объем платных услуг в сопоставимых ценах снизился на 4,6 процента.

В структуре платных услуг, оказанных населению, доминируют пять видов услуг, на долю которых приходится 80,9% от общего объёма. К ним относятся услуги: жилищно-коммунального хозяйства (35,1 млрд. рублей), транспортные (18,7 млрд. рублей), телекоммуникационные (16,7 млрд. рублей), бытовые (16,1 млрд. рублей), услуги гостиниц и аналогичные услуги по предоставлению временного жилья (13,3 млрд. рублей).

Из общего объёма бытовых услуг, оказанных населению в январе-марте 2019 года, 77,1% приходится на техническое обслуживание и ремонт транспортных средств, машин и оборудования, ремонт и строительство жилья и других построек, изготовление и ремонт мебели, а также услуги парикмахерских.

Цены

По данным выборочного статистического наблюдения, в марте 2019 года по сравнению с февралём 2019 года индекс потребительских цен на товары и услуги по краю составил 100,3%, в том числе на продовольственные товары – 100,5%, непродовольственные товары – 100,3%, услуги – 99,9%.

Индекс цен производителей промышленных товаров, реализуемых на внутренний рынок, в марте 2019 года по сравнению с февралём 2019 года составил 100,2%, в том числе индекс цен на продукцию добычи полезных ископаемых – 100%, обрабатывающих производств – 100,3%, обеспечения электрической энергией, газом и паром; кондиционирование воздуха – 99,97%, водоснабжения; водоотведения, организации сбора и утилизации отходов, деятельности по ликвидации загрязнений – 100%.

Индекс цен производителей сельскохозяйственной продукции в марте 2019 года по сравнению с февралём 2019 года сложился на уровне 98,2%, в том числе продукции растениеводства – 98,3%, животноводства – 98%.

Сводный индекс цен на продукцию (затраты, услуги) инвестиционного назначения в марте 2019 года по сравнению с февралём 2019 года составил 100,9%, в том числе производителей на строительную продукцию – 101,4%, приобретения машин и оборудования – 100,3%, прочую продукцию (затраты, услуги) – 99,1%.

Индексы цен и тарифов

на конец периода; в процентах

	Март 2019 к		Справочно март 2018 к	
	февралю 2019	декабрю 2018	февралю 2018	декабрю 2017
Индекс потребительских цен	100,3	101,7	100,1	100,5
Индекс цен производителей промышленных товаров, реализуемых на внутренний рынок	100,2	101,2	100,8	100,7
Сводный индекс цен на продукцию (затраты, услуги) инвестиционного назначения	100,9	105,2	100,5	100,6
индекс цен производителей на строительную продукцию	101,4	107,2	100,7	101,2
Индекс тарифов на грузовые перевозки (без железнодорожного и воздушного транспорта)	98,2	92,9	100,9	91,4
Индекс цен производителей сельскохозяйственной продукции	98,2	105,0	99,6	101,4

Потребительские цены. Индекс потребительских цен на товары и услуги в марте 2019 года по отношению к декабрю 2018 года составил 101,7% (в марте 2018 г. по отношению к декабрю 2017 г. – 100,5%).

Цены на *продовольственные товары* с начала года в среднем повысились на 2,4% (за соответствующий период 2018 г. – на 0,8%). Наиболее значительно повысились цены на виноград на 29,4%, овощи – на 25,8%, яблоки – на 12,5%, баранину (кроме бескостного мяса) – на 9,7%, бананы – на 9%, муку – на 8,4%. Повышение цен было отмечено на мясо индейки – на 5,3%, креветки мороженые неразделанные – на 5,1%, груши – на 4,8%, макаронные и крупяные изделия – на 4,7%, консервы мясные – на 4,4%, филе рыбное – на 4,3%, консервы фруктово-ягодные, варенье, джем, повидло, кондитерские изделия – на 3,1%, мороженое – на 2,9%, орехи, хлеб и хлебобулочные изделия – на 2,8%, чай, кофе, какао, консервы рыбные натуральные и с добавлением масла – на 2,7%, окорочка куриные – на 2,2%, майонез – на 1,9%, сыр – на 1,8%, говядину, перец черный (горошек), колбасные изделия и продукты из мяса и птицы – на 1,7%, масло и жиры – на 1,5% (кроме масла подсолнечного, цена на которое снизилась на 2%), напитки безалкогольные, рыбу мороженую (кроме сельди), молоко и молочную продукцию – на 1,4%, полуфабрикаты мясные – на 1,3%.

Снижение цен в марте 2019 года по отношению к декабрю 2018 года отмечено на апельсины – на 15,1%, яйца – на 8,9%, лимоны – на 3,6%, рыбу живую и охлажденную – на 2,1%, свинину – на 2%, кальмары мороженые – на 1,9%, консервы овощные для детского питания – на 1,8%, картофель – на 1,7%, кур охлажденных и мороженых – на 1,6%, консервы томатные и мясные для детского питания – на 1,5% и 1,1%.

В группе алкогольных напитков, где цены в среднем снизились на 0,1%, снижение цен было зафиксировано на вино игристое отечественное на 0,8%, вино виноградное столовое крепостью до 14% об. спирта и содержанием до 8% сахара – на 0,7%. При этом отмечено повышение цен на пиво зарубежных торговых марок на 0,4%, коньяк ординарный отечественный – на 0,2%, пиво отечественное и вино виноградное крепленое крепостью до 20% об. спирта – на 0,1%.

В сфере общественного питания было отмечено повышение цен в целом на 0,9%. Дороже для населения стал обходиться кофе в организациях быстрого обслуживания на 1,6%, обед в столовой, кафе, закусочной (кроме столовой в организации) – на 1,4%, ужин и обед в ресторане – на 1,1% и 0,4% соответственно. При этом продукция предприятий общественного питания быстрого обслуживания (сэндвич типа «Гамбургер») стала дешевле на 0,7%.

Стоимость условного (минимального) набора продуктов питания по краю на конец марта 2019 года составила 4304,84 рубля в расчете на человека в месяц, что на 3,2% выше стоимости этого набора на конец декабря 2018 года.

Непродовольственные товары в марте подорожали с начала года в среднем на 1,2%. Значительное повышение цен было отмечено на валидол в 1,5 раза. Также прирост цен был зафиксирован на отдельные виды медикаментов в пределах 6,6-1,1%, сухие корма для домашних животных – на 5,7%, товары садоводства – на 5,4%, отдельные виды строительных материалов – в пределах 5,1-1,8%, велосипеды и мотоциклы – на 4,9%, отдельные виды женской и детской одежды – в пределах 4,3-1%, кроссовые туфли для детей с верхом из искусственной кожи – на 4,3%, корректирующие очки – на 3,4%, сапоги цельнорезиновые для детей – на 3,2%, легковые автомобили – на 2,9%, бельевой трикотаж – на 2,8%, табачные изделия – на 2,5%, бумажно-беловые товары – на 2,2%, перевязочные материалы – на 2,1%, электротовары и другие бытовые приборы – на 2,1% (кроме электроутюгов с терморегулятором, пароувлажнителем, цены на которые снизились на 0,6%), парфюмерно-косметические товары – на 2%, обувь домашнюю – на 1,9%, моющие и чистящие средства – на 1,8%, мебель – на 1,7% (кроме матрасов детских, цены на которые снизились на 1,1%), металлическую посуду и металлические предметы домашнего обихода – на 1,7%, куртки мужские из натуральной кожи – на 1,5%.

К концу марта 2019 года в сравнении с декабрем 2018 года снижение цен было зарегистрировано на газовое моторное топливо на 11,2%, отдельные виды обуви – в пределах 3,9-1,1%, джемперы для детей школьного возраста и женские – на 3,7% и 1,6% соответственно, мойки из нержавеющей стали для кухни – на 3,4%, флеш-накопители USB – на 3,2%, куртки для детей и мужские с верхом из плащевых тканей утепленные – на 3,1% и 2,1% соответственно, брюки для детей школьного возраста и мужские из джинсовой, полушерстяных и смесовых тканей – в пределах 2,5-1,4%, ковры и ковровые изделия – на 2,1%, триммеры электрические – на 1,9%, плиты древесностружечные, ориентировано-стружечные – на 1,3%, персональные компьютеры – на 1%.

Цены и тарифы на услуги в марте 2019 года по отношению к декабрю 2018 года увеличились в среднем на 1,4%. Наиболее значительно возросла стоимость начального курса обучения вождению легкового автомобиля – на 9,8%. Зарегистрировано увеличение стоимости услуг телевидения и удостоверения завещания в нотариальной конторе на 6,7%, проезда в троллейбусе – на 6,6%, по подключению к сети Интернет – на 6,1%, по организации и выполнению работ по эксплуатации домов ЖК, ЖСК, ТСЖ – на 5,6%, междугородной телефонной связи – на 4,8%, автомобильного транспорта – на 4,0%, ветеринарных – на 3,6%, посещения кинотеатров – на 3,6%, беспроводной радиосвязи – на 3,4%, ритуальных – на 3,2%, парикмахерских – на 2,9%, физиотерапевтического лечения – на 2,8%, за пользование потребительским кредитом (процентной ставки в стоимостном выражении) – на 2,7%, постановки набоек и оформления доверенности в нотариальной конторе – на 2,2%, за пересылку простой посылки внутри России массой 1-2 кг – на 2,1%, коммунальных, установки пластиковых окон, пребывания в санатории – на 1,7%, посещения детского ясли-сада – на 1,6%.

Одновременно отмечено снижение стоимости годового полиса добровольного страхования легкового автомобиля от стандартных рисков на 9,1%, проезда в поездах дальнего следования на 5,8% (кроме проезда в купейном вагоне скорого поезда дальнего следования, стоимость которого повысилась на 5,2%), пребывания в доме отдыха, пансионате – на 3,3%, услуг в сфере зарубежного туризма – на 1,3% (кроме поездок на отдых в Испанию и Таиланд, стоимость которых повысилась на 2,6% и 2,4% соответственно).

Без изменений остались цены и тарифы на услуги по ремонту и техническому обслуживанию бытовой радиоэлектронной аппаратуры, бытовых машин и приборов, химической чистки, прачечных, городской телефонной связи, проводного вещания, высшего образования, экскурсионных, физической культуры и спорта, посреднических и прочих.

Цены производителей

Индексы цен производителей промышленных товаров, реализуемых на внутренний рынок, по отдельным видам экономической деятельности

на конец периода; в процентах

	Март 2019 к		Справочно март 2018 к	
	февралю 2019	декабрю 2018	февралю 2018	декабрю 2017
Индекс цен производителей промышленных товаров, реализуемых на внутренний рынок	100,2	101,2	100,8	100,7
Добыча полезных ископаемых	100,0	99,0	100,1	99,8
Обрабатывающие производства	100,3	101,8	100,9	101,1
производство пищевых продуктов	99,9	101,5	100,9	101,0
производство напитков	101,1	102,1	100,8	101,4
производство табачных изделий	100,7	99,6	101,6	101,9

КРАСНОДАРСКИЙ КРАЙ

	<i>Март 2019 к</i>		<i>Справочно март 2018 к</i>	
	<i>февралю 2019</i>	<i>декабрю 2018</i>	<i>февралю 2018</i>	<i>декабрю 2017</i>
производство одежды	100,4	101,8	100,0	100,01
обработка древесины и производство изделий из дерева и пробки, кроме мебели, производство изделий из соломки и материалов для плетения	100,0	100,1	100,0	99,4
производство бумаги и бумажных изделий	101,2	100,9	101,5	98,3
деятельность полиграфическая и копирование носителей информации	106,2	114,1	101,9	107,2
деятельность издательская	104,5	109,7	100,9	103,8
производство нефтепродуктов	93,5	73,0	99,4	98,1
производство химических веществ и химических продуктов	99,4	98,7	102,1	107,0
производство резиновых и пластмассовых изделий	104,6	109,7	99,8	95,4
производство прочей неметаллической минеральной продукции	100,9	102,7	100,2	100,9
производство металлургическое	100,7	99,2	104,6	113,9
производство компьютеров, электронных и оптических изделий	100,0	100,9	100,0	104,1
производство электрического оборудования	100,0	104,6	100,0	101,6
производство машин и оборудования, не включенных в другие группировки	100,01	100,3	100,0	94,6
производство прочих транспортных средств и оборудования	102,5	102,5	101,0	101,8
производство мебели	100,0	115,6	100,0	100,0
Обеспечение электрической энергией, газом и паром; кондиционирование воздуха	99,97	99,5	100,4	99,2
Водоснабжение; водоотведение, организация сбора и утилизации отходов, деятельность по ликвидации загрязнений	100,0	99,99	100,0	100,0

Рынок труда

Занятость. В феврале 2019 года в организациях работали 1002,5 тыс. человек штатных работников. На условиях совместительства и по договорам гражданско-правового характера для работы в этих организациях привлекалось еще 28,7 тыс. человек.

**Количество замещенных рабочих мест в организациях
(без субъектов малого предпринимательства)**

	Февраль 2019	В % к		Справочно февраль 2018 в % к февралю 2017
		январю 2019	февралю 2018	
Всего замещенных рабочих мест (работников)	1031274	99,8	101,1	102,3
в том числе:				
работников списочного состава (без внешних совместителей)	1002505	99,8	101,1	102,2
внешних совместителей ¹	13027	99,7	96,2	96,9
работников, выполнявших работы по договорам гражданско-правового характера ¹	15742	104,4	105,0	108,4

¹ В эквиваленте полной занятости.

Безработица. На конец марта 2019 года в органах государственной службы занятости состояло на учете 27,9 тыс. не занятых трудовой деятельностью граждан, из них 18,4 тыс. человек имели статус безработного.

В марте 2019 года признано безработными 4,3 тыс. человек (на 45% больше, чем в марте 2018 г.), снято с учета 3,8 тыс. безработных (на 4,6% больше, чем в марте 2018 г.).

Численность трудоустроенных безработных в марте 2019 года увеличилась по сравнению с предыдущим месяцем на 39,7%, с мартом 2018 года – на 5,3% и составила 1,5 тыс. человек.

Уровень регистрируемой безработицы на 1 апреля 2019 года составил 0,7% от численности рабочей силы (аналогичный период предыдущего года – 0,6%).

Движение численности безработных, зарегистрированных в государственных учреждениях службы занятости (человек)

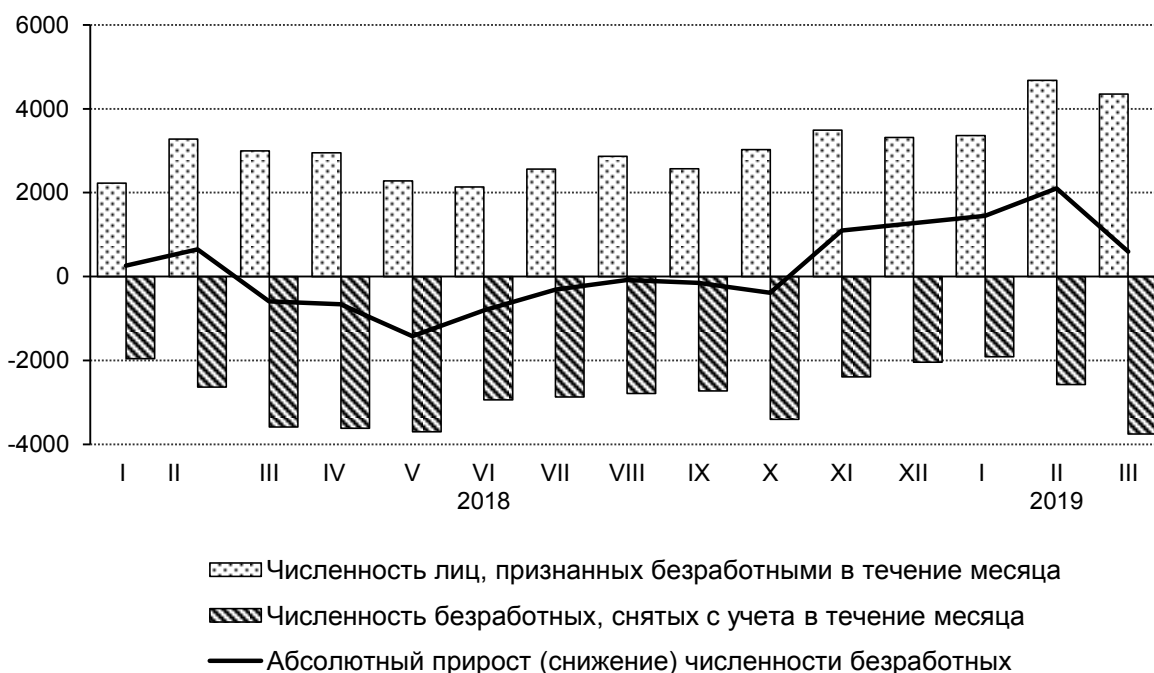

Государственные финансы

По данным министерства финансов Краснодарского края за январь-февраль 2019 года *консолидированный бюджет* края исполнен с профицитом в размере 1838,7 млн. рублей, за соответствующий период 2018 года дефицит составил 579,5 млн. рублей.

Доходы консолидированного бюджета края за январь-февраль 2019 года составили 35 млрд. рублей (за январь-февраль 2018 г. – 31,4 млрд. руб.). Реальный объем доходов бюджета (скорректированный на индекс потребительских цен) в январе-феврале 2019 года сложился на 6,3% выше, чем в январе-феврале 2018 года.

Расходы консолидированного бюджета края за январь-февраль 2019 года составили 33,2 млрд. рублей (за январь-февраль 2018 г. – 31,9 млрд. руб.). Реальный объем расходов бюджета (скорректированный на индекс потребительских цен) в январе-феврале 2018 года сложился на 1,1% ниже уровня января-февраля 2018 года.

В структуре расходов консолидированного бюджета края приходилось на социальную политику – 35,6%, образование – 28,4%, общегосударственные вопросы – 7,9%, национальную экономику – 7,5%, здравоохранение – 6,1%, культуру, кинематографию, средства массовой информации – 4,3%, жилищно-коммунальное хозяйство – 3,6%.

По оперативным данным Управления Федеральной налоговой службы по Краснодарскому краю за январь-февраль 2019 года в бюджетную систему Российской Федерации поступило 33,3 млрд. рублей налоговых платежей и других доходов (за январь-февраль 2018 г. – 27,7 млрд. руб.), в том числе в федеральный бюджет – 8,8 млрд. рублей и в бюджет территории – 24,5 млрд. рублей. Реальный объем налоговых сборов (скорректированный на индекс потребительских цен) в январе-феврале 2019 года увеличился по сравнению с январем-февралем 2018 года на 14,6%.

В налоговых платежах преобладают: налог на доходы физических лиц – 35,3%, налог на прибыль организаций – 19%, налог на добавленную стоимость – 11,6%, налоги на имущество – 9,8%, налог на совокупный доход – 7,9%, акцизы по подакцизным товарам (продукции), производимым на территории Российской Федерации – 7,4%.

Финансы крупных и средних организаций

Финансовые результаты деятельности организаций. За январь-февраль 2019 года финансовый результат деятельности прибыльных организаций превышал финансовый результат убыточных организаций на 56,8 млрд. рублей (за январь-февраль 2018 г., по сопоставимому кругу организаций, в действующих ценах, финансовый результат деятельности прибыльных организаций превышал финансовый результат убыточных организаций на 39,8 млрд. рублей).

Прибыль в размере 69,3 млрд. рублей получили 1179 организаций (67% от общего числа отчитавшихся организаций). В сравнении с январем-февралём 2018 года (по сопоставимому кругу организаций, в действующих ценах) прибыль увеличилась на 25,9%.

В январе-феврале 2019 года убыточными организациями получено 12,5 млрд. рублей убытка, что составляет 82,3% от объема убытка, сформировавшегося в январе-феврале 2018 года (по сопоставимому кругу организаций, в действующих ценах). Доля убыточных организаций (по сопоставимому кругу организаций) по сравнению с январем-февралём 2018 года уменьшилась на 1,5 процентный пункт и на 1 марта 2019 года составила 33% от общего числа организаций.

Сальдированный финансовый результат деятельности организаций, осуществляющих производство товаров и услуг для реализации, за январь-февраль 2019 года

	Тыс. рублей	В % к январю-февралю 2018 ¹
Всего	56760691	142,6
из них по организациям с основным видом деятельности:		
сельское, лесное хозяйство, охота, рыболовство и рыбоводство	4870637	145,4
добыча полезных ископаемых	1011850	88,9
обрабатывающие производства	7169256	146,7
обеспечение электрической энергией, газом и паром; кондиционирование воздуха	3309747	180,5
водоснабжение; водоотведение, организация сбора и утилизации отходов, деятельность по ликвидации загрязнений	39753	111,6
строительство	510183	-
торговля оптовая и розничная; ремонт автотранспортных средств и мотоциклов	1723901	-
транспортировка и хранение	36051325	124,2
деятельность гостиниц и предприятий общественного питания	-337586	-
деятельность в области информации и связи	555919	107,9
деятельность по операциям с недвижимым имуществом	1213109	69,3
деятельность профессиональная, научная и техническая	2026652	в 562,2 р.
деятельность административная и сопутствующие дополнительные услуги	-1748404	-
образование	353062	97,8
деятельность в области здравоохранения и социальных услуг	-440236	-
деятельность в области культуры, спорта, организации досуга и развлечений	-107715	-
предоставление прочих видов услуг	-1037	-

¹ Темпы изменения сальдированного финансового результата отчетного периода по сравнению с соответствующим периодом предыдущего года рассчитаны по сопоставимому кругу организаций; с учетом корректировки данных соответствующего периода предыдущего года, исходя из изменений учетной политики, законодательных актов и др. в соответствии с методологией бухгалтерского учета. Прочерк означает, что в одном или обоих сопоставляемых периодах был получен отрицательный сальдированный финансовый результат.

Уровень жизни населения

Среднемесячная начисленная заработная плата работников организаций в феврале 2019 года составила 32575 рублей. По сравнению с январем 2019 года она уменьшилась на 0,9%, с февралем 2018 года – увеличилась на 6%.

Реальная заработная плата, рассчитанная с учетом индекса потребительских цен, за февраль 2019 года по сравнению с январем 2019 года уменьшилась на 1,3%, февралем 2018 года – увеличилась на 0,7%.

**Отклонение среднемесячной заработной платы
от среднекраевого уровня
в феврале 2019 года
(рублей)**

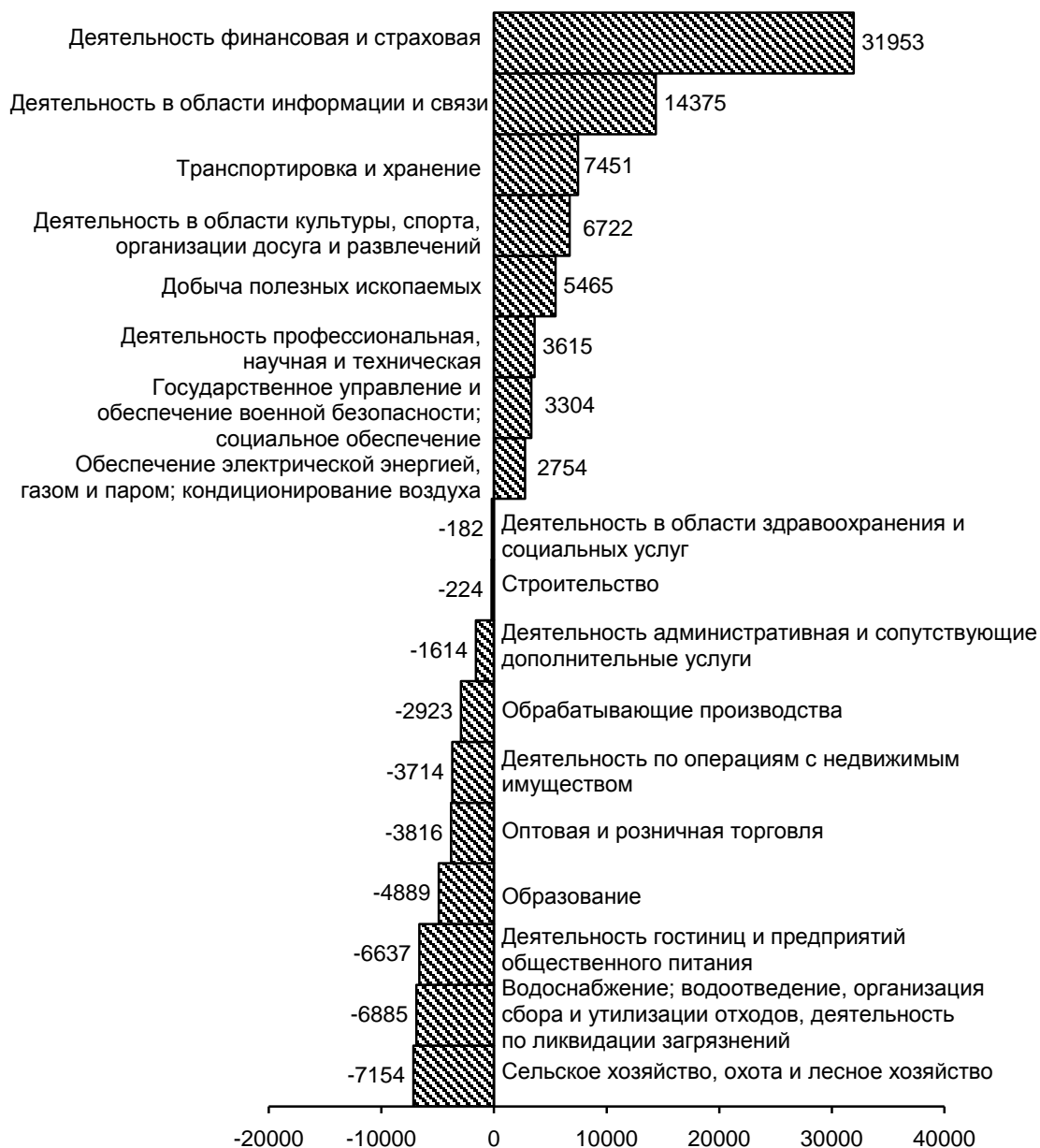

Просроченная задолженность организаций по заработной плате (по данным, полученным от организаций, включая организации, находящиеся в процедурах банкротства, кроме субъектов малого предпринимательства) по состоянию на 1 апреля 2019 года составила 39,2 млн. рублей и по сравнению с 1 марта 2019 года увеличилась на 2 млн. рублей, или на 5,4%. Задолженность из-за несвоевременного получения денежных средств из бюджетов всех уровней по кругу наблюдаемых видов экономической деятельности на 1 апреля 2019 года отсутствовала.

Динамика просроченной задолженности по заработной плате
(на начало месяца; млн. рублей)

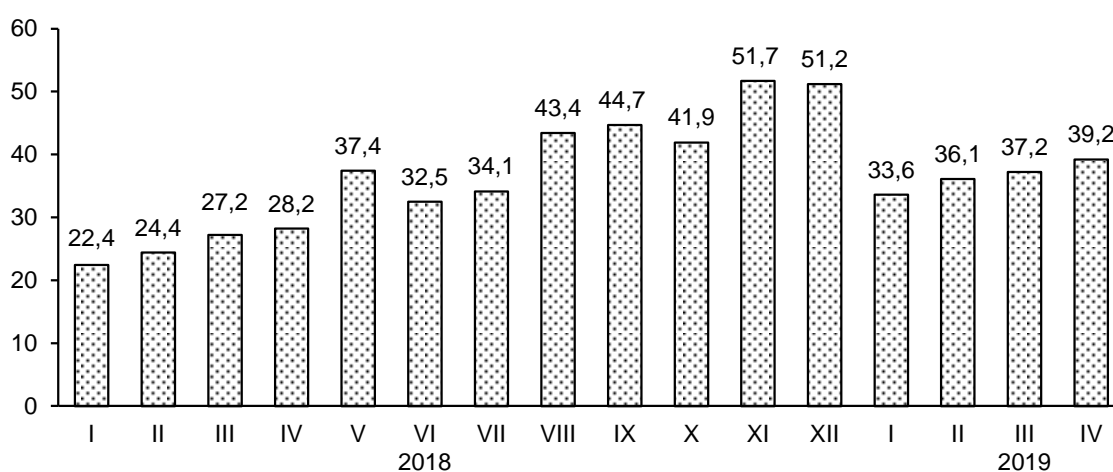



**СОЦИАЛЬНО-ЭКОНОМИЧЕСКОЕ ПОЛОЖЕНИЕ
АСТРАХАНСКОЙ ОБЛАСТИ**

**Изменение основных показателей
производства товаров и услуг
в январе-марте 2018 и 2019 годов**
(в % к соответствующему периоду предыдущего года)



Промышленное производство

Индекс промышленного производства¹ по области в январе-марте 2019 года по сравнению с соответствующим периодом предыдущего года составил 111%.

Индекс производства по видам деятельности
(по полному кругу предприятий и организаций)

	Январь-март 2019 в % к январю-марту 2018
Индекс промышленного производства ¹	111,0
в том числе индекс производства по видам деятельности:	
добыча полезных ископаемых	114,7
обрабатывающие производства	104,4
обеспечение электрической энергией, газом и паром; кондиционирование воздуха	90,2
водоснабжение; водоотведение, организация сбора и утилизации отходов, деятельность по ликвидации загрязнений	86,8

¹ Индекс промышленного производства исчисляется по видам деятельности "Добыча полезных ископаемых", "Обрабатывающие производства", "Обеспечение электрической энергией, газом и паром; кондиционирование воздуха", "Водоснабжение; водоотведение, организация сбора и утилизации отходов, деятельность по ликвидации загрязнений" на основе данных о динамике производства важнейших товаров-представителей (в натуральном или стоимостном выражении). В качестве весов используется структура валовой добавленной стоимости по видам экономической деятельности 2010 базисного года.

**Объем отгруженных товаров собственного производства,
выполненных работ и услуг собственными силами,
по видам экономической деятельности
в январе-марте 2019 года**
(млн. рублей)

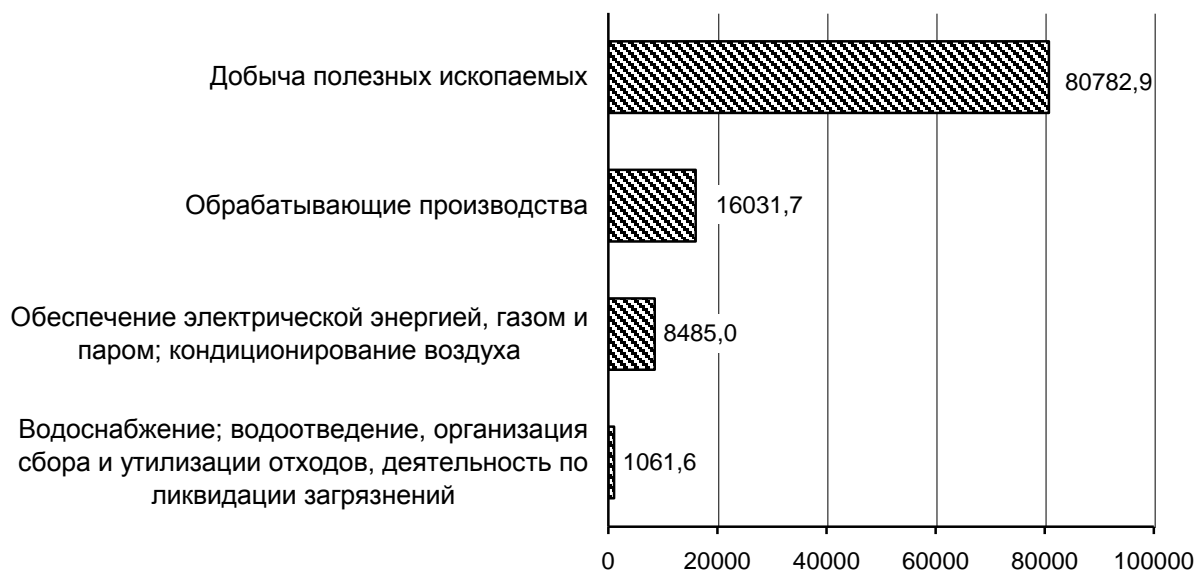

Добыча полезных ископаемых. Индекс производства по добыче полезных ископаемых в январе-марте 2019 года по сравнению с январем-мартом 2018 года составил 114,7%, при этом индекс производства по “предоставлению услуг в области добычи полезных ископаемых” составил 93,2%, по “добыче прочих полезных ископаемых” – 115,8% (из них добыча камня, песка и глины увеличилась на 12,2%), в “добыче сырой нефти и природного газа” – 117,4%.

Обрабатывающие производства. Индекс производства в январе-марте 2019 года по сравнению с январем-мартом 2018 года составил 104,4%. На обрабатывающие производства приходится 15,1% общего объема отгруженной промышленной продукции, в структуре которой наибольший удельный вес занимают “производство кокса и нефтепродуктов” и “производство химических веществ и химических продуктов”, “производство пищевых продуктов”, “производство прочих транспортных средств и оборудования”.

**Структура отгруженных товаров собственного производства,
выполненных работ и услуг собственными силами
по видам обрабатывающих производств
в январе-марте 2019 года
(в процентах)**

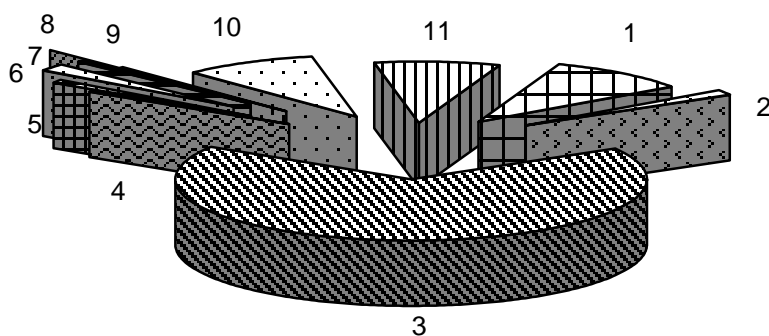

1	Производство пищевых продуктов и производство напитков	9,8
2	Производство текстильных изделий и производство одежды	1,3
3	Производство кокса и нефтепродуктов и производство химических веществ и химических продуктов	67,3
4	Производство бумаги и бумажных изделий и деятельность полиграфическая и копирование носителей информации	0,3
5	Производство резиновых и пластмассовых изделий	0,7
6	Производство прочей неметаллической минеральной продукции	1,9
7	Производство металлургическое и производство готовых металлических изделий, кроме машин и оборудования	0,6
8	Производство машин и оборудования, не включённых в другие группировки	0,1
9	Производство компьютеров, электронных и оптических изделий	0,1
10	Производство прочих транспортных средств и оборудования	9,4
11	Прочие производства	8,5

Производство основных видов продукции обрабатывающих производств

	Единица измерения	Январь-март 2019	В % к январю-марту 2018
Производство пищевых продуктов и производство напитков			
мясо и субпродукты пищевые прочие парные, остывшие, охлажденные или замороженные	тонн	... ¹	45,8
изделия колбасные, включая изделия колбасные для детского питания	тонн	423,5	90,4
полуфабрикаты мясные, мясосодержащие, охлаждённые, замороженные	тонн	133,1	82,4
изделия кулинарные мясные, мясосодержащие и из мяса и субпродуктов птицы охлажденные, замороженные	тонн	121,3	162,7
рыба переработанная и консервированная, ракообразные и моллюски	тонн	6075,4	105,1

АСТРАХАНСКАЯ ОБЛАСТЬ

	Единица измерения	Январь-март 2019	В % к январю-марту 2018
молоко, кроме сырого	туб	321,0	41,4
сыры; молокосодержащие продукты с заменителем молочного жира, произведенные по технологии сыра; творог	тонн	84,4	132,0
мука из зерновых культур, овощных и других растительных культур; смеси из них	тонн	... ¹	115,8
комбикорма	тонн	... ¹	72,1
хлеб и хлебобулочные изделия недлительного хранения	тонн	5841,9	100,6
кондитерские изделия	тонн	1167,3	100,4
изделия макаронные и аналогичные мучные изделия	тонн	233,6	97,8
воды минеральные	тыс. полулитров	8864,0	77,6
Производство текстильных изделий и производство одежды			
ткани из стекловолокна (включая узкие ткани) костюмы, комплекты, жакеты, блейзеры, платья, юбки, юбки-брюки, брюки, комбинезоны с нагрудниками и ляжками, бриджи и шорты, женские или для девочек трикотажные или вязанные	тонн	... ¹	105,6
	тыс. штук	... ¹	159,0
Производство кожи, изделий из кожи			
обувь	тыс. пар	574,0	82,7
Обработка древесины и производство изделий из дерева и пробки, кроме мебели, производство изделий из соломки и материалов для плетения			
окна и их коробки деревянные	тыс. м ²	0,2	77,8
двери, их коробки и пороги деревянные	тыс. м ²	0,3	126,9
Производство бумаги и бумажных изделий			
ящики и коробки из гофрированной бумаги или гофрированного картона	тонн	... ¹	128,6
Производство кокса, нефтепродуктов			
бензин автомобильный	тыс. тонн	... ¹	103,1
топливо дизельное	тыс. тонн	... ¹	106,4
мазут топочный	тыс. тонн	... ¹	102,8
Производство химических веществ и химических продуктов			
сера техническая газовая	тонн	... ¹	104,7
материалы лакокрасочные на основе полимеров	тонн	... ¹	122,2
кислород	тыс. м ³	... ¹	99,4
Производство резиновых и пластмассовых изделий			
мешки и сумки, включая конические, из полимеров этилена	тыс. штук	... ¹	116,4
блоки дверные пластмассовые и пороги для них	м ²	330,5	87,1
блоки оконные пластмассовые	м ²	4264,1	101,9
Производство прочей неметаллической минеральной продукции			
гипс строительный	тыс. тонн	... ¹	115,1

	<i>Единица измерения</i>	<i>Январь-март 2019</i>	<i>В % к январю-марту 2018</i>
Производство готовых металлических изделий, кроме машин и оборудования			
изделия столовые кухонные и бытовые и их части из чёрных металлов, меди или алюминия	тыс. штук	... ¹	152,9
Производство электрического оборудования			
машины электрические и аппаратура специализированные	тыс. руб.	... ¹	в 6,2 р.
Производство мебели			
столы кухонные, для столовой и гостиной	штук	393	53,2
шкафы кухонные, для спальни, столовой и гостиной	штук	1003	62,5

¹ Данные не публикуются в целях обеспечения конфиденциальности первичных статистических данных, полученных от организаций, в соответствии с Федеральным законом.

Обеспечение электрической энергией, газом и паром; кондиционирование воздуха. Индекс производства в январе-марте 2019 года по сравнению с январем-мартом 2018 года составил 90,2%. Производство электроэнергии в целом по области снизилось на 5,9%, а пара и горячей воды увеличилось на 0,2%.

Производство электро- и тепловой энергии

	<i>Единица измерения</i>	<i>Январь-март 2019</i>	<i>В % к январю-марту 2018</i>
Электроэнергия	млн. кВт-ч	1162,6	94,1
Пар и горячая вода	тыс. Гкал	4324,3	100,2

Водоснабжение; водоотведение, организация сбора и утилизации отходов, деятельность по ликвидации загрязнений. Индекс производства в январе-марте 2019 года по сравнению с январем-мартом 2018 года составил 86,8%, в том числе по виду деятельности "сбор и обработка сточных вод" – 81,2%, "предоставление услуг в области ликвидации последствий загрязнений и прочих услуг, связанных с удалением отходов" – 82,9%, "забор, очистка и распределение воды" – 86,6%, "сбор, обработка и утилизация отходов; обработка вторичного сырья" – 88,3%.

Строительство

В январе-марте 2019 года в области введено в действие 738 зданий, их общий строительный объем составил 518,9 тыс. м³, общая площадь – 145,8 тыс. м².

В результате нового строительства и реконструкции действующих предприятий был сдан в эксплуатацию ряд производственных мощностей.

Ввод в действие производственных мощностей

	Январь-март 2019
Помещения для овец, тыс. мест	1,1
Птицефабрики мясного направления, т/смену	5,0
Цех убоя скота, т/смену	5,0
Теплицы с покрытием из полимерных материалов (поликарбонат), тыс. м ²	2,8
Электростанции возобновляемых источников энергии, тыс. кВт	60,0
Торговые предприятия, тыс. м ² торговой площади	3,3
Общетоварные склады, тыс. м ² общей площади	1,3
Автозаправочные станции, единиц	1
Антенно-мачтовые сооружения для сотовой связи, шт.	1
Волоконно-оптические линии связи (передачи), км	20,2

Подрядная деятельность. Объем работ, выполненных по виду деятельности «Строительство», в январе-марте 2019 года составил 2950,9 млн. рублей, что составляет 61,4% к уровню соответствующего периода предыдущего года.

Жилищное строительство. В январе-марте 2019 года организациями всех форм собственности и индивидуальными застройщиками введено жилье общей площадью 109 тыс. м², что на 18% меньше, чем в январе-марте 2018 года.

Индивидуальными застройщиками построено 48,6 тыс. м² общей площади жилых домов, что на 52,3% ниже уровня соответствующего периода предыдущего года.

Помимо жилищного строительства в области в первом квартале 2019 года осуществлялся ввод объектов коммунального хозяйства и социальных объектов. Введены газовые сети коммунального назначения протяженностью 10,5 км, одно культовое сооружение.

Сельское хозяйство

Объем продукции сельского хозяйства всех сельхозпроизводителей в январе-марте 2019 года в фактических ценах, по расчетам, составил 4107,1 млн. рублей и увеличился в сопоставимой оценке по сравнению с январем-мартом 2018 года на 1,9%.

Животноводство

Поголовье скота и птицы

(в хозяйствах всех категорий)

	На 1 апреля 2019, тыс. голов	В % к данным на 1 апреля 2018	Справочно на 1 апреля 2018 в % к данным на 1 апреля 2017
Крупный рогатый скот	294,8	101,8	101,5
в том числе коровы	156,6	100,5	101,7
Свиньи	3,8	35,7	103,1
Овцы и козы	1405,6	100,3	103,8
Птица (сельхозорганизации)	1477,0	118,1	156,8

К началу апреля 2019 года в хозяйствах населения содержалось 65,2% поголовья крупного рогатого скота, 64,6% свиней, 34,1% овец и коз; в крестьянских (фермерских) хозяйствах и у индивидуальных предпринимателей – соответственно 30,9; 7,3 и 62,4%.

**Объем производства основных продуктов животноводства
в январе-марте 2018 и 2019 годов**

(в хозяйствах всех категорий; тыс. тонн, яйца – млн. штук)

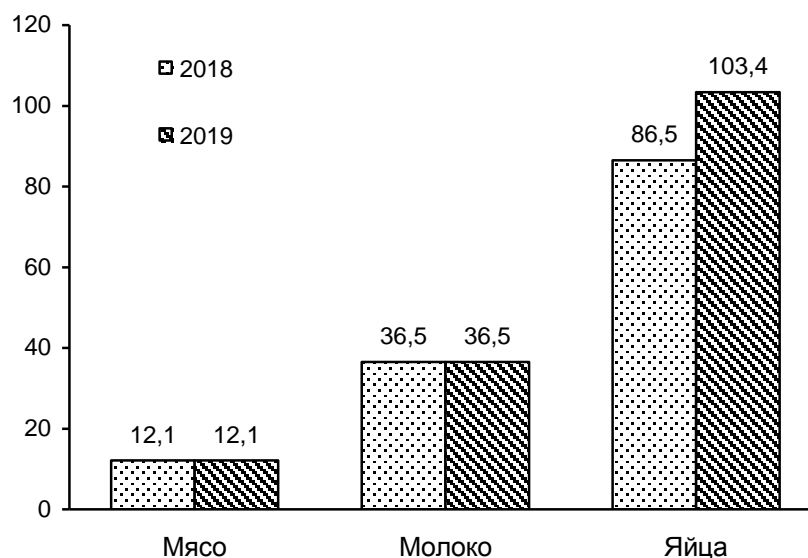

В январе-марте 2019 года производство скота и птицы на убой в живом весе в хозяйствах всех категорий увеличилось по сравнению с предыдущим годом на 0,6%, молока – на 0,1%, яиц – на 19,6%. На долю хозяйств населения приходилось 59,3% производства мяса, 77,1% молока, 8,8% яиц; крестьянских (фермерских) хозяйств (включая индивидуальных предпринимателей) – соответственно 37,4; 22,8 и 0,6%.

В сельхозорганизациях в среднем от одной коровы в январе-марте 2019 года надоено 232 кг молока, что на 29 кг меньше, чем в январе-марте 2018 года. В расчете на одну курицу-несушку в среднем получено 77 яиц, что соответствует уровню января-марта 2018 года.

Потребительский рынок

Оборот розничной торговли. В январе-марте 2019 года оборот розничной торговли сложился в сумме 41439,9 млн. рублей, что соответствует уровню аналогичного периода предыдущего года (в сопоставимых ценах).

Оборот розничной торговли торгующих организаций и продажа товаров на розничных рынках и ярмарках

	Март 2019, млн. рублей	В % к		Январь-март 2019	
		марту 2018	февралю 2019	млн. рублей	в % к январю-марту 2018
Всего	14354,2	100,4	106,4	41439,9	100,0
в том числе:					
оборот розничной торговли торгующих организаций и индивидуальных предпринимателей вне рынка	13757,6	100,4	106,7	39658,9	100,0
продажа товаров на розничных рынках и ярмарках	596,6	100,6	100,0	1781,0	100,2

В структуре оборота розничной торговли удельный вес пищевых продуктов, включая напитки, и табачных изделий в январе-марте 2019 года составил 38,9%, непродовольственных товаров – 61,1% (в январе-марте 2018 года соответственно 39,5% и 60,5%). Населению продано пищевых продуктов, включая напитки, и табачных изделий на сумму 16126,2 млн. рублей, непродовольственных – на 25313,6 млн. рублей. В товарной массе это составляет соответственно 97% и 102% к уровню января-марта 2018 года.

Формирование оборота розничной торговли в январе-марте 2019 года

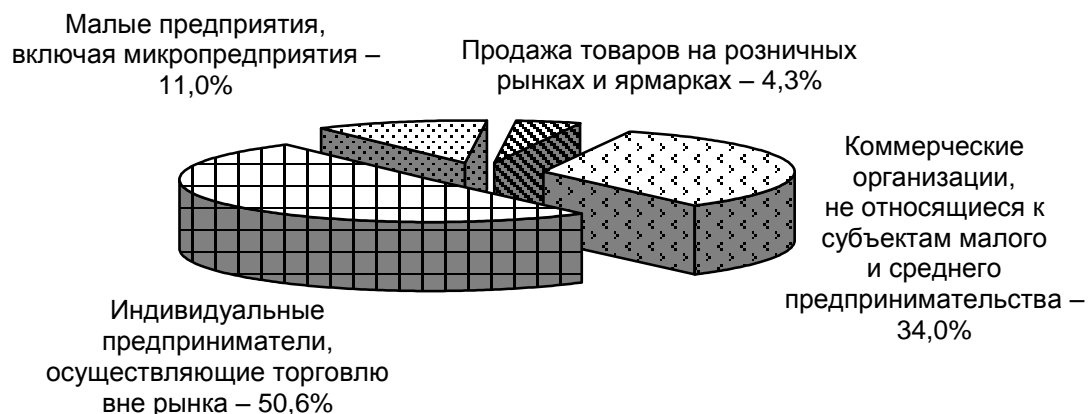

Общественное питание. Оборот общественного питания в январе-марте 2019 года составил 2365,4 млн. рублей и увеличился в сопоставимых ценах на 2,7% по сравнению с соответствующим периодом 2018 года.

Платные услуги населению. В январе-марте 2019 года населению области оказано платных услуг на 10352 млн. рублей, в том числе в марте 2019 года – на 3614,9 млн. рублей.

В структуре платных услуг населению преобладают коммунальные и телекоммуникационные услуги, на долю которых приходится 53,2% общего объема.

Структура платных услуг населению в январе-марте 2019 года

	Млн. рублей	В % к	
		итогу	январю-марту 2018 ¹
Объем платных услуг населению	10352,0	100	107,6
в том числе:			
бытовые	895,5	8,7	132,7
транспортные	610,3	5,9	107,6
почтовой связи, курьерские	46,2	0,4	131,2
телекоммуникационные	1712,8	16,5	106,8
жилищные	523,7	5,1	97,7
коммунальные	3798,9	36,7	105,5
культуры	225,4	2,2	73,4
туристических агентств, туроператоров и прочие услуги по бронированию и сопутствующие им услуги	42,4	0,4	53,1
услуги гостиниц и аналогичных мест размещения	69,0	0,7	135,6
физической культуры и спорта	72,0	0,7	119,5
медицинские	961,6	9,3	137,8
специализированных коллективных средств размещения	28,6	0,3	29,9
в том числе санаторно-курортных организаций	18,9	0,2	24,2
ветеринарные	17,9	0,2	102,2
юридические	105,8	1,0	93,4
системы образования	946,8	9,1	104,0
предоставляемые гражданам пожилого возраста и инвалидам	58,6	0,6	- ²
прочие виды платных услуг	236,5	2,3	- ²

¹ В сопоставимых ценах.

² Не рассчитывается индекс цен.

Цены

Индексы цен и тарифов

на конец периода; в процентах

	Март 2019 к		Справочно март 2018 к	
	февралю 2019	декабрю 2018	февралю 2018	декабрю 2017
Индекс потребительских цен	100,4	101,9	100,3	101,1
Индекс цен производителей промышленных товаров, реализуемых на внутренний рынок	107,4	106,0	85,2	92,1
Сводный индекс цен на продукцию (затраты, услуги) инвестиционного назначения	102,0	103,1	98,5	102,7
индекс цен производителей на строительную продукцию	100,6	102,4	102,3	107,2
Индекс тарифов на грузовые перевозки	98,0	95,8	100,9	99,1
Индекс цен производителей сельскохозяйственной продукции	96,7	92,3	103,6	100,1

Потребительские цены. По итогам 1 квартала 2019 года уровень инфляции в Астраханской области составил 1,9%, за соответствующий период предыдущего года – 1,1%.

Удорожание *продовольственных товаров* в 1 квартале 2019 года сложилось выше аналогичного периода предыдущего года (2,6% против 1,8%).

В целом плодоовощная продукция в марте текущего года относительно декабря 2018 года стала дороже на 13,3%. Зарегистрирован существенный прирост цен на свежие помидоры, свежие огурцы, свежую белокочанную капусту – 40,7-30%, дороже стали репчатый лук, морковь, свёкла, чеснок, картофель, яблоки, бананы – на 24,7-8,6%. Одновременно снизились цены на лимоны и апельсины – на 1,3% и 7,2% соответственно.

Потребительские цены на продовольственные товары без овощей, картофеля и фруктов за 1 квартал увеличились на 1,1%.

Относительно декабря 2018 года выросли цены на большинство обследуемых круп и бобовых, из них более всего на пшено – на 12,4%, гречневую крупу – на 6,7%, манную крупу – на 6%.

Заметно выше среднего уровня поднялись цены на хлеб и хлебобулочные изделия – на 5,4%. Из наблюдаемых товаров более других за квартал увеличились цены на хлеб и булочные изделия из пшеничной муки высшего сорта – на 6,2%, хлеб из ржаной муки и из смеси муки ржаной и пшеничной – на 5,8%, хлеб и булочные изделия из пшеничной муки 1 и 2 сортов – на 5,6% и булочные изделия сдобные из муки высшего сорта штучные – на 5%.

В то же время подешевели яйца – на 8,2%. Кроме того, на 0,3-1,2% снизились цены на маргарин, фруктовые соки, сыры сычужные твердые и мягкие, сахар.

Из рыбопродуктов, в среднем подорожавших относительно декабря 2018 года на 3,3%, более всего повысились цены на живую и охлажденную рыбу – на 10,6%, при этом отечественная икра лососевых рыб подешевела на 3,9%, соленая сельдь – на 0,3%.

Среди наблюдаемых мясопродуктов заметнее всего подешевели охлажденные и мороженые куры – на 4,2%. Кроме того снизились цены на полукопченую и варено-копченую колбасу, а так же свинину – на 0,3% и 2,1% соответственно. Дороже стали баранина (кроме бескостного мяса), пельмени, манты, raviоли, бескостная говядина, консервы мясные для детского питания, сырокопченая колбаса, мясные консервы – на 7-2,4%.

Удорожание алкогольных напитков за квартал составило 1,1%, в том числе водки – 3% и пива – 0,7%, при этом виноградные вина и коньяк подешевели на 0,7% и 0,6% соответственно.

В марте 2019 года *стоимость условного (минимального) набора продуктов питания* по Астраханской области составила 4170,39 рубля в расчете на 1 человека и по сравнению с предыдущим месяцем повысилась на 0,8%, за период с начала года – на 3,9%.

Прирост цен на *непродовольственные товары* в 1 квартале 2019 года составил 1,3% (в соответствующем квартале предыдущего года – 0,5%).

Среди наблюдаемых групп непродовольственных товаров более других возросли цены на товары садоводства – на 6,6%, печатные издания – на 4,4%, легковые автомобили, товары для животных, постельное белье, парфюмерно-косметические товары, ювелирные изделия, чулочно-носочные изделия – на 3,4-1,8%.

Из электротоваров и бытовых приборов на 2,6% дороже стали лампы электрические осветительные, на 2,4% – электроутюги при одновременном снижении цен на стиральные машины, микроволновые печи, бытовые плиты, электрочайники – на 0,2-1,2%.

Среди строительных материалов более других увеличились цены на красный кирпич – на 6,1%, металлочерепицу – на 5,3%, а так же ламинат, еврошифер, линолеум, тарированный цемент – на 3,8-2%.

Прирост цен на автомобильный бензин сложился выше, чем в 1 квартале 2018 года (1,6% против 0,3%). Дизельное топливо в 1 квартале 2019 года подорожало на 1,6%, в то время, как газовое моторное топливо подешевело на 6,8% (за аналогичный период предыдущего года дизельное и газовое моторное топливо подорожали на 1,3% и 1,2% соответственно).

В марте 2019 года относительно декабря 2018 года на 0,5-1,6% дешевле стала покупка женской обуви, трикотажных изделий, мужской обуви, одежды для детей дошкольного возраста, прочих культтоваров, персональных компьютеров.

В 1 квартале 2019 года прирост цен и тарифов на *услуги*, оказываемые населению, составил 1,7% (за аналогичный период предыдущего года – 0,9%).

Среди наблюдаемых услуг наибольший прирост цен в марте 2019 года относительно декабря 2018 года зафиксирован на услуги правового характера – 8,2%, кроме того, ритуальные услуги подорожали на 6,5%, услуги телевидения – на 4,1%, услуги в сфере зарубежного туризма – на 1,1%, медицинские услуги – на 1%.

Из услуг пассажирского транспорта, в среднем подорожавших на 4%, дороже стали услуги воздушного транспорта – на 14,1%, на 4,6% подорожал проезд в городском автобусе, на 1,8% – в такси. В то же время плата за проезд в поездах дальнего следования снизилась на 8%, в пригородном поезде – на 2%.

Среди жилищно-коммунальных услуг на 34,2% выросли взносы на капитальный ремонт, на 5,3% – плата за сжиженный газ, на 1,7% выросла оплата холодного водоснабжения и водоотведения, за газ сетевой, услуги электроснабжения, снизилась – за обращение с твердыми коммунальными отходами и наём жилых помещений в государственном и муниципальном жилищных фондах: соответственно на 2,9% и 2%.

Из бытовых услуг изготовление фотографий для документов подорожало на 4,1%, регулировка развала-схождения колес легкового автомобиля – на 3,8%, стрижка модельная в мужском зале – на 2,4%, дешевле стал шиномонтаж колес легкового автомобиля – на 0,3%.

Из услуг банков на 2,4% повысилась плата за пользование потребительским кредитом.

Цены производителей

Индекс цен производителей промышленных товаров по отдельным видам экономической деятельности

на конец периода; в процентах

	<i>Март 2019 к февралю 2019</i>	<i>Март 2019 к декабрю 2018</i>	<i>Справочно март 2018 к декабрю 2017</i>
Индекс цен производителей промышленных товаров, реализуемых на внутренний рынок	107,4	106,0	92,1
Добыча полезных ископаемых	116,3	123,2	90,1
Обрабатывающие производства	98,3	88,4	91,6
в том числе:			
производство пищевых продуктов	101,1	106,2	100,4
производство напитков	100,0	100,0	100,0
производство текстильных изделий	100,0	106,3	94,0
производство обуви	105,0	105,0	100,0
деятельность полиграфическая и копирование носителей информации	106,6	111,6	91,8
производство нефтепродуктов	102,7	88,5	91,2
производство химических веществ и химических продуктов	84,0	68,7	88,8
производство резиновых и пластмассовых изделий	100,0	100,0	100,0
производство прочей неметаллической минеральной продукции	100,0	98,8	100,1

ЮЖНЫЙ ФЕДЕРАЛЬНЫЙ ОКРУГ

	<i>Март 2019 к февралю 2019</i>	<i>Март 2019 к декабрю 2018</i>	<i>Справочно март 2018 к декабрю 2017</i>
производство готовых металлических изделий, кроме машин и оборудования	100,0	100,0	110,0
производство мебели	100,0	100,0	100,3
ремонт и монтаж машин и оборудования	100,0	100,0	103,9
Обеспечение электрической энергией, газом и паром; кондиционирование воздуха	100,9	99,8	98,6
Водоснабжение; водоотведение, организация сбора и утилизации отходов, деятельность по ликвидации загрязнений	99,9	99,2	98,8

Рынок труда

Занятость. Среднесписочная численность работников по полному кругу организаций (без учета совместителей) за февраль 2019 года составила 225725 человек, и увеличилась по сравнению с соответствующим периодом предыдущего года на 1,2%. Среднесписочная численность работников организаций, не относящихся к субъектам малого предпринимательства, составила 181735 человек. На условиях совместительства и по договорам гражданско-правового характера для работы в этих организациях привлекался 6491 человек.

Количество замещенных рабочих мест в организациях
(без субъектов малого предпринимательства)

	<i>Февраль 2019, единиц</i>	<i>В % к</i>		<i>Справочно февраль 2018 в % к февралю 2017</i>
		<i>февралю 2018</i>	<i>январю 2019</i>	
Всего замещенных рабочих мест (работников)	188225	100,6	100,3	102,0
в том числе:				
работников списочного состава (без внешних совместителей)	181735	100,7	100,1	102,1
внешних совместителей	3232	91,6	102,3	98,5
работников, выполнявших работы по договорам гражданско-правового характера	3259	103,3	110,2	104,4

В феврале 2019 года в общем числе замещенных рабочих мест в организациях рабочие места внешних совместителей и лиц, выполнявших работы по гражданско-правовым договорам, составляли – по 1,7%.

Безработица. К концу марта 2019 года в учреждениях государственной службы занятости населения состояло на учете 6954 не занятых трудовой деятельностью граждан, в том числе 6244 человека имели статус безработного, из них

5794 человека получали пособие по безработице (на конец марта 2018 года соответственно – 7006, 6066 и 5261 человек).

В марте 2019 года статус безработного получили 948 человек. Размеры трудоустройства безработных в марте 2019 года были на 56 человек, или на 7,2% больше, чем в марте 2018 года и составили 831 человек. Всего в марте снято с регистрационного учета 1338 безработных граждан, из них 62,1% трудоустроено. К профессиональному обучению или получению дополнительного профессионального образования по направлению органов службы занятости приступило 111 безработных.

Уровень официальной (или регистрируемой) безработицы на конец марта составил 1,2% экономически активного населения.

Движение численности безработных, зарегистрированных в органах государственной службы занятости (человек)

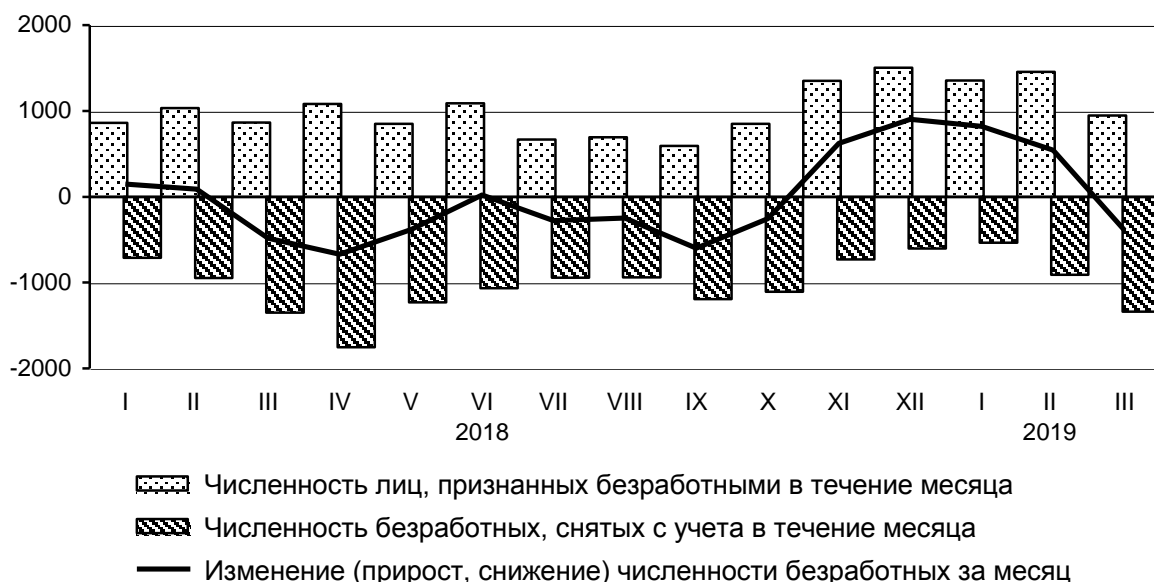

В марте 2019 года нагрузка не занятых трудовой деятельностью граждан, состоящих на учете в государственных учреждениях службы занятости населения, к заявленной предприятиями и организациями потребности в работниках составила, по расчетам, 0,9 человека на одну заявленную вакансию.

Государственные финансы

Консолидированный бюджет области (по предварительным данным Министерства финансов Астраханской области) за январь-февраль 2019 года исполнен с дефицитом 1310,8 млн. рублей, за соответствующий период 2018 года дефицит составлял 351,6 млн. рублей.

Доходы консолидированного бюджета области за январь-февраль 2019 года сложились в сумме 5151,6 млн. рублей, что на 8,5% меньше, чем в соответствующем периоде 2018 года.

Основную часть доходов занимают: налог на доходы физических лиц (36,5%), безвозмездные поступления (20,6%), налог на прибыль организаций (16,7%), налоги на имущество (5,5%), налоги на совокупный доход (5,3%).

Расходы консолидированного бюджета области за это же время были профинансированы в объёме 6462,5 млн. рублей, что составляет 108% к аналогичному показателю прошлого года.

В структуре расходов консолидированного бюджета области на образование пришлось 29,4%, социальную политику – 32,2%, здравоохранение – 11%, экономику – 5%, общегосударственные вопросы – 6,7%, жилищно-коммунальное хозяйство – 5,3%, культуру, кинематографию – 5%.

На 1 марта 2019 года (по оперативным данным Управления Федеральной налоговой службы по Астраханской области) в бюджеты всех уровней РФ поступило 23884,5 млн. рублей налоговых платежей и других доходов, из них 5600,5 млн. рублей - в доходы консолидированного бюджета области (включая платежи по налогам на совокупный доход), за соответствующий период 2018 года – 26150,3 млн. рублей и 5774 млн. рублей.

Финансы крупных и средних организаций

Финансовые результаты деятельности. В январе-феврале 2019 года положительный сальдированный финансовый результат крупных и средних организаций, в действующих ценах, составил 20458,6 млн. рублей.

Прибыль прибыльных организаций за январь-февраль 2019 года сложилась в сумме 22237 млн. рублей, что на 29,6% выше, чем годом ранее.

Убытки убыточных организаций по сравнению с январем-февралем 2018 года увеличились в 1,9 раза и составили 1778,5 млн. рублей.

В январе-феврале 2019 года доля убыточных организаций области по сравнению с январем-февралем 2018 года (по сопоставимому кругу организаций) увеличилась на 1,4 процентного пункта и составила 46,6%.

Сальдированный финансовый результат организаций, осуществляющих производство товаров и услуг для реализации, за январь-февраль 2019 года

	Млн. рублей	В % к январю-февралю 2018 ¹
Всего	20458,6	126,1
в том числе по организациям с основным видом деятельности:		
сельское, лесное хозяйство, охота, рыболовство, рыбоводство	-15,2	-
добыча полезных ископаемых	19125,7	117,9
обрабатывающие производства	89,6	-
обеспечение электрической энергией, газом и паром; кондиционирование воздуха	937,0	144,0
водоснабжение; водоотведение, организация сбора и утилизации отходов, деятельность по ликвидации загрязнений	1,8	-
строительство	-74,7	-
торговля оптовая и розничная; ремонт автотранспортных средств и мотоциклов	150,5	в 5,3 р.
транспортировка и хранение	137,9	-
деятельность в области информации и связи	-5,5	-
деятельность по операциям с недвижимым имуществом	0,5	-

¹ Темпы рассчитаны по сопоставимому кругу организаций, прочерк означает, что в одном или в обоих из сопоставляемых периодов был получен отрицательный сальдированный финансовый результат.

Состояние платежей и расчетов. На конец февраля 2019 года суммарная задолженность по обязательствам (кредиторская, задолженность по кредитам и займам) организаций составила 292343,8 млн. рублей, из неё просроченная – 5783,5 млн. рублей, или 2% от общей суммы задолженности (на конец февраля 2018 года – 0,6%, на конец января 2019 года – 1,5%).

Размер и структура суммарной задолженности по обязательствам организаций на конец февраля 2019 года

	Всего задолженность, млн. руб.	В % к концу предыдущего месяца	Просроченная задолженность, млн. руб.	В % к концу предыдущего месяца
Всего	292343,8	96,2	5783,5	126,4
в том числе:				
кредиторская задолженность	95072,0	97,7	5169,1	130,8
в % к итогу	32,5	х	89,4	х
задолженность по кредитам и займам	197271,8	95,4	614,3	98,7
в % к итогу	67,5	х	10,6	х

Дебиторская задолженность к концу февраля 2019 года составила 90734,1 млн. рублей, из неё просроченная – 5889,1 млн. рублей, или 6,5% от общего

объема дебиторской задолженности (на конец февраля 2018 года – 7,8%, на конец января 2019 года – 5,9%).

Уровень жизни населения

Среднемесячная номинальная начисленная заработная плата работников организаций, включая субъекты малого предпринимательства, составила в январе-феврале 2019 года 32141 рубль, превысив данные за соответствующий период предыдущего года на 2,5%. Реальный размер среднемесячной начисленной заработной платы за период с начала года сложился на 2,1% ниже по сравнению с январем-февралем 2018 года.

Отклонение средней заработной платы от среднеобластного уровня в феврале 2019 года (рублей)



Суммарная задолженность по заработной плате по кругу наблюдаемых видов экономической деятельности на 1 апреля 2019 года составила 98907 тыс. рублей и уменьшилась по сравнению с 1 апреля 2018 года на 14,4%, по сравнению с 1 марта 2019 года – на 17,7%.

Объем просроченной задолженности по заработной плате, сложившийся на 1 апреля 2019 года в 28,7 раза превышает месячный фонд работников наблюдаемых видов экономической деятельности.

Динамика просроченной задолженности по заработной плате
(на 1 число месяца; млн. рублей)

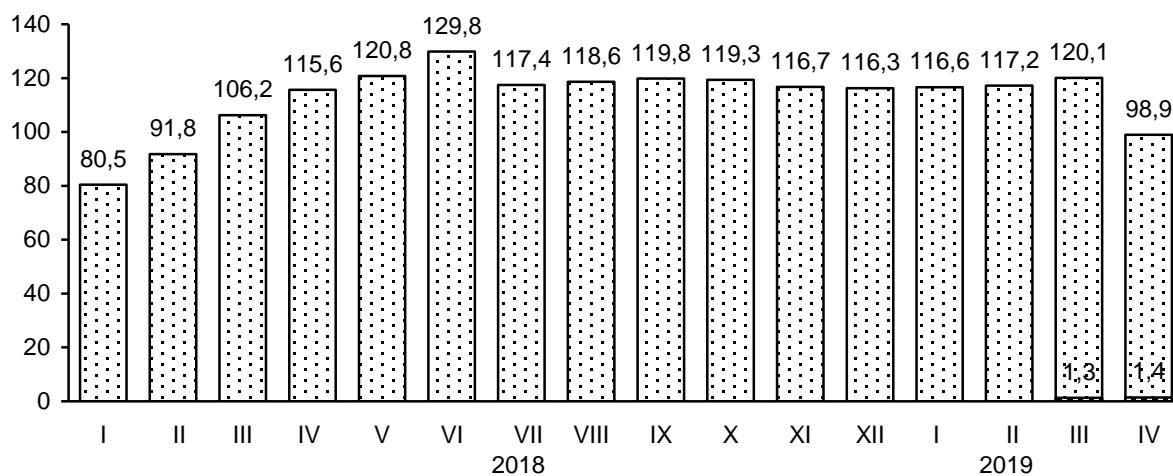

□ Общая сумма задолженности

■ в том числе задолженность из-за несвоевременного получения денежных средств из бюджетов всех уровней

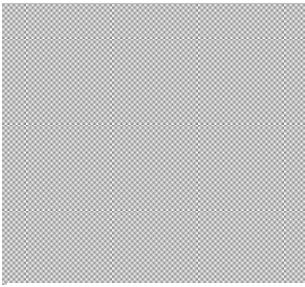

**СОЦИАЛЬНО-ЭКОНОМИЧЕСКОЕ ПОЛОЖЕНИЕ
ВОЛГОГРАДСКОЙ ОБЛАСТИ**

**Изменение основных показателей
производства товаров и услуг
в январе-марте 2018 и 2019 годов**
(в % к соответствующему периоду предыдущего года)

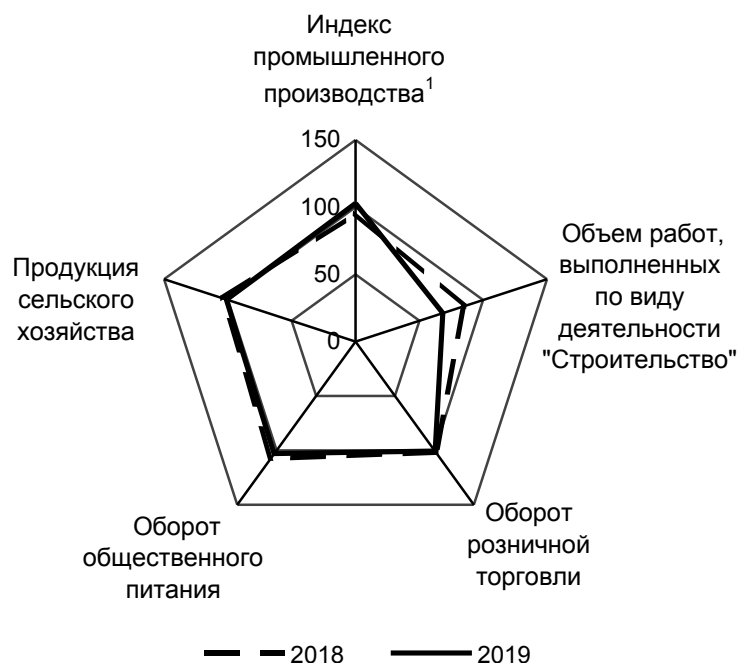

Промышленное производство

По итогам января-марта 2019 года индекс промышленного производства¹ по Волгоградской области составил 102,8 процента.

Индекс производства по видам деятельности
(по полному кругу предприятий и организаций)

	<i>Январь-март 2019 в % к январю-марту 2018</i>
Индекс промышленного производства ¹	102,8
в том числе индекс производства по видам деятельности:	
добыча полезных ископаемых	98,7
обрабатывающие производства	105,3
обеспечение электрической энергией, газом и паром;	
кондиционирование воздуха	89,4
водоснабжение; водоотведение, организация сбора и утилизации	
отходов, деятельность по ликвидации загрязнений	108,7

¹ Индекс промышленного производства исчисляется по видам деятельности "Добыча полезных ископаемых", "Обрабатывающие производства", "Обеспечение электрической энергией, газом и паром; кондиционирование воздуха", "Водоснабжение; водоотведение, организация сбора и утилизации отходов, деятельность по ликвидации загрязнений" на основе данных о динамике производства важнейших товаров-представителей (в натуральном или стоимостном выражении). В качестве весов используется структура валовой добавленной стоимости по видам экономической деятельности 2010 базисного года.

**Объем отгруженных товаров собственного производства,
выполненных работ и услуг собственными силами,
по видам экономической деятельности
в январе-марте 2019 года**
(млн. рублей)



Добыча полезных ископаемых. Индекс производства в «Добыче полезных ископаемых» по итогам первого квартала 2019 года составил 98,7 процента.

В добывающих производствах по сравнению с уровнем января-марта 2018 года уменьшилась добыча нефти сырой, включая газовый конденсат, на 1,9 процента, газа нефтяного попутного (газа горючего природного нефтяных месторождений) – на 8,7 процента.

Объем добычи газа горючего природного (газа естественного) увеличился относительно января-марта 2018 года на 47,4 процента.

Обрабатывающие производства. Индекс производства в целом по виду деятельности «Обрабатывающие производства» по результатам января-марта 2019 года составил 105,3 процента.

По сравнению с уровнем января-марта 2018 года рост наблюдался в организациях по производству компьютеров, электронных и оптических изделий в 1,9 раза, производству кожи и изделий из кожи и производству электрического оборудования в 1,6 раза, ремонту и монтажу машин и оборудования и производству прочих готовых изделий в 1,5 раза, производству прочей неметаллической минеральной продукции - на 42,9 процента, производству прочих транспортных средств и оборудования – на 40,9 процента, производству мебели – на 23,1 процента, обработке древесины и производству изделий из дерева и пробки, кроме мебели, производству изделий из соломки и материалов для плетения – на 22,4 процента, производству химических веществ и химических продуктов – на 14,4 процента, производству лекарственных средств и материалов, применяемых в медицинских

целях, - на 11,3 процента, производству металлургическому – на 9,5 процента, производству резиновых и пластмассовых изделий – на 6,7 процента, полиграфической деятельности и копированию носителей информации – на 3 процента, производству пищевых продуктов – на 2,7 процента.

По остальным видам экономической деятельности наблюдалось отставание объёма производства в январе-марте 2019 года по сравнению с январём-мартом 2018 года. Так, индекс в организациях по производству кокса и нефтепродуктов составил 99,5 процента, производству напитков – 93,6 процента, производству табачных изделий – 93 процента, производству одежды – 90,5 процента, производству готовых металлических изделий, кроме машин и оборудования – 88 процентов, производству машин и оборудования, не включённых в другие группировки, - 87,7 процента, производству текстильных изделий – 82,9 процента, производству автотранспортных средств, прицепов и полуприцепов – 68,1 процента, производству бумаги и бумажных изделий – 49,6 процента.

Структура отгруженных товаров собственного производства, выполненных работ и услуг собственными силами по видам обрабатывающих производств в январе-марте 2019 года (процентов)

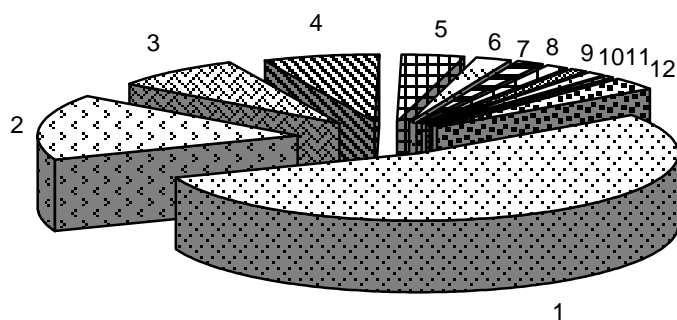

1	Производство кокса и нефтепродуктов	53,9
2	Производство металлургическое	15,8
3	Производство химических веществ и химических продуктов	8,2
4	Производство пищевых продуктов	7,1
5	Производство прочей неметаллической минеральной продукции	4,0
6	Производство резиновых и пластмассовых изделий	2,2
7	Ремонт и монтаж машин и оборудования	1,6
8	Производство готовых металлических изделий, кроме машин и оборудования	1,5
9	Производство машин и оборудования, не включённых в другие группировки	1,1
10	Производство прочих транспортных средств и оборудования	0,9
11	Производство текстильных изделий	0,7
12	Другие производства	3,0

Производство основных видов продукции обрабатывающих производств¹

	Единица измерения	Январь-март 2019	В % к январю-марту 2018
Производство пищевых продуктов			
Мясо крупного рогатого скота, свинина, баранина, козлятина, конина и мясо прочих животных семейства лошадиных, оленина и мясо прочих животных семейства оленьих (оленьевых) парные, остывшие или охлаждённые	тонн	1008,2	72,8
Мясо и субпродукты пищевые домашней птицы	тонн	10921,4	99,0
Соки из фруктов и овощей	тыс. усл. банок	206,0	0,5
Масло подсолнечное и его фракции нерафинированные	тонн	100740,2	121,3
Изделия хлебобулочные недлительного хранения	тонн	18644,2	94,9
Производство напитков			
Пиво, кроме отходов пивоварения	тыс. дкл	1710,6	124,4
Производство табачных изделий			
Сигареты	млн. штук	... ¹	92,7
Текстильное и швейное производство			
Ткани хлопчатобумажные	тыс. м ²	... ¹	100,1
Ткани кордные из высокопрочной нейлоновой пряжи или прочей полиамидной, полиэфирной или вискозной пряжи	тыс. м ²	... ¹	94,5
Производство бумаги и бумажных изделий			
Ящики и коробки из гофрированной бумаги или гофрированного картона	тонн	3040,5	102,0
Производство кокса и нефтепродуктов			
Бензин автомобильный	тыс. тонн	... ¹	77,4
Топливо дизельное	тыс. тонн	... ¹	93,2
Мазут топочный	тыс. тонн	250,3	109,5
Производство химических веществ и химических продуктов			
Углерод технический (сажи и прочие формы дисперсного углерода, не включённые в другие группировки)	тонн	... ¹	102,4
Гидроксид натрия (сода каустическая)	тыс. тонн	... ¹	100,7
Пластмассы в первичных формах	тонн	24172,0	94,7
Производство резиновых и пластмассовых изделий			
Шины, покрышки и камеры резиновые новые	тыс. штук	... ¹	76,5
Производство прочей неметаллической минеральной продукции			
Плитки керамические глазурованные для внутренней облицовки стен	тыс. кв. м	... ¹	89,9
Портландцемент, цемент глинозёмистый, цемент шлаковый и аналогичные цементы гидравлические	тыс. тонн	... ¹	105,9
Гипс строительный	тыс. тонн	... ¹	161,1
Блоки и прочие изделия сборные строительные для зданий и сооружений из цемента, бетона или искусственного камня	тыс. куб. м	52,1	120,8

ЮЖНЫЙ ФЕДЕРАЛЬНЫЙ ОКРУГ

	<i>Единица измерения</i>	<i>Январь-март 2019</i>	<i>В % к январю-марту 2018</i>
Производство металлургическое			
Прокат готовый	тонн	31267,6	49,3
Трубы, профили пустотелые и их фитинги стальные	тонн	261444,6	107,9
Производство готовых металлических изделий, кроме машин и оборудования			
Проволока скрученная, канаты, шнуры плетёные, стропы и аналогичные изделия из черных металлов без электрической изоляции	тонн	... ¹	96,5
Производство электрического оборудования			
Машины стиральные бытовые	штук	... ¹	-
Плиты газовые бытовые	штук	... ¹	130,8
Производство машин и оборудования, не включённых в другие группировки			
Насосы центробежные подачи жидкостей прочие; насосы прочие	штук	... ¹	23,3
Подшипники шариковые или роликовые	тыс. штук	... ¹	98,5
Производство автотранспортных средств, прицепов и полуприцепов			
Автобусы, имеющие технически допустимую максимальную массу более 5 т	штук	... ¹	50,9

¹ Данные не публикуются в целях обеспечения конфиденциальности первичных статистических данных, полученных от организаций, в соответствии с Федеральным законом.

Обеспечение электрической энергией, газом и паром; кондиционирование воздуха. Индекс производства по данному виду деятельности в январе-марте 2019 года составил 89,4 процента.

В январе-марте 2019 года уменьшилось производство электроэнергии по сравнению с уровнем аналогичного периода 2018 года на 14,6 процента, пара и горячей воды – на 11,3 процента.

Индекс производства по виду деятельности **«Водоснабжение; водоотведение, организация сбора и утилизации отходов, деятельность по ликвидации загрязнений»** по итогам января-марта 2019 года составил 108,7 процента.

Строительство

Из объектов коммунальной инфраструктуры в январе-марте 2019 года в области построены газовые сети протяжённостью 0,7 километра.

Сданы в эксплуатацию торговые предприятия площадью 3,9 тыс. м².

Подрядная деятельность. Объем работ, выполненных собственными силами организаций по виду деятельности «Строительство», за январь-март 2019 года составил 7145,6 млн. рублей, что на 31,7 процента меньше, чем за январь-март 2018 года.

Жилищное строительство. За первый квартал 2019 года построены жилые дома на 2192 квартиры общей площадью 169,9 тыс. м², или 112,4 процента к уровню января-марта 2018 года.

Из общего объёма введённого в действие жилья населением построены жилые дома общей площадью 87,6 тыс. м², что на 6,6 процента меньше уровня января-марта 2018 года.

Сельское хозяйство

За январь-март 2019 года объем производства сельскохозяйственной продукции в хозяйствах всех категорий (сельскохозяйственные организации, крестьянские (фермерские) хозяйства и индивидуальные предприниматели, хозяйства населения) в действующих ценах, по предварительной оценке, составил 10 млрд. рублей или 101,3 процента к январю-марту 2018 года в сопоставимых ценах.

Животноводство. На конец марта 2019 года поголовье крупного рогатого скота в хозяйствах всех категорий, по расчётам, составляло 308,7 тыс. голов (на 2% больше по сравнению с соответствующей датой предыдущего года), из него коров – 166,6 тыс. (на 3,3% больше), поголовье свиней – 248,8 тыс. (на 2% больше), овец и коз – 923,5 тыс. (на 4,2% меньше), птицы – 9300,2 тыс. голов (на 5,9% больше).

В январе-марте 2019 года в хозяйствах всех категорий, по расчётам, произведено скота и птицы на убой (в живом весе) 54,8 тыс. тонн, молока – 49,8 тыс. тонн, яиц – 160,7 млн. штук.

**Объем производства основных видов продукции животноводства
в январе-марте 2018 и 2019 годов**

(в хозяйствах всех категорий; тыс. тонн, яйца – млн. штук)

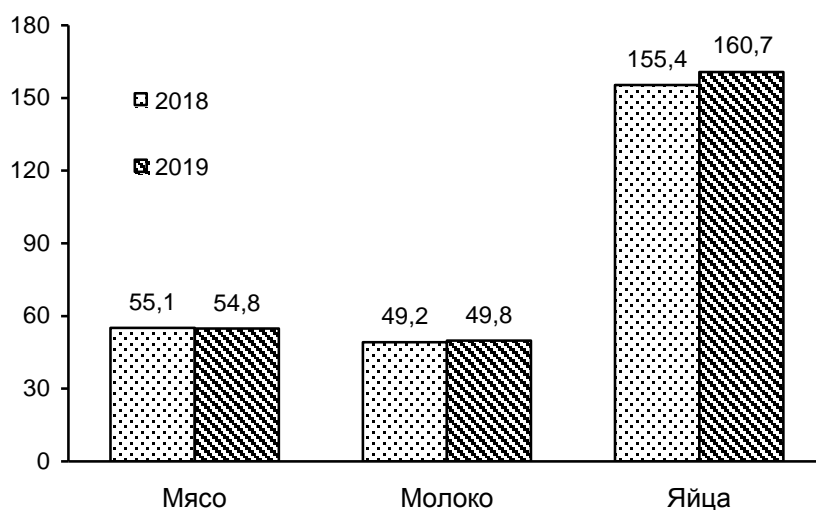

Надои молока на одну корову в сельскохозяйственных организациях, не относящихся к субъектам малого предпринимательства, в январе-марте 2019 года составили 1697 килограммов (в январе-марте 2018 года – 1518 килограммов), яйценоскость кур-несушек – 82 яйца (80 яиц).

Потребительский рынок

Розничная торговля. Оборот розничной торговли в январе-марте 2019 года составил 92,1 млрд. рублей, или 100,7 процента к соответствующему периоду предыдущего года.

В январе-марте 2019 года оборот розничной торговли на 92,8 процента формировался торгующими организациями и индивидуальными предпринимателями, осуществляющими деятельность вне рынка, доля розничных рынков и ярмарок составила 7,2 процента; в январе-марте 2018 года – соответственно 92,7 процента и 7,3 процента.

**Формирование оборота розничной торговли
в январе-марте 2019 года**

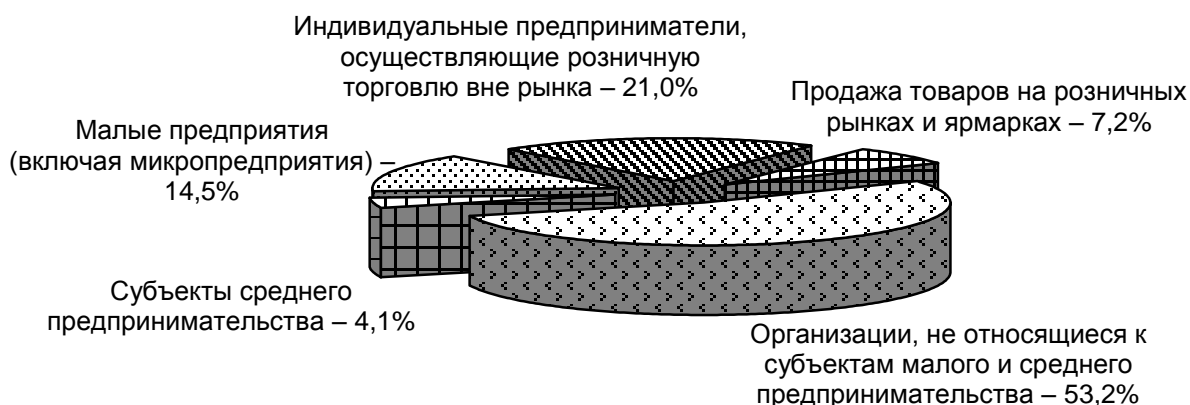

В структуре оборота розничной торговли удельный вес пищевых продуктов, включая напитки, и табачных изделий в январе-марте 2019 года составил 47,3 процента, непродовольственных товаров – 52,7 процента (в январе-марте 2018 года – 46,4% и 53,6%, соответственно). За январь-март 2019 года населению области реализовано пищевых продуктов, включая напитки, и табачных изделий на 43,5 млрд. рублей (101,7% к соответствующему периоду 2018 года), непродовольственных товаров – на 48,6 млрд. рублей (100%).

Общественное питание. В январе-марте 2019 года оборот общественного питания ресторанов, баров, кафе, столовых при предприятиях и учреждениях, организаций, осуществляющих поставку продукции общественного питания, составил 3,3 млрд. рублей, или 103,2 процента в сопоставимых ценах к январю-марту 2018 года.

Платные услуги населению. В январе-марте 2019 года объем платных услуг населению сложился в сумме 36,6 млрд. рублей или 101,4 процента к январю-марту 2018 года.

В структуре платных услуг населению доминируют пять видов услуг, которые занимают 81,8 процента от общего объёма. К ним относятся транспортные услуги (12,4%), услуги жилищно-коммунального хозяйства (35,9%), телекоммуникационные услуги (15,2%), системы образования (8,1%) и бытовые услуги (10,2%).

Более всего вырос спрос на услуги гостиниц и аналогичные услуги по предоставлению временного жилья в 2 раза, туристических агентств, туроператоров и прочие услуги по бронированию и сопутствующие им услуги - в 1,6 раза.

В первом квартале 2019 года жителям Волгоградской области было оказано услуг бытового характера на сумму 3,8 млрд. рублей, что составило 109,8 процента к первому кварталу 2018 года.

Цены

Индексы цен и тарифов

на конец периода; в процентах

	Март 2019 к		Справочно март 2018 к	
	февралю 2019	декабрю 2018	февралю 2018	декабрю 2017
Индекс потребительских цен	100,2	101,8	100,6	101,2
Индекс цен производителей промышленных товаров, реализуемых на внутренний рынок	101,5	98,5	98,6	98,6
Сводный индекс цен на продукцию (затраты, услуги) инвестиционного назначения	100,5	102,0	100,6	102,3
индекс цен производителей на строительную продукцию	100,5	102,4	100,8	103,8
Индекс тарифов на грузовые перевозки	100,0	79,8	100,0	91,4
Индекс цен производителей сельскохозяйственной продукции	102,7	99,6	99,0	102,2

Потребительские цены. Индекс потребительских цен в марте 2019 года по отношению к декабрю 2018 года составил в Волгоградской области 101,8 процента, в том числе на продовольственные товары – 102,3 процента, непродовольственные товары – 101,3 процента, услуги – 102,1 процента.

Цены на *продовольственные товары* за период с начала 2019 года выросли в среднем на 2,3 процента.

За период с начала текущего года наибольший рост цен наблюдался на плодоовощную продукцию. Стали дороже: капуста - в 1,7 раза, лук – в 1,5 раза, помидоры – на 33 процента, огурцы – на 31 процент, морковь – на 22 процента, бананы – на 17 процентов, свёкла, виноград – на 16 процентов, яблоки – на 13 процентов, груши – на 8,5 процента, картофель – на 3,4 процента.

Также выросли цены на макаронные изделия, крупы, муку, соль – на 5,9-8,1 процента, колбасные изделия, рыбу мороженую, хлеб и хлебобулочные изделия, молоко – на 1,8-3 процента.

С начала 2019 года снижение цен наблюдалось на апельсины – на 18 процентов, яйца – на 16,2 процента, мясо птицы – на 4,5 процента, свинину, креветки, фарш мясной, консервы фруктово-ягодные, лимоны – на 2,2-3,4 процента, масло подсолнечное – на 1,2 процента.

Стоимость условного (минимального) набора продуктов питания по Волгоградской области на конец марта 2019 года составила 3719 рублей в расчёте на 1 человека и за месяц увеличилась на 1,5 процента, с начала года – на 4,1 процента (за январь-март 2018 года – на 5,8%).

За период с начала 2019 года наиболее существенно подорожали: спички – на 12,1 процента, нитки – на 4,7 процента, обувь домашняя и резиновая, парфюмерно – косметические товары, товары для животных, товары для садоводства – на 2,7-3,8 процента. Также выросли цены на ткани хлопчатобумажные, белье постельное,

бельевой трикотаж, легковые автомобили, моющие и чистящие средства, ювелирные изделия, ковры и ковровые изделия, печатные издания, медицинские товары – на 2-2,7 процента, медикаменты, галантерею, табачные изделия, школьно-письменные принадлежности и канцелярские товары, строительные материалы, электротовары и другие бытовые приборы – на 1,1-1,9 процента.

Снижение цен за январь-март 2019 года отмечалось на коляски для новорождённых – на 4,9 процента, на отдельные виды зимней одежды и обуви – на 2-4,7 процента. Также подешевели телерадиотовары, планшеты, меха и меховые изделия, ткани – на 0,5-1,8 процента.

За январь-март 2019 года рост цен наблюдался на дизельное топливо – на 1,6 процента, бензин – на 1,1 процента. Снижение цен зафиксировано на газовое моторное топливо – на 7,6 процента.

С начала 2019 года подорожали услуги бань и душевых - на 16,5 процента, ремонт жилищ - на 6,1 процента, услуги пассажирского транспорта – на 5 процентов. Также повысилась стоимость услуг междугородной телефонной связи – на 4,8 процента, санаторно-оздоровительных услуг – на 4,0 процента, подорожали химчистка мужского костюма, ремонт и техобслуживание транспортных средств, почтовая связь – на 1,3-3 процента.

Снизилась с начала 2019 года стоимость полётов в самолёте – на 12,4 процента, проезда в поездах дальнего следования – на 6,4 процента, услуг в сфере зарубежного туризма - на 4,3 процента, проживания в гостинице – на 3,5 процента.

Цены производителей. Индекс цен производителей промышленных товаров, реализуемых на внутренний рынок, за I квартал 2019 года составил 98,5 процента.

Индекс цен производителей промышленных товаров, реализуемых на внутренний рынок, по отдельным видам экономической деятельности

на конец периода; в процентах

	Март 2019 к		Справочно март 2018 к декабрю 2017
	февралю 2019	декабрю 2018	
Промышленное производство	101,5	98,5	98,6
в том числе			
Добыча полезных ископаемых	109,1	120,2	96,8
Обрабатывающие производства	100,8	96,3	98,9
из них:			
производство пищевых продуктов	101,7	100,3	100,5
производство напитков	103,5	104,3	95,6
производство табачных изделий	100,0	94,6	100,0
производство текстильных изделий	99,1	93,3	104,1
производство одежды	100,0	100,0	100,3
производство бумаги и бумажных изделий	100,0	100,2	100,0
деятельность полиграфическая и копирование носителей информации	96,9	104,1	98,2

ЮЖНЫЙ ФЕДЕРАЛЬНЫЙ ОКРУГ

	Март 2019 к		Справочно март 2018 к декабрю 2017
	февралю 2019	декабрю 2018	
производство кокса и нефтепродуктов	101,6	88,0	93,4
производство химических веществ и химических продуктов	100,9	103,8	101,9
производство резиновых и пластмассовых изделий	100,0	106,3	106,0
производство прочей неметаллической минеральной продукции	100,5	101,4	100,2
производство металлургическое	100,4	99,5	102,9
производство готовых металлических изделий, кроме машин и оборудования	98,7	105,7	101,8
производство компьютеров, электронных и оптических изделий	100,0	105,9	106,7
производство электрического оборудования	100,0	99,4	100,0
производство машин и оборудования, не включенных в другие группировки	100,0	100,3	98,3
производство автотранспортных средств, прицепов и полуприцепов	100,6	100,6	100,0
производство мебели	100,0	106,5	-
Обеспечение электрической энергией, газом и паром; кондиционирование воздуха	100,6	99,1	97,8
Водоснабжение; водоотведение, организация сбора и утилизации отходов, деятельность по ликвидации загрязнений	100,0	100,0	100,0

Рынок труда

Занятость. В общей численности работников организаций, не относящихся к субъектам малого предпринимательства, в феврале 2019 года 448,1 тыс. человек, или 96,8 процента составляли штатные работники (без учёта совместителей). На условиях совместительства и по договорам гражданско-правового характера для работы в этих организациях привлекалось ещё 14,8 тыс. человек (в эквиваленте полной занятости).

Число замещённых рабочих мест работниками списочного состава, совместителями и лицами, выполнявшими работы по договорам гражданско-правового характера, в организациях (без субъектов малого предпринимательства) составило в феврале 2019 года 462,9 тыс., что на 5,4 тыс. замещённых рабочих мест меньше, чем в феврале 2018 года.

Количество замещённых рабочих мест в организациях
(без субъектов малого предпринимательства)

	Февраль 2019, единиц	В % к февралю 2018
Всего замещённых рабочих мест (работников)	462919	98,8
в том числе:		
работниками списочного состава (без внешних совместителей)	448113	98,9
внешними совместителями ¹	7341	94,8
работниками, выполнявшими работы по договорам гражданско-правового характера ¹	7465	97,7

¹ В эквиваленте полной занятости.

В общем количестве замещённых рабочих мест в организациях рабочие места внешних совместителей и лиц, выполнявших работы по гражданско-правовым договорам в феврале 2019 года составляли по 1,6 процента.

Безработица. К концу марта 2019 года в органах службы занятости населения (по данным Комитета по труду и занятости населения Волгоградской области) состояли на учёте 13,2 тыс. не занятых трудовой деятельностью граждан, из них 11,6 тыс. человек имели статус безработного (на конец марта 2018 года, соответственно, – 12,6 тыс. и 10,8 тыс. человек).

В марте 2019 года получили статус безработного 2,1 тыс. человек или на 0,2 тыс. человек (на 13,4%) больше, чем в марте 2018 года. Размеры трудоустройства безработных в марте 2019 года были на 48 человек (на 5,3%) больше, чем в марте 2018 года и составили 958 человек.

Уровень зарегистрированной безработицы на конец марта 2019 года составил 0,9 процента от численности рабочей силы.

Движение численности безработных, зарегистрированных в органах государственной службы занятости (человек)

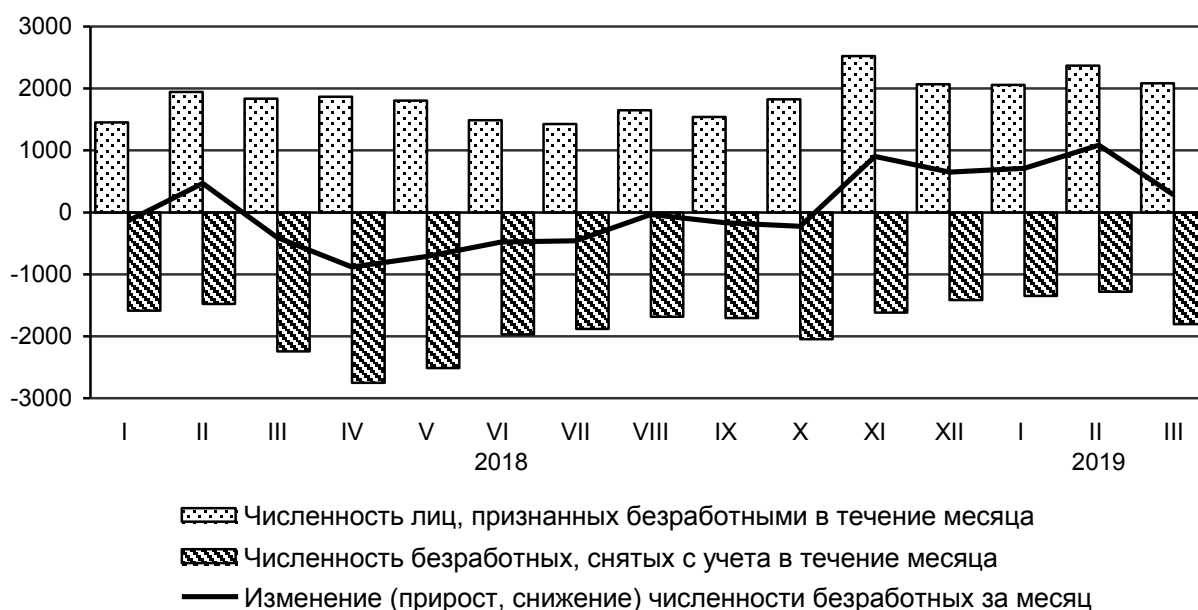

Государственные финансы

По данным Комитета финансов Волгоградской области за январь-февраль 2019 года *консолидированный бюджет* области исполнен с профицитом в 0,8 млрд. рублей.

Доходы консолидированного бюджета области за январь-февраль 2019 года по сравнению с доходами полученными за соответствующий период 2018 года, увеличились на 2,5 процента, составив 14,6 млрд. рублей.

Расходы консолидированного бюджета области профинансированы в объёме 13,8 млрд. рублей, что на 11,7 процента меньше, чем за январь-февраль 2018 года.

В январе-феврале 2019 года на финансирование социальной сферы направлено 9,7 млрд. рублей, или 70,6 процента средств расходной части консолидированного бюджета, общегосударственных вопросов – 1,2 млрд. рублей или 8,6 процента, национальной экономики – 1,8 млрд. рублей или 12,8 процента, жилищно-коммунального хозяйства – 498 млн. рублей или 3,6 процента, национальной безопасности и правоохранительной деятельности – 117 млн. рублей, или 0,8 процента.

По оперативным данным Управления Федеральной налоговой службы по Волгоградской области в бюджеты всех уровней по Волгоградской области за январь-февраль 2019 года поступило налогов и сборов на сумму 20,5 млрд. рублей, что на 0,3 процента меньше, чем за январь-февраль 2018 года.

Рост поступлений в бюджет по сравнению с январём-февралём 2018 года наблюдался по акцизам на 21,4 процента, налогам, сборам и регулярным платежам за

пользование природными ресурсами – на 16,7 процента, по налогу на имущество – на 12,4 процента, налогу на доходы физических лиц – на 2,1 процента; снижение – по налогу на прибыль – на 20,8 процента.

В консолидированный бюджет Волгоградской области перечислено 11,8 млрд. рублей или 57,3 процента всех поступлений (за январь-февраль 2018 года – 56,6%).

Финансы крупных и средних организаций

Финансовые результаты деятельности. За январь-февраль 2019 года сальдированный финансовый результат организаций Волгоградской области составил 16,1 млрд. рублей прибыли (за январь-февраль 2018 года по сопоставимому кругу организаций 8,5 млрд. рублей прибыли).

Из 630 организаций 374 (59,4%) получили прибыль в размере 18,5 млрд. рублей, 256 (40,6%) организаций – убыток в сумме 2,4 млрд. рублей. По сравнению с январём-февралём 2018 года сумма прибыли возросла в 1,8 раза, сумма убытка организаций увеличилась на 14,8 процента.

Наибольший объем прибыли получен в сельском хозяйстве, добыче полезных ископаемых, производстве нефтепродуктов, производстве химических веществ и химических продуктов, обеспечении электрической энергией, газом и паром, торговле. Наибольший объем убытков получен в металлургическом производстве.

Сальдированный финансовый результат организаций, осуществляющих производство товаров и услуг для реализации за январь-февраль 2019 года

	Млн. рублей	В % к январю-февралю 2018 ¹
Всего	16139,4	190,6
в том числе по организациям с основным видом деятельности:		
сельское, лесное хозяйство, охота, рыболовство и рыбоводство	1045,3	134,5
добыча полезных ископаемых	808,4	153,9
обрабатывающие производства	10954,5	в 2,6 р.
обеспечение электрической энергией, газом и паром; кондиционирование воздуха	1930,5	165,8
водоснабжение; водоотведение, организация сбора и утилизации отходов, деятельность по ликвидации загрязнений	8,6	11,3
строительство	43,7	27,8
торговля оптовая и розничная; ремонт автотранспортных средств и мотоциклов	940,3	127,2
транспортировка и хранение	101,9	32,4
деятельность гостиниц и предприятий общественного питания	-8,6	-

ЮЖНЫЙ ФЕДЕРАЛЬНЫЙ ОКРУГ

	<i>Млн. рублей</i>	<i>В % к январю-февралю 2018¹</i>
деятельность в области информации и связи	14,2	103,3
деятельность по операциям с недвижимым имуществом	189,7	51,3
деятельность профессиональная, научная и техническая	58,8	137,4
деятельность административная и сопутствующие дополнительные услуги	25,9	111,7
образование	21,2	87,1
деятельность в области здравоохранения и социальных услуг	1,0	-
деятельность в области культуры, спорта, организации досуга и развлечений	5,0	48,9
предоставление прочих видов услуг	-1,2	-

¹ Темпы рассчитаны по сопоставимому кругу организаций, прочерк означает, что в одном или в обоих из сопоставимых периодов был получен отрицательный сальдированный финансовый результат.

Состояние платежей и расчетов. На конец февраля 2019 года суммарная задолженность по обязательствам (кредиторская и задолженность по кредитам банков и займам) организаций Волгоградской области составила 417,9 млрд. рублей, из неё просроченная – 32,4 млрд. рублей или 7,8 процента от общей суммы задолженности (на конец января 2019 года – 7,5%, на конец февраля 2018 года. – 6,5%).

Кредиторская задолженность на конец февраля 2019 года сложилась в сумме 256,6 млрд. рублей, в том числе просроченная – 26,7 млрд. рублей, что составляет 10,4 процента всей задолженности (на конец января 2019 года – 10,1%, на конец февраля 2018 года – 9,4%).

В структуре просроченной кредиторской задолженности 79,4 процента объёма или 21,2 млрд. рублей составили неплатежи поставщикам. На задолженность в бюджет и во внебюджетные фонды приходится 9,8 процента или 2,6 млрд. рублей.

Задолженность организаций по полученным кредитам банков и займам на конец февраля 2019 года составила 161,3 млрд. рублей, в том числе просроченная – 5,7 млрд. рублей или 3,5 процента от общего объёма задолженности (на конец января 2019 года – 3,5%, на конец февраля 2018 года – 1,5%).

Дебиторская задолженность на конец февраля 2019 года составила 215,9 млрд. рублей, из неё просроченная – 19,5 млрд. рублей, или 9 процентов от общего объёма дебиторской задолженности (на конец января 2019 года – 9,2%, на конец февраля 2018 года – 9,2%).

Уровень жизни населения

Среднемесячная начисленная заработная плата за январь-февраль 2019 года в крупных, средних и малых организациях составила 30036 рублей и увеличилась по сравнению с январём-февралём 2018 года на 5 процентов.

Реальная заработная плата, рассчитанная с учетом индекса потребительских цен, по сравнению с январём-февралём 2018 года уменьшилась на 0,5 процента.

Отклонение средней заработной платы от среднеобластного уровня в феврале 2019 года (рублей)



Суммарная задолженность по заработной плате по кругу наблюдаемых видов экономической деятельности по сравнению с 1 марта 2019 года не изменилась и составила на 1 апреля 2019 года 165,4 млн. рублей.

Динамика просроченной задолженности по заработной плате¹
(на 1 число месяца; млн. рублей)

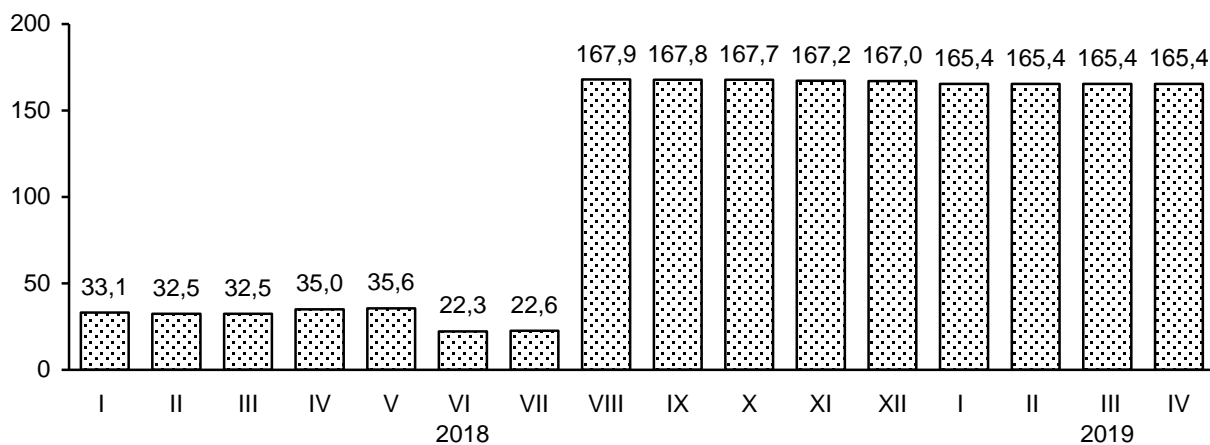

¹ По кругу отчитавшихся организаций.



**СОЦИАЛЬНО-ЭКОНОМИЧЕСКОЕ ПОЛОЖЕНИЕ
РОСТОВСКОЙ ОБЛАСТИ**

**Изменение основных показателей
производства товаров и услуг
в январе-марте 2018 и 2019 годов**
(в % к соответствующему периоду предыдущего года)



Промышленное производство

По итогам января-марта 2019 года индекс промышленного производства¹ по Ростовской области составил 99,4 процента.

Индекс производства по видам деятельности
(по полному кругу предприятий и организаций)

	Январь-март 2019 в % к январю-марту 2018
Индекс промышленного производства ¹	99,4
в том числе индекс производства по видам деятельности:	
добыча полезных ископаемых	126,9
обрабатывающие производства	98,2
обеспечение электрической энергией, газом и паром; кондиционирование воздуха	101,8
водоснабжение; водоотведение, организация сбора и утилизации отходов, деятельность по ликвидации загрязнений	106,0

¹ Индекс промышленного производства исчисляется по видам деятельности "Добыча полезных ископаемых", "Обрабатывающие производства", "Обеспечение электрической энергией, газом и паром; кондиционирование воздуха", "Водоснабжение; водоотведение, организация сбора и утилизации отходов, деятельность по ликвидации загрязнений" на основе данных о динамике производства важнейших товаров-представителей (в натуральном или стоимостном выражении). В качестве весов используется структура валовой добавленной стоимости по видам экономической деятельности 2010 базисного года.

**Объем отгруженных товаров собственного производства,
выполненных работ и услуг собственными силами,
по видам экономической деятельности
в январе-марте 2019 года
(млн. рублей)**



Добыча полезных ископаемых. Индекс производства в «Добыче полезных ископаемых» по итогам первого квартала 2019 года составил 126,9 процента, что обусловлено главным образом увеличением добычи антрацита, а также камня природного, щебня.

Добыча отдельных видов полезных ископаемых

	Единица измерения	Январь-март 2019	В % к январю-марту 2018
Антрацит	тыс. тонн	1417,3	144,8
Антрацит обогащенный	тыс. тонн	1077,3	146,0
Газ горючий природный (естественный)	млн. м ³	69,7	91,0
Щебень	тыс. м ³	2314,6	111,1
Камень природный дробленый	тыс. м ³	... ¹	187,2

¹ Данные не публикуются в целях обеспечения конфиденциальности первичных статистических данных, полученных от организаций, в соответствии с Федеральным законом.

Обрабатывающие производства. Индекс производства в целом по виду деятельности по результатам января–марта 2019 года составил 98,2 процента

Значительный рост, на 22,2 процента, достигнут в одном из ключевых секторов донской промышленности – производстве кокса и нефтепродуктов. Производство машин и оборудования, не включенных в другие группировки увеличилось на 21 процент.

На 19,1 процента возросло производство прочей неметаллической минеральной продукции, на 12,1 процента – металлургическое производство, на 5,6 процента – готовых металлических изделий, кроме машин и оборудования.

Производство пищевых продуктов снизилось на 3,7 процента в первую очередь под влиянием многократного сокращения производства мяса и субпродуктов домашней птицы. В то же время на 11 процентов сократилось производство колбасных изделий, на 9,8 процента – кондитерских изделий, на 2 процента – изделий хлебобулочных, на 1 процент – свинины.

Вместе с тем, в 14,4 раза возросло производство говядины, в 5,9 раза – сыров, в 2,6 раза – масла сливочного, на 12,8 процента - кисломолочных продуктов, на 12,1 процента – растительных масел и их фракций рафинированных.

Существенный рост отмечается в ряде менее масштабных сегментов обрабатывающей промышленности: производстве одежды (на 23,7%), производстве автотранспортных средств, прицепов и полуприцепов (на 15,5%), производстве электрического оборудования (на 14,2%), производстве бумаги и бумажных изделий (на 12,2%), производстве прочих готовых изделий (на 10%).

**Структура отгруженных товаров собственного производства,
выполненных работ и услуг собственными силами
по видам обрабатывающих производств
в январе-марте 2019 года
(процентов)**

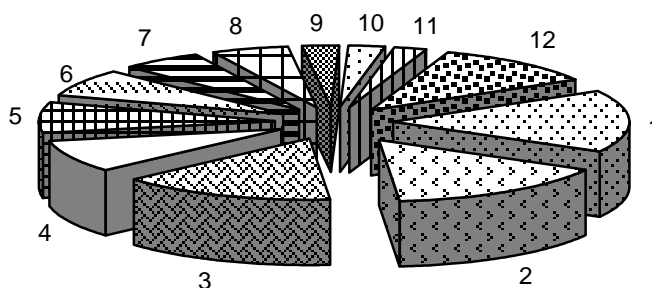

1	Производство кокса, нефтепродуктов	16,5
2	Производство прочих транспортных средств и оборудования	15,4
3	Производство пищевых продуктов	14,9
4	Производство металлургическое	8,5
5	Производство прочей неметаллической минеральной продукции	8,0
6	Производство готовых металлических изделий, кроме машин и оборудования	7,2
7	Производство машин и оборудования, не включенных в другие группировки	5,7
8	Производство резиновых и пластмассовых изделий	5,1
9	Производство электрического оборудования	2,7
10	Производство напитков	2,3
11	Производство химических веществ и химических продуктов	2,2
12	Другие производства	11,5

Производство основных видов продукции обрабатывающих производств

	Единица измерения	Январь-март 2019	В % к январю-марту 2018
Производство пищевых продуктов			
говядина, кроме субпродуктов	тонн	2449,5	в 14,4 р.
свинина, кроме субпродуктов	тонн	2776,3	99,0
масла растительные и их фракции рафинированные	тыс. тонн	100,1	112,1
продукты кисломолочные (кроме сметаны)	тыс. тонн	4,7	112,8
мука из зерновых культур, овощных и других растительных культур; смеси из них	тыс. тонн	35,3	108,0
изделия хлебобулочные недлительного хранения	тыс. тонн	40,7	98,0
кондитерские изделия	тыс. тонн	35,9	90,2
Производство текстильных изделий			
пряжа из синтетических и искусственных волокон и нитей (включая штапельные)	тонн	... ¹	107,7
ткани готовые	тыс. м ²	6060,0	74,8
белье постельное	тыс. штук	78,6	в 2,1 р.
Производство одежды			
изделия трикотажные или вязаные	тыс. штук	6782,4	160,2
брюки, бриджи и шорты из текстильных материалов, кроме трикотажных или вязаных	тыс. штук	1659,9	121,3
Производство бумаги			
бумага и картон	тонн	... ¹	103,0
картон гофрированный в рулонах или листах	тыс. м ²	... ¹	116,5
Производство кокса и нефтепродуктов			
мазут топочный	тыс. тонн	... ¹	в 2,1 р.
прямогонный бензин	тыс. тонн	... ¹	102,0
Производство химических веществ и химических продуктов			
материалы лакокрасочные и аналогичные для нанесения покрытий, полиграфические краски и мастики	тонн	31778,6	98,7
Производство прочей неметаллической минеральной продукции			
портландцемент, цемент глиноземистый, цемент шлаковый и аналогичные	тыс. тонн	... ¹	141,4
гидравлические цементы	тыс. тонн	... ¹	141,4
плиты из цемента, бетона или искусственного камня	тыс. м ²	141,4	95,6
кирпич керамический неогнеупорный строительный	млн. усл. кирпичей	59,6	100,0
Производство металлургическое			
сталь нелегированная в слитках или в прочих первичных формах и полуфабрикаты из нелегированной стали	тыс. тонн	206,4	168,6
сталь легированная прочая в слитках или в прочих первичных формах и полуфабрикаты из прочей легированной стали	тыс. тонн	74,7	108,8

ЮЖНЫЙ ФЕДЕРАЛЬНЫЙ ОКРУГ

	<i>Единица измерения</i>	<i>Январь-март 2019</i>	<i>В % к январю-марту 2018</i>
Производство готовых металлических изделий, кроме машин и оборудования			
котлы водогрейные центрального отопления для производства горячей воды или пара низкого давления	тыс. кВт	795,2	176,6
Производство машин и оборудования, не включенных в другие группировки			
машины для уборки зерновых, масличных, бобовых и крупяных культур прочие	штук	... ¹	131,1
тракторы для сельского хозяйства прочие	штук	... ¹	82,1
комбайны зерноуборочные	штук	... ¹	100,6
Производство прочих транспортных средств и оборудования			
электровозы промышленные	штук	... ¹	100,0

¹ Данные не публикуются в целях обеспечения конфиденциальности первичных статистических данных, полученных от организаций, в соответствии с Федеральным законом.

Обеспечение электрической энергией, газом и паром; кондиционирование воздуха. Индекс производства по данному виду деятельности в 1 квартале 2019 года составил 101,8 процента. Относительно уровня соответствующего периода предыдущего года на 11,3 процента увеличилась выработка электроэнергии.

Производство электро- и теплоэнергии

	<i>Единица измерения</i>	<i>Январь-март 2019</i>	<i>В % к январю-марту 2018</i>
Электроэнергия	млн. кВт. час	12124,4	111,3
Пар и горячая вода	тыс. Гкал	5309,3	84,6

Индекс производства по виду деятельности **«Водоснабжение; водоотведение, организация сбора и утилизации отходов, деятельность по ликвидации загрязнений»** по итогам января-марта 2019 года составил 106 процентов.

Строительство

В январе-марте 2019 года в результате нового строительства, расширения, реконструкции и технического перевооружения в области был сдан в эксплуатацию ряд производственных мощностей.

	Январь-март 2019
Линии электропередач, км	47,6
Капитальные гаражи, единиц/машиномест	4/20
Радиорелейные линии связи, км	796,8
Антенно-мачтовые сооружения для сотовой связи, шт.	13
Волоконно-оптические линии связи, км	249,9
Торговые предприятия, тыс. кв. м	14,3
Рынки и павильоны, мест	50
Предприятия общественного питания, посадочных мест	118
Общетоварные склады, тыс. кв. м	0,2
Хранилища для картофеля, овощей и фруктов, тыс. тонн единовременного хранения	2,5

Подрядная деятельность. Объем работ, выполненных по виду деятельности «Строительство» по полному кругу организаций в январе-марте 2019 года, составил 15611,9 млн. рублей, или 82,7 процента (в сопоставимых ценах) к январю-марту 2018 года.

Жилищное строительство. За первый квартал 2019 года предприятиями и организациями всех форм собственности, с учетом индивидуального строительства, введено жилья общей площадью 558,3 тыс. кв. метров, что составило 122,2 процента к соответствующему периоду предыдущего года.

Из общего объема введенного жилья на предприятия и организации приходится 243,6 тыс. кв. метров, или 154,7 процента к соответствующему периоду предыдущего года. Индивидуальными застройщиками в январе-марте 2019 года построено жилья общей площадью 314,8 тыс. кв. метров – 105,1 процента к январю-марту 2018 года.

Сельское хозяйство

По предварительным расчетам, сельхозтоваропроизводителями области в январе-марте 2019 года произведено в фактически действовавших ценах продукции сельского хозяйства на 15 млрд. рублей, индекс производства продукции сельского хозяйства составил 68,5 процента к январю-марту 2018 года.

Животноводство. На начало апреля 2019 года поголовье крупного рогатого скота в хозяйствах всех категорий, по расчетам, составило 620,4 тыс. голов (на 3,1% больше по сравнению с аналогичной датой предыдущего года), из него коров –

296,2 тыс. голов (на 3,2% больше). поголовье свиней сократилось до 358,4 тыс. голов (на 9,2% меньше), овец и коз - до 1136 тыс. голов (на 5% меньше), птицы – до 15 млн. голов (на 27,3% меньше),

В январе-марте 2019 года в хозяйствах всех категорий произведено скота и птицы на убой (в живом весе) 60,9 тыс. тонн, молока – 176,9 тыс. тонн, яиц – 432,7 млн. штук.

**Объем производства основных продуктов животноводства
в январе-марте 2018 и 2019 годов**

(в хозяйствах всех категорий; тыс. тонн, яйца – млн. штук)

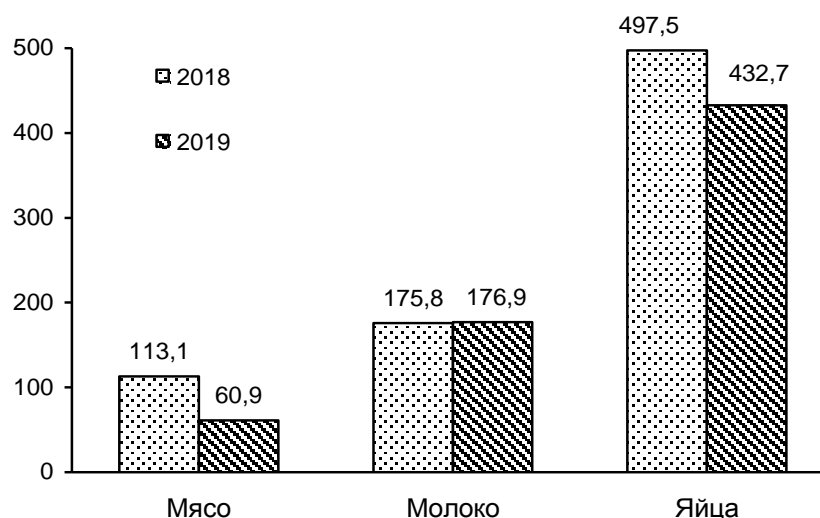

Средний удой молока от одной коровы в январе-марте 2019 года в сельхоз-организациях составил 1467 кг и увеличился по сравнению с соответствующим периодом предыдущего года на 4 процента, средняя яйценоскость одной курицы-несушки в крупных и средних сельхозорганизациях – 76 яиц (снижение на 5,6%).

Потребительский рынок

Розничная торговля. В январе-марте 2019 года оборот розничной торговли в целом по области сложился в объеме 215,9 млрд. рублей, что в сопоставимых ценах на 1,8 процента выше данных аналогичного периода предыдущего года.

Определяющее влияние на динамику оборота оказывает организованная торговля. Торгующие организации и индивидуальные предприниматели, реализующие товары вне рынка, сформировали 91,2 процента общего объема оборота розничной торговли. Объёмы продаж на розничных рынках и ярмарках составили 8,8 процента.

**Формирование оборота розничной торговли
в январе-марте 2019 года**

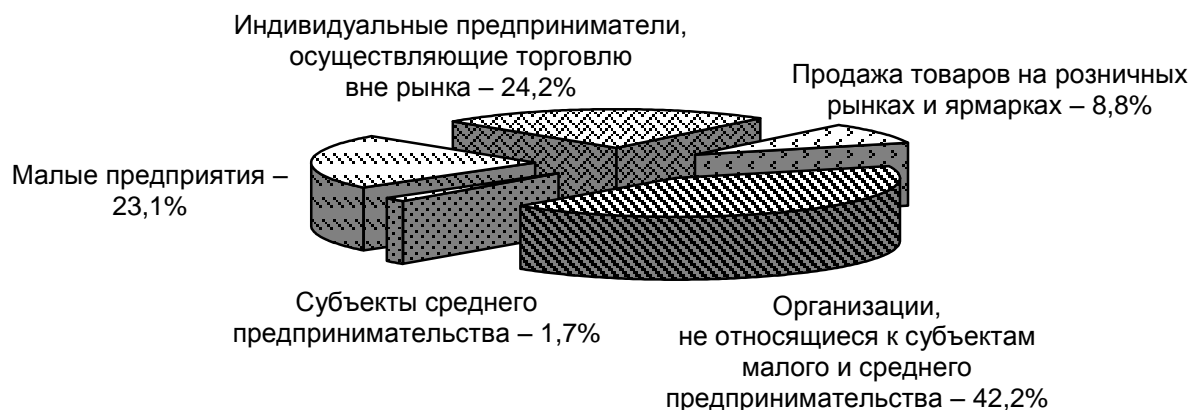

В макроструктуре оборота розничной торговли в январе-марте 2019 года удельный вес пищевых продуктов, включая напитки, и табачных изделий составил 48,5 процента, доля непродовольственных товаров – 51,5 процента, что соответствует данным прошлого года.

В целом, за январь-март 2019 года пищевых продуктов, включая напитки, и табачных изделий продано на сумму 104,8 млрд. рублей, в сопоставимых ценах это на 0,8 процента выше, чем в январе-марте предыдущего года. Объем продаж непродовольственных товаров сложился в размере 111,1 млрд. рублей, увеличившись на 2,7 процента.

Общественное питание. За первый квартал 2019 года оборот общественного питания ресторанов, баров, кафе, столовых при предприятиях и учреждениях, организаций, осуществляющих поставку продукции общественного питания, сложился в размере 8,4 млрд. рублей, что выше, чем в первом квартале 2018 года на 4,1 процента в сопоставимых ценах.

Платные услуги населению. В январе-марте 2019 года общий объем платных услуг, оказанных населению по всем каналам реализации (с учетом экспертной оценки объемов платных услуг, оказанных в неформальном секторе экономики), составил 55 млрд. рублей, что в сопоставимых ценах выше уровня января-марта 2018 года на 2,5 процента.

В структуре платных услуг населению устойчиво доминируют четыре вида услуг, которые занимают 74,7 процента от общего объема. К ним относятся услуги жилищно-коммунального хозяйства (33,3%), бытовые (16,7%), телекоммуникационные (14,6%) и транспортные услуги (10,1%).

Более всего вырос спрос на услуги физической культуры и спорта (рост на 16,5%), услуги учреждений культуры (на 9,7%), ветеринарные услуги (на 7,6%),

юридические (на 6%), удельный вес которых в совокупности составляет 4,6 процента в общем объеме.

В январе-марте 2019 года жителям Ростовской области было оказано услуг бытового характера на сумму 9,2 млрд. рублей. По сравнению с январем-мартом 2018 года отмечается рост этого показателя в сопоставимых ценах на 10,2 процента.

Цены

Индексы цен и тарифов

на конец периода; в процентах

	Март 2019 к		Справочно март 2018 к	
	февралю 2019	декабрю 2018	февралю 2018	декабрю 2017
Индекс потребительских цен	100,5	101,7	100,5	101,4
Индекс цен производителей промышленных товаров, реализуемых на внутренний рынок	100,7	100,9	100,1	100,5
Сводный индекс цен на продукцию (затраты, услуги) инвестиционного назначения	100,2	101,2	100,3	99,5
индекс цен производителей на строительную продукцию	100,2	101,1	100,5	99,5
Индекс тарифов на грузовые перевозки	99,9	103,2	100,0	104,7
Индекс цен производителей сельскохозяйственной продукции	100,5	100,9	100,5	100,9

Потребительские цены. Индекс потребительских цен на товары и услуги в марте 2019 года к декабрю 2018 года составил 101,7 процента. Цены на продовольственные товары с начала года увеличились на 2,4 процента, на непродовольственные товары – на 0,7 процента. Платные услуги подорожали на 1,8 процента.

Среди основных *продовольственных товаров* за январь-март 2019 года в большей степени, традиционно для этого периода, подорожала плодоовощная продукция (включая картофель) – на 16 процентов. Существенно дороже стали капуста (на 55,8%), огурцы свежие, лук (на 40,7%, на 36,5%, соответственно).

За период с начала 2019 года отмечается рост потребительских цен на крупы и бобовые (на 4%), макаронные изделия (на 3,7%), сливочное масло (на 2,6%), хлеб и хлебобулочные изделия (на 1,9%), молоко и молочная продукция (на 1,5%).

Наряду с подорожавшими продуктами, в анализируемом периоде заметно подешевели яйца (на 9,6%), отмечалось некоторое снижение цен на мясо и птицу, масло подсолнечное и сахар (на 0,2% - 2,5%).

В марте 2019 года *стоимость условного (минимального) набора продуктов питания* по Ростовской области составила 3833,82 рубля в расчете на 1 человека и по сравнению с предыдущим месяцем увеличилась на 1,8 процента, за период с начала года на 4 процента.

В первом квартале текущего года на региональном рынке *непродовольственных товаров* цены росли медленнее, чем на основные продовольственные товары. Их общее удорожание составило 0,7 процента (к уровню декабря 2018 года). Рост цен наблюдался на табачные изделия (на 2,5%), ткани (на 2,4%), электротовары и другие бытовые приборы (на 1,4%), моющие и чистящие средства (на 1,4%), телерадиотовары (на 1,1%).

Вместе с тем, по итогам января-марта текущего года зафиксировано снижение цен на бензин автомобильный (на 0,3%), трикотажные изделия (на 0,1%).

Общее удорожание *услуг* за период с начала года составило 1,8 процента.

Среди наблюдаемых видов услуг, оказываемых населению области, наиболее значительно увеличились цены на услуги правового характера (на 12,9%). Стали обходиться дороже услуги пассажирского транспорта (на 3,8%), связи (на 2,6%), жилищно-коммунальные (на 2,9%).

Вместе с тем, отмечалось снижение стоимости услуг в сфере туризма (на 1,2%), культуры (на 0,5%).

Цены производителей. Индекс цен производителей промышленных товаров, реализуемых на внутренний рынок, в марте 2019 года по отношению к декабрю 2018 года составил 100,9 процента.

Индекс цен производителей промышленных товаров, реализуемых на внутренний рынок, по отдельным видам экономической деятельности

на конец периода; в процентах

	Март 2019 к		Справочно март 2018 к декабрю 2017
	февралю 2019	декабрю 2018	
Индекс цен производителей промышленных товаров	100,7	100,9	100,5
Добыча полезных ископаемых	100,4	105,5	98,7
Обрабатывающие производства	100,2	100,2	101,1
в том числе:			
производство пищевых продуктов	101,0	101,3	100,4
производство напитков	100,5	99,6	99,3
производство табачных изделий	101,0	99,3	100,5
производство текстильных изделий	100,0	99,97	100,1
производство одежды	100,0	100,1	99,9
производство кожи и изделий из кожи	100,0	100,1	100,6
обработка древесины и производство изделий из дерева и пробки, кроме мебели, производство изделий из соломки и материалов для плетения	100,0	100,0	106,0
производство бумаги и бумажных изделий	100,3	98,8	101,1
деятельность полиграфическая и копирование носителей информации	100,0	102,0	101,1
производство кокса и нефтепродуктов	99,9	93,4	110,6
производство химических веществ и химических продуктов	102,1	104,2	101,3

ЮЖНЫЙ ФЕДЕРАЛЬНЫЙ ОКРУГ

	Март 2019 к		Справочно март 2018 к декабрю 2017
	февралю 2019	декабрю 2018	
производство лекарственных средств и материалов, применяемых в медицинских целях	101,5	104,0	102,0
производство резиновых и пластмассовых изделий	99,99	100,7	100,6
производство прочей неметаллической минеральной продукции	99,4	99,6	101,6
производство металлургическое	99,95	99,9	102,1
производство готовых металлических изделий, кроме машин и оборудования	100,4	101,6	99,8
производство компьютеров, электронных и оптических изделий	99,8	98,9	100,0
производство электрического оборудования	100,8	99,9	100,1
производство машин и оборудования, не включенные в другие группировки	100,1	103,8	102,3
производство автотранспортных средств, прицепов и полуприцепов	99,9	100,8	98,6
производство прочих транспортных средств и оборудования	100,0	102,0	100,0
производство мебели	100,0	100,0	100,6
производство прочих готовых изделий	100,4	100,4	100,6
Обеспечение электрической энергией, газом и паром; кондиционирование воздуха	103,1	104,4	98,3
Водоснабжение; водоотведение, организация сбора и утилизации отходов, деятельность по ликвидации загрязнений	100,0	99,98	100,0

Рынок труда

Занятость. Среднесписочная численность работников по кругу крупных, средних и малых предприятий и организаций в январе-феврале 2019 года составила 1064,3 тыс. человек, что ниже уровня соответствующего периода предыдущего года на 0,7 процента. Сокращение персонала наблюдается в большинстве видов деятельности. Рост численности работников отмечен в организациях, осуществляющих деятельность в торговле (на 2,5%), деятельности по операциям с недвижимым имуществом (на 2,2%), в сфере здравоохранения и социальных услуг (на 1,7%), На уровне соответствующего периода предыдущего года – штатная численность персонала, осуществляющего административную деятельность и оказывающего сопутствующие дополнительные услуги.

Среднесписочная численность работников крупных и средних организаций в январе-феврале 2019 года составила 755,4 тыс. человек. На условиях совместительства при этом привлекалось 12,9 тыс. человек, по договорам гражданско-правового характера – 13,9 тыс. человек (в эквиваленте полной занятости).

Число замещенных мест работниками списочного состава, совместителями и лицами, выполнявшими работы по договорам гражданско-правового характера, в крупных и средних организациях составило в январе-феврале 2019 года 782,2 тысяч, что ниже уровня того же периода прошлого года на 0,9 процента.

Количество замещенных рабочих мест в организациях
(без субъектов малого предпринимательства)

	Январь-февраль 2019, единиц	В % к январю-февралю 2018
Всего замещенных рабочих мест (работников)	782205	99,1
в том числе:		
работников списочного состава (без внешних совместителей)	755428	99,0
внешних совместителей ¹	12912	93,7
работников, выполнявших работы по договорам гражданско-правового характера ¹	13865	107,6

¹ В эквиваленте полной занятости.

В январе-феврале 2019 года в общем количестве замещенных рабочих мест в организациях рабочие места внешних совместителей составили 1,7 процента; лиц, выполнявших работы по гражданско-правовым договорам - 1,8 процента. Наиболее высокий удельный вес совместителей отмечен по виду деятельности «образование» – 4,3 процента.

Безработица. В январе-марте 2019 года в учреждениях государственной службы занятости зарегистрировано 37,7 тыс. граждан, обратившихся за содействием в трудоустройстве, что на 11 процентов выше уровня января-марта 2018 года. Признано безработными 12,1 тыс. граждан, что на 21,8 процента больше, чем в январе-марте 2018 года.

Снято с учета в анализируемом периоде 9,6 тыс. безработных. В их числе 4,8 тыс. (50,4%) – в связи с трудоустройством, 1,9 тыс. человек (19,6%) – в связи с профессиональным обучением или получением дополнительного профессионального образования по направлению государственного учреждения службы занятости населения.

К концу марта 2019 года численность официально зарегистрированных в государственных учреждениях службы занятости безработных составила 19,2 тыс. человек, что выше уровня на конец марта 2018 года (на 7,2%) и ниже значения показателя предыдущего месяца (на 1,1%).

Пособие по безработице получали 17,5 тыс. граждан, что составляет 91,1 процента численности официально зарегистрированных безработных.

Уровень официально зарегистрированной безработицы на конец марта 2019 года составил 0,9 процента.

Движение численности безработных, зарегистрированных в государственных учреждениях службы занятости (человек)

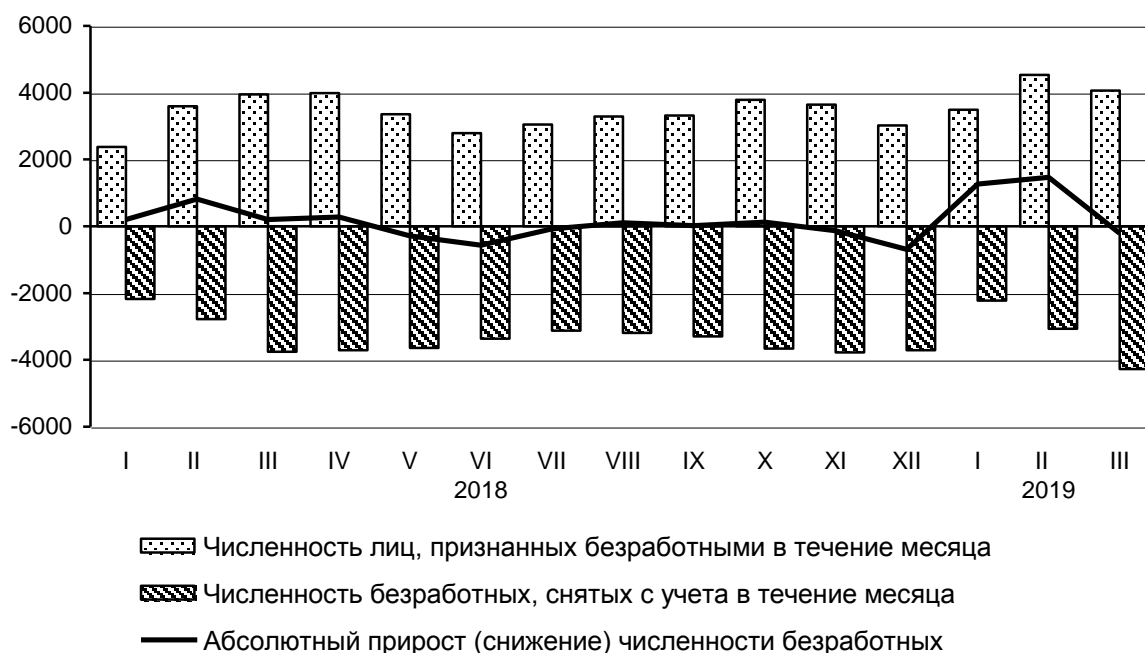

Государственные финансы

По предварительным данным Министерства финансов Ростовской области *консолидированный бюджет* Ростовской области за январь-март 2019 года исполнен с общим профицитом в размере 7636,7 млн. рублей¹.

За январь-март 2019 года *доходы* консолидированного бюджета области сложились в сумме 47563,1 млн. рублей¹ и увеличились по сравнению с январем-мартом 2018 года на 6,2 процента.

За первый квартал 2019 года *расходы* консолидированного бюджета области были профинансированы в объеме 39926,4 млн. рублей¹, что по сравнению с соответствующим периодом предыдущего года больше на 4,9 процента.

Основная часть расходов консолидированного бюджета области была направлена на развитие социальной сферы: образования (32,6%), здравоохранения (7,5%), культуры и кинематографии (4,7%), физкультуры и спорта (2,9%); на социальную политику (34,5%), на развитие экономики (7,3%), общегосударственные вопросы (5,8%), жилищно-коммунальное хозяйство (2,7%).

¹ <http://www.minfinro.rsu.ru/docs/s/10> - Дата обращения: апрель 2019 года.

Финансы крупных и средних организаций

Финансовые результаты деятельности. По итогам января-февраля 2019 года сальдированный финансовый результат крупных и средних организаций Ростовской области сложился в размере 8506,4 млн. рублей прибыли.

Заметный положительный сальдированный финансовый результат достигнут в обеспечении электрической энергией, газом и паром, кондиционировании воздуха (2,2 млрд. рублей), в обрабатывающих производствах (2 млрд. рублей), в добыче полезных ископаемых (1,7 млрд. рублей) и оптовой торговле (1,6 млрд. рублей).

Прибыль организаций обрабатывающих производств обеспечена в значительной степени деятельностью предприятий по производству прочей неметаллической минеральной продукции (2,4 млрд. рублей) и по производству пищевых продуктов (1,1 млрд. рублей).

Сальдированный финансовый результат деятельности организаций, осуществляющих производство товаров и услуг для реализации,¹ за январь-февраль 2019 года

	Млн. рублей	В % к январю-февралю 2018 ²
Всего	8506,4	56,1
в том числе по организациям с основным видом деятельности:		
сельское, лесное хозяйство, охота рыболовство и рыбоводство	-130,5	-
добыча полезных ископаемых	1718,6	в 6,1 р.
обрабатывающие производства	2047,3	18,6
обеспечение электрической энергией, газом и паром; кондиционирование воздуха	2203,0	61,7
водоснабжение; водоотведение, организация сбора и утилизации отходов, деятельность по ликвидации загрязнений	7,6	-
строительство	-68,7	-
торговля оптовая и розничная; ремонт автотранспортных средств, мотоциклов	1687,7	в 2,9 р.
из них торговля оптовая, кроме оптовой торговли автотранспортными средствами и мотоциклами	1580,5	в 2,6 р.
транспортировка и хранение	172,4	-
деятельность гостиниц и предприятий общественного питания	1,5	-
деятельность в области информации и связи	7,1	42,5
деятельность финансовая и страховая	... ³	96,8
деятельность по операциям с недвижимым имуществом	210,6	149,1
деятельность профессиональная, научная и техническая	311,6	в 5,5 р.
деятельность административная и сопутствующие дополнительные услуги	215,4	в 2,3 р.
образование	3,2	158,9

ЮЖНЫЙ ФЕДЕРАЛЬНЫЙ ОКРУГ

	<i>Млн. рублей</i>	<i>В % к январю-февралю 2018²</i>
деятельность в области здравоохранения и социальных услуг	77,0	175,6
деятельность в области культуры, спорта, организации досуга и развлечений	21,6	-

¹ Данные приведены по крупным и средним организациям. Информация сформирована в целом по юридическому лицу, включая данные обособленных подразделений, входящих в его состав.

² Темпы рассчитаны по сопоставимому кругу организаций, прочерк означает, что в одном или в обоих из сопоставляемых периодов был получен отрицательный сальдированный финансовый результат.

³ Данные не публикуются в целях обеспечения конфиденциальности первичных статистических данных, полученных от организаций, в соответствии с Федеральным законом.

По итогам января-февраля 2019 года удельный вес убыточных крупных и средних организаций в целом по Ростовской области сложился на уровне 34 процентов, что на 3 процентных пункта выше, чем годом ранее.

Состояние платежей и расчетов. На 1 марта 2019 года суммарная задолженность по обязательствам (кредиторская задолженность и задолженность по кредитам банков и займам) организаций сложилась в размере 1139886,8 млн. рублей, в том числе просроченная – 104652,2 млн. рублей, или 9,2 процента от общей суммы задолженности (на 1.03.2018 года – 5,8%, на 1.02.2019 года – 7,6%).

Кредиторская задолженность крупных и средних организаций Ростовской области по состоянию на 1.03.2019 года сложилась в размере 549328,2 млн. рублей, из нее на просроченную приходилось 65836,9 млн. рублей, или 12 процентов (на 1 марта 2018 года – 9,4%, на 1 февраля 2019 года – 10,7%).

В просроченной кредиторской задолженности почти половина приходится на долю организаций, относящихся к виду «деятельность административная и сопутствующие дополнительные услуги» – 46,1 процентов.

Задолженность по полученным кредитам и займам крупных и средних организаций Ростовской области на 1 марта 2019 года сложилась в размере 590558,5 млн. рублей, в том числе просроченная – 38815,3 млн. рублей, или 6,6 процента от общего объема задолженности (на 1.03.2018 года – 1,9%, на 1.02.2019 года – 4,7%).

Дебиторская задолженность крупных и средних организаций Донского региона на 1.03.2019 года составила 453566,8 млн. рублей, из неё просроченная – 31089,4 млн. рублей, или 6,9 процента от общего объема дебиторской задолженности (на 1 марта 2018 года – 6,8%, на 1 февраля 2019 года – 6,8%).

Уровень жизни населения

Среднемесячная номинальная начисленная заработная плата работников по кругу крупных, средних и малых предприятий и организаций (с учетом дорасчета) в январе-феврале 2019 года сложилась в размере 30237,8 рублей и возросла по сравнению с соответствующим периодом 2018 года на 8,1 процента (по кругу предприятий и организаций 2019 года).

Реальная величина среднемесячной начисленной заработной платы составила 103,1 процента к соответствующему периоду прошлого года.

Отклонение средней заработной платы от среднеобластного уровня в феврале 2019 года (рублей)



В соответствии с информацией, предоставленной предприятиями и организациями в органы государственной статистики (по обследуемым видам экономической деятельности (без субъектов малого предпринимательства)), по состоянию на 1 апреля 2019 года общая сумма просроченной задолженности по заработной плате перед 758 работниками составила 64,6 млн. рублей.

Доля задолженности по организациям, находящимся в различных процедурах банкротства, составляет 95,5 процента от общего объема просроченной задолженности.

Динамика просроченной задолженности по заработной плате¹
(на 1 число месяца; млн. рублей)

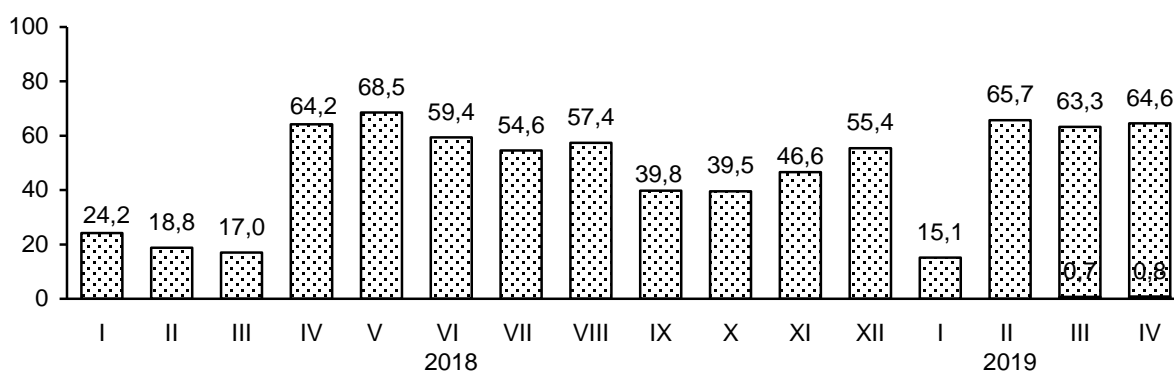

▣ Общая сумма задолженности

▣ в том числе из-за несвоевременного получения денежных средств из бюджетов всех уровней

¹ По кругу отчитавшихся организаций.



**СОЦИАЛЬНО-ЭКОНОМИЧЕСКОЕ ПОЛОЖЕНИЕ
г. СЕВАСТОПОЛЯ**

**Изменение основных показателей
производства товаров и услуг
в январе-марте 2018 и 2019 годов**
(в % к соответствующему периоду предыдущего года)



Промышленное производство

Индекс промышленного производства в январе-марте 2019 года по сравнению с соответствующим периодом предыдущего года составил 105,2%.

Индекс производства по видам деятельности
(по полному кругу предприятий и организаций)

	Январь-март 2019 в % к январю-марту 2018
Индекс промышленного производства ¹	105,2
в том числе индекс производства по видам деятельности:	
добыча полезных ископаемых	... ²
обрабатывающие производства	105,8
обеспечение электрической энергией, газом и паром; кондиционирование воздуха	106,0
водоснабжение; водоотведение, организация сбора и утилизации отходов, деятельность по ликвидации загрязнений	103,6

¹ Индекс промышленного производства исчисляется по видам деятельности «Добыча полезных ископаемых», «Обрабатывающие производства», «Обеспечение электрической энергией, газом и паром; кондиционирование воздуха», «Водоснабжение; водоотведение, организация сбора и утилизации отходов, деятельность по ликвидации загрязнений» на основе данных о динамике производства важнейших товаров-представителей (в натуральном или стоимостном выражении). В качестве весов используется структура валовой добавленной стоимости по видам экономической деятельности 2010 базисного года.

² Данные не публикуются в целях обеспечения конфиденциальности первичных статистических данных, полученных от организаций в соответствии с Федеральным законом.

**Объем отгруженных товаров собственного производства,
выполненных работ и услуг собственными силами,
по видам экономической деятельности
в январе-марте 2019 года
(млн. рублей)**



Обрабатывающие производства. В январе-марте 2019 года по виду деятельности «Обрабатывающие производства» отгружено товаров на сумму 2376,7 млн. рублей. Индекс производства составил 105,8% в том числе в производстве пищевых продуктов – 90,9%.

Объем отгруженной продукции по виду деятельности «Производство бумаги и бумажных изделий» вырос в 10,3 раза, в производстве напитков – в 1,8 раза, в обработке древесины и производстве изделий из дерева и пробки, кроме мебели, производстве изделий из соломки и материалов для плетения - на 60,3%, в производстве электрического оборудования - на 23,8%, в производстве компьютеров, электронных и оптических изделий - на 27,6%, в производстве мебели - на 15,6%, в деятельности полиграфической и копировании носителей информации - на 8,4%, в производстве пищевых продуктов - на 6,2%, в производстве одежды - на 4,8%.

**Структура отгруженных товаров собственного производства,
выполненных работ и услуг собственными силами
по видам обрабатывающих производств
в январе-марте 2019 года
(процентов)**

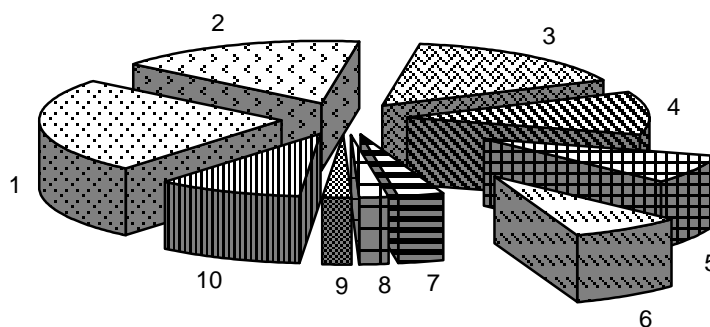

1	Производство пищевых продуктов	24,8
2	Производство электрического оборудования	16,6
3	Производство напитков	15,7
4	Ремонт и монтаж машин и оборудования	11,2
5	Производство прочей неметаллической минеральной продукции	7,6
6	Производство готовых металлических изделий, кроме машин и оборудования	7,4
7	Производство машин и оборудования, не включенных в другие группировки	3,0
8	Производство прочих готовых изделий	2,1
9	Производство резиновых и пластмассовых изделий	1,8
10	Другие производства	9,8

Производство основных видов продукции обрабатывающих производств

	Единица измерения	Январь-март 2019	В % к январю-марту 2018
Производство пищевых продуктов			
рыба переработанная и консервированная, ракообразные и моллюски	тонн	7462,6	67,4
изделия хлебобулочные недлительного хранения	тонн	5824,5	104,0
изделия колбасные, включая изделия колбасные для детского питания	тонн	71,0	114,8
Производство напитков			
воды минеральные природные питьевые и воды питьевые, расфасованные в ёмкости, не содержащие добавки сахара или других подслащающих или вкусоароматических веществ	тыс. полулитров	6236,4	113,5
Производство одежды			
спецодежда прочая	тыс. руб.	1378,0	-
Производство кожи и изделий из кожи			
обувь спортивная	тыс. пар	... ¹	... ¹
Производство химических веществ и химических продуктов			
материалы лакокрасочные на основе полимеров	тонн	238,1	в 2,7 р.

	Единица измерения	Январь-март 2019	В % к январю-марту 2018
Производство резиновых и пластмассовых изделий плиты, листы, плёнка и полосы полимерные, неармированные или не комбинированные с другими материалами	тонн	... ¹	... ¹
Производство прочей неметаллической минеральной продукции блоки и прочие изделия сборные строительные для зданий и сооружений из цемента, бетона или искусственного камня	тыс.м ²	5,1	91,3
Производство металлургическое профили незамкнутые холодной штамповки или гибкие из нелегированных сталей	тонн	... ¹	... ¹
Производство готовых металлических изделий, кроме машин и оборудования замки из недрагоценных металлов прочие	тыс. рублей	... ¹	... ¹
Производство компьютеров, электронных и оптических изделий аппаратура коммутационная, аппаратура радио- или телевизионная передающая; телевизионные камеры	тыс. рублей	20844,2	39,2
Производство электрического оборудования устройства для коммутации или защиты электрических цепей на напряжение более 1 кВ	тыс. рублей	351102,3	117,5
Производство машин и оборудования, не включенных в другие группировки теплообменники и машины для сжижения воздуха или прочих газов	тыс. рублей	... ¹	... ¹
Производство мебели мебель	тыс. рублей	28231,0	102,7
Производство прочих готовых изделий изделия ювелирные и их части; ювелирные изделия из золота или ювелирные изделия из серебра и их части	тыс. рублей	42549,9	119,7

¹ Данные не публикуются в целях обеспечения конфиденциальности первичных статистических данных, полученных от организаций, в соответствии с Федеральным законом.

Обеспечение электрической энергией, газом и паром; кондиционирование воздуха. Индекс производства по данному виду деятельности в январе-марте 2019 года составил 106% относительно уровня прошлого года. В 3,8 раза увеличилось производство, передача и распределение электроэнергии. Производство, передача и распределение пара и горячей воды; кондиционирование воздуха возросло на 2,3%.

Производство электро- и теплоэнергии

	<i>Единица измерения</i>	<i>Январь-март 2019</i>	<i>В % к январю-марту 2018</i>
Электроэнергия	млн. кВт. час	714,2	394,3
в том числе выработка электростанциями:			
тепловыми	млн. кВт. час	713,4	396,2
Пар и горячая вода	тыс. Гкал	548,4	102,5

Водоснабжение; водоотведение, организация сбора и утилизации отходов, деятельность по ликвидации загрязнений. По итогам первого квартала 2019 года отмечается, что индекс производства по данному виду деятельности составил 103,6% относительно уровня прошлого года, в том числе по виду деятельности «забор, очистка и распределение воды» - 103,4%, «сбор, обработка и утилизация отходов; обработка вторичного сырья» - 271,8% и по виду деятельности «сбор и обработка сточных вод» - 98,6%.

Строительство

В январе-марте 2019 года в результате нового строительства, расширения, реконструкции и технического перевооружения в регионе были сданы в эксплуатацию следующие объекты.

	<i>Январь-март 2019</i>
Электростанции турбинные, тыс. кВт	490,7
Теплоснабжение, Гкал/час	7,2
Тепловые сети, км	0,3
Причалы морских портов, пог. м	216,0
Волоконно-оптические линии связи (передачи), км	41,9
Гостиницы, мест	265,0

Подрядная деятельность. Объем работ, выполненных по виду деятельности «Строительство», по полному кругу организаций в январе-марте 2019 года составил 3306,4 млн. рублей, что в 1,7 раза больше соответствующего периода 2018 года.

Жилищное строительство. За январь-март 2019 года предприятиями и организациями всех форм собственности введено жилья общей площадью 61,5 тыс. кв. метров, что на 36,9% меньше соответствующего периода прошлого года.

Ввод жилья за отчетный период в городской зоне составил 55,1 тыс. кв. метров, в сельской местности – 5,1 тыс. кв. метров.

Индивидуальными застройщиками за отчетный период введено 14,8 тыс. кв. метров, в том числе в городской зоне – 9,7 тыс. кв. метров, в сельской местности – 5,1 тыс. кв. метров.

Сельское хозяйство

Объем производства продукции сельского хозяйства всех сельскохозяйственных производителей (сельхозорганизации, крестьянские (фермерские) хозяйства, хозяйства населения) в январе-марте 2019 года в действующих ценах, по предварительной оценке составил 356,5 млн. рублей. Индекс производства продукции сельского хозяйства (в сопоставимых ценах) в январе-марте 2019 года к соответствующему периоду предыдущего года - 101,6%.

Животноводство. На конец марта 2019 года поголовье крупного рогатого скота в хозяйствах всех категорий, по расчетам, уменьшилось на 4% по сравнению с аналогичной датой предыдущего года и составило 1,1 тыс. голов. Поголовье овец и коз составляет 0,9 тыс. голов (на 3,0% меньше), свиней – 0,7 тыс. голов (на 13,8% меньше), птицы – 44 тыс. голов (на 4,6% меньше).

По расчетным данным, в январе-марте 2019 года хозяйствами всех категорий произведено скота и птицы на убой (в живом весе) 0,1 тыс. тонн, что на 2,2% меньше прошлогоднего уровня, молока – 0,5 тыс. тонн, что на 0,5% больше, чем в январе-марте 2018 года, яиц – 0,6 млн. штук, что на 4,3% меньше по сравнению с соответствующим периодом предыдущего года.

Объем производства основных продуктов животноводства в январе-марте 2018 и 2019 годов
(в хозяйствах всех категорий; тонн; яйца – тыс. штук)

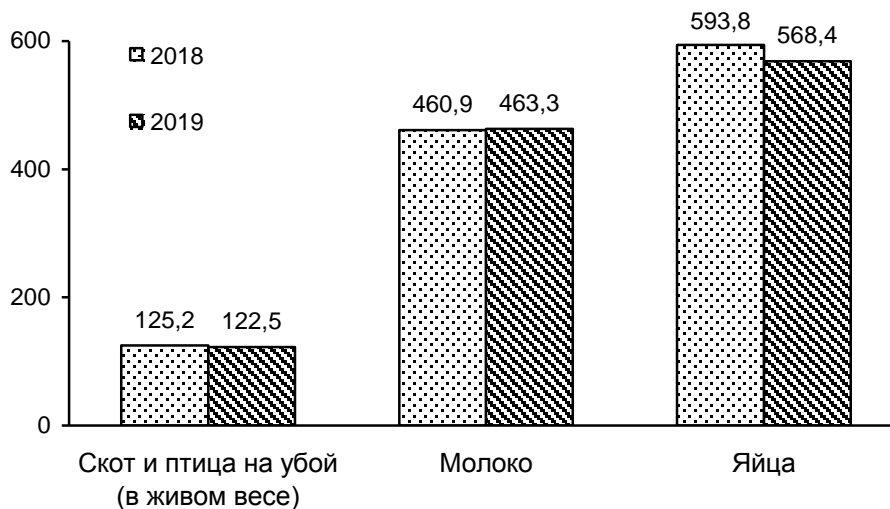

Потребительский рынок

Розничная торговля. В январе-марте 2019 года оборот розничной торговли в целом по г. Севастополю сложился в объеме 14990,2 млн. рублей, что в сопоставимых ценах на 2,8% больше соответствующего периода 2018 года.

Определяющее влияние на динамику оборота оказывает организованная торговля. Торгующие организации и индивидуальные предприниматели, реализующие товары вне рынка, сформировали 93,5% общего объема оборота розничной торговли. Объемы продаж на розничных рынках и ярмарках составили 6,5%.

Формирование оборота розничной торговли в январе-марте 2019 года

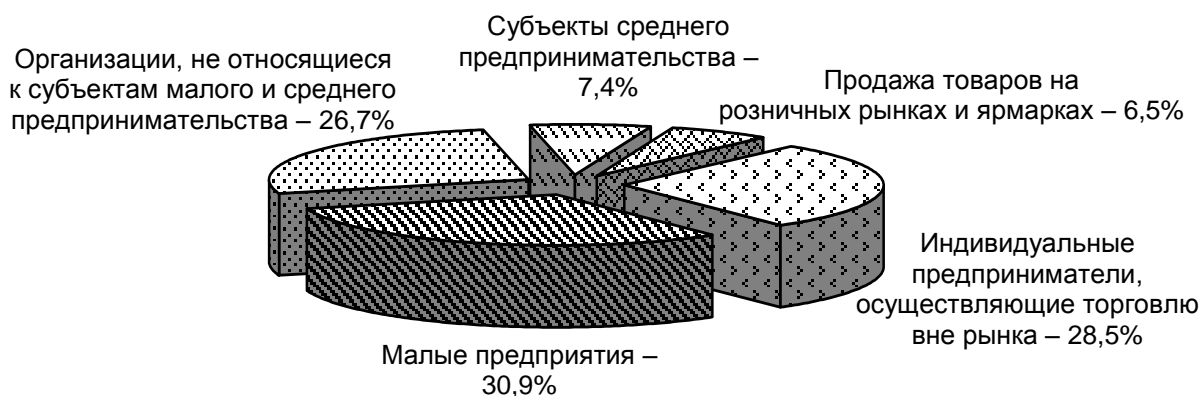

В макроструктуре оборота розничной торговли удельный вес пищевых продуктов, включая напитки, и табачных изделий увеличился в январе-марте 2019 года и составил 48,7%, в то время как в аналогичном периоде 2018 года - 48,1%, доля непродовольственных товаров, соответственно уменьшилась (51,3% в январе-марте 2019 года).

В целом, за январь-март 2019 года пищевых продуктов, включая напитки, и табачных изделий продано на сумму 7297,6 млн. рублей, в сопоставимых ценах, это на 2,5% больше, чем в январе-марте 2018 года. Объем продаж непродовольственных товаров сложился в размере 7692,6 млн. рублей, увеличение составило 3,2%.

Общественное питание. За январь-март 2019 года оборот общественного питания ресторанов, баров, кафе, столовых при предприятиях и учреждениях, организаций, осуществляющих поставку продукции общественного питания, сложился в размере 1139,7 млн. рублей, что выше уровня прошлого года на 1,1% в сопоставимых ценах.

Платные услуги населению. В январе-марте 2019 года общий объем платных услуг, оказанных населению по всем каналам реализации (с учетом экспертной оценки объемов платных услуг, оказанных в неформальном секторе экономики), составил 10440,3 млн. рублей, что в сопоставимых ценах выше уровня аналогичного периода 2018 года на 4%.

В структуре платных услуг населению устойчиво доминируют следующие виды услуг, которые занимают 91,7% от общего объема: коммунальные услуги (26,6%), бытовые услуги (23,7%), жилищные услуги (15,1%), транспортные услуги (8,8%), услуги системы образования (8,2%), прочие виды платных услуг (5,0%), услуги телекоммуникационные (4,3%).

В январе-марте 2019 года жителям Севастополя было оказано услуг бытового характера на сумму 2473,3 млн. рублей. По сравнению с январем-мартом 2018 года отмечается падение этого показателя на 20,4%.

Цены

Индексы цен и тарифов

на конец периода; в процентах

	Март 2019		Справочно март 2018	
	к февралю 2019	к декабрю 2018	к февралю 2018	к декабрю 2017
Индекс потребительских цен	100,9	102,8	100,4	100,7
Индекс цен производителей промышленных товаров, реализуемых на внутренний рынок	103,7	99,0	101,6	100,7
Сводный индекс цен на продукцию (затраты, услуги) инвестиционного назначения	101,0	104,8	100,0	100,0
индекс цен производителей на строительную продукцию	101,4	106,3	99,2	102,0
Индекс тарифов на грузовые перевозки	115,7	115,7	100,0	100,0
Индекс цен производителей сельскохозяйственной продукции	100,0	100,0	100,7	100,2

Потребительские цены. Уровень инфляции в г. Севастополе по итогам первого квартала 2019 года составил 2,8%. С начала года цены на продовольственные товары увеличились на 3,8%. Непродовольственные товары подорожали на 1%, цены на платные услуги выросли на 2,9%.

Среди основных *продовольственных товаров* за январь-март 2019 года более всего подорожали: капуста белокочанная свежая (на 91,6%), лук репчатый (на 35,7%), помидоры свежие (на 32,5%). С начала 2019 года отмечается рост потребительских цен на виноград (на 29,3%), огурцы свежие (на 20,3%), бананы (17,2%), чеснок (16,2%), картофель (на 10,1%), яблоки (на 9,7%), соль поваренную пищевую (на 8,1%), баранину (кроме бескостного мяса) (на 7,9%), чай черный байховый (на 7,5%), рыба мороженая разделанная (кроме лососевых пород) (на 6,5%), муку пшеничную (на

5,7%), консервы фруктово-ягодные (на 5,6%), кулинарные изделия из птицы (на 5,4%), макаронные и крупяные изделия (на 4,8%), бараночные изделия (на 4,5%), консервы овощные (на 4,4%), молоко и молочную продукцию (на 4,1%), масло сливочное (на 3,9%), мясо птицы (на 3,4%), варенье, джем повидло, мед (на 3,3%), изделия мучные кондитерские (на 3,2%).

В анализируемом периоде отмечалось наибольшее удешевление яиц куриных (на 15,9%), апельсинов (на 12,8%), свинины (на 5,8%).

В марте 2019 года стоимость условного (минимального) набора продуктов питания по г. Севастополю составила 4769,76 рублей в расчете на 1 человека и по сравнению с предыдущим месяцем увеличилась на 2,4%, за период с начала года - на 4,7%.

Цены на *непродовольственные товары* за январь-март 2019 года повысились на 1%. В этом сегменте потребительского рынка в большей степени подорожали: винпоцетин (на 7,3%), валидол (на 6,8%), пиломатериалы (на 6,3%), товары для животных (на 5,7%), садоводство (на 5,1%), печатные издания (на 3,8%), топливо (на 3,6%), фарфоро-фаянсовая посуда (на 2,9%), моющие и чистящие средства (на 2,6%), часы (на 2,4%). Вместе с тем, по итогам трех месяцев зарегистрировано снижение цен на термометр медицинский ртутный (на 4,3%), амброксол (на 3,1%).

Общее удорожание услуг за январь-март 2019 года составило 2,9%.

Вместе с тем, наблюдалось повышение стоимости услуг бань и душевых (на 20%), услуг связи (на 7,5%), проживание в гостинице (на 6,2%), коммунальные услуги (на 5,9%), услуги в сфере зарубежного туризма (на 5,2%), ремонт, пошив одежды (на 4,7%), посещение детского ясли-сада (на 4,2%), ветеринарные услуги (на 4%), городского пассажирского транспорта (на 2,9%), жилищные услуги (на 2,4%), медицинские услуги (на 2%).

Среди наблюдаемых видов услуг, оказываемых населению города, существенное снижение цен и тарифов сложилось на услуги пассажирского транспорта (на 1,8%).

Цены производителей. Индекс цен производителей промышленных товаров, реализуемых на внутренний рынок, в марте 2019 года по отношению к декабрю 2018 года составил 99%.

Индексы цен производителей промышленных товаров, реализуемых на внутренний рынок, по отдельным видам экономической деятельности
на конец периода; в процентах

	Март 2019 к		Справочно март 2018 к декабрю 2017
	к февралю 2019	к декабрю 2018	
Индекс цен производителей промышленных товаров	103,7	99,0	100,7
Добыча полезных ископаемых	100,0	109,0	112,4
Обрабатывающие производства	99,9	95,0	99,0
из них:			
производство пищевых продуктов	99,4	99,6	97,3
производство напитков	100,5	89,8	102,0
производство мебели	99,5	113,3	100,0
Обеспечение электрической энергией, газом и паром; кондиционирование воздуха	107,4	99,9	101,0
в том числе:			
производство, передача и распределение электроэнергии	111,9	101,9	101,2
производство, передача и распределение пара и горячей воды; кондиционирование воздуха	100,0	96,5	100,0

Рынок труда

Занятость. Среднесписочная численность работников по полному кругу организаций за январь-февраль 2019 года составила 99,5 тыс. человек. По сравнению с соответствующим периодом предыдущего года среднесписочная численность работников увеличилась на 5%. Среднесписочная численность работников организации без субъектов малого предпринимательства (без внешних совместителей) в январе-феврале 2019 года составила 74 тыс. человек. На условиях совместительства привлекалось 1,1 тыс. человек, по договорам гражданско-правового характера - 0,4 тыс. человек. Число замещенных рабочих мест работниками без субъектов малого предпринимательства в январе-феврале 2019 года составило 75,5 тыс. единиц.

Количество замещенных рабочих мест в организациях
(без субъектов малого предпринимательства)

	Февраль 2019, единиц	В % к	
		февралю 2018	январю 2019
Всего замещенных рабочих мест (работников)	75756	105,0	100,8
в том числе:			
работников списочного состава (без внешних совместителей)	74233	104,8	100,5
внешних совместителей	1101	109,9	104,7
работников, выполнявших работы по договорам гражданско-правового характера ¹	422	143,3	142,3

¹ В эквиваленте полной занятости.

В январе-феврале 2019 года в общем количестве замещенных рабочих мест в организациях удельный вес рабочих мест внешних совместителей составил 1,5%, выполнявших работы по договорам гражданско-правового характера - 0,6%.

Безработица. В январе-марте 2019 года в учреждениях государственной службы занятости зарегистрировано 913 граждан, обратившегося за содействием в трудоустройстве, что на 16,8% выше уровня января-марта 2018 года.

В январе-марте 2019 года признано безработными 355 граждан, что на 23,3% больше, чем в январе-марте 2018 года.

Снято с учета в анализируемом периоде 267 безработных граждан. В их числе 130 человек (48,7%) – в связи с трудоустройством, из них 40 человек (15%) – по направлению государственного учреждения службы занятости населения.

К концу марта 2019 года численность официально зарегистрированных в государственных учреждениях службы занятости безработных составила 524 человека, что выше уровня по состоянию на конец марта 2018 года и выше значения показателя предыдущего месяца (соответственно на 0,4% и на 2,1%). Пособие по безработице получали 444 гражданина, что составляет 84,7% численности официально зарегистрированных безработных.

Уровень официально зарегистрированной безработицы на конец марта 2019 года составил 0,2%.

Движение численности безработных, зарегистрированных в органах государственной службы занятости (человек)

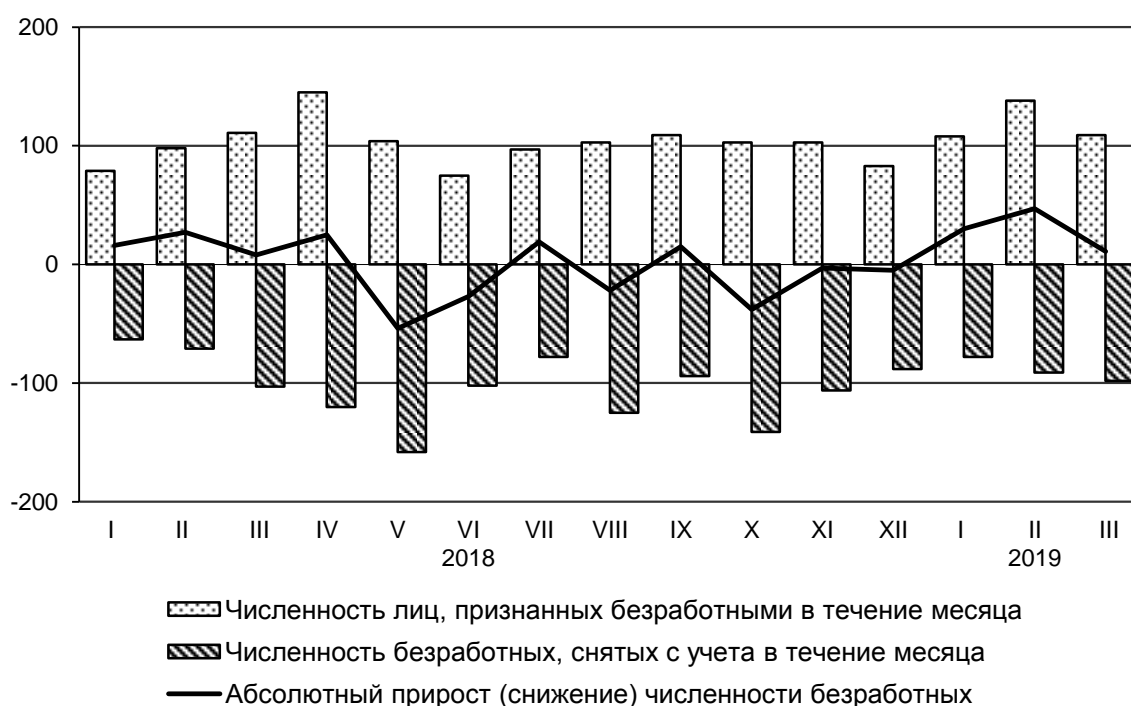

Государственные финансы

Консолидированный бюджет города Севастополя (по предварительным данным Департамента финансов города Севастополя) за январь-февраль 2019 года исполнен с профицитом в размере 355,7 млн. рублей, за соответствующий период 2018 года – 325,5 млн. рублей.

Доходы консолидированного бюджета города за январь-февраль 2019 года сложились в сумме 3455,2 млн. рублей, что на 17,7% больше, чем за соответствующий период 2018 года.

Основную часть доходов составляют: безвозмездные поступления (39%), налог на доходы физических лиц (25,8%), налог на прибыль организаций (5%).

Расходы консолидированного бюджета города Севастополя за этот же период были профинансированы в объеме 3099,5 млн. рублей и по сравнению с январем-февралем предыдущего года увеличились на 18,7%.

Основная часть расходов консолидированного бюджета города была направлена на образование - 25,5%, социальную политику - 22,7%, развитие экономики - 22,6%, дорожное хозяйство - 8,1%.

Финансы крупных и средних организаций

Финансовые результаты деятельности. По итогам января-февраля 2019 года *сальдированный финансовый результат* крупных и средних организаций г. Севастополя сложился в размере -28360 тыс. рублей.

Заметный положительный сальдированный финансовый результат достигнут в организациях, осуществляющих операции с недвижимым имуществом (85539 тыс. рублей); торговлю розничную, кроме торговли автотранспортными средствами и мотоциклами (82083 тыс. рублей); деятельность по предоставлению мест для временного проживания (69274 тыс. рублей). Определенный вклад внесли также организации, осуществляющие деятельность в области информации и связи (48975 тыс. рублей).

Сальдированный финансовый результат организаций, осуществляющих производство товаров и услуг для реализации¹ за январь-февраль 2019 года

	Тыс. рублей	В % к январю-февралю 2018 года ²
Всего	-28360	-
в том числе по организациям с основным видом деятельности:		
сельское, лесное хозяйство, охота, рыболовство и рыбоводство	-54499	-
обрабатывающие производства	6194	-

ЮЖНЫЙ ФЕДЕРАЛЬНЫЙ ОКРУГ

	<i>Тыс. рублей</i>	<i>В % к январю-февралю 2018 года²</i>
обеспечение электрической энергией, газом и паром; кондиционирование воздуха	-135055	-
строительство	-17864	-
торговля оптовая и розничная; ремонт автотранспортных средств и мотоциклов	80562	158,1
транспортировка и хранение	-157072	-
деятельность гостиниц и предприятий общественного питания	67801	в 2,1 р.
деятельность по операциям с недвижимым имуществом	85539	130,2
деятельность профессиональная, научная и техническая	... ³	-
образование	7286	-

¹ Данные приведены по крупным и средним организациям. Информация сформирована в целом по юридическому лицу, включая данные обособленных подразделений, входящих в его состав.

² Темпы рассчитаны по сопоставимому кругу организаций, прочерк означает, что в одном или в обоих из сопоставляемых периодов был получен отрицательный сальдированный финансовый результат.

³ Данные не публикуются в целях обеспечения конфиденциальности первичных статистических данных, полученных от организаций, в соответствии с Федеральным законом.

По итогам января-февраля 2019 года удельный вес убыточных крупных и средних организаций в целом по г. Севастополю составил 43%, что на 10,5 п.п. меньше, чем в предыдущем году.

Состояние платежей и расчетов. На 1 марта 2019 года суммарная задолженность по обязательствам (кредиторская задолженность и задолженность по кредитам банков и займам) организаций составила 32378092 тыс. рублей, в том числе просроченная – 1737036 тыс. рублей, или 5,4% от общей суммы задолженности.

Кредиторская задолженность крупных и средних организаций по г. Севастополю по состоянию на 1 марта 2019 года составила 20856092 тыс. рублей, из нее на просроченную приходится 458114 тыс. рублей, или 2,2% (на 1 марта 2018 года – 2,4%, на 1 февраля 2019 года – 1,9%).

В просроченной кредиторской задолженности наибольшую долю составляют долги организаций, относящихся к виду деятельности «обеспечение электрической энергией, газом и паром; кондиционирование воздуха», «транспортировка и хранение».

Задолженность по полученным кредитам и займам крупных и средних организаций по г. Севастополю на 1 марта 2019 года составила 11522000 тыс. рублей, в том числе просроченная – 1278922 тыс. рублей или 11,1% от общего объема задолженности (на 1 марта 2018 года – 11,8%, на 1 февраля 2019 года – 11,4%).

Дебиторская задолженность крупных и средних организаций по г. Севастополю на 1 марта 2019 года составила 14269482 тыс. рублей, из нее просроченная – 1764198 тыс. рублей, или 12,4% от общего объема дебиторской задолженности (на 1 марта 2018 года – 10,0%, на 1 февраля 2019 года – 13,3%).

Уровень жизни населения

Среднемесячная начисленная заработная плата работников по полному кругу крупных, средних и малых предприятий и организаций (с учетом дорасчета) за январь-февраль 2019 года составила 30196,5 рублей.

За февраль 2019 года среднемесячная номинальная начисленная заработная плата составила 30524,5 рублей и выросла по сравнению с февралем 2018 года на 9,9%.

Отклонение средней заработной платы от средней по городу в феврале 2019 года (рублей)



Сумма задолженности по заработной плате по кругу наблюдаемых видов экономической деятельности на 1 апреля 2019 года отсутствует.

Динамика просроченной задолженности по заработной плате
(на 1 число месяца; млн. рублей)

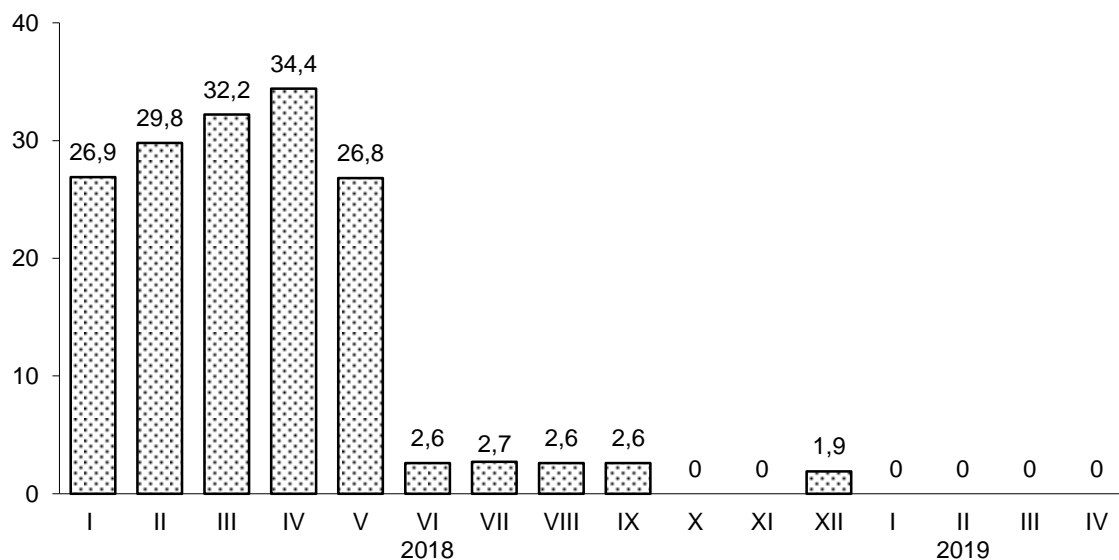



**СРАВНИТЕЛЬНЫЕ ДАННЫЕ
СОЦИАЛЬНО-ЭКОНОМИЧЕСКОГО ПОЛОЖЕНИЯ
СУБЪЕКТОВ РФ, РАСПОЛОЖЕННЫХ НА
ТЕРРИТОРИИ ЮЖНОГО ФЕДЕРАЛЬНОГО ОКРУГА**

**Основные показатели социально-экономического положения
Российской Федерации и Южного федерального округа**

	РФ		ЮФО	
	январь-март 2019	в % к январю-марту 2018	январь-март 2019	в % к январю-марту 2018
Индекс промышленного производства ¹	x	102,1	x	103,5
Индекс производства по видам экономической деятельности:				
добыча полезных ископаемых	x	104,7	x	111,7
обрабатывающие производства	x	101,3	x	103,0
обеспечение электрической энергией, газом и паром; кондиционирование воздуха	x	98,5	x	100,1
водоснабжение; водоотведение, организация сбора и утилизации отходов, деятельность по ликвидации загрязнений	x	100,9	x	101,7
Ввод в действие общей площади жилых домов, млн. кв. м	14,8	94,4	1,9	105,1
в том числе индивидуальными застройщиками, млн. кв. м	7,7	92,4	1,0	98,0
Объем работ, выполненных по виду деятельности «Строительство», млрд. рублей	1 451,3	100,2	92,4	78,0
Индекс цен производителей промышленных товаров, реализуемых на внутренний рынок (март 2019 к декабрю 2018)	x	98,9	x	100,7
Индекс потребительских цен (март 2019 к декабрю 2018)	x	101,8	x	101,8
Индекс производства продукции сельского хозяйства ²	x	101,1	x	92,9
Производство продуктов животноводства в хозяйствах всех категорий				
мясо (скот и птица на убой в живом весе), млн. тонн	3,4	100,5	0,3	87,2
молоко, млн. тонн	6,5	101,7	0,7	100,1
яйца, млрд. штук	10,5	99,4	1,2	96,4

ЮЖНЫЙ ФЕДЕРАЛЬНЫЙ ОКРУГ

Продолжение

	РФ		ЮФО	
	январь-март 2019	в % к январю-марту 2018	январь-март 2019	в % к январю-марту 2018
Оборот оптовой торговли организаций оптовой торговли, млрд. рублей	15 012,0	91,7 ²	904,9	105,3 ²
Оборот розничной торговли, млрд. рублей	7 614,7	101,8 ²	767,2	101,4 ²
Стоимость условного (минимального) набора продуктов питания в марте 2019 года, рублей	4 179,8	104,7 ³	4 015,2	103,7 ³
Сальдированный финансовый результат (по крупным и средним организациям) ⁴ , млрд. рублей	2 472,4	143,4	103,3	127,6
Среднемесячная номинальная начисленная заработная плата (по кругу крупных организаций, средних и малых предприятий (с учетом дорасчета)) ⁵ , рублей	42 742	105,8	30 889	106,8
Численность официально зарегистрированных безработных на конец марта, тыс. человек	818,4	104,4 ⁶	67,1	109,6 ³

¹ Индекс промышленного производства исчисляется по видам деятельности "Добыча полезных ископаемых", "Обрабатывающие производства", "Обеспечение электрической энергией, газом и паром; кондиционирование воздуха", "Водоснабжение; водоотведение, организация сбора и утилизации отходов, деятельность по ликвидации загрязнений" на основе данных о динамике производства важнейших товаров-представителей (в натуральном или стоимостном выражении). В качестве весов используется структура валовой добавленной стоимости по видам экономической деятельности 2010 базисного года.

² В сопоставимых ценах.

³ Март 2019 года в % к декабрю 2018 года.

⁴ За январь-февраль 2019 года и в % к январю-февралю 2018 года; данные приведены по месту регистрации юридических лиц.

⁵ Данные за январь-февраль 2019 года и в % к январю-февралю 2018 года.

⁶ Март 2019 года в % к марту 2018 года.

Оборот организаций¹
в январе-марте 2019 года
 (по оперативным данным территориальных органов Росстата)

	<i>Всего, млн. рублей</i>	<i>В % к январю-марту 2018 (в действующих ценах)</i>
Республика Адыгея	73 473,3	186,2
Республика Калмыкия	10 327,7	112,9
Республика Крым	134 991,5	98,1
Краснодарский край	1 211 050,0	108,7
Астраханская область	168 095,8	117,8
Волгоградская область	561 685,6	122,3
Ростовская область	823 818,5	105,0
г. Севастополь	33 715,0	102,5

¹ По полному кругу организаций. В оборот организаций включается стоимость отгруженных товаров собственного производства, выполненных собственными силами работ и услуг, а также выручка от продажи приобретенных на стороне товаров (без налога на добавленную стоимость, акцизов и других аналогичных обязательных платежей).

Индекс производства¹
в январе-марте 2019 года
 (по оперативным данным Росстата)

в % к соответствующему периоду прошлого года

	<i>Индекс промыш- ленного производ- ства²</i>	<i>Индекс производства по видам деятельности</i>			
		<i>добыча полезных ископае- мых</i>	<i>обрабаты- вающие произ- водства</i>	<i>обеспечение электрической энергией, газом и паром; кондицио- нирование воздуха</i>	<i>водоснабжение; водоотведе- ние, организа- ция сбора и утилизации отходов, деятельность по ликвидации загрязнений</i>
Южный федеральный округ	103,5	111,7	103,0	100,1	101,7
Республика Адыгея	100,1	156,3	99,7	98,3	89,9
Республика Калмыкия	99,0	92,7	119,8	93,4	108,3
Республика Крым	120,2	99,1	109,0	136,3	114,4
Краснодарский край	103,8	111,3	104,3	95,1	95,4
Астраханская область	111,0	114,7	104,4	90,2	86,8
Волгоградская область	102,8	98,7	105,3	89,4	108,7
Ростовская область	99,4	126,9	98,2	101,8	106,0
г. Севастополь	105,2	... ²	105,8	106,0	103,6

¹ По полному кругу организаций.

² Индекс промышленного производства исчисляется по видам деятельности "Добыча полезных ископаемых", "Обрабатывающие производства", "Обеспечение электрической энергией, газом и паром; кондиционирование воздуха", "Водоснабжение; водоотведение, организация сбора и утилизации отходов, деятельность по ликвидации загрязнений". В качестве весов используется структура валовой добавленной стоимости по видам экономической деятельности 2010 базисного года.

³ Данные не публикуются в целях обеспечения конфиденциальности первичных статистических данных, полученных от организаций, в соответствии с Федеральным законом.

**Отгружено товаров собственного производства,
выполнено работ и услуг собственными силами
по отдельным видам экономической деятельности¹
в январе-марте 2019 года**

(по оперативным данным территориальных органов Росстата)

в действующих ценах

	<i>Добыча полезных ископаемых</i>		<i>Обрабатывающие производства</i>		<i>Обеспечение электрической энергией, газом и паром; кондиционирование воздуха</i>		<i>Водоснабжение; водоотведение, организация сбора и утилизации отходов, деятельность по ликвидации загрязнений</i>	
	<i>млн. рублей</i>	<i>в % к январю-марту 2018</i>	<i>млн. рублей</i>	<i>в % к январю-марту 2018</i>	<i>млн. рублей</i>	<i>в % к январю-марту 2018</i>	<i>млн. рублей</i>	<i>в % к январю-марту 2018</i>
Республика Адыгея	624,2	153,7	11 737,2	102,2	902,5	104,2	353,5	80,0
Республика Калмыкия	405,6	105,1	209,1	90,1	1 080,2	96,4	102,7	112,4
Республика Крым	3 998,5	96,0	19 673,7	108,9	10 851,0	90,0	1 584,7	117,6
Краснодарский край	7 376,1	100,1	241 170,6	131,1	32 361,5	98,2	7 613,4	103,3
Астраханская область	80 782,9	119,7	16 031,7	141,1	8 485,0	105,9	1 061,6	95,0
Волгоградская область	15 299,1	121,9	185 936,6	109,3	20 500,3	85,8	5 243,2	154,2
Ростовская область	8 947,6	173,6	188 306,1	100,1	49 122,3	117,0	6 071,0	108,8
г. Севастополь	... ²	... ²	2 376,7	101,6	5 680,5	183,7	642,0	138,6

¹ По полному кругу организаций.

² Данные не публикуются в целях обеспечения конфиденциальности первичных статистических данных, полученных от организаций, в соответствии с Федеральным законом.

**Ввод жилья
в январе-марте 2019 года
(по оперативным данным Росстата)**

	<i>Ввод в действие общей площади жилых домов</i>		<i>в том числе ввод в действие жилых домов индивидуальными застройщиками</i>	
	<i>тыс. кв. м</i>	<i>в % к январю-марту 2018</i>	<i>тыс. кв. м</i>	<i>в % к январю-марту 2018</i>
Южный федеральный округ	1 864,6	105,1	972,7	98,0
Республика Адыгея	29,5	130,6	24,7	109,7
Республика Калмыкия	20,9	72,1	10,5	58,2
Республика Крым	36,9	57,4	20,9	187,9
Краснодарский край	878,6	107,1	450,8	117,5
Астраханская область	109,0	82,0	48,6	47,7
Волгоградская область	169,9	112,4	87,6	93,4
Ростовская область	558,3	122,2	314,8	105,1
г. Севастополь	61,5	63,1	14,8	23,9

**Объем работ, выполненных
по виду деятельности «Строительство»¹,
в январе-марте 2019 года
(по оперативным данным Росстата)**

	<i>Всего, млн. рублей</i>	<i>В % к январю-марту 2018 (в сопоставимых ценах)</i>
Южный федеральный округ	92 374,3	78,0
Республика Адыгея	1 841,5	129,2
Республика Калмыкия	389,5	в 6,3 р.
Республика Крым	26 924,6	120,7
Краснодарский край	34 203,9	58,2
Астраханская область	2 950,9	61,4
Волгоградская область	7 145,6	68,3
Ростовская область	15 611,9	82,7
г. Севастополь	3 306,4	170,9

¹ По полному кругу организаций.

ЮЖНЫЙ ФЕДЕРАЛЬНЫЙ ОКРУГ

**Индексы цен
в марте 2019 года**
(по оперативным данным Росстата)

	<i>Индекс цен производителей промышленных товаров, реализуемых на внутренний рынок</i>		<i>Индекс потребительских цен</i>	
	<i>в % к уровню предыдущего месяца</i>	<i>в % к уровню декабря предыдущего года</i>	<i>в % к уровню предыдущего месяца</i>	<i>в % к уровню декабря предыдущего года</i>
Южный федеральный округ	101,2	100,7	100,4	101,8
Республика Адыгея	100,8	100,9	100,2	101,3
Республика Калмыкия	101,9	104,8	100,3	101,5
Республика Крым	99,9	100,4	100,6	102,1
Краснодарский край	100,2	101,2	100,3	101,7
Астраханская область	107,4	106,0	100,4	101,9
Волгоградская область	101,5	98,5	100,2	101,8
Ростовская область	100,7	100,9	100,5	101,7
г. Севастополь	103,7	99,0	100,9	102,8

**Средние цены одного квадратного метра
общей площади типовых квартир
на конец 1 квартала 2019 года**
(по оперативным данным Росстата)

	<i>На первичном рынке жилья</i>		<i>На вторичном рынке жилья</i>	
	<i>рублей</i>	<i>в % к концу предыдущего квартала</i>	<i>рублей</i>	<i>в % к концу предыдущего квартала</i>
Южный федеральный округ	47 967	103,6	52 741	100,8
Республика Адыгея	... ¹	100,0	42 835	105,4
Республика Калмыкия	28 558	99,4	37 008	100,0
Республика Крым	61 804	109,3	56 959	101,1
Краснодарский край	45 332	103,0	55 824	100,5
Астраханская область	40 894	100,5	40 236	100,8
Волгоградская область	44 614	102,5	38 353	99,9
Ростовская область	43 944	99,9	50 051	100,4
г. Севастополь	65 993	106,5	70 442	95,0

¹ Данные не публикуются в целях обеспечения конфиденциальности первичных статистических данных, полученных от организаций, в соответствии с Федеральным законом.

Производство продукции сельского хозяйства¹
в январе-марте 2019 года
 (по оперативным данным территориальных органов Росстата)

	<i>Объем производства продукции сельского хозяйства, в действующих ценах, млн. руб. (оценка)</i>	<i>Индекс производства продукции сельского хозяйства, в % к январю-марту 2018</i>
Республика Адыгея	1 122,1	89,6
Республика Калмыкия	2 777,0	93,8
Республика Крым	6 761,2	102,9
Краснодарский край	34 908,8	102,9
Астраханская область	4 107,1	101,9
Волгоградская область	10 038,5	101,3
Ростовская область	15 043,7	68,5
г. Севастополь	356,5	101,6

¹ В хозяйствах всех категорий.

Производство продуктов животноводства¹
в январе-марте 2019 года
 (по оперативным данным Росстата)

	<i>Мясо (скот и птица на убой в живом весе)</i>		<i>Молоко</i>		<i>Яйца</i>	
	<i>тыс. тонн</i>	<i>в % к январю-марту 2018</i>	<i>тыс. тонн</i>	<i>в % к январю-марту 2018</i>	<i>млн. штук</i>	<i>в % к январю-марту 2018</i>
Южный федеральный округ	302,8	87,2	693,0	100,1	1 199,2	96,4
Республика Адыгея	6,5	96,8	26,6	93,9	19,3	76,1
Республика Калмыкия	6,3	95,2	4,2	93,7	1,0	94,9
Республика Крым	35,0	103,0	38,7	95,6	72,3	91,3
Краснодарский край	127,1	106,4	359,8	100,7	409,3	102,6
Астраханская область	12,1	100,6	36,5	100,1	103,4	119,6
Волгоградская область	54,8	99,5	49,8	101,1	160,7	103,4
Ростовская область	60,9	53,9	176,9	100,6	432,7	87,0
г. Севастополь	0,1	97,8	0,5	100,5	0,6	95,7

¹ В хозяйствах всех категорий.

**Оборот оптовой торговли
организаций оптовой торговли
в январе-марте 2019 года**
(по оперативным данным Росстата)

	<i>Млн. рублей</i>	<i>Индекс физического объема, в % к январю-марту 2018</i>
Южный федеральный округ	904 918,4	105,3
Республика Адыгея	7 114,6	128,4
Республика Калмыкия	1 028,0	102,0
Республика Крым	36 202,9	81,5
Краснодарский край	374 972,0	97,0
Астраханская область	16 931,3	113,8
Волгоградская область	125 426,6	144,1
Ростовская область	335 437,2	107,5
г. Севастополь	7 805,7	95,6

**Оборот розничной торговли
по всем каналам реализации
в январе-марте 2019 года**
(по оперативным данным Росстата)

	<i>Млн. рублей</i>	<i>Индекс физического объема, в % к январю-марту 2018</i>
Южный федеральный округ	767 173,5	101,4
Республика Адыгея	22 499,1	105,3
Республика Калмыкия	5 041,0	101,4
Республика Крым	59 142,9	102,9
Краснодарский край	316 151,6	101,0
Астраханская область	41 439,9	100,0
Волгоградская область	92 057,1	100,7
Ростовская область	215 851,7	101,8
г. Севастополь	14 990,2	102,8

**Стоимость условного (минимального) набора продуктов питания
в марте 2019 года
(по оперативным данным Росстата)**

	Стоимость набора		Изменение стоимости набора, в %	
	рублей	в % к средне-российской стоимости	к предыдущему месяцу	к декабрю 2018
Южный федеральный округ	4 015,2	96	101,6	103,7
Республика Адыгея	3 940,3	94	101,0	103,1
Республика Калмыкия	4 096,2	98	100,8	102,0
Республика Крым	4 288,2	103	102,6	104,8
Краснодарский край	4 304,8	103	101,4	103,2
Астраханская область	4 170,4	100	100,8	103,9
Волгоградская область	3 719,0	89	101,5	104,1
Ростовская область	3 833,8	92	101,8	104,0
г. Севастополь	4 769,8	114	102,4	104,7

**Финансовые результаты деятельности
крупных и средних организаций
в январе-феврале 2019 года
(по оперативным данным территориальных органов Росстата)**

	Сальдированный финансовый результат		в том числе убыток:	
	млн. рублей	в % к январю-февралю 2018 ¹	сумма убытка, млн. рублей	удельный вес убыточных организаций, %
Республика Адыгея	221,7	101,8	429,8	41,7
Республика Калмыкия	192,3	70,6	56,7	29,5
Республика Крым	1 043,5	153,4	2 508,4	46,5
Краснодарский край	56 760,7	142,6	12 535,2	33,0
Астраханская область	20 458,6	126,1	1 778,5	46,6
Волгоградская область	16 139,4	190,6	2 380,3	40,6
Ростовская область	8 506,4	56,1	9 436,6	34,0
г. Севастополь	-28,4	-	679,3	43,0

¹ Темпы рассчитаны по сопоставимому кругу организаций, прочерк означает, что в одном или обоих сопоставляемых периодах был получен отрицательный сальдированный финансовый результат.

**Кредиторская задолженность
крупных и средних организаций
на конец февраля 2019 года**

(по оперативным данным территориальных органов Росстата)

	<i>Всего, млн. рублей</i>	<i>В % к предыдущему месяцу</i>	<i>в том числе просроченная</i>	
			<i>млн. рублей</i>	<i>в % к предыдущему месяцу</i>
Республика Адыгея	23 564,3	95,4	3 856,1	101,3
Республика Калмыкия	14 537,5	95,1	2 321,8	104,2
Республика Крым	83 761,3	102,8	4 211,2	108,0
Краснодарский край	762 235,8	100,3	19 944,4	134,1
Астраханская область	95 072,0	97,7	5 169,1	130,8
Волгоградская область	256 617,4	99,7	26 714,1	103,0
Ростовская область	549 328,2	101,5	65 836,9	113,6
г. Севастополь	20 856,1	97,7	458,1	115,0

**Дебиторская задолженность
крупных и средних организаций
на конец февраля 2019 года**

(по оперативным данным территориальных органов Росстата)

	<i>Всего, млн. рублей</i>	<i>В % к предыдущему месяцу</i>	<i>в том числе просроченная</i>	
			<i>млн. рублей</i>	<i>в % к предыдущему месяцу</i>
Республика Адыгея	17 068,5	102,9	657,0	98,7
Республика Калмыкия	8 353,3	102,3	435,5	107,5
Республика Крым	67 180,6	104,2	7 649,3	100,0
Краснодарский край	804 827,7	100,9	23 986,9	106,9
Астраханская область	90 734,1	97,3	5 889,1	106,2
Волгоградская область	215 869,2	100,4	19 513,2	98,4
Ростовская область	453 566,8	94,8	31 089,4	95,0
г. Севастополь	14 269,5	108,7	1 764,2	101,0

**Заработная плата¹
в январе-феврале 2019 года**
(по оперативным данным территориальных органов Росстата)

	<i>Среднемесячная номинальная начисленная заработная плата одного работника</i>		<i>Реальная начисленная заработная плата в % к январю-февралю 2018</i>
	<i>рублей</i>	<i>в % к январю-февралю 2018</i>	
Республика Адыгея	27 064,2	106,7	101,7
Республика Калмыкия	25 616,4	107,9	103,0
Республика Крым	28 452,0	107,5	101,0
Краснодарский край	32 725,1	106,6	101,5
Астраханская область	32 141,0	102,5	97,9
Волгоградская область	30 036,0	105,0	99,5
Ростовская область	30 237,8	108,1	103,1
г. Севастополь	30 196,5	109,4	102,7

¹ По кругу крупных организаций, средних и малых предприятий (с учетом дорасчета).

**Просроченная задолженность по заработной плате
на 1.04.2019 года**
(по оперативным данным территориальных органов Росстата)

	<i>Всего</i>		<i>в т. ч. из-за несвоевременного получения денежных средств из бюджетов всех уровней</i>		<i>В расчете на одного работника предприя- тий, имеющих задолжен- ность, тыс. руб.</i>
	<i>млн. руб.</i>	<i>в разгах к месячному фонду зарплаты предприятий, имеющих задолженность</i>	<i>млн. руб.</i>	<i>в % к общей сумме задолжен- ности</i>	
Республика Адыгея	-	-	-	-	-
Республика Калмыкия	3,5	в 5,0 р.	-	-	38,2
Республика Крым	71,3	в 1,1 р.	-	-	32,6
Краснодарский край	39,2	в 17,6 р.	-	-	121,5
Астраханская область	98,9	в 28,7 р.	1,4	1,4	73,0
Волгоградская область	165,4	в 20,3 р.	-	-	99,0
Ростовская область	64,6	в 37,8 р.	0,8	1,2	85,2
г. Севастополь	-	-	-	-	-

Безработица
на конец марта 2019 года
 (по оперативным данным территориальных органов Росстата)

	<i>Численность официально зарегистрированных безработных</i>		
	<i>тыс. человек</i>	<i>в % к соответствующему периоду предыдущего года</i>	<i>в % к численности рабочей силы</i>
Республика Адыгея	2,0	92,4	1,0
Республика Калмыкия	2,7	117,4	2,0
Республика Крым	6,4	111,0	0,7
Краснодарский край	18,4	118,7	0,7
Астраханская область	6,2	102,9	1,2
Волгоградская область	11,6	106,7	0,9
Ростовская область	19,2	107,2	0,9
г. Севастополь	0,5	100,4	0,2

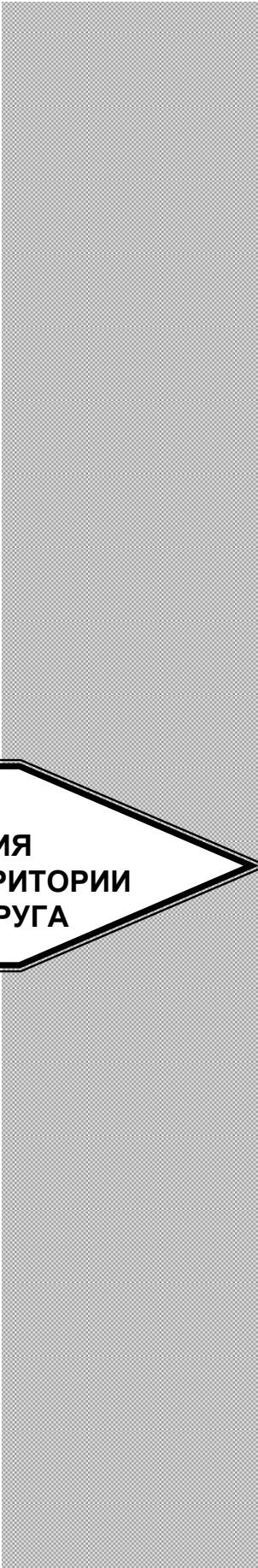

**СРАВНИТЕЛЬНЫЕ ДАННЫЕ
СОЦИАЛЬНО-ЭКОНОМИЧЕСКОГО ПОЛОЖЕНИЯ
СУБЪЕКТОВ РФ, РАСПОЛОЖЕННЫХ НА ТЕРРИТОРИИ
СЕВЕРО-КАВКАЗСКОГО ФЕДЕРАЛЬНОГО ОКРУГА**

Оборот организаций¹
в январе-марте 2019 года
(по полному кругу организаций)

	<i>Всего, млн. рублей</i>	<i>В % к январю-марту 2018 (в действующих ценах)</i>
Республика Дагестан	137200,3	122,5
Республика Ингушетия	7271,8	102,8
Кабардино–Балкарская Республика	27466,1	106,6
Карачаево–Черкесская Республика	26193,7	88,3
Республика Северная Осетия–Алания	25418,4	108,6
Чеченская Республика	25866,7	111,6
Ставропольский край	372958,7	104,8

¹ В этой и последующих таблицах данные представлены Северо-Кавказстатом в рамках взаимобмена информацией.

Индекс производства
в январе-марте 2019 года
(по полному кругу организаций; в % к соответствующему периоду предыдущего года)

	<i>Индекс промыш- ленного производства¹</i>	<i>Индекс производства по видам деятельности</i>			
		<i>добыча полезных ископае- мых</i>	<i>обрабаты- вающие произ- водства</i>	<i>обеспечение электри- ческой энергией, газом и паром; кондицио- нирование воздуха</i>	<i>водоснабжение; водоотведе- ние, организа- ция сбора и утилизации отходов, деятельность по ликвидации загрязнений</i>
Республика Дагестан	66,2	102,1	60,0	119,1	91,6
Республика Ингушетия	102,7	101,3	94,1	105,5	96,3
Кабардино–Балкарская Республика	110,4	135,1	108,5	89,7	228,7
Карачаево–Черкесская Республика	84,5	95,0	71,9	102,1	101,2
Республика Северная Осетия–Алания	80,4	147,8	71,4	89,3	112,2
Чеченская Республика	109,2	101,5	102,9	109,5	102,7
Ставропольский край	95,6	99,7	100,7	79,3	94,5

¹ Индекс промышленного производства исчисляется по видам деятельности "Добыча полезных ископаемых", "Обрабатывающие производства", "Обеспечение электрической энергией, газом и паром; кондиционирование воздуха", "Водоснабжение; водоотведение, организация сбора и утилизации отходов, деятельность по ликвидации загрязнений" на основе данных о динамике производства важнейших товаров-представителей (в натуральном или стоимостном выражении). В качестве весов используется структура валовой добавленной стоимости по видам экономической деятельности 2010 базисного года.

**Отгружено товаров собственного производства,
выполнено работ и услуг собственными силами
по отдельным видам экономической деятельности
в январе-марте 2019 года**
(по полному кругу организаций; в действующих ценах)

	Добыча полезных ископаемых		Обрабатывающие производства		Обеспечение электрической энергией, газом и паром; кондиционирование воздуха		Водоснабжение; водоотведение, организация сбора и утилизации отходов, деятельность по ликвидации загрязнений	
	млн. рублей	в % к январю-марту 2018	млн. рублей	в % к январю-марту 2018	млн. рублей	в % к январю-марту 2018	млн. рублей	в % к январю-марту 2018
Республика Дагестан	1210,6	98,9	8172,8	92,1	5804,6	99,5	434,2	82,1
Республика Ингушетия	280,8	113,1	473,0	107,4	714,0	107,0	121,4	93,6
Кабардино-Балкарская Республика	64,2	102,8	5893,1	96,9	2376,4	102,3	398,9	173,2
Карачаево-Черкесская Республика	606,5	107,4	4386,7	47,8	2567,3	113,4	263,6	105,4
Республика Северная Осетия-Алания	137,0	129,6	2974,6	65,2	1924,6	116,6	321,7	110,0
Чеченская Республика	1032,0	94,6	1839,9	в 1,5 р.	6504,7	117,1	285,3	101,3
Ставропольский край	2418,0	95,3	67509,1	115,5	21735,6	87,1	2413,7	99,2

**Ввод жилья
в январе-марте 2019 года**

	<i>Ввод в действие общей площади жилых домов</i>		<i>в том числе ввод в действие жилых домов индивидуальными застройщиками</i>	
	<i>тыс. кв. м</i>	<i>в % к январю-марту 2018</i>	<i>тыс. кв. м</i>	<i>в % к январю-марту 2018</i>
Республика Дагестан	108,3	120,5	56,4	97,3
Республика Ингушетия	37,7	в 1,5 р.	17,8	80,8
Кабардино–Балкарская Республика	32,2	106,5	23,0	85,4
Карачаево–Черкесская Республика	27,9	114,8	27,9	114,8
Республика Северная Осетия–Алания	59,4	114,4	11,7	142,8
Чеченская Республика	117,1	110,6	109,4	106,9
Ставропольский край	158,2	85,1	98,9	105,5

**Объем работ, выполненных
по виду деятельности «Строительство»,
в январе-марте 2019 года
(по полному кругу организаций)**

	<i>Всего, млн. рублей</i>	<i>В % к январю-марту 2018 (в сопоставимых ценах)</i>
Республика Дагестан	14751,2	91,9
Республика Ингушетия	1821,2	144,8
Кабардино–Балкарская Республика	877,0	101,9
Карачаево–Черкесская Республика	1642,2	27,0
Республика Северная Осетия–Алания	1995,5	67,8
Чеченская Республика	8507,6	в 1,5 р.
Ставропольский край	5721,8	29,2

СЕВЕРО-КАВКАЗСКИЙ ФЕДЕРАЛЬНЫЙ ОКРУГ

**Индексы цен
в марте 2019 года**

	<i>Индекс цен производителей промышленных товаров, реализуемых на внутренний рынок</i>		<i>Индекс потребительских цен</i>	
	<i>в % к уровню предыдущего месяца</i>	<i>в % к уровню декабря предыдущего года</i>	<i>в % к уровню предыдущего месяца</i>	<i>в % к уровню декабря предыдущего года</i>
Республика Дагестан	99,4	99,9	101,7	102,8
Республика Ингушетия	99,5	101,7	100,8	101,8
Кабардино–Балкарская Республика	98,9	102,0	100,6	102,4
Карачаево–Черкесская Республика	100,0	100,5	100,5	102,2
Республика Северная Осетия–Алания	101,3	101,5	100,2	101,8
Чеченская Республика	100,4	101,0	100,5	101,5
Ставропольский край	98,8	97,2	100,3	101,5

**Производство продукции сельского хозяйства
в январе-марте 2019 года
(в хозяйствах всех категорий)**

	<i>Объем производства продукции сельского хозяйства, в действующих ценах, млн. руб. (оценка)</i>	<i>Индекс производства продукции сельского хозяйства, в % к январю-марту 2018</i>
Республика Дагестан	8712,3	100,7
Республика Ингушетия	2496,8	110,3
Кабардино–Балкарская Республика	5238,2	100,7
Карачаево–Черкесская Республика	3774,2	98,7
Республика Северная Осетия–Алания	3149,0	103,2
Чеченская Республика	3175,4	101,7
Ставропольский край	18143,3	105,6

**Производство продуктов животноводства
в январе-марте 2019 года
(в хозяйствах всех категорий)**

	<i>Мясо (скот и птица на убой в живом весе)</i>		<i>Молоко</i>		<i>Яйца</i>	
	<i>тыс. тонн</i>	<i>в % к январю- марту 2018</i>	<i>тыс. тонн</i>	<i>в % к январю- марту 2018</i>	<i>млн. штук</i>	<i>в % к январю- марту 2018</i>
Республика Дагестан	28,0	102,7	155,0	99,2	41,3	95,7
Республика Ингушетия	1,7	111,4	23,7	109,1	4,9	126,9
Кабардино–Балкарская Республика	22,1	100,0	88,8	100,9	38,3	97,1
Карачаево–Черкесская Республика	10,9	97,8	36,3	100,8	15,0	100,9
Республика Северная Осетия–Алания	7,3	102,6	31,9	105,3	17,9	83,5
Чеченская Республика	6,1	101,8	57,6	103,5	23,4	88,7
Ставропольский край	132,8	114,3	107,4	96,3	225,3	95,5

**Оборот оптовой торговли
организаций оптовой торговли
в январе-марте 2019 года**

	<i>Млн. рублей</i>	<i>Индекс физического объема в % к январю-марту 2018</i>
Республика Дагестан	11905,4	81,2
Республика Ингушетия	1154,4	118,7
Кабардино–Балкарская Республика	5455,0	104,4
Карачаево–Черкесская Республика	6273,5	127,8
Республика Северная Осетия–Алания	5391,5	94,8
Чеченская Республика	1734,0	84,9
Ставропольский край	121519,7	94,1

**Оборот розничной торговли
по всем каналам реализации
в январе-марте 2019 года**

	<i>Млн. рублей</i>	<i>Индекс физического объема в % к январю-марту 2018</i>
Республика Дагестан	110173,1	99,0
Республика Ингушетия	6176,7	100,7
Кабардино–Балкарская Республика	28633,2	100,7
Карачаево–Черкесская Республика	9008,7	97,7
Республика Северная Осетия–Алания	27306,8	100,8
Чеченская Республика	39087,6	100,4
Ставропольский край	122084,6	100,7

**Финансовые результаты деятельности
крупных и средних организаций
в январе-феврале 2019 года**

	<i>Сальдированный финансовый результат</i>		<i>в том числе убыток:</i>	
	<i>млн. рублей</i>	<i>в % к январю- февралю 2018¹</i>	<i>сумма убытка, млн. рублей</i>	<i>удельный вес убыточных организаций, %</i>
Республика Дагестан	113,1	-	1659,7	16,8
Республика Ингушетия	-34,9	-	121,1	27,3
Кабардино–Балкарская Республика	-98,6	-	517,3	41,4
Карачаево–Черкесская Республика	-873,6	-	1213,5	29,2
Республика Северная Осетия–Алания	36,3	13,2	332,1	36,9
Чеченская Республика	-3247,0	-	3578,9	20,8
Ставропольский край	17530,1	126,7	2719,6	31,7

¹ Темпы рассчитаны по сопоставимому кругу организаций, прочерк означает, что в одном или обоих сопоставляемых периодах был получен отрицательный сальдированный финансовый результат.

**Кредиторская задолженность
крупных и средних организаций
на конец февраля 2019 года**

	Всего, млн. рублей	В % к предыдущему месяцу	в том числе просроченная	
			млн. рублей	в % к предыдущему месяцу
Республика Дагестан	88987,7	100,9	48550,9	101,2
Республика Ингушетия	2258,8	93,6	483,1	83,7
Кабардино–Балкарская Республика	40293,3	101,3	19284,6	104,4
Карачаево–Черкесская Республика	51668,5	100,4	11330,0	106,3
Республика Северная Осетия–Алания	25789,3	98,1	7968,7	99,4
Чеченская Республика	155108,6	101,4	118155,1	101,5
Ставропольский край	213472,4	103,5	20691,7	105,6

**Дебиторская задолженность
крупных и средних организаций
на конец февраля 2019 года**

	Всего, млн. рублей	В % к предыдущему месяцу	в том числе просроченная	
			млн. рублей	в % к предыдущему месяцу
Республика Дагестан	23998,8	99,9	3980,4	111,1
Республика Ингушетия	1580,7	105,2	271,5	106,0
Кабардино–Балкарская Республика	19524,0	100,1	9426,6	105,5
Карачаево–Черкесская Республика	44289,7	99,1	8694,4	99,1
Республика Северная Осетия–Алания	13409,8	96,9	1373,0	99,2
Чеченская Республика	51753,6	97,9	22905,8	102,9
Ставропольский край	214414,5	102,8	18416,2	108,4

**Зарботная плата
в январе-феврале 2019 года**
(по крупным, средним и малым предприятиям и организациям (с учетом дорасчета))

	Среднемесячная номинальная начисленная заработная плата одного работника		Реальная начисленная заработная плата в % к январю-февралю 2018
	рублей	в % к январю-февралю 2018	
Республика Дагестан	24631,7	107,1	103,3
Республика Ингушетия	25463,6	107,4	105,4
Кабардино–Балкарская Республика	25046,7	105,0	100,1
Карачаево–Черкесская Республика	24609,3	104,6	99,6
Республика Северная Осетия–Алания	25822,6	102,2	97,3
Чеченская Республика	25529,5	106,6	102,2
Ставропольский край	27740,5	106,4	101,0

**Просроченная задолженность по заработной плате
на 1.04.2019 года**

	Всего		в т. ч. из-за несвоевременного получения денежных средств из бюджетов всех уровней		В расчете на одного работника предприятий, имеющих задолжен- ность, тыс. руб.
	млн. руб.	в разгах к месячному фонду зарплаты предприятий, имеющих задолженность	млн. руб.	в % к общей сумме задолжен- ности	
Республика Дагестан	84,9	в 2,1 р.	15,0	17,6	41,5
Республика Ингушетия	32,1	в 2,3 р.	1,5	4,8	29,5
Кабардино–Балкарская Республика	36,7	в 2,8 р.	-	-	33,9
Карачаево–Черкесская Республика	4,9	в 108,0 р.	-	-	105,7
Республика Северная Осетия–Алания	23,4	в 316,9 р.	-	-	101,5
Чеченская Республика	-	-	-	-	-
Ставропольский край	20,4	в 9,0 р.	-	-	75,7

**Безработица
на конец марта 2019 года**

	<i>Численность официально зарегистрированных безработных</i>		
	<i>тыс. человек</i>	<i>в % к соответствующему периоду предыдущего года</i>	<i>в % к численности рабочей силы</i>
Республика Дагестан	24,0	94,6	1,7
Республика Ингушетия	24,1	108,1	9,5
Кабардино–Балкарская Республика	7,9	82,8	1,8
Карачаево–Черкесская Республика	3,4	100,2	1,6
Республика Северная Осетия–Алания	9,4	104,7	2,6
Чеченская Республика	51,0	91,1	8,1
Ставропольский край	11,3	101,0	0,8



МЕТОДОЛОГИЧЕСКИЙ КОММЕНТАРИЙ

Индекс производства - относительный показатель, характеризующий изменение масштабов производства в сравниваемых периодах. Различают индивидуальные и сводные индексы производства. Индивидуальные индексы отражают изменение выпуска одного продукта и исчисляются как отношение объемов производства данного вида продукта в натурально-вещественном выражении в сравниваемых периодах. Сводный индекс производства характеризует совокупные изменения производства всех видов продукции и отражает изменение создаваемой в процессе производства стоимости в результате изменения только физического объема производимой продукции. Для исчисления сводного индекса производства индивидуальные индексы по конкретным видам продукции поэтапно агрегируются в индексы по видам деятельности, подгруппам, группам, подклассам, классам, подразделам и разделам ОКВЭД. С 1 января 2017 года осуществлен переход на применение новой версии Общероссийского классификатора видов экономической деятельности (ОКВЭД2), с учетом которого индекс промышленного производства исчисляется по видам деятельности "Добыча полезных ископаемых", "Обрабатывающие производства", "Обеспечение электрической энергией, газом и паром; кондиционирование воздуха", "Водоснабжение; водоотведение, организация сбора и утилизации отходов, деятельности по ликвидации загрязнений" на основе данных о динамике производства важнейших товаров-представителей (в натуральном или стоимостном выражении). В качестве весов используется структура валовой добавленной стоимости по видам экономической деятельности 2010 базисного года.

Объем отгруженных товаров собственного производства, выполненных работ и услуг собственными силами - стоимость отгруженных или отпущенных в порядке продажи, а также прямого обмена (по договору мены) всех товаров собственного производства, работ и услуг, выполненных (оказанных) собственными силами.

Группировки по видам деятельности представляют совокупность соответствующих фактических видов деятельности, осуществляемых организациями, независимо от их основного вида деятельности.

Оборот организаций включает стоимость отгруженных товаров собственного производства, выполненных собственными силами работ и услуг, а также выручку от продажи приобретенных на стороне товаров (без налога на добавленную стоимость, акцизов и других аналогичных обязательных платежей).

Объем работ, выполненных по виду деятельности "строительство" - это строительные работы, выполненные организациями собственными силами на основании договоров и (или) контрактов, заключаемых с заказчиками. В стоимость этих работ включаются работы по строительству новых объектов, капитальному

и текущему ремонту, реконструкции, модернизации жилых и нежилых зданий и инженерных сооружений.

Общая площадь жилых домов определяется как сумма площадей всех частей жилых помещений, включая площадь помещений вспомогательного использования, предназначенных для удовлетворения гражданами бытовых и иных нужд, связанных с их проживанием в жилом помещении, площадей лоджий, балконов, веранд, террас, подсчитываемых с соответствующими понижающими коэффициентами, а также жилых и подсобных помещений в построенных населением индивидуальных жилых домах. К помещениям вспомогательного использования относятся кухни, передние, холлы, внутриквартирные коридоры, ваннные или душевые, туалеты, кладовые или хозяйственные встроенные шкафы. В домах-интернатах для престарелых и инвалидов, ветеранов, специальных домах для одиноких престарелых, детских домах к подсобным помещениям относятся столовые, буфеты, клубы, читальни, спортивные залы, приемные пункты бытового обслуживания и медицинского обслуживания.

Объем производства продукции сельского хозяйства всеми сельхозпроизводителями (сельхозорганизации, крестьянские (фермерские) хозяйства, индивидуальные предприниматели, население) формируется как объем производства готовой продукции растениеводства и животноводства и изменение стоимости незавершенного производства продукции растениеводства и животноводства по видам деятельности "растениеводство", "животноводство".

Индекс производства продукции сельского хозяйства - относительный показатель, характеризующий изменение объема производства сельскохозяйственной продукции в сравниваемых периодах. Индекс характеризует совокупные изменения производства всех видов продукции в результате изменения только физического объема производимой продукции.

Производство скота и птицы на убой (в живом весе) включает проданный сельхозпроизводителями скот и птицу для забоя на мясо, а также забитый в сельскохозяйственных организациях, крестьянских (фермерских) хозяйствах, у индивидуальных предпринимателей, в хозяйствах населения.

Производство молока характеризуется фактически надоенным сырым коровьим, козьим, овечьим, кобыльим и буйволиным молоком.

Производство яиц включает их сбор от всех видов сельскохозяйственной птицы, в том числе яйца, пошедшие на воспроизводство птицы (инкубация и др.).

Оборот розничной торговли - выручка от продажи товаров населению для личного потребления или использования в домашнем хозяйстве за наличный расчет или оплаченных по кредитным карточкам, расчетным чекам банков, по перечислениям со счетов вкладчиков, по поручению физического лица без открытия счета, посредством платежных карт (электронных денег). Стоимость товаров, проданных (отпущенных) отдельным категориям населения со скидкой, или полностью оплаченных органами социальной защиты, включается в оборот розничной торговли в полном объеме.

Индекс физического объема оборота розничной торговли – относительный показатель, характеризующий изменение оборота розничной торговли в сравниваемых периодах в сопоставимых ценах.

Бюджет субъекта Российской Федерации (региональный бюджет) - форма образования и расходования денежных средств, предназначенных для финансового обеспечения задач и функций, отнесенных к предметам ведения субъекта Российской Федерации. Бюджет субъекта Российской Федерации и свод бюджетов муниципальных образований, входящих в состав субъекта Российской Федерации (без учета межбюджетных трансфертов между этими бюджетами), образуют консолидированный бюджет субъекта Российской Федерации.

Доходы бюджета - поступающие в бюджет денежные средства, за исключением средств, являющихся в соответствии с Бюджетным кодексом Российской Федерации источниками финансирования дефицита бюджета.

Расходы бюджета - выплачиваемые из бюджета денежные средства, за исключением средств, являющихся в соответствии с Бюджетным кодексом Российской Федерации источниками финансирования дефицита бюджета.

Дефицит бюджета - превышение расходов бюджета над его доходами.

Профицит бюджета - превышение доходов бюджета над его расходами.

Сальдированный финансовый результат (прибыль (+) убыток (-)) - конечный финансовый результат, выявленный на основании бухгалтерского учета всех хозяйственных операций организаций, представляет собой сумму сальдированного финансового результата (прибыль (+), убыток (-)) от продажи товаров, продукции (работ, услуг), основных средств, иного имущества организаций и прочих доходов, уменьшенных на сумму прочих расходов.

Кредиторская задолженность - задолженность по расчетам с поставщиками и подрядчиками за поступившие материальные ценности, выполненные работы и оказанные услуги, в том числе задолженность, обеспеченная векселями выданными; задолженность по расчетам с дочерними и зависимыми обществами по всем видам операций; с рабочими и служащими по оплате труда, представляющая собой начисленные, но не выплаченные суммы оплаты труда; задолженность по отчислениям на государственное социальное страхование, пенсионное обеспечение и медицинское страхование работников организации, задолженность по всем видам платежей в бюджет и внебюджетные фонды; задолженность организации по платежам по обязательному и добровольному страхованию имущества и работников организации и другим видам страхования, в которых организация является страхователем; авансы полученные, включающие сумму полученных авансов от сторонних организаций по предстоящим расчетам по заключенным договорам, а также штрафы, пени и неустойки, признанные организацией или по которым получены решения суда (арбитражного суда) или другого органа, имеющего в соответствии с законодательством Российской Федерации право на принятие решения об их взыскании, и отнесенные на финансовые результаты организации, непогашенные суммы заемных средств, подлежащие погашению в соответствии с договорами.

Дебиторская задолженность - задолженность по расчетам с покупателями и заказчиками за товары, работы и услуги, в том числе задолженность, обеспеченная векселями полученными; задолженность по расчетам с дочерними и зависимыми обществами; суммы уплаченных другим организациям авансов по предстоящим расчетам в соответствии с заключенными договорами; задолженность по расчетам с прочими дебиторами, включающая в себя задолженность финансовых и налоговых органов (в том числе по переплате по налогам, сборам и прочим платежам в бюджет); задолженность работников организации по предоставленным им ссудам и займам за счет средств этой организации или кредита (ссуды на индивидуальное и кооперативное жилищное строительство, приобретение и благоустройство садовых участков, беспроцентные ссуды молодым семьям на улучшение жилищных условий или обзаведение домашним хозяйством и др.); задолженность подотчетных лиц; поставщиков по недостачам товарно-материальных ценностей, обнаруженным при приемке; задолженность по государственным заказам, федеральным программам за поставленные товары, работы и услуги, а также штрафы, пени и неустойки, признанные должником, или по которым получены решения суда (арбитражного суда) или другого органа, имеющего в соответствии с законодательством Российской Федерации право на принятие решения об их взыскании, и отнесенные на финансовые результаты организации.

Просроченная задолженность - задолженность, не погашенная в сроки, установленные договором.

Индекс потребительских цен и тарифов на товары и услуги населению (ИПЦ) характеризует изменение во времени общего уровня цен и тарифов на товары и услуги, приобретаемые населением для непроизводственного потребления. Измеряет отношение стоимости фиксированного набора товаров и услуг в ценах текущего периода к его стоимости в ценах предыдущего периода.

Индекс цен производителей промышленных товаров рассчитывается на основании регистрации цен на товары (услуги)-представители в базовых организациях. Цены производителей представляют собой фактически сложившиеся на момент регистрации цены указанных организаций на произведенные товары (оказанные услуги), предназначенные для реализации на внутреннем рынке (без косвенных товарных налогов - налога на добавленную стоимость, акциза и т.п.).

Рассчитанные по товарам (услугам)-представителям индексы цен производителей последовательно агрегируются в индексы цен соответствующих видов, групп, классов, разделов экономической деятельности (с 2017 года – в соответствии с ОКВЭД2). В качестве весов используются данные об объеме производства в стоимостном выражении за базисный период.

Денежные доходы населения включают доходы лиц, занятых предпринимательской деятельностью, выплаченную заработную плату (начисленную заработную плату, скорректированную на изменение задолженности) наемных работников, социальные выплаты (пенсии, пособия, стипендии и другие выплаты), доходы от собственности в виде процентов по вкладам, ценным бумагам, дивидендов и другие доходы.

Среднедушевые денежные доходы исчисляются делением общей суммы денежных доходов на численность постоянного населения.

Денежные доходы реальные – денежные доходы текущего периода, скорректированные на индекс потребительских цен.

Потребительские расходы населения (расходы на покупку товаров и оплату услуг) в расчете на душу населения исчисляются делением общей суммы расходов на эти цели на численность населения.

Среднемесячная номинальная заработная плата исчисляется делением фонда начисленной заработной платы работников на среднесписочную численность работников и на количество месяцев в периоде.

В фонд заработной платы включаются начисленные суммы в денежной и неденежной формах за отработанное и неотработанное время, доплаты и надбавки, премии и единовременные поощрения, компенсационные выплаты, связанные с режимом работы и условиями труда, а также оплата питания и проживания, имеющая систематический характер.

Реальная заработная плата характеризует покупательную способность заработной платы в отчетном периоде в связи с изменением цен на потребительские товары и услуги по сравнению с базисным периодом. Для этого рассчитывается индекс реальной заработной платы путем деления индекса номинальной заработной платы на индекс потребительских цен за один и тот же временной период.

Просроченной задолженностью по заработной плате считаются фактически начисленные работникам суммы заработной платы, но не выплаченные в срок, установленный коллективным договором или договором на расчетно-кассовое обслуживание, заключенным с банком. Число дней задержки считается, начиная со следующего дня после истечения этого срока.

Безработные, зарегистрированные в государственных учреждениях службы занятости населения - трудоспособные граждане, не имеющие работы и заработка (трудового дохода), проживающие на территории Российской Федерации, зарегистрированные в государственных учреждениях службы занятости населения по месту жительства в целях поиска подходящей работы, ищущие работу и готовые приступить к ней. Информация о численности безработных, получивших официальный статус в государственных учреждениях службы занятости населения, разрабатывается Федеральной службой по труду и занятости.