

РОССТАТ
Территориальный орган
Федеральной службы государственной статистики
по Ростовской области

**Социально-экономическое положение
Южного федерального округа
в январе-декабре 2018 года**

**Ростов-на-Дону
2019**

Содержание

1 Социально-экономическое положение Южного федерального округа.....	5
2 Социально-экономическое положение субъектов РФ, расположенных на территории Южного федерального округа	
Республика Адыгея	41
Республика Калмыкия.....	63
Республика Крым	83
Краснодарский край	105
Астраханская область.....	129
Волгоградская область	151
Ростовская область.....	173
г. Севастополь	193
3 Сравнительные данные социально-экономического положения субъектов РФ, расположенных на территории Южного федерального округа (табличный материал).....	213
4 Сравнительные данные социально-экономического положения субъектов РФ, расположенных на территории Северо-Кавказского федерального округа (табличный материал).....	229
5 Методологический комментарий	239

Южный федеральный округ

Южный федеральный округ образован в 2000 году.

Центр федерального округа – г. **Ростов-на-Дону**.

В соответствии с Указом

Президента Российской Федерации

от 28.07.2016 г. № 375

«О Южном федеральном округе», входившие

в состав Крымского федерального округа

Республика Крым и г. Севастополь включены

в состав Южного федерального округа



Площадь территории и численность населения субъектов РФ, входящих в состав Южного федерального округа

	<i>Площадь территории, тыс. кв. км</i>	<i>Численность населения на 01.01.2018, человек</i>
Республика Адыгея	7,8	453 376
Республика Калмыкия	74,7	275 413
Республика Крым	26,1	1 913 731
Краснодарский край	75,5	5 603 420
Астраханская область	49,0	1 017 514
Волгоградская область	112,9	2 521 276
Ростовская область	101,0	4 220 452
г. Севастополь	0,9	436 670

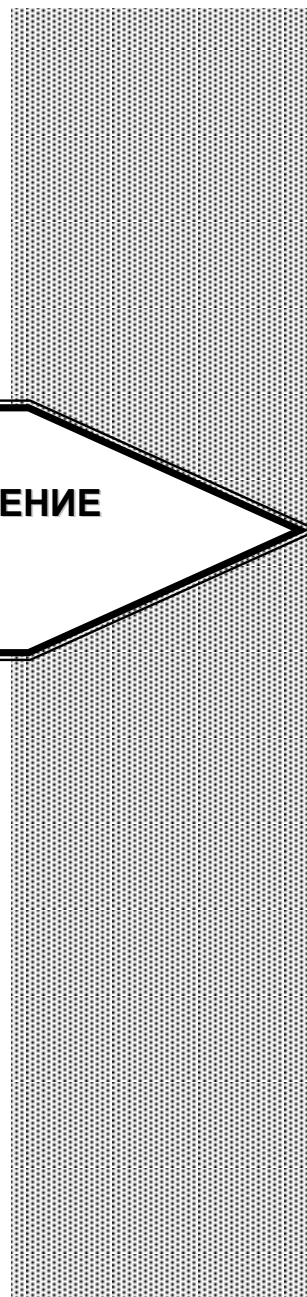
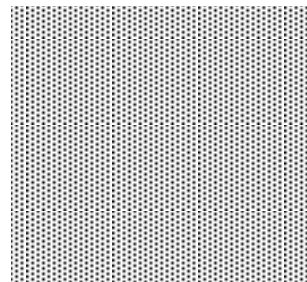

**СОЦИАЛЬНО-ЭКОНОМИЧЕСКОЕ ПОЛОЖЕНИЕ
ЮЖНОГО ФЕДЕРАЛЬНОГО ОКРУГА**

По итогам 2018 года *промышленность* Южного федерального округа характеризуется опережающей динамикой промышленного производства по сравнению со среднероссийской: объём промышленного производства в округе возрос на 5,7 процента по отношению к предыдущему году. В целом по стране прирост сложился на уровне 2,9 процента.

Аграрии Южного федерального округа, несмотря на неблагоприятные погодные условия, получили довольно высокий урожай зерна (29,1 млн. тонн), однако этот показатель сложился ниже уровня предыдущего года, что связано с так называемым «эффектом высокой базы», ведь в 2017 году в округе был получен рекордный урожай зерна. В результате объём производства продукции сельского хозяйства по ЮФО сократился на 5,4 процента, по России – на 0,6 процента.

Оборот розничной торговли, поддерживаемый покупательским спросом, увеличился по округу на 3,5 процента, в целом по России на 2,6 процента.

Сохранился положительный вектор изменения объёма *платных услуг населению*: в Южном федеральном округе прирост составил 0,5 процента, по стране – 2,5 процента.

Объём работ, выполненных в ЮФО по виду деятельности «Строительство», сократился на 3,2 процента, по России увеличился на 5,3 процента.

На 6,7 процента снизился *ввод жилья* в Южном федеральном округе, на 4,9 процента – в целом по стране.

Позитивную динамику демонстрируют *реальные денежные доходы населения*: по итогам 11 месяцев 2018 года их значение, рассчитанное для сопоставимости без учёта единовременной выплаты, назначенной пенсионерам в январе 2017 года в размере 5 тыс. рублей (ЕВ-2017), составило 102 процента по ЮФО и 101,2 процента по России, с учётом ЕВ-2017 – 101,5 процента и 100,8 процента соответственно.

Инфляция на потребительском рынке Южного федерального округа в 2018 году (декабрь 2018 к декабрю предыдущего года) сложилась на уровне 4,5 процента, в целом по стране – 4,3 процента.

Благоприятная ситуация сложилась на рынке труда. Численность зарегистрированных безработных в Южном федеральном округе за год сократилась на 7,8 процента и на конец декабря 2018 года составила 55,2 тыс. человек. Уровень регистрируемой безработицы (0,7%) остаётся ниже среднероссийского показателя (0,9%).

**Основные показатели социально-экономического положения
Южного федерального округа**
(предварительные данные)

	<i>Январь- декабрь 2018</i>	<i>В % к январю- декабрю 2017</i>	<i>Справочно РФ в % к январю- декабрю 2017</i>
Индекс промышленного производства ¹	x	105,7	102,9
Индекс производства продукции сельского хозяйства (в хозяйствах всех категорий) ²	x	94,6	99,4
в том числе:			
растениеводство	x	91,9	97,6
животноводство	x	100,1	101,3
Объем работ, выполненных по виду деятельности «Строительство», млрд. рублей	712,5	96,8	105,3
Ввод в действие общей площади жилых домов, тыс. кв. метров	8 975,5	93,3	95,1
в том числе:			
введено индивидуальными застройщиками	4 099,5	88,6	98,4
Оборот розничной торговли, млрд. рублей	3 288,9	103,5	102,6
Объем платных услуг населению, млрд. рублей	1 052,7	100,5	102,5
Индекс цен производителей промышленных товаров, реализуемых на внутренний рынок ³ , процент	x	107,0	111,7
Индекс потребительских цен ³ , процент	x	104,5	104,3
Денежные доходы в среднем на душу населения ⁴ (оценка), рублей	26 311	99,5	102,9
Реальные денежные доходы ^{5,6} (оценка), процент:			
без учета ЕВ-2017	x	102,0	101,2
с учетом ЕВ-2017	x	101,5	100,8
Среднемесячная номинальная начисленная заработная плата ⁵ (по кругу крупных организаций, средних и малых предприятий (с учетом дорасчета)), рублей	30 849	109,8	110,3

¹ Индекс промышленного производства исчисляется по видам деятельности "Добыча полезных ископаемых", "Обрабатывающие производства", "Обеспечение электрической энергией, газом и паром; кондиционирование воздуха", "Водоснабжение; водоотведение, организация сбора и утилизации отходов, деятельность по ликвидации загрязнений" на основе данных о динамике производства важнейших товаров-представителей (в натуральном или стоимостном выражении). В качестве весов используется структура валовой добавленной стоимости по видам экономической деятельности 2010 базисного года.

² С учетом итогов Всероссийской сельскохозяйственной переписи 2016 года.

³ Декабрь 2018 года в процентах к декабрю 2017 года.

⁴ Данные за ноябрь 2018 года и в процентах к ноябрю 2017 года.

⁵ Данные за январь-ноябрь 2018 года и в процентах к январю-ноябрю 2017 года.

⁶ С учетом и без учета единовременной выплаты, назначенной пенсионерам в январе 2017 года в соответствии с Федеральным законом от 22 ноября 2016 г. № 385-ФЗ в размере 5 тыс. рублей.

Оборот организаций

Основным показателем, характеризующим общие параметры коммерческой деятельности предприятий, является *оборот организаций*, включающий стоимость отгруженных товаров собственного производства, выполненных собственными силами работ и услуг, а также выручку от продажи приобретенных на стороне товаров (без налога на добавленную стоимость, акцизов и других аналогичных обязательных платежей).

В январе-декабре 2018 года *оборот организаций* Южного федерального округа в совокупности составил 12,7 трлн. рублей, сформировав 6,6 процента общего объема по России.

В общем объеме оборота организаций по округу наибольший удельный вес приходится на Краснодарский край, Ростовскую и Волгоградскую области, что связано с масштабами ресурсного потенциала и ёмкостью экономик этих регионов.

Удельный вес субъектов в общем обороте организаций Южного федерального округа в январе-декабре 2018 года

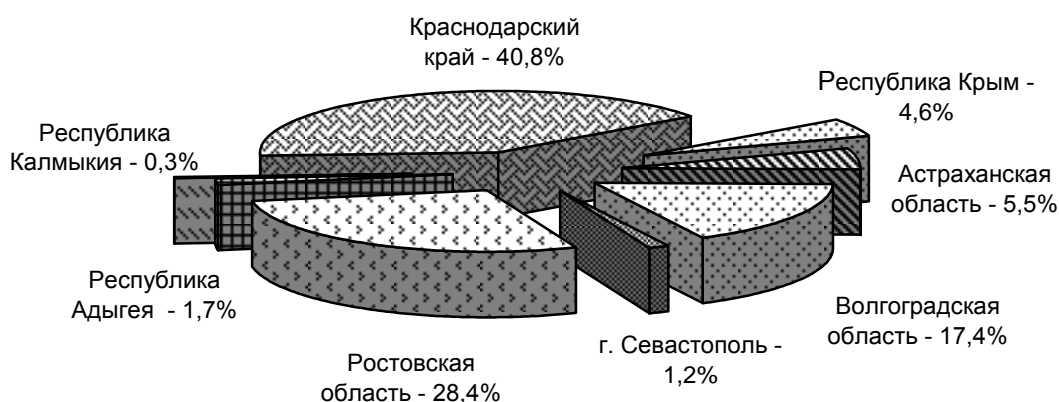

Все субъекты РФ, расположенные на территории Южного федерального округа, в текущем году демонстрируют положительную динамику оборота организаций (в фактических ценах), кроме г. Севастополя.

Промышленное производство



По итогам 2018 года отгрузка промышленной продукции Южного федерального округа составила 5,7 процента общего объема по стране.

Отгружено товаров собственного производства, выполнено работ и услуг собственными силами по промышленным видам деятельности в январе-декабре 2018 года (в % к общему объему по РФ)



Специфической особенностью промышленности округа, в отличие от среднероссийской, является более высокий удельный вес обрабатывающих, в том числе пищевых производств, что связано с аграрной специализацией большинства регионов округа.

Так, в структуре отгруженной промышленной продукции ЮФО 75 процентов составляет продукция обрабатывающих производств, по России – около 64 процентов.

Вместе с тем, имеющиеся производственные мощности перерабатывающих производств, машиностроительного, металлургического, химического комплексов, а также по выпуску нефтепродуктов, строительных материалов, позволяющие производить широкий ассортимент товаров, определяют значительный уровень диверсификации промышленного производства округа.

В 2018 году промышленность ЮФО, как и в целом по России, характеризуется положительной динамикой изменения объемов производства. В целом за год выпуск промышленной продукции по округу увеличился на 5,7 процента, по России – на 2,9 процента к уровню 2017 года.

Индекс промышленного производства

(в % к соответствующему периоду предыдущего года)

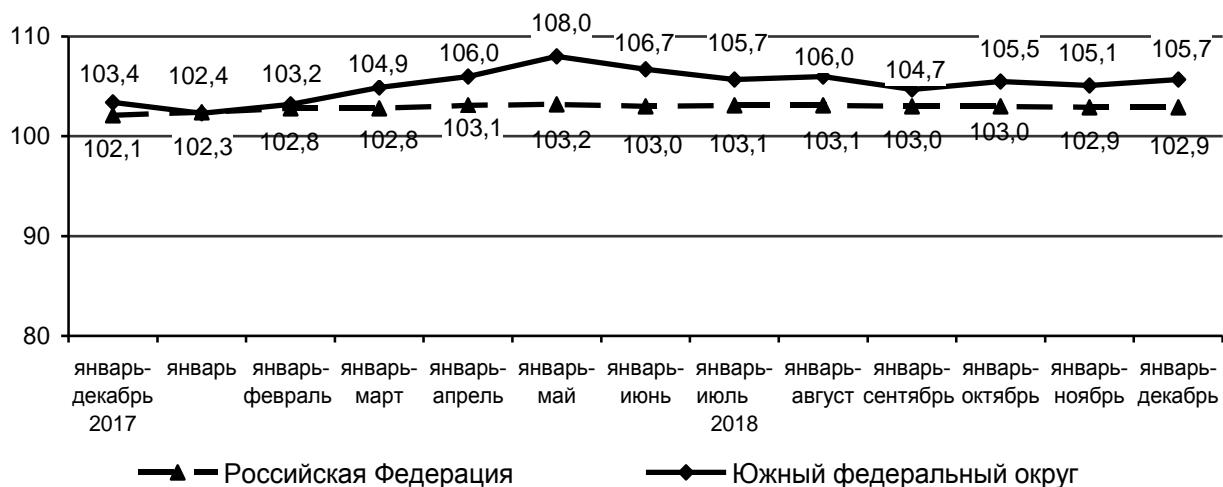

Основываясь на данных по индексам промышленного производства, целесообразно оценить вклад регионов округа в общий прирост промышленного производства с учетом удельного веса каждого субъекта в общеокружном объеме производства.

Вклад субъектов РФ, расположенных на территории Южного федерального округа, в прирост производства округа в январе-декабре 2018 года

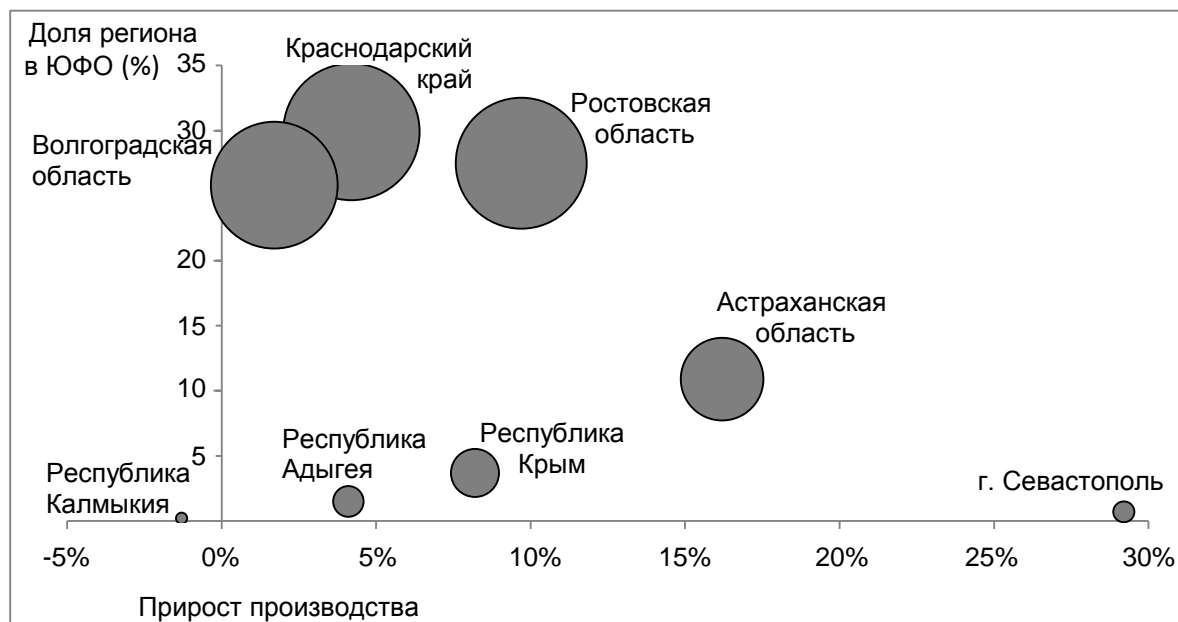

Анализ распределения регионов свидетельствует о том, что основное влияние на динамику промышленного производства округа оказали Ростовская область и Краснодарский край, формирующие более половины общего объема ЮФО и демонстрирующие положительную динамику.

Структура отгруженных товаров собственного производства, выполненных работ и услуг собственными силами по промышленным видам деятельности Южного федерального округа в январе-декабре 2018 года
(процентов)



По итогам 2018 года объем добычи полезных ископаемых в Южном федеральном округе увеличился на 13,7 процента (по РФ – рост на 4,1%).

Добывающее производство в округе представлено добычей нефти и природного газа, угля, производством обогащенного угля, а также производством прочих полезных ископаемых.

Прирост (снижение) производства по виду деятельности «Добыча полезных ископаемых» в % к январю-декабрю 2017 года

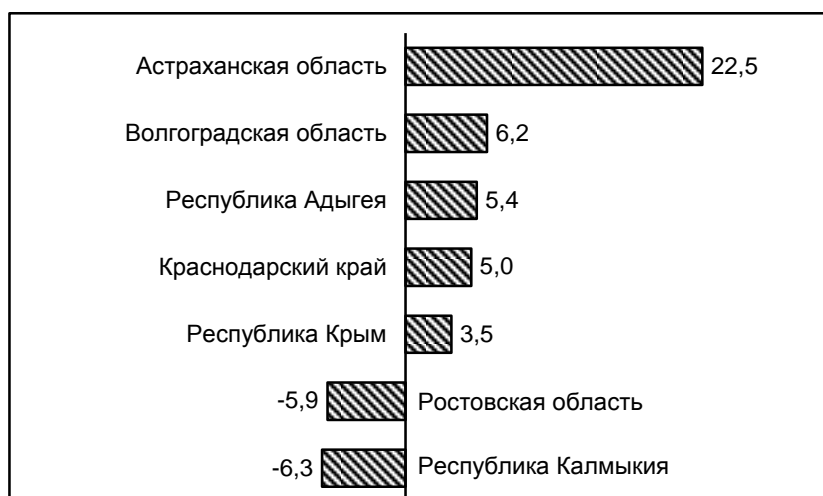

Индекс производства по виду деятельности «обеспечение электроэнергией, газом и паром; кондиционирование воздуха» по итогам 2018 года в Южном федеральном округе составил 105,9 процента (по РФ – 101,6%).

Прирост (снижение) производства по виду деятельности «Обеспечение электрической энергией, газом и паром; кондиционирование воздуха» в % к январю-декабрю 2017 года

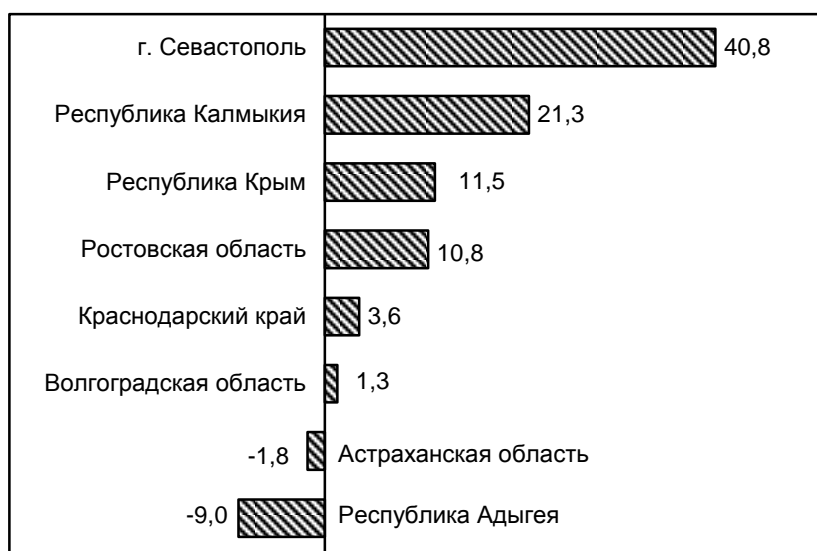

По виду деятельности «водоснабжение; водоотведение, организация сбора и утилизации отходов, деятельность по ликвидации загрязнений» индекс производства по Южному Федеральному округу сложился на уровне 104,8 процента, в целом по России – 102 процента.

Прирост (снижение) производства по виду деятельности «Водоснабжение; водоотведение, организация сбора и утилизации отходов, деятельность по ликвидации загрязнений» в % к январю-декабрю 2017 года

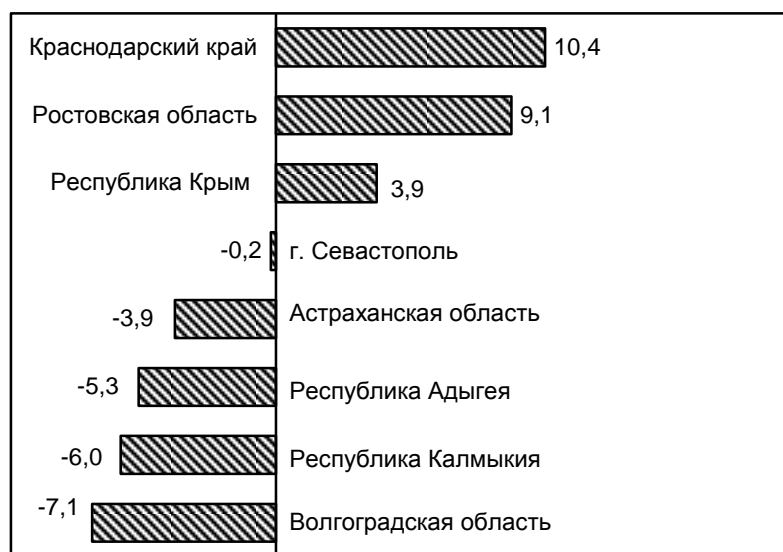

В наибольшей мере влияние на сводный индекс промышленного производства в Южном федеральном округе оказывает сектор *обрабатывающих производств* ввиду своего преобладающего веса – 74,9 процента общего объема отгруженных промышленных товаров округа.

**Индексы производства по основным видам обрабатывающих производств
в январе-декабре 2018 года**
(в % к январю-декабрю 2017 года)

	Республика Адыгея	Республика Калмыкия	Республика Крым	Краснодарский край	Астраханская область	Волгоградская область	Ростовская область	г. Севастополь
Обрабатывающие производства	104,6	94,3	107,5	104,2	99,9	101,3	110,1	104,4
из них:								
производство пищевых продуктов	88,6	96,4	111,3	93,2	100,0	113,7	96,0	98,0
производство напитков	76,5	92,9	112,5	101,5	107,1	87,6	105,4	98,0
производство текстильных изделий	98,4	71,5	94,3	101,0	95,1	105,5	83,6	185,3
производство одежды	123,4	97,2	94,2	98,5	149,7	109,1	96,2	130,2
производство бумаги и бумажных изделий	91,3	109,0	86,3	85,5	100,0	75,3	96,2	112,5
производство кокса и нефтепродуктов	103,6	144,0	... ¹	90,3	93,0	104,3	127,6	-
производство химических веществ и химических продуктов	87,8	-	100,4	96,3	103,3	110,4	94,9	108,0
производство прочей неметаллической минеральной продукции	121,1	93,6	157,9	103,1	110,4	96,5	108,1	121,7
производство металлургическое	-	-	74,6	100,9	100,0	102,9	105,6	109,4
производство готовых металлических изделий, кроме машин и оборудования	117,5	92,5	13,4	103,5	95,6	53,4	124,1	87,6
производство компьютеров, электронных и оптических изделий	71,6	-	118,9	105,1	159,5	88,2	202,1	69,4
производство электрического оборудования	-	58,0	90,2	84,1	70,4	98,0	124,0	103,2
производство машин и оборудования, не включенных в другие группировки	121,9	111,1	113,6	131,2	70,4	96,1	85,6	155,3
производство прочих транспортных средств и оборудования	-	-	126,3	147,3	111,7	111,1	104,0	100,0

¹ Данные не публикуются в целях обеспечения конфиденциальности первичных статистических данных, полученных от организаций, в соответствии с Федеральным законом.

По итогам 2018 года в целом по Южному федеральному округу положительная динамика наблюдается по виду экономической деятельности «*производство прочих транспортных средств и оборудования*» (рост на 6,8%), в целом по стране объёмы уменьшились на 2,2 процента. Рост объёмов производства продемонстрировали все территории округа, производящие этот вид продукции – Республика Крым, Краснодарский край, Астраханская, Волгоградская и Ростовская области.

Рост по округу *производства машин и оборудования, не включенных в другие группировки* (на 10,6%), в первую очередь обеспечен производителями Краснодарского края, а также республик Адыгея, Калмыкия, Крым и города Севастополя. В целом по России объёмы снизились на 0,6 процента.

Значительный рост выпуска продукции по виду деятельности «*производство компьютеров, электронных и оптических изделий*» по Южному Федеральному округу (в 2 раза) в основном обусловлен наращиванием в 2 раза объёмов у донских производителей, свой вклад внесли также Астраханская область, Республика Крым и Краснодарский край. По стране – снижение объёмов на 1,5 процента.

По виду деятельности «*производство кокса и нефтепродуктов*» выпуск продукции в округе возрос на 6,1 процента, в целом по России – на 1,8 процента. В 1,4 раза возрос объем производства в Калмыкии, в 1,3 раза – в Ростовской области, на 4,3 процента – в Волгоградской области, на 3,6 процента – в Республике Адыгея.

Ростовская область, Адыгея и Краснодарский край обеспечили рост выпуска *готовых металлических изделий, кроме машин и оборудования*, по округу на 3,5 процента, общероссийский прирост сложился на уровне 1,3 процента.

Динамика производства *прочей неметаллической минеральной продукции* в ЮФО (107,4%) опережает общероссийскую (104,4%) и обеспечена ростом производства в большинстве регионов округа.

Выпуск *электрического оборудования* в Южном федеральном округе увеличился на 6 процентов за счёт 24-х процентного прироста в Ростовской области, в целом по стране наблюдается прирост на 2,9 процента.

На 3,6 процента больше произведено в ЮФО продукции *металлургического комплекса*, в России – на 1,7 процента. Позитивная динамика обусловлена ростом объёмов производства у половины регионов округа.

Сокращение объёмов на 0,8 процента наблюдается в *производстве пищевых продуктов* ЮФО (по РФ прирост на 4,9%). Аналогичная тенденция характерна для большинства регионов округа.

В *производстве напитков* в целом по ЮФО отмечено снижение объёмов на 0,4 процента при общероссийском приросте на 2,6 процента. Итоговый показатель по округу сформирован в результате действия разнонаправленных тенденций: четыре региона ЮФО показали отрицательную динамику и столько же регионов – положительную.

Сельское хозяйство¹



По предварительным итогам 2018 года объём продукции сельского хозяйства снизился по сравнению с предыдущим годом в Южном федеральном округе на 5,4 процента, в целом по России – на 0,6 процента, что обусловлено сокращением производства растениеводческой продукции (на 8,1% по ЮФО и на 2,4% по РФ).

Аналогичная тенденция наблюдается практически во всех регионах округа, рост отмечен только в Астраханской области (на 5,8%) за счёт высокого урожая овощных культур.

Индекс производства продукции сельского хозяйства

(в % к соответствующему периоду предыдущего года)

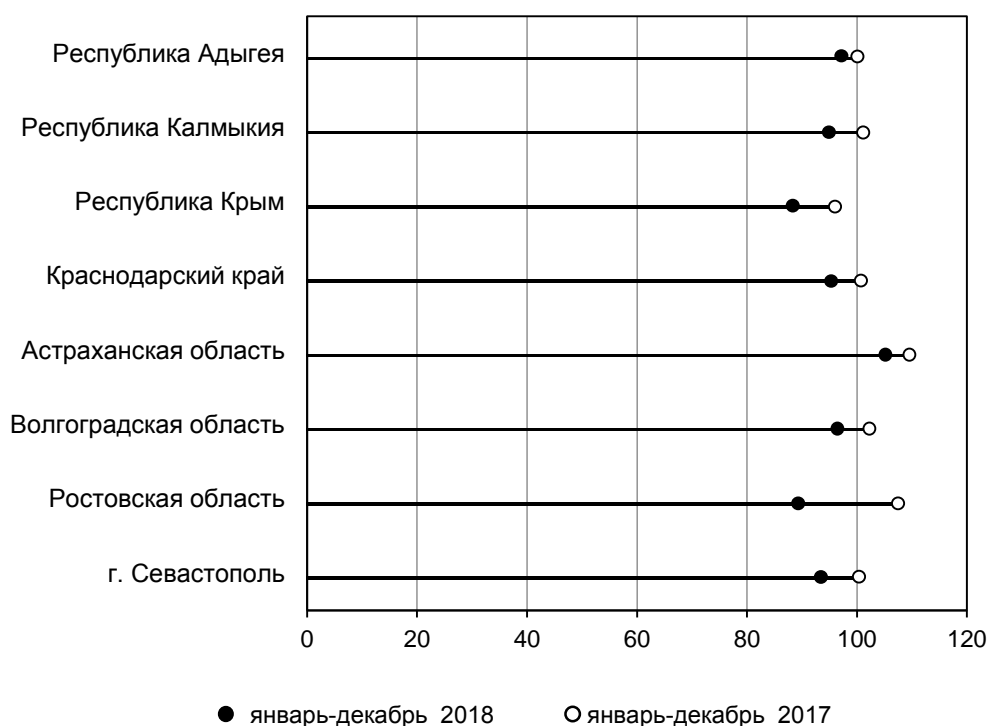

По производству продукции сельского хозяйства на душу населения ведущую позицию занимает Республика Калмыкия, второе место – Краснодарский край, на третьем – Ростовская область.

¹ С учетом итогов Всероссийской сельскохозяйственной переписи 2016 года.

**Производство продукции сельского хозяйства на душу населения
в январе-декабре 2018 года**
(тыс. рублей)

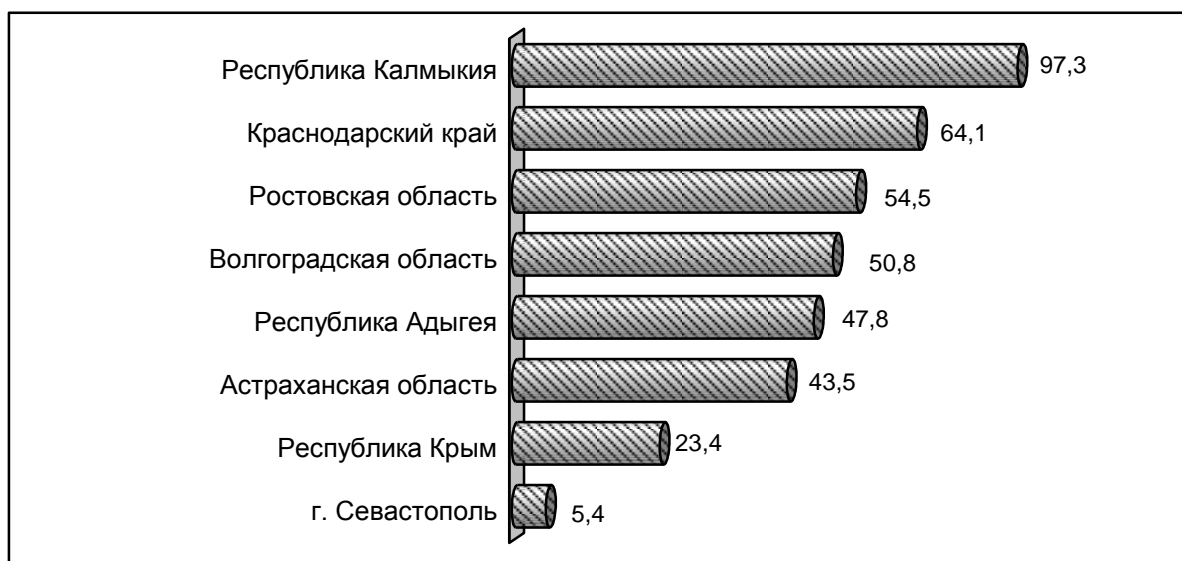

По предварительным данным, в 2018 году в хозяйствах всех категорий Российской Федерации намолочено почти 113 млн. тонн **зерна** в весе после доработки, что на 16,7 процента меньше, чем в 2017 году.

Южный федеральный округ, несмотря на снижение валового сбора зерновых культур (на 18,6%), остаётся лидером в стране по производству зерна, формируя четверть российского урожая (29,1 млн. тонн).

По производству **семян подсолнечника** (3,3 млн. тонн) Южный федеральный округ занимает третью позицию, обеспечивая около 27 процентов общего объёма в стране. По отношению к прошлогоднему уровню урожай подсолнечника в округе увеличился на 1,9 процента за счёт значительного прироста в Волгоградской области (в 1,6 раза), в остальных регионах отмечено снижение производства этой сельхозкультуры.

Более 13 млн. тонн **овощей** собрано в 2018 году российскими сельхозпроизводителями, что практически соответствует прошлогоднему уровню (99,9%), в том числе 3,8 млн. тонн, или почти 28 процентов российского объёма, с приростом на 0,9 процента, приходится на регионы Южного федерального округа. Положительная динамика по округу обеспечена сельхозпроизводителями Астраханской области и Республики Адыгея.

ЮЖНЫЙ ФЕДЕРАЛЬНЫЙ ОКРУГ

Валовые сборы основных сельхозкультур во всех категориях хозяйств в 2018 году

	Зерновые и зернобобовые – всего (в весе после доработки)		Подсолнечник на зерно (в весе после доработки)		Овощи	
	тыс. тонн	в % к 2017	тыс. тонн	в % к 2017	тыс. тонн	в % к 2017
Республика Адыгея	553,5	90,2	72,8	95,4	60,7	105,0
Республика Калмыкия	461,6	77,2	4,5	60,3	11,9	84,5
Республика Крым	761,5	56,1	46,1	38,0	157,2	90,9
Краснодарский край	12726,2	90,4	941,1	87,5	753,3	99,9
Астраханская область	35,4	91,3	-	-	1290,2	120,9
Волгоградская область	3706,8	65,6	943,3	163,8	1003,0	92,9
Ростовская область	10911,6	81,1	1341,1	93,8	521,7	87,4
г. Севастополь	1,1	72,1	0,0	52,8	4,5	92,8

На начало текущего года основные тенденции в динамике поголовья сельскохозяйственных животных в Южном федеральном округе совпадают с общероссийскими: наблюдается снижение поголовья крупного рогатого скота, овец и коз и рост свиноголовья.

Поголовье скота во всех категориях хозяйств на 1 января 2019 года

	Крупный рогатый скот		в том числе коровы		Свиньи		Овцы и козы	
	тыс. голов	в % к 1 января 2018	тыс. голов	в % к 1 января 2018	тыс. голов	в % к 1 января 2018	тыс. голов	в % к 1 января 2018
РФ	18149,2	99,2	7917,7	99,6	23735,4	102,9	22908,5	93,9
ЮФО	2331,9	99,3	1216,1	101,1	1364,7	103,9	6464,6	93,2
Республика Адыгея	46,6	99,9	23,8	98,5	71,3	96,6	57,0	110,9
Республика Калмыкия	442,4	91,8	310,9	100,2	11,2	97,8	2403,7	85,9
Республика Крым	104,6	106,6	53,0	104,4	128,1	97,5	183,6	99,7
Краснодарский край	531,3	97,8	210,5	98,6	515,4	125,7	225,4	100,4
Астраханская область	288,6	100,1	156,0	100,1	7,0	64,2	1411,7	100,6
Волгоградская область	310,3	104,5	164,4	103,8	243,4	100,9	1005,7	96,2
Ростовская область	606,9	102,4	296,8	102,7	387,6	89,4	1176,6	96,0
г. Севастополь	1,1	98,6	0,5	98,0	0,7	83,8	0,9	97,5

Снижение численности КРС в целом по ЮФО обусловлено прежде всего сбросом поголовья в Краснодарском крае и Калмыкии, а также в Адыгее. Сокращение поголовья овец и коз отмечено в большинстве регионов округа, рост наблюдается в Адыгее, Краснодарском крае и Астраханской области. Рост свиноголовья по округу обеспечен сельхозпроизводителями Краснодарского края и Волгоградской области.

За 2018 год животноводы Южного федерального округа сформировали 10,1 процента общероссийского объема производства мяса (скот и птица на убой в живом весе). Динамика этого показателя характеризуется положительной направленностью: по отношению к 2017 году отмечен прирост на 0,7 процента по ЮФО и на 2,5 процента в целом по стране.

**Производство мяса (скот и птица на убой в живом весе)
в январе-декабре 2018 года**

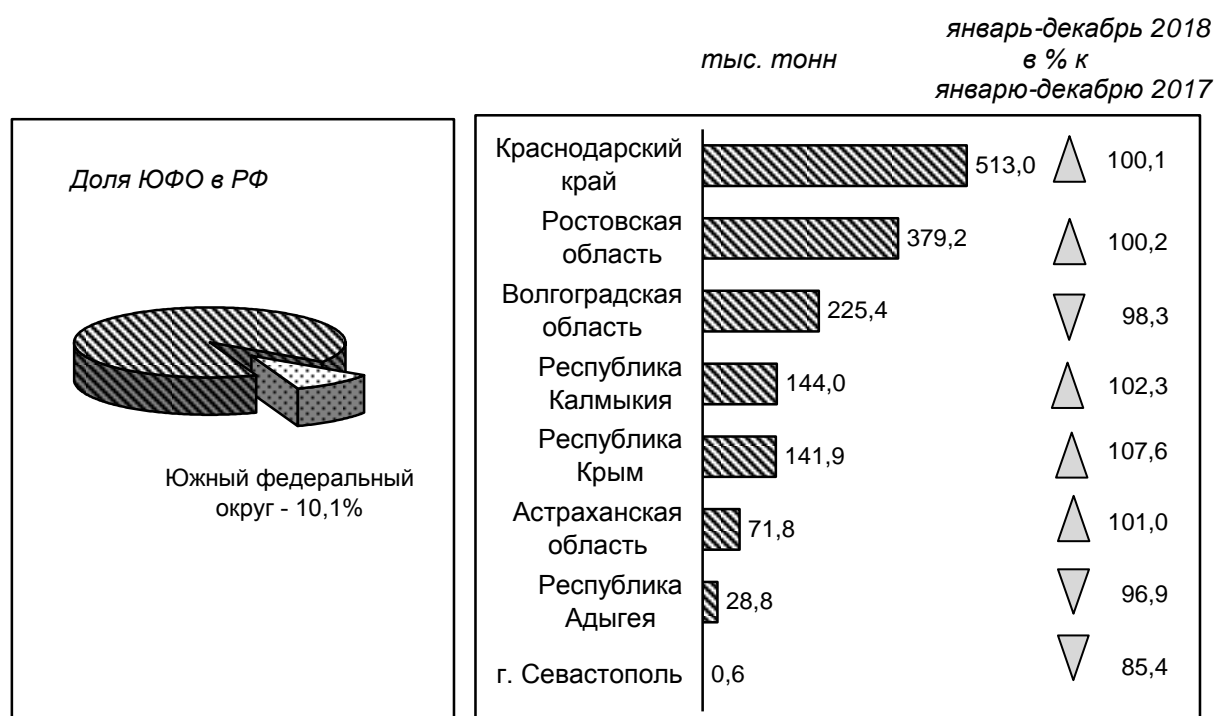

Вклад Южного федерального округа в общий объем производства молока в стране составил 11,9 процента. В январе-декабре 2018 года валовой надой молока в округе увеличился на 2,2 процента, по России – на 1,5 процента.

**Производство молока
в январе-декабре 2018 года**

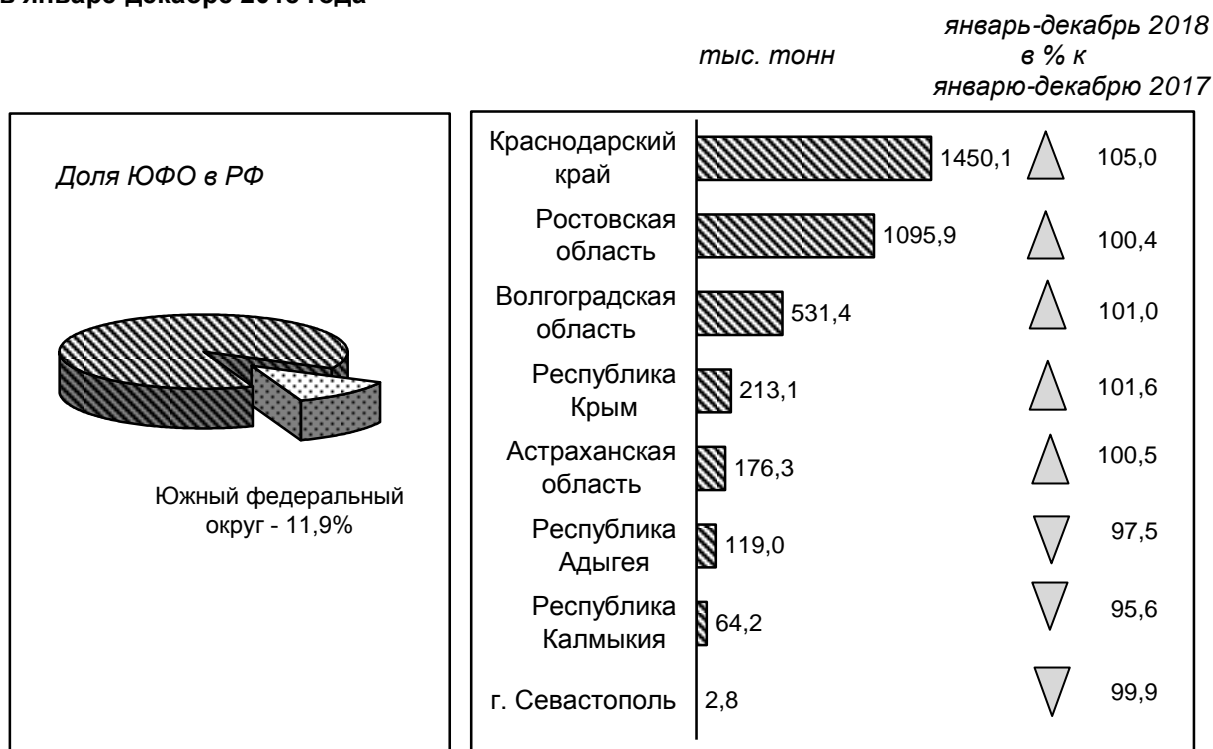

Производство *яиц* в округе снизилось на 2,3 процента, его доля в общероссийском объеме составила 11,6 процента.

**Производство яиц
в январе-декабре 2018 года**

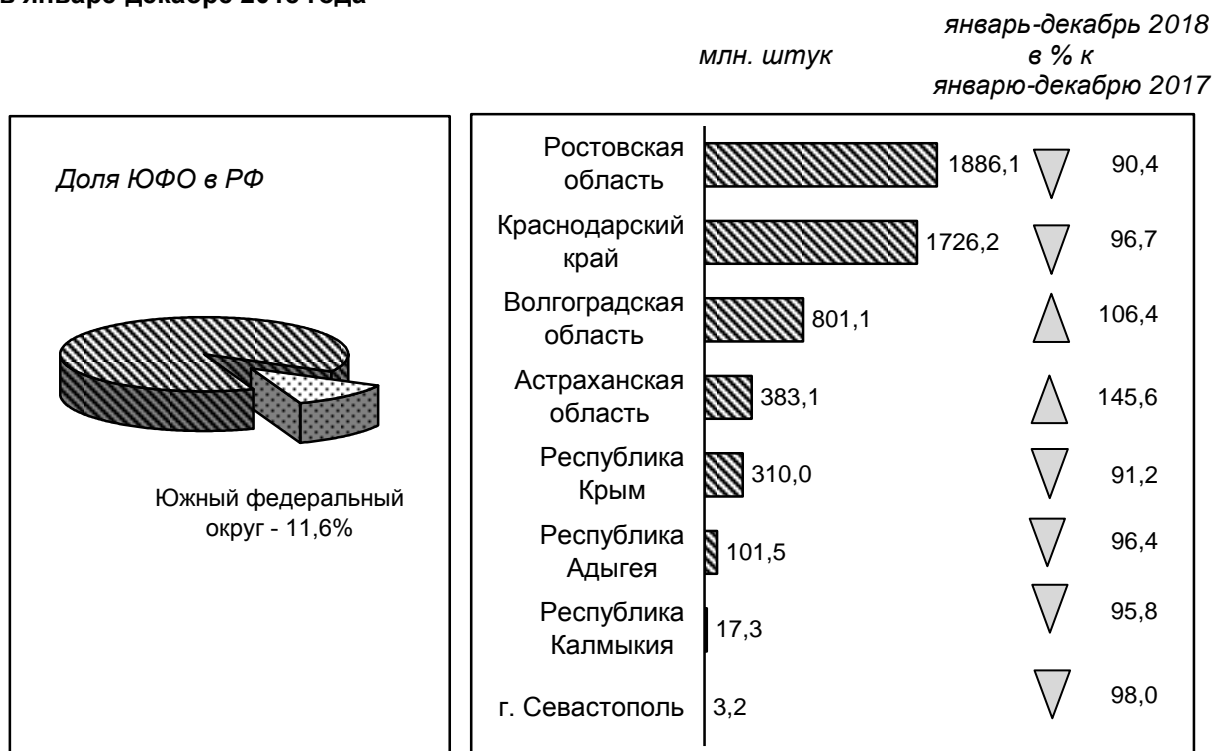

Строительство

Анализ объема работ по виду деятельности «Строительство» в Южном федеральном округе показывает, что после отмеченного во втором квартале роста динамика перешла в область отрицательных значений. В целом по итогам 2018 года объем строительных работ в ЮФО сократился на 3,2 процента.

Объем выполненных работ по виду деятельности "Строительство"

(в % к соответствующему периоду предыдущего года)

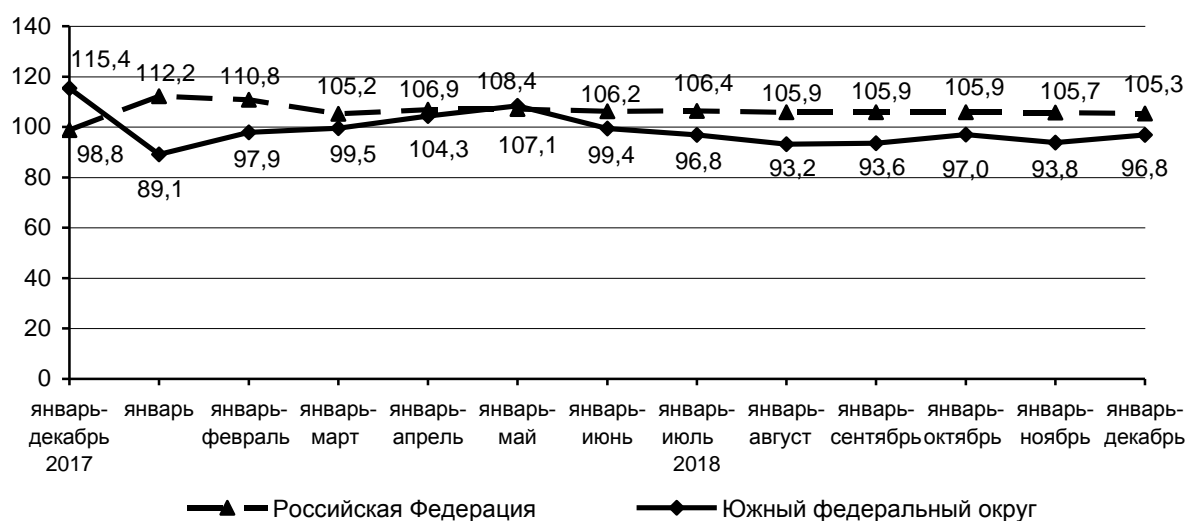

В целом по России введено 75,3 млн. кв. метров общей площади *жилых домов*, из них 9 млн. кв. метров, или 12 процентов – в Южном федеральном округе.

Из общего объема введенного в округе жилья 49 процентов сосредоточено в Краснодарском крае, около 26 процентов – в Ростовской области, 8,5 процента приходится на Республику Крым, более 6 процентов - на Волгоградскую область.

По отношению к уровню 2017 года в целом по ЮФО объем жилищного строительства сократился на 6,7 процента за счёт снижения ввода жилья в большинстве регионов, кроме Ростовской области и г. Севастополя, в целом по стране отмечено снижение на 4,9 процента.

**Ввод в действие общей площади жилых домов
в январе-декабре 2018 года**

	Всего		в том числе ввод в действие жилых домов населением за счет собственных средств и с помощью кредитов	
	тыс. кв. м	в % к январю-декабрю 2017	тыс. кв. м	в % к январю-декабрю 2017
Республика Адыгея	187,0	76,5	90,1	81,8
Республика Калмыкия	84,7	88,0	56,9	104,1
Республика Крым	764,0	91,6	416,0	67,4
Краснодарский край	4 391,3	92,9	1 585,9	87,6
Астраханская область	328,3	67,9	228,1	85,0
Волгоградская область	578,6	79,5	284,0	86,4
Ростовская область	2 347,4	100,6	1 241,0	90,2
г. Севастополь	294,3	168,8	197,4	в 3,3 р.

В ранжировании регионов округа по вводу в действие жилых домов на душу населения первые три позиции занимают Краснодарский край, г. Севастополь и Ростовская область.

**Ввод в действие общей площади жилых домов
в расчете на душу населения
в январе-декабре 2018 года**
(кв. метров)



Цены производителей

По итогам 2018 года в секторе производителей промышленных товаров Южного федерального округа и в среднем по России цены на продукцию, реализуемую на внутренний рынок, возросли на 7 процентов и на 11,7 процента соответственно (декабрь 2018 к декабрю предыдущего года).

Производители сельскохозяйственной продукции ЮФО повысили цены на 14,7 процента, это несколько выше среднероссийского прироста (по РФ – на 12,9%).

Цены производителей продукции инвестиционного назначения возросли на 9,5 процента по округу и на 7,3 процента в среднем по стране.

Цены производителей в 2018 году

(на конец периода; декабрь в % к декабрю предыдущего года)

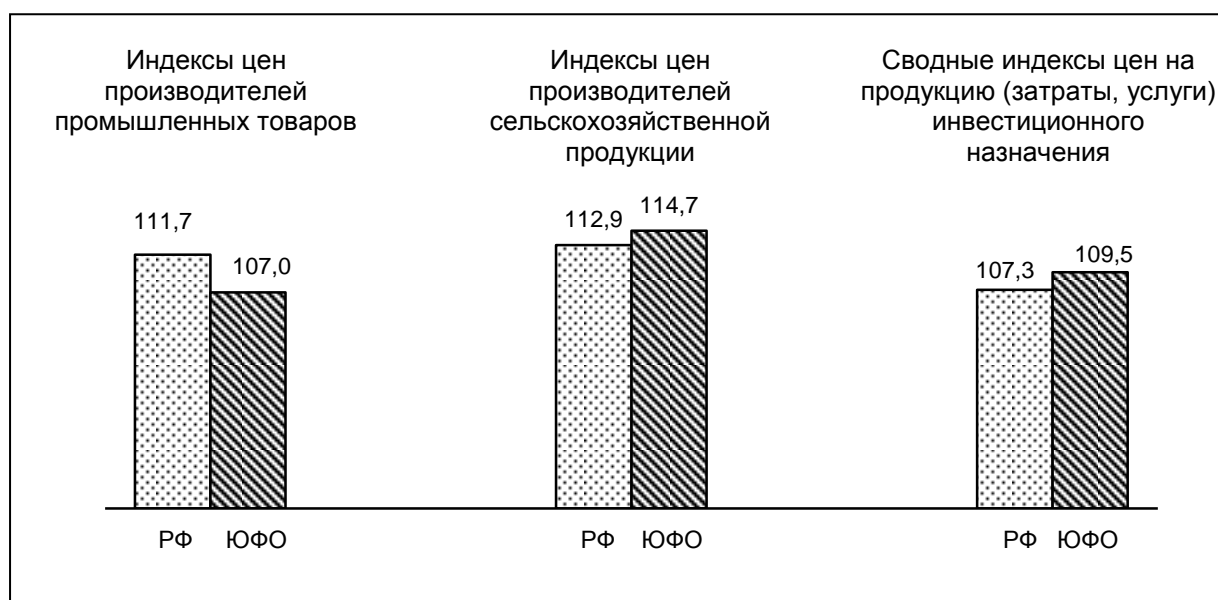

Среди регионов Южного федерального округа наибольшим ростом *цен производителей промышленных товаров, реализуемых на внутренний рынок*, выделяются г. Севастополь (на 20,7%) и Республика Калмыкия (на 18,1%), в наименьшей степени подорожала промышленная продукция в Республике Крым, Ростовской области и Краснодарском крае (на 5,1-5,6%).

Сельскохозяйственная продукция стала дешевле у сельхозпроизводителей г.Севастополя (на 10,6%), самый низкий прирост цен сложился у аграриев Калмыкии (на 4,7%), наиболее значительный - в Адыгее (на 19,6%).

В части *производителей продукции инвестиционного назначения* снижение цен отмечено в Калмыкии (на 17,7%), в остальных регионах наблюдался рост цен, наименьший - в Адыгее и Ростовской области (на 4,9% и 5,6%), наибольший – в Астраханской области (на 15,9%).

**Индексы цен производителей
в декабре 2018 года**

в процентах к декабрю 2017 года

	Промышленных товаров, реализуемых на внутренний рынок	Сельско- хозяйственной продукции	Сводный индекс цен на продукцию (затраты, услуги) инвестиционного назначения
Российская Федерация	111,7	112,9	107,3
Южный федеральный округ	107,0	114,7	109,5
Республика Адыгея	113,6	119,6	104,9
Республика Калмыкия	118,1	104,7	82,3
Республика Крым	105,1	117,2	113,8
Краснодарский край	105,6	113,7	108,7
Астраханская область	112,6	116,4	115,9
Волгоградская область	108,2	118,0	111,4
Ростовская область	105,4	115,6	105,6
г. Севастополь	120,7	89,4	111,6

Финансы



По итогам 11 месяцев 2018 года крупными и средними организациями Южного федерального округа получен положительный финансовый результат деятельности в размере 539,2 млрд. рублей, что на 0,8 процента ниже уровня соответствующего периода 2017 года (по сопоставимому кругу предприятий). В целом по стране сальдированная прибыль возросла на 33,2 процента.

**Динамика финансовых результатов деятельности
крупных и средних организаций Южного федерального округа
в 2018 году
(млрд. рублей)**

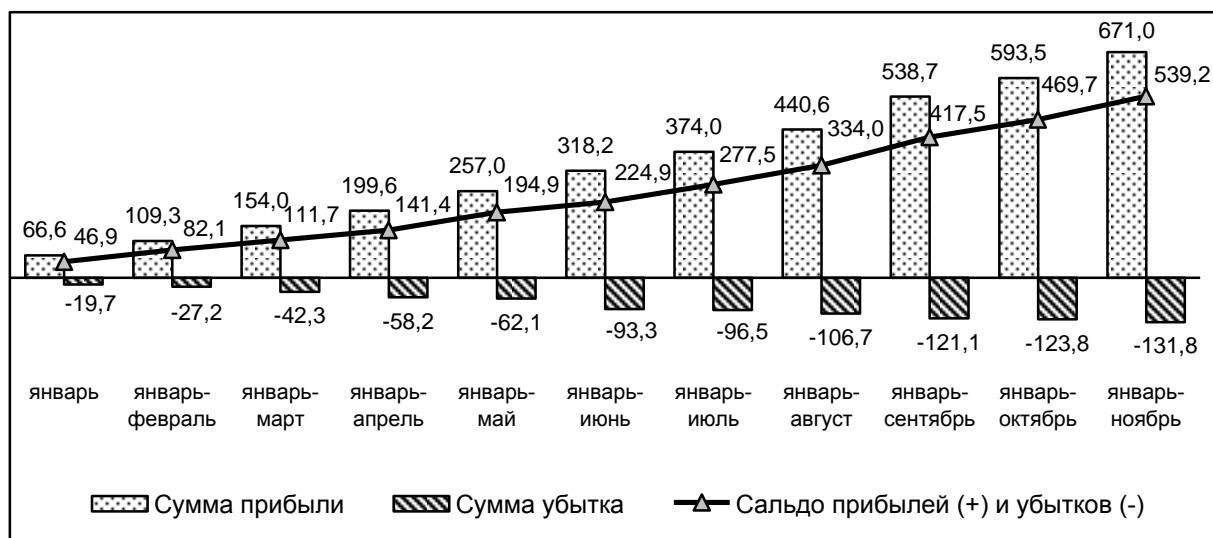

Положительное сальдо прибылей и убытков по округу сформировано крупными и средними организациями во всех регионах ЮФО.

Сальдированный финансовый результат деятельности крупных и средних организаций по субъектам Южного федерального округа в январе-ноябре 2018 года

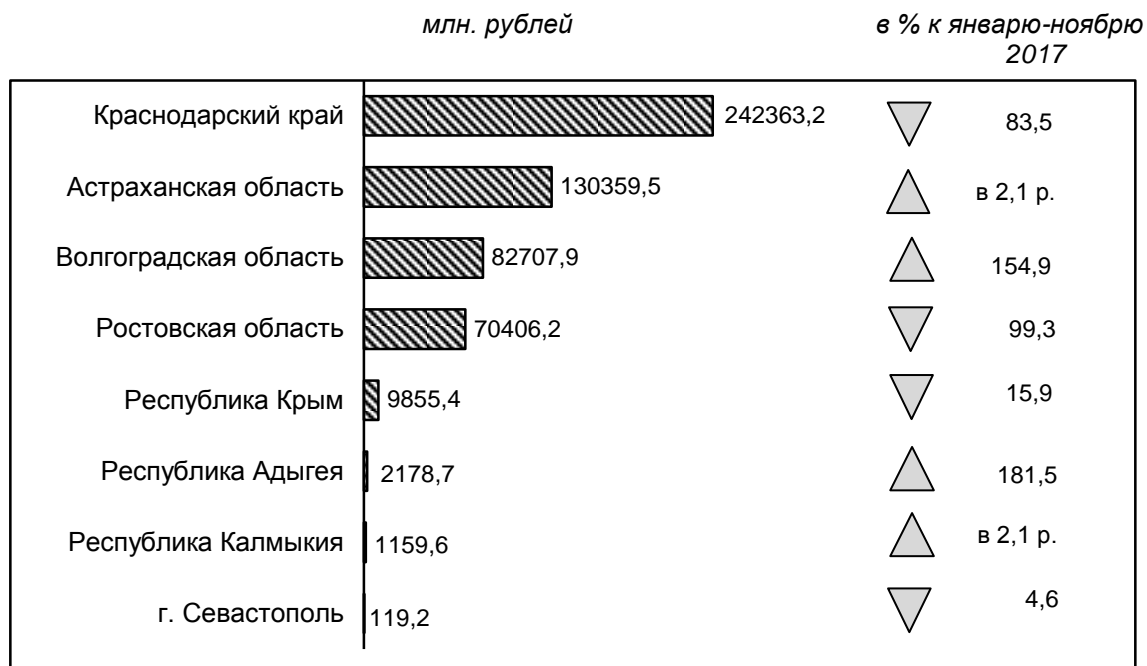

Одним из основных индикаторов финансовой устойчивости является соотношение доли прибыльных и убыточных организаций.

Среди регионов ЮФО наиболее благоприятное соотношение числа прибыльных и убыточных организаций сложилось в Краснодарском крае, Ростовской области и Республике Адыгея, где доля прибыльных организаций составила более 70 процентов.

Удельный вес прибыльных и убыточных крупных и средних организаций в январе-ноябре 2018 года (процентов)

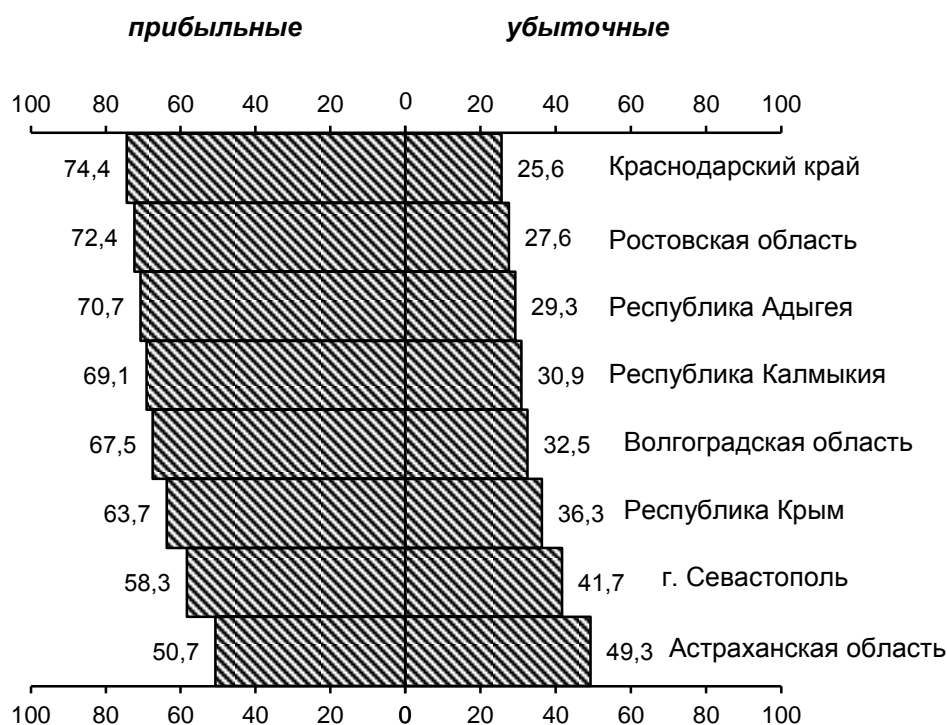

Важное значение для стабильности финансового состояния организаций имеет своевременное осуществление платежей и расчётов.

На конец ноября 2018 года **просроченная кредиторская задолженность** крупных и средних организаций Южного федерального округа составила 116,7 млрд. рублей, или 6,2 процента в общем объеме кредиторской задолженности, в среднем по России этот показатель несколько выше – 6,9 процента.

Просроченная дебиторская задолженность сложилась в сумме 94,3 млрд. рублей, или 5,6 процента в объеме дебиторской задолженности (по РФ – 5,9%).

**Кредиторская и дебиторская задолженность
в ноябре 2018 года**
(по крупным и средним организациям)

на конец месяца; млн. рублей

	Кредиторская задолженность			Дебиторская задолженность		
	всево	в том числе просроченная		всево	в том числе просроченная	
		всево	в % к общей кредиторской задолженности		всево	в % к общей дебиторской задолженности
Российская Федерация	48478153	3338295	6,9	46287861	2719357	5,9
Южный федеральный округ	1 872 452	116 658	6,2	1 680 945	94 325	5,6
Республика Адыгея	23 842,4	3 777,8	15,8	17 080,4	559,2	3,3
Республика Калмыкия	13 913,1	2 490,3	17,9	7 704,7	539,7	7,0
Республика Крым	81 341,0	3 559,5	4,4	65 805,2	7 835,5	11,9
Краснодарский край	789 263,4	16 061,4	2,0	760 104,9	20 314,8	2,7
Астраханская область	101 671,0	3 549,6	3,5	86 706,8	5 161,3	6,0
Волгоградская область	268 258,1	28 663,8	10,7	224 406,8	20 301,1	9,0
Ростовская область	576 186,4	58 216,5	10,1	506 268,8	38 080,1	7,5
г. Севастополь	17 976,3	339,5	1,9	12 867,1	1 533,6	11,9

В консолидированный бюджет Российской Федерации за 11 месяцев 2018 года поступило 19,3 трлн. рублей налогов, сборов и иных обязательных платежей, из них 4,9 процента (936,9 млрд. рублей) обеспечено территориями Южного федерального округа.

**Поступление налогов, сборов и иных обязательных платежей
в консолидированный бюджет Российской Федерации
в январе-ноябре 2018 года**
(по оперативным данным ФНС)

	Поступило		В том числе			
	млрд. рублей	в % к итогу	в федеральный бюджет		в консолидированные бюджеты субъектов	
			млрд. рублей	в % к общему объему поступлений	млрд. рублей	в % к общему объему поступлений
Российская Федерация	19277,1	100	10763,4	55,8	8513,7	44,2
Южный федеральный округ	936,9	4,9	376,7	40,2	560,2	59,8
Республика Адыгея	18,4	0,1	6,2	33,6	12,2	66,4
Республика Калмыкия	8,6	0,0	2,7	31,6	5,9	68,4
Республика Крым	48,0	0,2	8,6	18,0	39,3	82,0

ЮЖНЫЙ ФЕДЕРАЛЬНЫЙ ОКРУГ

	Поступило		В том числе			
	млрд. рублей	в % к итогу	в федеральный бюджет		в консолидированные бюджеты субъектов	
			млрд. рублей	в % к общему объему поступ- лений	млрд. рублей	в % к общему объему поступ- лений
Краснодарский край	310,1	1,6	93,4	30,1	216,7	69,9
Астраханская область	145,1	0,8	103,8	71,5	41,4	28,5
Волгоградская область	171,7	0,9	80,8	47,1	90,9	52,9
Ростовская область	221,6	1,1	77,5	35,0	144,0	65,0
г. Севастополь	13,6	0,1	3,7	27,1	9,9	72,9

Больше всего налогов в ЮФО собирается в Краснодарском крае. В расчёте на душу населения наибольшая величина налоговых поступлений в консолидированный бюджет РФ сложилась в Астраханской области, вторую позицию занимает Волгоградская область, третье место – Краснодарский край.

Поступление налогов, сборов и иных обязательных платежей в консолидированный бюджет Российской Федерации по субъектам РФ, расположенным на территории Южного федерального округа, в январе-ноябре 2018 года

(в среднем на душу населения; тыс. рублей)

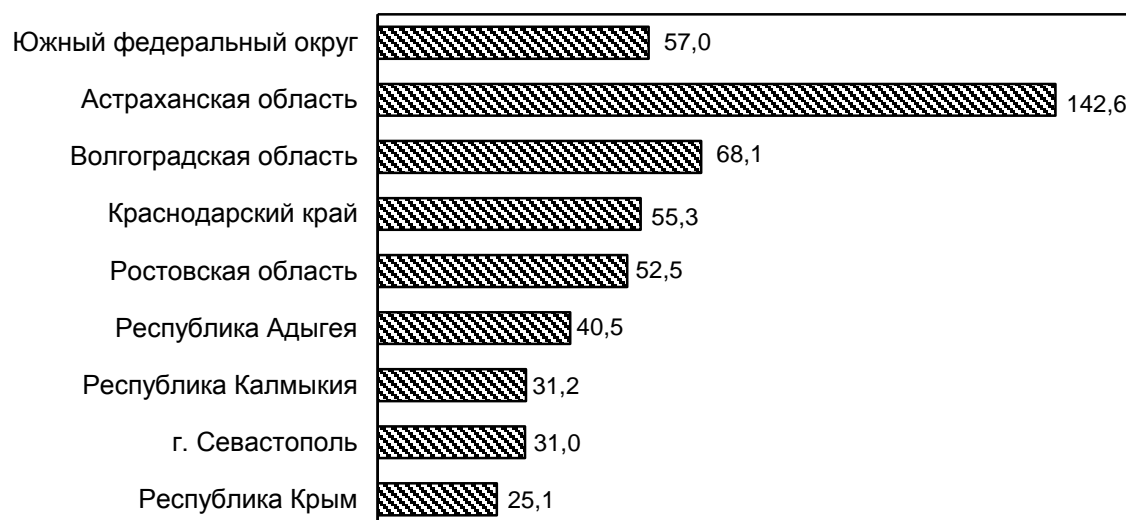

Задолженность по налогам и сборам в консолидированный бюджет РФ (без учёта задолженности по ЕСН, уплате пеней и налоговых санкций) в целом по ЮФО на 1 декабря 2018 года составила 51,3 млрд. рублей, или 6,8 процента в масштабах страны.

Деятельность малых предприятий¹



Сектор малых предприятий Южного федерального округа представляют 17,9 тысяч предприятий² (без учёта микропредприятий), на которых работает 479,2 тыс. штатных сотрудников. В масштабах страны это составляет 7,5 процента от общего количества малых предприятий и 8,3 процента от общей численности работников малых предприятий.

**Удельный вес числа малых предприятий
в январе-сентябре 2018 года**
(в % к общему числу по РФ)



**Удельный вес численности работников
списочного состава
(без внешних совместителей)
в январе-сентябре 2018 года**
(в % к общей численности по РФ)



Оборот малых предприятий округа (без микропредприятий) за январь-сентябрь 2018 года составил 1319,3 млрд. рублей, его вклад в общероссийский показатель оценивается в 6,4 процента.

За анализируемый период малыми предприятиями округа (без микропредприятий) на развитие экономики и социальной сферы использовано 25,3 млрд. рублей инвестиций в основной капитал, или 8 процентов от объема в целом по России.

¹ Юридические лица.

² В соответствии со ст. 5 Федерального закона от 24 июля 2007 года № 209-ФЗ «О развитии малого и среднего предпринимательства в Российской Федерации» данные о количестве малых предприятий сформированы на основе сведений, содержащихся в Едином реестре субъектов малого и среднего предпринимательства ФНС России на начало 2018 года.

**Удельный вес оборота
малых предприятий
в январе-сентябре 2018 года**
(в % к общему обороту по РФ)



**Удельный вес инвестиций
в основной капитал
в январе-сентябре 2018 года**
(в % к общему объему инвестиций по РФ)



Итоговые показатели деятельности малых предприятий по округу в основном определяют три региона: Краснодарский край (38% общего количества малых предприятий и 44% общего оборота малых предприятий округа), Ростовская область (29% и 32% соответственно) и Волгоградская область (14% и 10%).

**Деятельность малых предприятий (без микропредприятий)
по субъектам РФ, расположенным на территории
Южного федерального округа,
в январе-сентябре 2018 года**

	<i>Число малых предприятий, тыс. единиц</i>	<i>Численность работников списочного состава, (без внешних совместителей) тыс. человек</i>	<i>Оборот малых предприятий, млн. рублей</i>	<i>Инвестиции в основной капитал, млн. рублей</i>
Российская Федерация	238,3	5806,9	20498503,9	317585,9
Южный федеральный округ	17,9	479,2	1319250,9	25307,0
Республика Адыгея	0,4	11,0	28316,4	816,3
Республика Калмыкия	0,2	3,1	4325,0	50,6
Республика Крым	1,3	37,4	83670,5	1959,8
Краснодарский край	6,9	199,8	578601,1	8942,1
Астраханская область	1,0	20,3	40023,6	702,6
Волгоградская область	2,5	64,2	129316,6	1807,7
Ростовская область	5,3	131,9	428121,9	10606,1
г. Севастополь	0,4	11,4	26875,8	421,9

Денежные доходы



По итогам 11 месяцев 2018 года в Южном федеральном округе рост *среднедушевых денежных доходов населения*, рассчитанный для сопоставимости данных без учета единовременной денежной выплаты (ЕВ-2017) пенсионерам в размере 5 тыс. рублей, произведенной в январе 2017 года, составил 104,3 процента, с учетом указанной выплаты (ЕВ-2017) - 103,8 процента по отношению к соответствующему периоду предыдущего года. Значение этого показателя выше среднеокружного сложилось в республиках округа, в Ростовской области и в городе Севастополе.

Денежные доходы в расчете на душу населения по субъектам РФ, расположенным на территории Южного федерального округа, в январе-ноябре 2018 года
(в среднем за месяц, предварительные данные)

	Всего, рублей	В % к январю-ноябрю 2017	
		без учета ЕВ-2017	с учетом ЕВ-2017
Российская Федерация	31 268	103,9	103,5
Южный федеральный округ	27 070	104,3	103,8
Республика Адыгея	26 510,9	111,8	111,2
Республика Калмыкия	15 012,9	104,7	103,8
Республика Крым	21 717,0	110,7	109,9
Краснодарский край	32 680,5	102,2	101,8
Астраханская область	21 985,1	102,0	101,5
Волгоградская область	21 114,0	103,6	102,9
Ростовская область	27 792,6	105,0	104,4
г. Севастополь	25 992,0	109,3	108,8

Динамика реальных денежных доходов за январь-ноябрь 2018 года в целом по ЮФО несколько опережает среднероссийскую: по округу – 102 процента к соответствующему периоду 2017 года (без учета ЕВ-2017), по России – 101,2 процента. С учетом единовременной выплаты этот показатель по округу сложился на уровне 101,5 процента, по стране – 100,8 процента.

Реальный размер денежных доходов населения регионов Южного федерального округа представлен на следующем графике.

Реальные денежные доходы населения¹ субъектов РФ, расположенных на территории Южного федерального округа, в январе-ноябре 2018 года

(в процентах к январю-ноябрю 2017 года; предварительные данные)

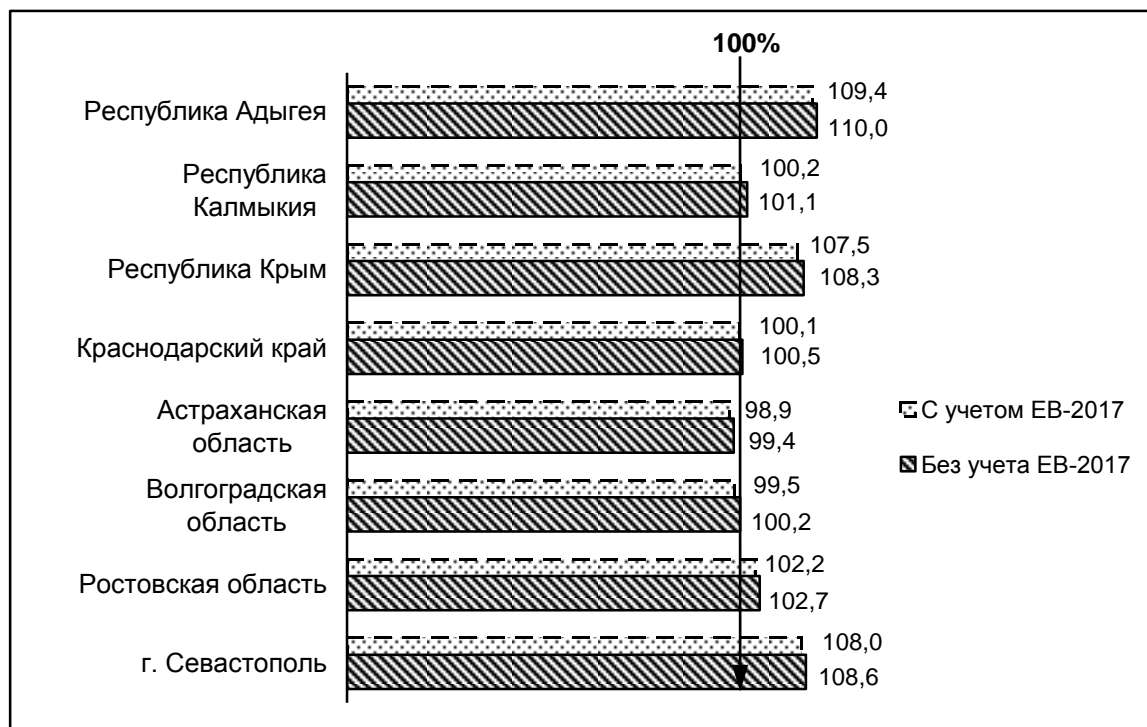

¹ Данные приведены без учета и с учетом единовременной выплаты, назначенной пенсионерам в январе 2017 года в соответствии с Федеральным законом от 22 ноября 2016 г. № 385-ФЗ в размере 5 тыс рублей.

Одной из основных составляющих доходов населения является величина начисленной заработной платы работников организаций.

По итогам 11 месяцев 2018 года темп роста среднемесячной номинальной начисленной заработной платы по Южному федеральному округу сложился несколько ниже, чем в целом по России (109,8% и 110,3% соответственно), сохраняется существенное отставание номинального размера зарплаты по округу от среднероссийского параметра (на 27,1%).

Среди регионов округа наиболее высокий уровень оплаты труда отмечен в Краснодарском крае.

Среднемесячная номинальная начисленная заработная плата по субъектам РФ, расположенным на территории Южного федерального округа, в январе-ноябре 2018 года

	<i>Всего, рублей</i>	<i>В % к январю-ноябрю 2017</i>
Российская Федерация	42 344,9	110,3
Южный федеральный округ	30 848,9	109,8
Республика Адыгея	26 427,1	109,7
Республика Калмыкия	25 346,8	111,7
Республика Крым	28 562,0	110,8
Краснодарский край	32 930,9	109,8
Астраханская область	32 761,1	110,8
Волгоградская область	29 676,3	109,0
Ростовская область	29 986,7	109,6
г. Севастополь	29 789,4	110,2

Распределение регионов Южного федерального округа по размеру реальной заработной платы представлено на следующей диаграмме.

Реальная среднемесячная начисленная заработная плата одного работника по субъектам РФ, расположенным на территории Южного федерального округа, в январе-ноябре 2018 года
(в процентах к январю-ноябрю 2017 года)



Помимо размера заработной платы важным социальным индикатором также является своевременность её выплаты, которая в значительной степени определяется структурой экономики и наличием проблем в различных видах экономической деятельности, присущих конкретному региону.

Суммарная задолженность по заработной плате (по кругу наблюдаемых видов экономической деятельности) по организациям (без субъектов малого предпринимательства), представившим данные в органы государственной статистики, в целом по Южному федеральному округу по состоянию на 1 января 2019 года сократилась на 16,2 процента по отношению к предыдущему месяцу.

Весь объём задолженности сформирован из-за отсутствия собственных средств.

Просроченная задолженность по заработной плате по Южному федеральному округу

(на 1 число месяца; млн. рублей)

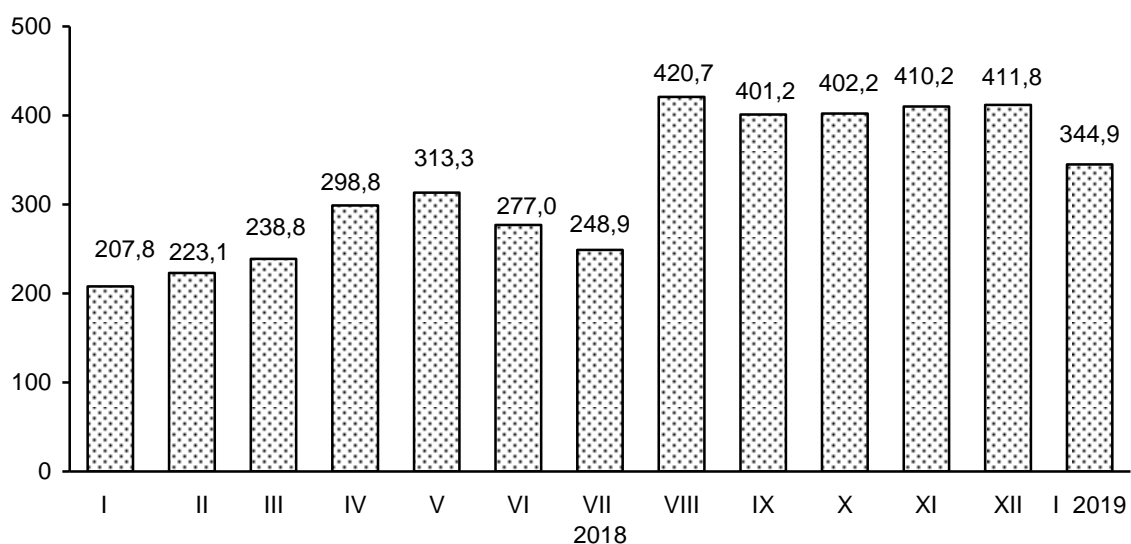

☐ Общая сумма задолженности

▣ в том числе задолженность из-за несвоевременного получения денежных средств из бюджетов всех уровней

Размер просроченной задолженности по заработной плате уменьшился в Республике Крым, Краснодарском крае, Волгоградской и Ростовской областях. В Астраханской области отмечен некоторый рост долгов по зарплате (на 0,2%).

В республиках Адыгея и Калмыкия, а также в г. Севастополе на 1 января текущего года сведения о наличии задолженности по заработной плате в органы государственной статистики хозяйствующими субъектами не заявлены.

**Просроченная задолженность по заработной плате
на 1 января 2019 года**

	На 1 января 2019, тыс. рублей	В % к предыдущему месяцу
Южный федеральный округ	344 939	83,8
Республика Адыгея	-	-
Республика Калмыкия	-	-
Республика Крым	14 252	73,8
Краснодарский край	33 582	65,6
Астраханская область	116 577	100,2
Волгоградская область	165 398	99,0
Ростовская область	15 130	27,3
г. Севастополь	-	-

Потребительский рынок



По итогам января-декабря 2018 года в Южном федеральном округе оборот розничной торговли увеличился на 3,5 процента (по РФ – на 2,6%). Объем розничных продаж ЮФО составил почти 3,3 трлн. рублей, сформировав более 10 процентов общего объема в целом по стране.

**Оборот розничной торговли
в январе-декабре 2018 года**

(в % к общему обороту розничной торговли по РФ)

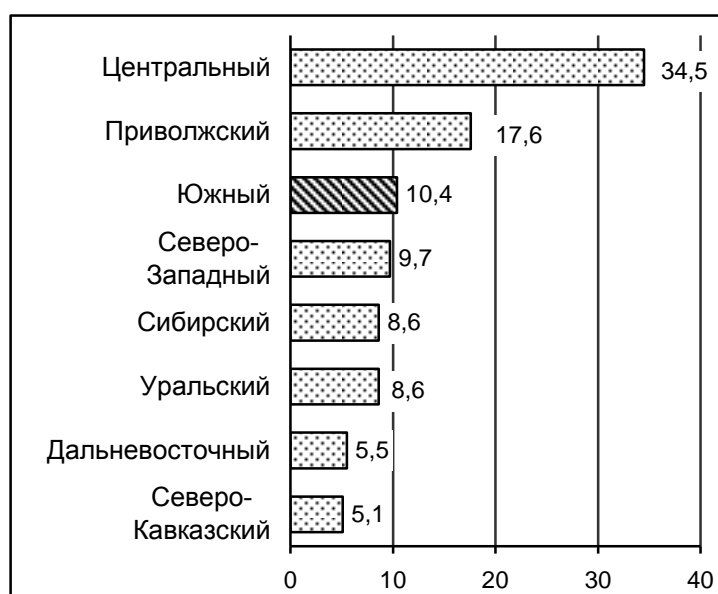

Рост объёма розничных продаж отмечен во всех регионах округа, наибольший – в республиках Адыгея и Крым (на 11,9% и 9,5% соответственно).

В рэнкинге регионов округа по среднедушевому обороту розничной торговли ведущие позиции принадлежат Краснодарскому краю, Ростовской области и Республике Адыгея.

**Оборот розничной торговли в расчете на душу населения
в январе-декабре 2018 года**
(тыс. рублей)

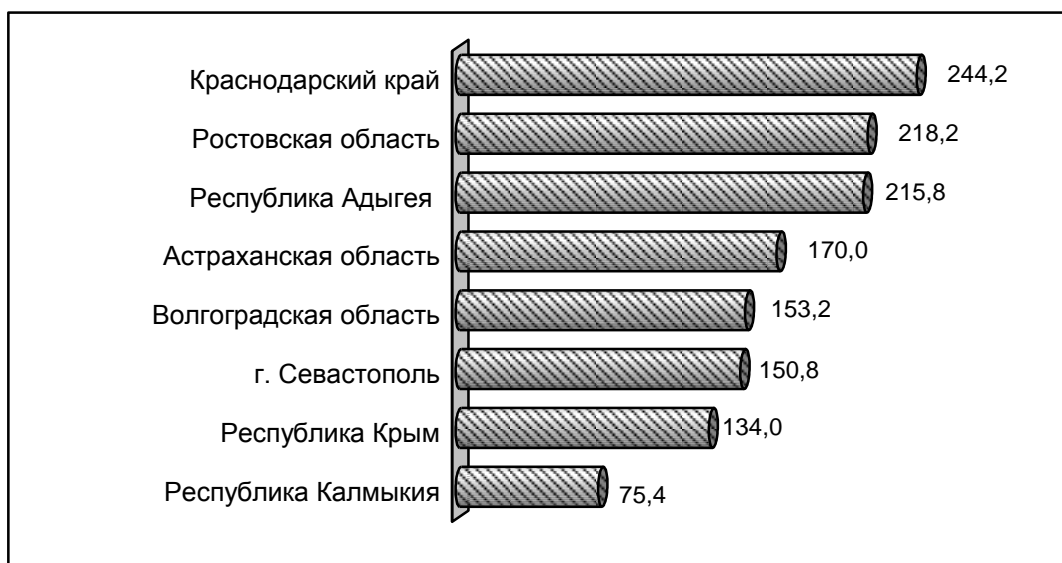

На *рынке платных услуг* Южного федерального округа по итогам 2018 года наблюдается небольшой прирост – на 0,5 процента к предыдущему году (по РФ – на 2,5%). Положительная динамика по округу обеспечена ростом объемов платных услуг в Калмыкии (на 3,1%), Краснодарском крае (на 1,3%), Ростовской области (на 2,8%) и в г. Севастополе (на 2,9%).

Инфляция на потребительском рынке Южного федерального округа по итогам 2018 года (декабрь 2018 к декабрю предыдущего года) сложилась чуть выше среднероссийской и составила 4,5 процента.

Анализ помесечной динамики показывает, что в округе и в целом по стране в течение января-ноября месячный прирост потребительских цен в основном колебался в пределах 0,1-0,5 процента, а в декабре ускорился до 0,9 процента по ЮФО и 0,8 процента по России.

Индекс потребительских цен
(в % к предыдущему месяцу)

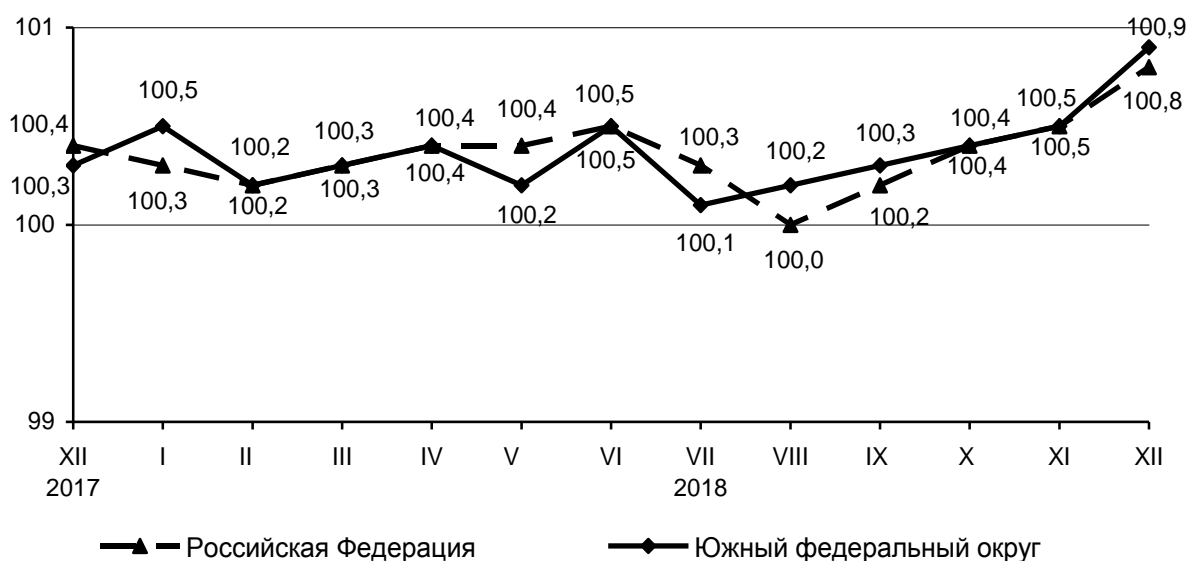

По итогам 2018 года в Южном федеральном округе и в целом по стране в большей степени подорожали продовольственные товары (на 5,4% и 4,7%).

На 4 процента выросли цены и тарифы на услуги для населения округа (по РФ – на 3,9%), на 3,7 процента в среднем стала дороже покупка непродовольственных товаров (по РФ – на 4,1%).

Индексы потребительских цен

декабрь 2018 в % к декабрю 2017

	Индекс потребительских цен	в том числе на:		
		продовольственные товары	непродовольственные товары	услуги
Российская Федерация	104,3	104,7	104,1	103,9
Южный федеральный округ	104,5	105,4	103,7	104,0
Республика Адыгея	104,2	105,5	103,0	103,8
Республика Калмыкия	104,3	106,0	103,0	102,0
Республика Крым	105,5	106,7	103,6	105,3
Краснодарский край	104,3	105,3	103,9	103,3
Астраханская область	104,0	104,8	103,0	104,1
Волгоградская область	104,3	105,2	104,2	103,4
Ростовская область	104,5	105,4	103,3	104,9
г. Севастополь	105,1	105,7	104,0	105,2

Рынок труда



По данным выборочных обследований рабочей силы, проведенных в четвертом квартале 2018 года, в Южном федеральном округе численность рабочей силы в возрасте 15 лет и старше в целом составила 8256,9 тыс. человек, в их числе 7808,6 тыс. человек были заняты в экономике и 448,3 тысячи – не имели занятия, но активно его искали, в соответствии с методологией Международной Организации Труда (МОТ) они классифицируются как безработные.

Уровень участия в рабочей силе населения Южного федерального округа в возрасте 15 лет и старше и уровень занятости ниже среднероссийского, а уровень общей безработицы – выше.

Данные выборочных обследований рабочей силы в 4 квартале 2018 года

процентов

	Уровень участия в рабочей силе	Уровень занятости	Уровень безработицы (по методологии МОТ)
Российская Федерация	62,9	59,8	4,8
Южный федеральный округ	60,5	57,2	5,4
Республика Адыгея	54,1	49,7	8,2
Республика Калмыкия	65,5	60,4	7,8
Республика Крым	56,1	52,9	5,7
Краснодарский край	62,7	59,6	4,9
Астраханская область	62,2	57,4	7,7
Волгоградская область	61,2	57,7	5,7
Ростовская область	59,3	56,3	5,0
г. Севастополь	60,5	57,8	4,6

Среднесписочная численность работников крупных, средних и малых организаций Южного федерального округа по итогам 11 месяцев 2018 года увеличилась на 0,6 процента (РФ – на 0,4%) по отношению к соответствующему периоду 2017 года.

Среднесписочная численность работников (без внешних совместителей) в январе-ноябре 2018 года

	Всего, тыс. человек	В % к январю-ноябрю 2017
Российская Федерация	43 987,2	100,4
Южный федеральный округ	3 977,5	100,6
Республика Адыгея	90,2	100,0
Республика Калмыкия	53,2	99,0

ЮЖНЫЙ ФЕДЕРАЛЬНЫЙ ОКРУГ

	<i>Всего, тыс. человек</i>	<i>В % к январю-ноябрю 2017</i>
Республика Крым	411,3	103,3
Краснодарский край	1 412,7	102,0
Астраханская область	227,8	95,0
Волгоградская область	606,4	99,4
Ростовская область	1 077,2	99,7
г. Севастополь	98,7	100,8

По данным *Федеральной службы по труду и занятости* в целом по стране численность зарегистрированных безработных за год снизилась на 10,6 процента и на конец декабря 2018 года составила 693,2 тыс. человек. Аналогичная ситуация характерна и для Южного федерального округа, где численность зарегистрированных безработных сократилась на 7,8 процента до 55,2 тыс. человек.

Отдельные показатели регистрируемого рынка труда субъектов РФ, расположенных на территории Южного федерального округа

на конец месяца

	<i>Численность не занятых трудовой деятельностью граждан, тыс. чел.</i>		<i>из них безработных</i>	
	<i>декабрь 2018</i>	<i>декабрь 2017</i>	<i>декабрь 2018</i>	<i>декабрь 2017</i>
Республика Адыгея	1,7	2,3	1,6	2,1
Республика Калмыкия	2,5	2,6	2,5	2,6
Республика Крым	5,9	6,7	5,0	5,7
Краснодарский край	22,4	24,7	14,3	15,2
Астраханская область	5,8	6,8	5,3	6,3
Волгоградская область	10,5	12,0	9,5	10,9
Ростовская область	19,1	18,6	16,7	16,7
г. Севастополь	0,6	0,8	0,4	0,5

Уровень официально регистрируемой в органах государственной службы занятости безработицы по округу остаётся ниже среднероссийского (ЮФО – 0,7%, РФ – 0,9% к численности рабочей силы). Распределение регионов округа по уровню регистрируемой безработицы представлено на следующей диаграмме.

Уровень зарегистрированной безработицы по субъектам РФ, расположенным на территории Южного федерального округа, на конец декабря 2018 года

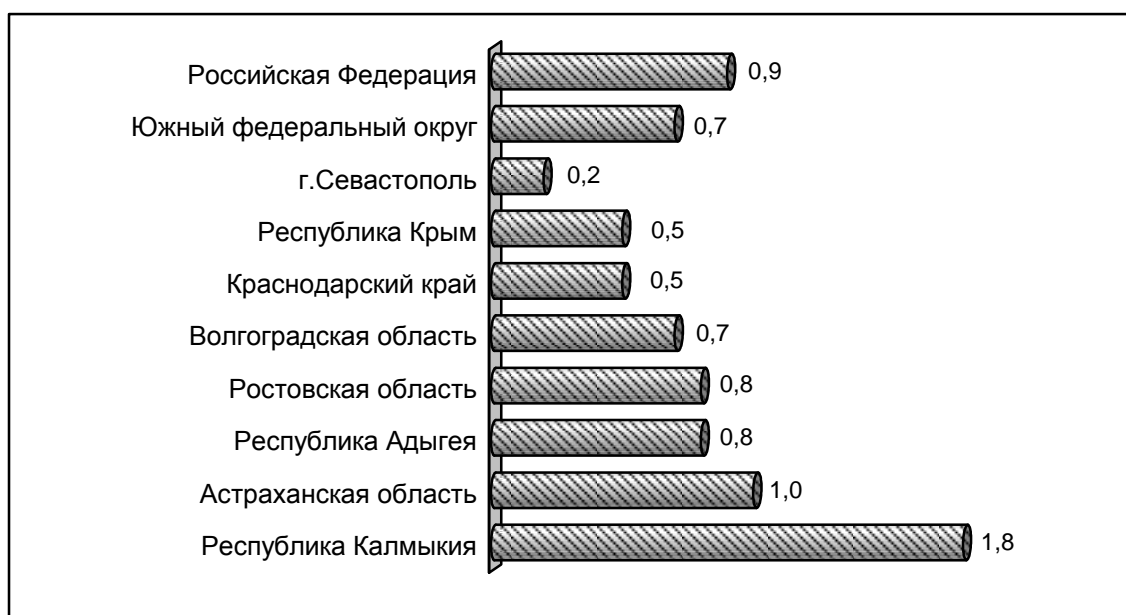

Демография



По предварительным данным за январь-ноябрь 2018 года коэффициент естественной убыли населения в Южном федеральном округе составил 2,3 промилле (по России – 1,5 промилле).

Коэффициенты рождаемости, смертности и естественного прироста населения в январе-ноябре 2018 года

на 1000 человек населения

	Родившихся	Умерших	Естественный прирост, убыль (-)
Российская Федерация	11,0	12,5	-1,5
Южный федеральный округ	10,6	12,9	-2,3
Республика Адыгея	10,0	12,4	-2,4
Республика Калмыкия	11,2	9,7	1,5
Республика Крым	10,7	14,1	-3,4
Краснодарский край	11,6	12,4	-0,8
Астраханская область	11,7	11,5	0,2
Волгоградская область	9,4	13,3	-3,9
Ростовская область	9,8	13,4	-3,6
г. Севастополь	10,4	12,9	-2,5

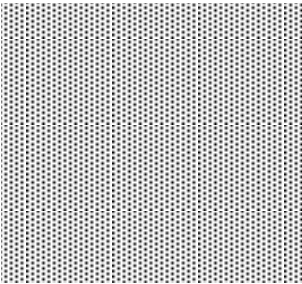

**СОЦИАЛЬНО-ЭКОНОМИЧЕСКОЕ ПОЛОЖЕНИЕ
РЕСПУБЛИКИ АДЫГЕЯ**

**Изменение основных показателей
производства товаров и услуг
в январе-декабре 2017 и 2018 годов**
(в % к соответствующему периоду предыдущего года)



Промышленное производство

За январь-декабрь 2018 года индекс промышленного производства в Республике Адыгея составил 104,1 процента к уровню предыдущего года (в январе-декабре 2017 года – 104,2%).

Индекс производства по видам деятельности
(по полному кругу предприятий)

	Январь-декабрь 2018 в % к январю-декабрю 2017
Индекс промышленного производства ¹	104,1
в том числе индекс производства по видам деятельности:	
добыча полезных ископаемых	105,4
обрабатывающие производства	104,6
обеспечение электрической энергией, газом и паром; кондиционирование воздуха	91,0
водоснабжение, водоотведение, организация сбора и утилизация отходов, деятельность по ликвидации загрязнений	94,7

¹ Индекс промышленного производства исчисляется по видам деятельности "Добыча полезных ископаемых", "Обрабатывающие производства", "Обеспечение электрической энергией, газом и паром; кондиционирование воздуха", "Водоснабжение; водоотведение, организация сбора и утилизации отходов, деятельность по ликвидации загрязнений" на основе данных о динамике производства важнейших товаров-представителей (в натуральном или стоимостном выражении). В качестве весов используется структура валовой добавленной стоимости по видам экономической деятельности 2010 базисного года.

**Объем отгруженных товаров собственного производства,
выполненных работ и услуг собственными силами,
по видам экономической деятельности
в январе-декабре 2018 года
(млн. рублей)**

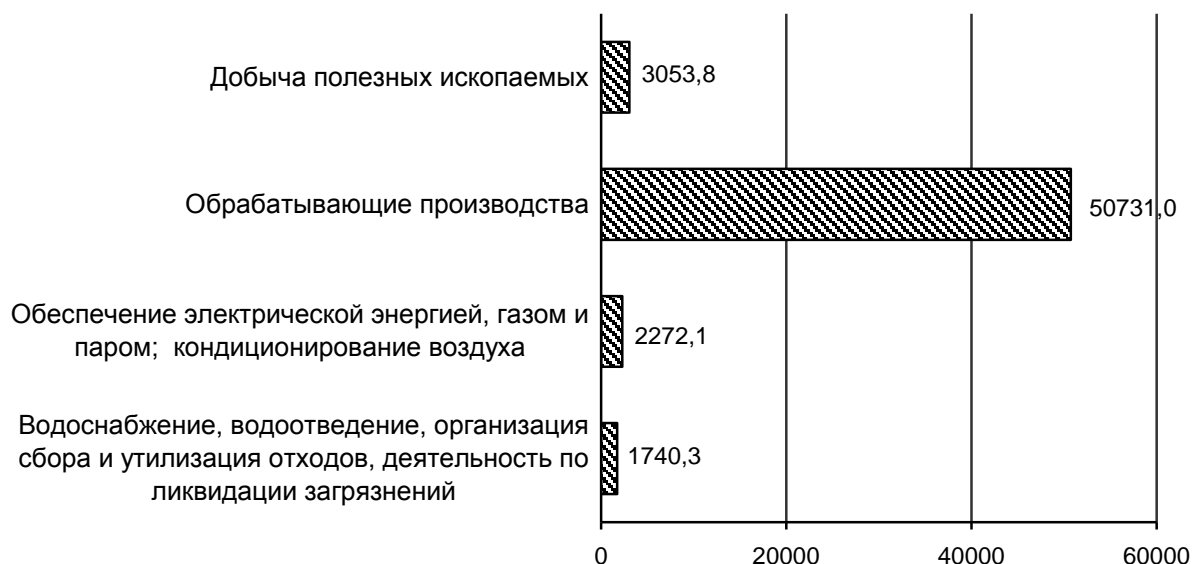

Добыча полезных ископаемых. В январе-декабре 2018 года по виду деятельности «Добыча полезных ископаемых» отгружено товаров собственного производства на сумму 3053,8 млн. рублей. Индекс промышленного производства составил 105,4 процента, в том числе по добыче сырой нефти и природного газа – 102,6 процента, добыче прочих полезных ископаемых – 106,9 процента.

В добывающем секторе увеличилась добыча природного газа на 2,6 процента.

Добыча отдельных видов полезных ископаемых

	Единица измерения	Январь-декабрь 2018	В % к январю-декабрю 2017
Добыча сырой нефти и природного газа			
газ горючий природный (газ естественный)	млн.м ³	... ¹	102,6
Добыча прочих полезных ископаемых			
известняк (кроме камня известнякового для строительства и памятников и заполнителя известнякового)	тыс. тонн	... ¹	94,0
гранулы, крошка и порошок; галька, гравий	тыс. куб. м	2033,3	133,8

¹ Данные не публикуются в целях обеспечения конфиденциальности первичных статистических данных, полученных от организаций, в соответствии с Федеральным законом.

Обрабатывающие производства. В январе-декабре 2018 года по виду деятельности «Обрабатывающие производства» отгружено товаров на сумму 50731 млн. рублей. Индекс производства составил 104,6 процента. 50,7 процента отгруженной продукции в данном секторе принадлежит производству пищевых продуктов. Это объясняется тем, что данный вид деятельности связан с аграрной специализацией экономики республики. В январе-декабре 2018 года отмечался рост производства масел растительных и их фракций нерафинированных, полуфабрикатов мясных, мясосодержащих, охлажденных, замороженных, нектаров фруктовых и овощных, а также некоторых других видов пищевой продукции.

**Структура отгруженных товаров собственного производства,
выполненных работ и услуг собственными силами
по видам обрабатывающих производств
в январе-декабре 2018 года
(процентов)**

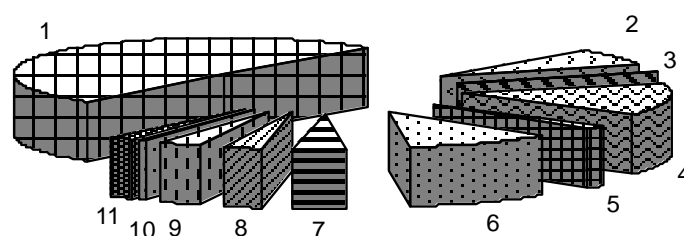

1 Производство пищевых продуктов	50,7
2 Производство напитков	7,8
3 Обработка древесины и производство изделий из дерева и пробки, кроме мебели, производство изделий из соломки и материалов для плетения	1,0
4 Производство бумаги и бумажных изделий	14,4
5 Производство химических веществ и химических продуктов	1,9
6 Производство резиновых и пластмассовых изделий	11,4
7 Производство прочей неметаллической минеральной продукции	4,2
8 Производство готовых металлических изделий, кроме машин и оборудования	2,7
9 Производство машин и оборудования, не включенных в другие группировки	3,5
10 Производство мебели	0,5
11 Другие производства	1,9

Производство основных видов продукции обрабатывающих производств

	Единица измерения	Январь-декабрь 2018	В % к январю-декабрю 2017
Производство пищевых продуктов			
изделия колбасные, включая изделия колбасные для детского питания	тонн	... ¹	100,8
полуфабрикаты мясные, мясосодержащие, охлажденные, замороженные	тонн	40,9	122,8
соки из фруктов и овощей	тыс. усл. банок	25702,8	36,4

	Единица измерения	Январь-декабрь 2018	В % к январю-декабрю 2017
нектары фруктовые и (или) овощные	тыс. усл. банок	78611,5	129,0
масла растительные и их фракции нерафинированные	тонн	45267,0	106,2
жмых и прочие твердые остатки растительных жиров или масел	тонн	53189,0	130,5
спреды растительно-сливочные, растительно-жировые	тонн	... ¹	75,4
масло сливочное	тонн	1258,8	87,8
сыры, продукты сырные и творог	тонн	14101,3	106,9
изделия хлебобулочные недлительного хранения	тонн	5932,9	94,2
печенье и пряники имбирные и аналогичные изделия; печенье сладкое; вафли и вафельные облатки; торты и пирожные длительного хранения	тонн	... ¹	79,0
шоколад и кондитерские сахаристые изделия	тонн	... ¹	70,4
корма готовые для сельскохозяйственных животных (кроме муки и гранул из люцерны)	тонн	248124,7	97,8
Производство напитков			
пиво, кроме отходов пивоварения	тыс. дкл.	2354,8	113,3
воды минеральные природные питьевые и воды питьевые, расфасованные в емкости, не содержащие добавки сахара или других подслащивающих или вкусоароматических веществ	тыс. полулитров	18093,9	108,5
Обработка древесины и производство отдельных видов изделий из дерева и пробки			
пиломатериалы хвойных пород	тыс. м ³	2,6	83,4
паркет щитовой в сборе	тыс. м ²	354,5	97,3
двери, их коробки и пороги деревянные	тыс. м ²	65,1	103,2
Производство отдельных видов бумаги и бумажных изделий			
ящики и коробки из гофрированной бумаги или гофрированного картона	тыс. м ²	157824,3	95,7
Производство отдельных видов прочих неметаллических минеральных продуктов			
блоки и прочие изделия сборные строительные для зданий и сооружений из цемента, бетона или искусственного камня	тыс. м ³	... ¹	84,5
бетон, готовый для заливки (товарный бетон)	тыс. м ³	24,7	114,8

¹ Данные не публикуются в целях обеспечения конфиденциальности первичных статистических данных, полученных от организаций, в соответствии с Федеральным законом.

Обеспечение электрической энергией, газом и паром; кондиционирование воздуха. За январь-декабрь 2018 года по виду деятельности «Обеспечение электрической энергией, газом и паром; кондиционирование воздуха» объем отгруженной продукции собственного производства составил 2272,1 млн. рублей. Индекс производства составил 91 процент.

Производство электроэнергии в целом по республике уменьшилось на 3 процента, а пара и горячей воды сократилось на 6,3 процента.

Производство электро - и теплоэнергии

	<i>Единица измерения</i>	<i>Январь-декабрь 2018</i>	<i>В % к январю-декабрю 2017</i>
Электроэнергия	млн. квт. час	161,6	97,0
Пар и горячая вода	тыс. Гкал	716,4	93,7

Водоснабжение; водоотведение, организация сбора и утилизация отходов, деятельность по ликвидации загрязнений. За январь-декабрь 2018 года по виду деятельности «Водоснабжение; водоотведение, организация сбора и утилизация отходов, деятельность по ликвидации загрязнений» объем отгруженной продукции собственного производства составил 1740,3 млн. рублей. Индекс производства составил 94,7 процента.

Строительство

В январе-декабре 2018 года сданы в эксплуатацию газовые сети протяженностью 71,2 км (на 1,7 км меньше, чем в январе-декабре 2017 года), в том числе в сельской местности – 66,2 км. Было газифицировано 1718 квартир, в том числе в сельской местности – 772 квартиры.

На территории республики в результате нового строительства, расширения, реконструкции были сданы в эксплуатацию следующие объекты.

	<i>Январь-декабрь 2018</i>
Помещения для крупного рогатого скота, тыс. мест	0,1
Производство сухой сыворотки, т/смену	8,0
Линии электропередачи напряжением 6-20 кВ, км	1,0
Водопроводные сети, км	1,0
СТО легковых автомобилей, единиц	1
Комплексы дорожного сервиса, единиц	1
Автомойка, единиц/мест	2/10
Торговые предприятия, тыс. кв. м	11,4
Торгово-офисные центры, кв. м общей площади	2081,0
Автомобильные дороги, км	6,6
Хранилища для овощей и фруктов, тыс. тонн единовр. хранения	9,8
Общетоварные склады, тыс. кв. м	15,5
Предприятия общественного питания, посад. мест	20
Волоконно-оптические линии связи (передачи), км	6,4
Общеобразовательные организации, ученических мест	100
Больничные организации, коек	63

	Январь-декабрь 2018
Амбулаторно-поликлинические организации, посещений в смену	700
Дома-интернаты для престарелых, инвалидов, мест	40
Спортивные залы, кв. м	801,0
Физкультурно-оздоровительные комплексы, единиц	2
Плоскостные спортивные сооружения (футбольные поля), кв.м	5358,0

Подрядная деятельность. Объем работ, выполненных по виду деятельности «Строительство», в январе-декабре 2018 года по республике составил 19313,7 млн. рублей, что составляет 147,9 процента к уровню января-декабря 2017 года.

Жилищное строительство. За январь-декабрь 2018 года предприятиями и организациями всех форм собственности, с учетом индивидуального строительства, введено жилья общей площадью 187 тыс. кв. метров, что составляет 76,5 процента к январю-декабрю 2017 года.

Из общего объема введенного жилья на предприятия и организации приходится 96,9 тыс. кв. метров – 72,2 процента к январю-декабрю 2017 года. Населением в январе-декабре 2018 года построено жилья общей площадью 90,1 тыс. кв. метров – 81,8 процента к январю-декабрю 2017 года.

Сельское хозяйство¹

По предварительным расчетам, сельхозтоваропроизводителями республики в январе-декабре 2018 года произведено в фактически действовавших ценах продукции сельского хозяйства на 21657 млн. рублей, индекс производства продукции сельского хозяйства по отношению к январю-декабрю 2017 года составил 97,2 процента.

Растениеводство. По результатам 2018 года в хозяйствах всех категорий собрано 553,5 тыс. тонн зерна (в весе после доработки), что на 9,8 процента меньше, чем за аналогичный период предшествующего года.

Главной продовольственной культуры, пшеницы, намолочено 396,3 тыс. тонн (на 10,4% больше, чем год назад); урожайность пшеницы в целом по республике составила 45 центнеров с гектара, что ниже данных прошлого года на 5,3 процента. Подсолнечника (в весе после доработки) намолочено 72,8 тыс. тонн, урожайность составила 15,8 центнера с гектара, накопано 23,1 тыс. тонн картофеля, или 117,5 центнеров с гектара, собрано 57,8 тыс. тонн овощей открытого грунта, или 134 центнера с гектара.

¹ С учётом итогов Всероссийской сельскохозяйственной переписи 2016 года.

**Валовые сборы и урожайность основных сельхозкультур
в 2018 году**
(во всех категориях хозяйств)

	Валовой сбор		Урожайность с 1га убранной площади	
	тыс. тонн	в % к 2017	центнеров	в % к 2017
Зерновые и зернобобовые культуры (в весе после доработки)	553,5	90,2	38,4	88,7
в том числе:				
пшеница	396,3	110,4	45,0	94,7
Подсолнечник (в весе после доработки)	72,8	95,4	15,8	102,6
Картофель	23,1	103,3	117,5	106,0
Овощи открытого грунта	57,8	106,0	134,0	103,4

Животноводство. На начало 2019 года поголовье крупного рогатого скота в хозяйствах всех категорий по расчетам составило 46,6 тысяч голов (на 0,1% меньше по сравнению с аналогичной датой предыдущего года), из него коров – 23,8 тысяч голов (на 1,5% меньше), свиней – 71,3 тысяч голов (на 3,4% меньше), овец и коз – 57 тысяч голов (на 10,9% больше), птицы - 1410,8 тысяч голов (на 23,1% меньше).

В целом во всех категориях хозяйств произведено 28,8 тыс. тонн мяса (скот и птица на убой в живом весе), что на 3,1 процента меньше прошлогоднего уровня, валовой надой молока составил 119 тыс. тонн (снижение на 2,5%), яиц произведено на 3,6 процента меньше по сравнению с соответствующим периодом прошлого года, что составляет 101,5 млн. штук.

**Объем производства основных продуктов животноводства
в январе-декабре 2018 и 2017 годов**
(в хозяйствах всех категорий; тыс. тонн; яйца – млн. штук)

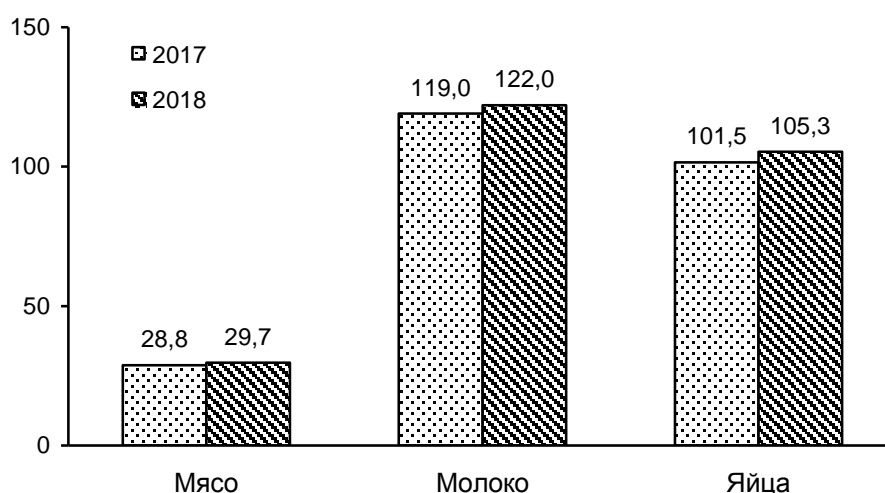

Средний удой молока от одной коровы в январе-декабре 2018 года в сельхозорганизациях составил 4729 килограммов против 4489 килограммов в январе-декабре 2017 года и увеличился по сравнению с соответствующим периодом предыдущего года на 5,3 процента, средняя яйценоскость одной курицы-несушки в крупных и средних сельхозорганизациях - 112 яиц (увеличение в 3 раза).

Потребительский рынок

Розничная торговля. Состояние розничной торговли республики в январе-декабре 2018 года характеризовалось увеличением оборота розничной торговли по отношению к соответствующему периоду предыдущего года. За январь-декабрь 2018 года оборот розничной торговли по всем каналам реализации сложился в объеме 97854,9 млн. рублей и увеличился в товарной массе на 11,9 процента. Торгующие организации составили в общем обороте розничной торговли 95,6 процента, а доля продажи товаров на розничных рынках и ярмарках – 4,4 процента.

Оборот розничной торговли пищевыми продуктами, включая напитки, и табачными изделиями составил 27571,3 млн. рублей, непродовольственных – 70283,6 млн. рублей, что в сопоставимых ценах соответственно 116,7 и 110,2 процента к соответствующему периоду прошлого года. В структуре оборота розничной торговли преобладают непродовольственные товары, доля которых составила 71,8 процента в общем объеме оборота розничной торговли, удельный вес продовольственных товаров – 28,2 процента (в соответствующем периоде 2017 года – 72,8 и 27,2%).

Формирование оборота розничной торговли в январе-декабре 2018 года

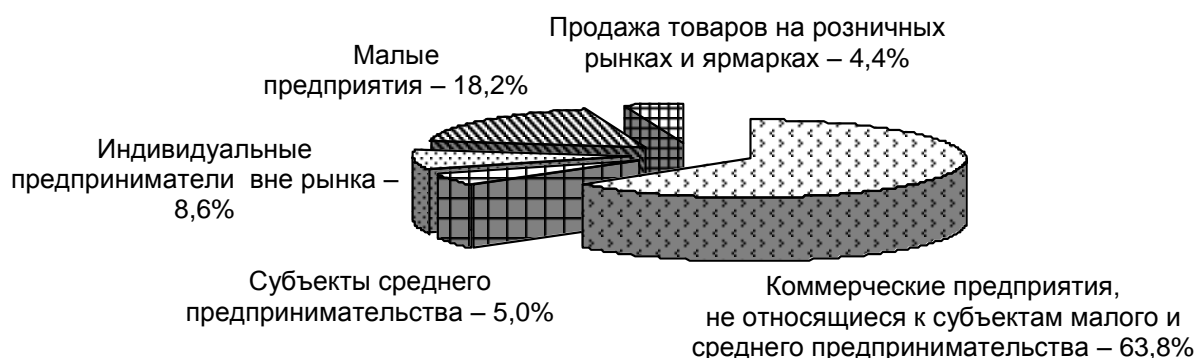

Общественное питание. В январе-декабре 2018 года оборот общественного питания составил 3152,4 млн. рублей и увеличился в сопоставимых ценах на 2,2 процента в сравнении с предыдущим периодом прошлого года.

Платные услуги населению. В январе-декабре 2018 года общий объем платных услуг, оказанных населению по всем каналам реализации (с учетом экспертной оценки объемов платных услуг, оказанных в неформальном секторе экономики), составил 14315,9 млн. рублей, что в сопоставимых ценах соответствует уровню аналогичного периода 2017 года.

В структуре платных услуг населению доминируют четыре вида услуг, которые занимают 68,8% от общего объема. К ним относятся услуги жилищно-коммунального хозяйства (35,9%), медицинские услуги (6,9%) и телекоммуникационные услуги (17,8%) и услуги образования (8,2%).

Более всего вырос спрос на услуги гостиниц и аналогичных средств размещения (на 28,4%). Однако удельный вес этой услуги в общем объеме невелик - 1,5 процента.

В январе-декабре 2018 года жителям Республики Адыгея через все каналы реализации было оказано услуг бытового характера на 2425,3 млн. рублей. По сравнению с январем-декабрем 2017 года отмечается увеличение этого показателя на 5,6 процента.

Цены

Индексы цен и тарифов

на конец периода; в процентах

	Декабрь 2018 к		Справочно декабрь 2017 к	
	ноябрю 2018	декабрю 2017	ноябрю 2017	декабрю 2016
Индекс потребительских цен	100,8	104,2	99,8	101,7
Индекс цен производителей промышленных товаров, реализуемых на внутренний рынок	100,9	113,6	99,6	98,4
Сводный индекс цен на продукцию (затраты, услуги) инвестиционного назначения	100,8	104,9	102,0	111,1
индекс цен производителей на строительную продукцию	100,8	101,5	103,8	119,6
Индекс тарифов на грузовые перевозки	100,0	108,0	100,0	100,0
Индекс цен производителей на реализованную сельскохозяйственную продукцию	95,7	119,6	100,1	80,7

Потребительские цены. Индекс потребительских цен в декабре 2018 года по сравнению с декабрем 2017 года составил 104,2 процента (в декабре 2017 года по сравнению с декабрем 2016 года составил 101,7 процента). С начала года увеличились цены на продовольственные товары на 5,5 процента, непродовольственные товары - на 3 процента. Платные услуги подорожали на 3,8 процента.

Индекс потребительских цен на продовольственные товары по итогам 2018 года составил 105,5 процента к уровню декабря 2017 года, что выше уровня аналогичного показателя 2017 года на 5,9 процентного пункта.

Среди основных *продовольственных товаров* наибольший рост цен был отмечен на сахар (на 33,8%), яйца (на 30%), консервы овощные (на 12,6%), муку (на 11,9%), фрукты и цитрусовые (на 10,9%), маргарин и маргариновую продукцию (на 10,5%), плодоовощную продукцию, включая картофель (на 9,9%), мясопродукты (на 7%), масла и жиры (на 5,2%).

Из наблюдаемых товаров в группе «Мясопродукты» значительный прирост цен зафиксирован на полуфабрикаты мясные (на 12,7%), свинину (на 9,4%), продукты из мяса и птицы копченые (на 9,1%), колбасные изделия (на 8,8%), колбасы вареные (на 7,8%).

Менее всего рост потребительских цен коснулся кондитерских изделий (на 1,7%), соли, соусов, специй, концентратов (на 2,3%), варенья, джема, повидла, мёда и рыбопродуктов (на 2,6%), консервов фруктово-ягодных (на 2,9%), сыра (на 3,6%), хлеба и хлебобулочных изделий (на 3,7%), чая, кофе, какао (на 4,2%), молока, молочной продукции и напитков безалкогольных (на 4,5%).

Наряду с подорожавшими продовольственными товарами, в анализируемом периоде отмечалось снижение потребительских цен на макаронные и крупяные изделия (на 2,4%), мороженое (на 1%), алкогольные напитки (на 0,7%), конфеты шоколадные (на 0,3%).

Стоимость условного (минимального) набора продуктов питания по Республике Адыгея на конец 2018 года составила 3919,07 рубля в расчете на человека в месяц и, по сравнению с предыдущим месяцем, увеличилась на 2,5 процента, за период с начала года увеличилась – на 7,7 процента.

Цены на *непродовольственные товары* за период с начала года выросли на 3 процента, что выше уровня аналогичного показателя прошлого года на 1,4 процентного пункта.

Значительный рост цен к уровню декабря 2017 года наблюдался на стеклянную посуду (на 10,4%), перевязочные материалы (на 9,7%), топливо моторное (на 9,5%), строительные материалы (на 8,4%), табачные изделия (на 8%), нитки (на 6,4%), парфюмерно-косметические товары (на 5,6%), мебель (на 4,2%), фарфоро-фаянсовую посуду (на 4,1%), медицинские товары (на 3,1%), товары для животных (на 3%), медикаменты (на 2,9%).

Менее всего подорожали электротовары и другие бытовые приборы (на 0,1%), трикотажные изделия (на 0,5%), ковры, ковровые изделия, одежда и обувь кожаная, текстильная и комбинированная (на 1%), моющие, чистящие средства, ювелирные изделия и бельевого трикотаж (на 1,3%), металлическая посуда, металлические предметы домашнего обихода, обувь резиновую и печатные издания (на 1,4%), спички и галантерею (на 1,6 %), меха и меховые изделия (на 1,7%), белье постельное

(на 2,5%), ткани, товары для физической культуры, спорта и туризма (на 2,7%), полотенца (на 2,8%).

Снижение потребительских цен затронуло следующие группы товаров: прочие культтовары (на 12,9%), средства связи (на 12%), школьно-письменные принадлежности и канцелярские товары (на 4,1%), персональные компьютеры (на 4%), чулочно-носочные изделия (на 3%), часы (на 1,8%), велосипеды и мотоциклы (на 1,4%), телерадиотовары (на 1,3%).

Платные услуги в декабре 2018 года подорожали на 3,8 процента к уровню декабря 2017 года, что ниже уровня аналогичного показателя прошлого года на 1,7 процентного пункта.

Среди наблюдаемых групп услуг, оказываемых населению Республики Адыгея, максимальный прирост цен и тарифов сложился на санаторно-оздоровительные услуги (на 18,5%), услуги парикмахерских (на 17,6%), услуги бань и душевых (на 8,5%), услуги организаций культуры (на 7,9%), бытовые услуги (на 7,6%), ремонт и техническое обслуживание бытовой радиоэлектронной аппаратуры, бытовых машин и приборов (на 7,2%), ремонт жилищ (на 6,4%), услуги в сфере зарубежного туризма (на 6%), ремонт, техническое обслуживание транспортных средств (на 5%), услуги пассажирского транспорта (на 4,9%), ремонт, пошив одежды и обуви (на 4,1%), услуги правового характера (на 4%), медицинские услуги (на 3,9%), услуги в сфере туризма и в сфере внутреннего туризма (на 3,4%), жилищно-коммунальные услуги (на 3,3%).

За период с начала года значительный рост цен в группе «Услуги пассажирского транспорта» зафиксирован на проезд в городском автобусе (на 33,3%), проезд в междугородном автобусе (на 15,2%), полет в салоне экономического класса самолета (на 12,2%), проезд в такси (на 11,7%), проезд в плацкартном вагоне скорого фирменного поезда дальнего следования (на 7,5%).

Менее всего подорожали химическая чистка, услуги прачечных (на 0,3%), услуги физической культуры и спорта (на 0,8%), услуги в системе образования (на 1%), услуги связи (на 1,9%), посреднические и прочие услуги, услуги гостиниц и прочих мест проживания (на 2,1%), услуги банков, экскурсионные услуги (на 3,1%).

Одновременно за истекший период 2018 года наблюдалось снижение цен на ритуальные услуги (на 1%) и ветеринарные услуги (на 0,9%).

Цены производителей. Индекс цен производителей промышленных товаров, реализуемых на внутренний рынок, в декабре 2018 года по отношению к декабрю 2017 года составил 113,6 процента, что выше уровня аналогичного показателя 2017 года на 15,2 процентного пункта.

**Индекс цен производителей промышленных товаров,
реализуемых на внутренний рынок,
по отдельным видам экономической деятельности**

на конец периода; в процентах

	Декабрь 2018 к		Справочно декабрь 2017 к декабрю 2016
	ноябрю 2018	декабрю 2017	
Индекс цен производителей промышленных товаров	100,9	113,6	98,4
Добыча полезных ископаемых	99,5	107,6	109,5
Обрабатывающие производства	101,1	114,8	97,3
в том числе:			
производство пищевых продуктов	101,1	109,9	92,5
производство напитков	99,9	100,6	106,8
производство текстильных изделий	93,5	175,1	100,0
производство одежды	100,0	100,0	106,7
обработка древесины и производство изделий из дерева и пробки, кроме мебели, производство изделий из соломки и материалов для плетения	100,0	110,8	104,8
производство бумаги и бумажных изделий	102,6	145,6	101,5
деятельность полиграфическая и копирование носителей информации	115,0	106,3	105,0
производство прочей неметаллической минеральной продукции	100,0	100,3	101,6
производство готовых металлических изделий, кроме машин и оборудования	100,0	100,0	105,0
производство машин и оборудования, не включенных в другие группировки	100,0	113,1	118,7
ремонт и монтаж машин и оборудования	100,0	100,0	100,0
Обеспечение электрической энергией, газом и паром; кондиционирование воздуха	99,8	103,3	104,2
Водоснабжение; водоотведение, организация сбора и утилизации отходов, деятельность по ликвидации загрязнений	100,0	103,3	102,9

Рынок труда

Занятость. На рынке труда Республики Адыгея в ноябре 2018 года среднесписочная численность работающих по полному кругу предприятий составила 90876 человек. Из них на долю крупных и средних организаций приходилось 74,7 процента работающих, или 67894 человека. На условиях совместительства и по договорам гражданско-правового характера для работы в этих организациях привлекалось еще 2495 человек (в эквиваленте полной занятости).

Количество замещенных рабочих мест в организациях
(без субъектов малого предпринимательства)

	Ноябрь 2018, человек	В % к		Справочно ноябрь 2017 в % к ноябрю 2016
		ноябрю 2017	октябрю 2018	
Всего замещенных рабочих мест (работников)	70389	99,1	100,6	99,7
в том числе:				
работников списочного состава (без внешних совместителей)	67894	100,0	100,6	100,1
внешних совместителей	1353	93,1	97,2	90,6
работников, выполнявших работы по договорам гражданско-правового характера	1142	66,1	101,9	94,7

Безработица. На конец декабря 2018 года в органах государственной службы занятости состояло на учете 1717 незанятых трудовой деятельностью граждан, из них 95,7 процента – безработные.

По данным Управления государственной службы занятости населения по Республике Адыгея в декабре 2018 года официальный статус безработных получили 205 человек (на 22,3% ниже, чем в декабре 2017 г.), снято с учета 262 безработных (на 24,8% выше, чем в декабре 2017 г.).

Размеры трудоустройства безработных в декабре 2018 года были на 60 процентов выше, чем в декабре 2017 года и составили 104 человека. Всего при содействии службы занятости в декабре 2018 года трудоустроено 305 человек, из них безработные составили 34,1 процента.

Численность безработных на конец декабря по сравнению с аналогичным периодом предыдущего года уменьшилась на 458 человек, или на 21,8 процента, по сравнению с предыдущим месяцем уменьшилась на 3,4 процента. Пособие по безработице назначено 87,3 процента безработных.

Уровень официальной (или регистрируемой) безработицы на конец декабря составил 0,8 процента от численности рабочей силы (экономически активного населения).

На конец декабря 2018 года нагрузка не занятого трудовой деятельностью населения, зарегистрированного в органах государственной службы занятости, на одну заявленную вакансию составила 0,5 человека.

**Движение численности безработных,
зарегистрированных в органах государственной службы занятости
(человек)**

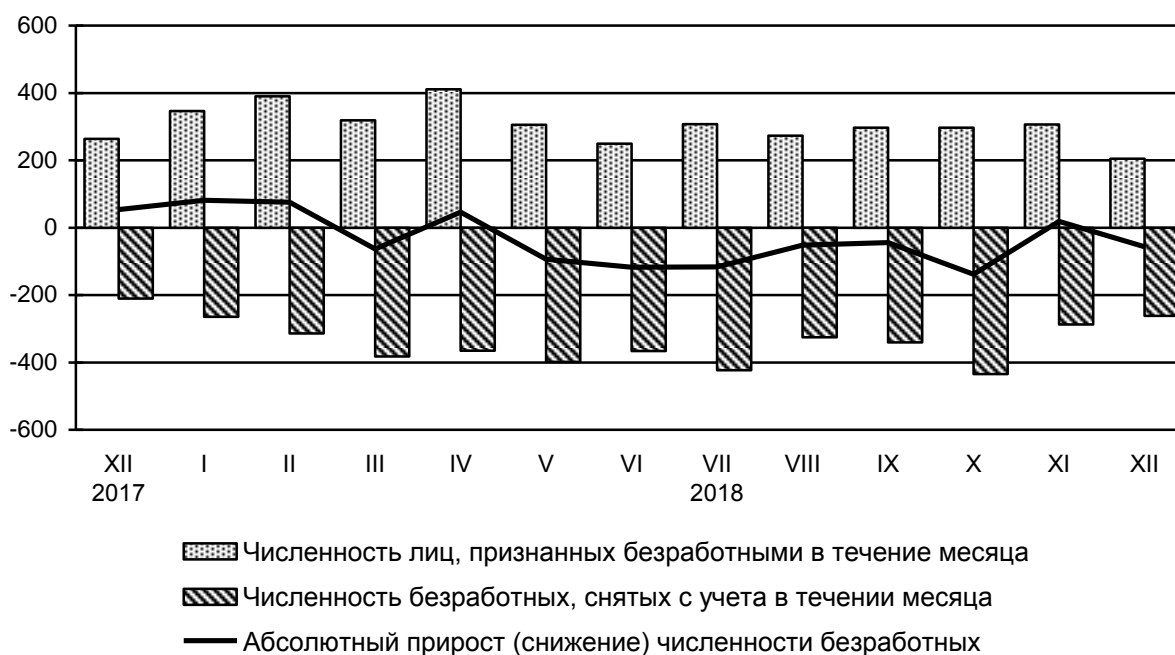

Государственные финансы

По данным Министерства финансов Республики Адыгея на 1 декабря 2018 года *консолидированный бюджет* Республики Адыгея сведен с профицитом в сумме 222,6 млн. рублей (на 1 декабря 2017 года – с дефицитом в сумме 77,2 млн. рублей). Объем доходов, аккумулированных в консолидированном бюджете Республики Адыгея, составил 19719,8 млн. рублей, расходы были профинансированы на 19497,1 млн. рублей.

Доходы консолидированного бюджета Республики Адыгея (без учета взаимных расчетов, субвенций и дотаций) за январь-ноябрь 2018 года увеличились на 11,1 процента по сравнению с соответствующим периодом предыдущего года и составили на 1 декабря 2018 года 12183,1 млн. рублей (на 1 декабря 2017 года – 10966,6 млн. рублей).

В структуре доходов консолидированного бюджета Республики Адыгея (без учета взаимных расчетов, субвенций и дотаций) за январь-ноябрь 2018 года удельный вес налоговых поступлений составил 86,1 процента, неналоговых доходов – 13,9 процента. Основную долю поступлений составляют: налог на доходы физических лиц – 30,4 процента от общей величины доходов (на 1 декабря 2017 года – 30,3%), акцизы – 20,9 процента (23,8%), налог на прибыль – 18,6 процента (15,4%), налоги на имущество – 14 процентов (14,5%), налоги на совокупный доход – 9,1 процента (8,7%).

Наибольшая доля *расходов* приходится на образование (26,9%), социальную политику (23,1%) и национальную экономику (14,9%).

По оперативным данным Управления Федеральной налоговой службы по Республике Адыгея в январе-ноябре 2018 года в бюджеты всех уровней собрано 18353,8 млн. рублей налогов и других обязательных платежей, что на 23,1 процента больше, чем в январе-ноябре 2017 года.

В структуре налоговых поступлений в бюджеты всех уровней наибольшая доля приходится на акцизы – 32,6 процента (5980,9 млн. рублей), налог на доходы физических лиц – 20,2 процента (3698,8 млн. рублей), налог на добавленную стоимость – 17,6 процента (3221,5 млн. рублей), налог на прибыль организаций – 13,1 процента (2410,1 млн. рублей), налоги на имущество – 9,3 процента (1710,9 млн. рублей) и единый налог, взимаемый в связи с применением упрощенной системы налогообложения – 4,8 процента (886,7 млн. рублей).

Финансы крупных и средних организаций

Финансовые результаты деятельности организаций. За январь-ноябрь 2018 года положительный сальдированный финансовый результат организаций (без субъектов малого предпринимательства, банков, страховых организаций и государственных (муниципальных) учреждений, организаций со средней численностью работников до 15 человек) составил 2178,7 млн. рублей (за этот же период 2017 года был положительный сальдированный финансовый результат в размере 1200,6 млн. рублей).

Сальдированный финансовый результат организаций, осуществляющих производство товаров и услуг для реализации, за январь-ноябрь 2018 года

	<i>Тыс. рублей</i>	<i>В % к январю-ноябрю 2017¹</i>
Всего	2178669	181,5
в том числе по организациям с основным видом деятельности:		
сельское хозяйство, лесное хозяйство, охота, рыболовство и рыбоводство	722363	в 3,6 р.
добыча полезных ископаемых	-540228	-
обрабатывающие производства	2018062	139,9
обеспечение электрической энергией, газом и паром; кондиционирование воздуха	-264915	-
водоснабжение; водоотведение, организация сбора и утилизация отходов, деятельность по ликвидации загрязнений	-2517	-
строительство	131705	91,5

РЕСПУБЛИКА АДЫГЕЯ

	<i>Тыс. рублей</i>	<i>В % к январю-ноябрю 2017¹</i>
торговля оптовая и розничная; ремонт автотранспортных средств и мотоциклов	170247	137,1
транспортировка и хранение	... ²	-
деятельность гостиниц и предприятий общественного питания	... ²	75,7
деятельность в области информации и связи	... ²	-
деятельность по операциям с недвижимым имуществом	-63885	-
деятельность профессиональная, научная и техническая	19907	150,8
деятельность административная и сопутствующие дополнительные услуги	... ²	-
образование	631	-
деятельность в области здравоохранения и социальных услуг	... ²	-
деятельность в области культуры, спорта, организации досуга и развлечения	... ²	-
предоставление прочих видов услуг	977	-
деятельность в сфере туризма	-1998	-

¹ Темпы рассчитаны по сопоставимому кругу организаций, прочерк означает, что в одном или в обоих из сопоставляемых периодов был получен отрицательный сальдированный финансовый результат.

² Данные не размещаются в целях обеспечения конфиденциальности первичных статистических данных полученных от организаций, в соответствии с Федеральным законом.

В январе-ноябре 2018 года число убыточных организаций по сравнению с соответствующим периодом прошлого года уменьшилось на 9,4 процента, сумма убытка выросла на 2,3 процента и составила 1275,4 млн. рублей. Число прибыльных организаций по сравнению с соответствующим периодом прошлого года увеличилось на 4,5 процента, сумма прибыли выросла на 41,2 процента и составила 3454 млн. рублей.

Состояние платежей и расчетов в организациях. На 1 декабря 2018 года суммарная задолженность по обязательствам (кредиторская, задолженность по кредитам банков и займам) организаций (без субъектов малого предпринимательства, банков, страховых организаций и бюджетных учреждений) составила 52371,6 млн. рублей, из неё просроченная – 3793,8 млн. рублей или 7,2 процента от общей суммы задолженности (на 1 ноября 2018 года – 7%).

Кредиторская задолженность на 1 декабря 2018 года составила 23842,4 млн. рублей, из неё на просроченную приходилось 3777,8 млн. рублей, или 15,8 процента (на 1 ноября 2018 года – 15,5%).

В просроченной кредиторской задолженности основную долю (96,2%; на 1 ноября 2018 года – 96,2%) занимают долги предприятий, занятых обеспечением электрической энергией, газом и паром; кондиционированием воздуха.

Удельный вес предприятий, имеющих просроченную задолженность в бюджет, в общем количестве обследованных предприятий составил на 1 декабря 2018 года 6,1 процента (на 1 ноября 2018 года – 8,1%), в том числе на предприятиях, занятых видами деятельности: «водоснабжение; водоотведение, организация сбора и утилизации отходов, деятельность по ликвидации загрязнений» – 66,7 процента (66,7%), «обеспечение электрической энергией, газом и паром; кондиционирование воздуха» - 50 процентов (50%).

Задолженность по полученным кредитам банков и займам организаций на 1 декабря 2018 года составила 28529,2 млн. рублей, в том числе просроченная задолженность – 16,1 млн. рублей или 0,1 процента.

Дебиторская задолженность на 1 декабря 2018 года составила 17080,4 млн. рублей, из неё просроченная – 559,2 млн. рублей или 3,3 процента от общего объема дебиторской задолженности (на 1 ноября 2018 года – 3,2%).

На предприятиях, занятых обеспечением электрической энергией, газом и паром; кондиционированием воздуха, сосредоточено свыше 71 процента просроченной дебиторской задолженности, или 397,3 млн. рублей (на 1 ноября 2018 года – более 71%, или 400,6 млн. рублей).

Уровень жизни населения

За январь-ноябрь 2018 года *объем номинальных денежных доходов* населения республики составил 132213,7 млн. рублей, увеличившись по сравнению с аналогичным периодом 2017 года рассчитанного для сопоставимости данных без учета единовременной денежной выплаты пенсионерам в январе 2017 г. в размере 5 тыс. рублей (далее ЕВ-2017), произведенной в соответствии с Федеральным законом от 22 ноября 2016 г. № 385-ФЗ, на 11,8 процента. С учетом указанной выплаты (ЕВ-2017) денежные доходы населения в январе-ноябре 2018 года относительно января-ноября 2017 года выросли на 11,2 процента.

Среднедушевые денежные доходы населения республики за январь-ноябрь 2018 года составили 26510,9 рубля в среднем за месяц, потребительские расходы – 21151,4 рубля.

Реальные располагаемые денежные доходы (доходы за вычетом обязательных платежей, скорректированные на индекс потребительских цен) в январе-ноябре 2018 года по сравнению с январем-ноябрем 2017 года без учета ЕВ-2017 увеличились на 10,2 процента, с учетом ЕВ-2017 данный показатель увеличился на 9,5 процента.

Средняя номинальная начисленная заработная плата работников по кругу крупных, средних и малых предприятий и организаций (с учетом дорасчета) в январе-ноябре 2018 года составила 26427,1 рубля и увеличилась по сравнению с соответствующим периодом прошлого года на 9,7 процента.

Реальная величина среднемесячной начисленной заработной платы, рассчитанная с учетом индекса потребительских цен, в январе-ноябре 2018 года составила 107,9 процента к уровню января-ноября 2017 года.

**Отклонение средней заработной платы
от среднереспубликанского уровня
в ноябре 2018 года
(рублей)**

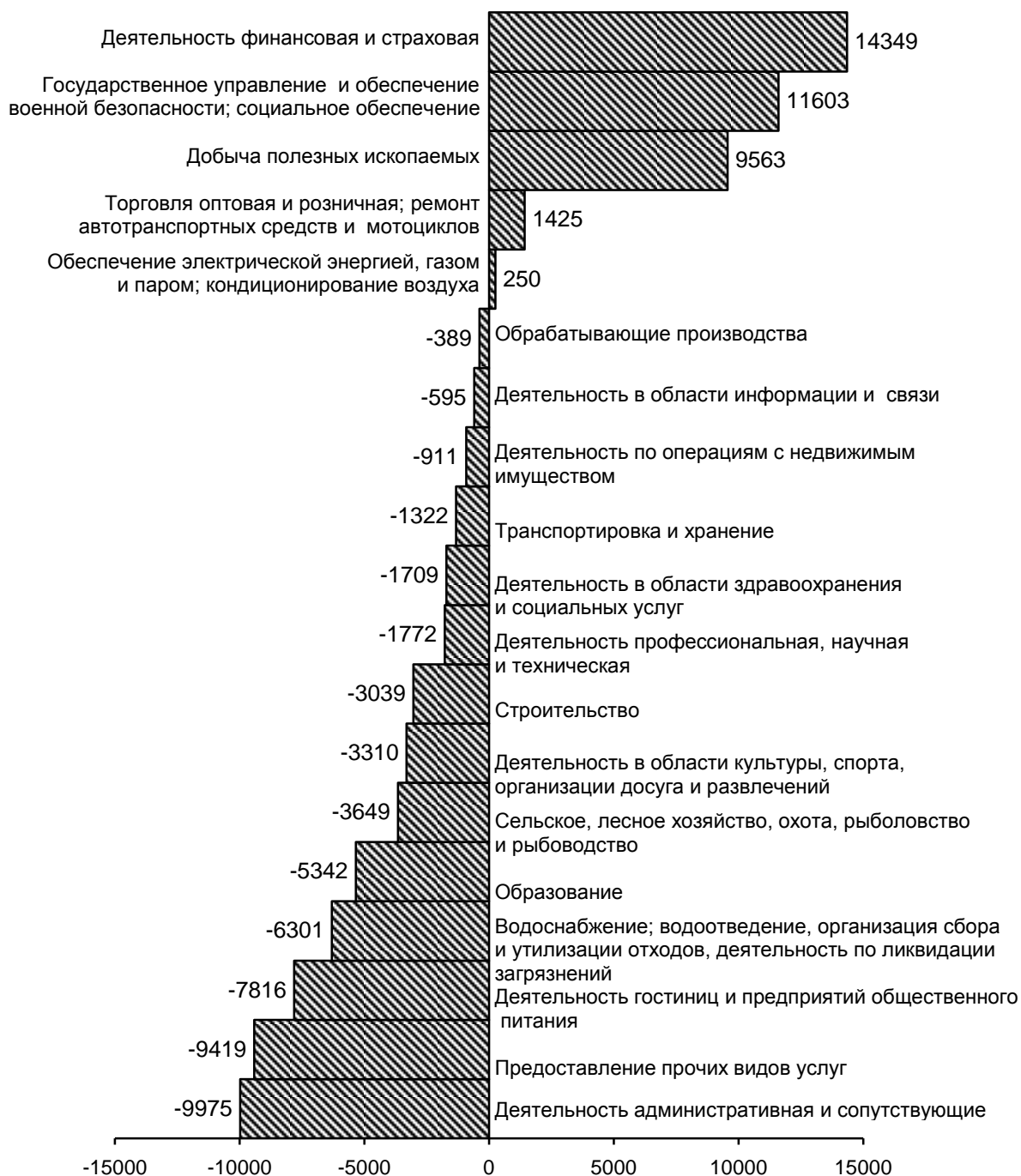

В соответствии с информацией, предоставленной предприятиями и организациями в органы государственной статистики (по обследуемым видам экономической деятельности (без субъектов малого предпринимательства)), по состоянию на 1 января 2019 года *просроченная задолженность* по заработной плате отсутствует.

Демографическая ситуация

За январь-ноябрь 2018 года численность постоянного населения Республики Адыгея увеличилась с начала года на 1074 человека. Увеличение численности происходило за счет превышения миграционного прироста над естественной убылью.

Естественная убыль населения в январе-ноябре 2018 года увеличилась по сравнению с январем-ноябрем 2017 года на 47 человек.

Показатели естественного движения населения¹

	Человек		На 1000 населения ²	
	январь-ноябрь 2018	январь-ноябрь 2017	январь-ноябрь 2018	январь-ноябрь 2017
Родившихся	4148	4355	10,0	10,5
Умерших	5122	5282	12,4	12,7
в том числе детей в возрасте до 1 года	15	31	3,5 ³	6,6 ³
Естественный прирост (+), убыль (-)	-974	-927	-2,4	-2,2
Зарегистрировано:				
браков	2213	2331	5,3	5,6
разводов	1497	1533	3,6	3,7

¹ По предварительным данным Управления записи актов гражданского состояния.

² Показатели помесечной оперативной отчетности приведены в пересчете на год.

³ На 1000 родившихся живыми.

Демографическая ситуация в январе-ноябре 2018 года по сравнению с соответствующим периодом 2017 года характеризовалась уменьшением числа родившихся на 207 младенцев или 4,8 процента. Уровень рождаемости снизился на 4,8 процента и составил 10 промилле.

В январе-ноябре 2018 года умерло на 160 человек или на 3 процента меньше, чем в аналогичном периоде 2017 года. Уровень смертности уменьшился на 2,4 процента и составил 12,4 промилле.

В структуре причин смерти наибольший удельный вес приходится на болезни системы кровообращения (49,2% в общем числе умерших), новообразования (17,8%) и внешние причины (6,7%).

По сравнению с январем-ноябрем 2017 года число умерших детей в возрасте до 1 года уменьшилось на 16 детей, или 51,6%.

В целом по Республике Адыгея число умерших превысило число родившихся на 23,5 процента (январь-ноябрь 2017 г. – 21,3%). Естественная убыль населения увеличилась с 2,2 промилле в январе-ноябре 2017 года до 2,4 промилле в январе-ноябре 2018 года.

В январе-ноябре 2018 года в органах ЗАГС зарегистрировано 2213 браков, что на 118 браков, или на 5,1 процента меньше, чем в аналогичном периоде прошлого года. Уровень брачности уменьшился на 5,4 процента и составил 5,3 промилле.

Число разводов уменьшилось на 36, или на 2,3 процента и составило 1497. Уровень разводимости снизился на 2,7 процента и составил 3,6 промилле.

Миграционный прирост населения Республики Адыгея за январь-ноябрь 2018 года увеличился по сравнению с соответствующим периодом прошлого года на 1178 человек или в 2,3 раза.

Общие итоги миграции

человек

	Январь-ноябрь 2018			Январь-ноябрь 2017		
	число прибывших	число выбывших	миграционный прирост (+), снижение(-)	число прибывших	число выбывших	миграционный прирост (+), снижение(-)
Миграция	16050	13992	2058	15580	14700	880
из нее:						
в пределах России	13869	12469	1400	13345	13168	177
в том числе:						
внутрирегиональная	2935	2935	-	3329	3329	-
межрегиональная	10934	9534	1400	10016	9839	177
международная миграция	2181	1523	658	2235	1532	703
в том числе:						
со странами СНГ	1730	1225	505	1769	1273	496
с другими зарубежными странами	451	298	153	466	259	207

В январе-ноябре 2018 года положительное сальдо миграции наблюдалось за счет обмена населением с субъектами Российской Федерации, государствами-участниками СНГ, другими зарубежными странами. По сравнению с аналогичным периодом предыдущего года миграционный прирост от межрегиональной миграции увеличился в 7,9 раза. Сальдо от международной миграции уменьшилось на 6,4%. Наибольший приток мигрантов наблюдался из Украины - 174 человека, по сравнению с январем-ноябрем предыдущего года увеличился в 2,2 раза; Армении – 117 человек, увеличился на 46,3% по сравнению с аналогичным периодом предыдущего года и Сирии – 73 человека, по сравнению с январем-ноябрем предыдущего года увеличился на 9 процентов.

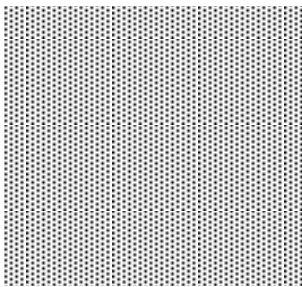

**СОЦИАЛЬНО-ЭКОНОМИЧЕСКОЕ ПОЛОЖЕНИЕ
РЕСПУБЛИКИ КАЛМЫКИЯ**

**Изменение основных показателей
производства товаров и услуг
в январе-декабре 2017 и 2018 годов**
(в % к соответствующему периоду предыдущего года)

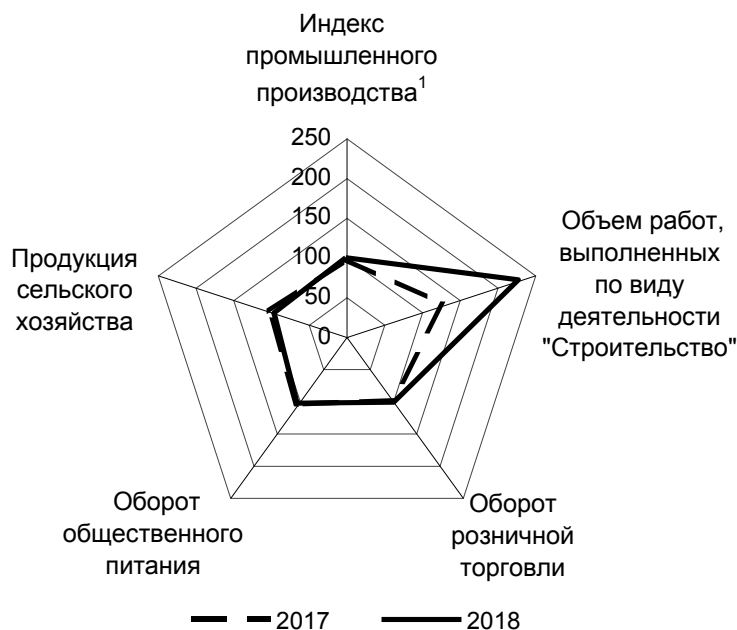

Промышленное производство

По итогам 12 месяцев 2018 года индекс промышленного производства по Республике Калмыкия составил 98,7% к уровню аналогичного периода предыдущего года.

Индекс производства по видам деятельности
(по полному кругу предприятий)

	Январь-декабрь 2018 в % к январю-декабрю 2017
Индекс промышленного производства ¹	98,7
в том числе индекс производства по видам деятельности:	
добыча полезных ископаемых	93,7
обрабатывающие производства	94,3
обеспечение электрической энергией, газом и паром; кондиционирование воздуха	121,3
водоснабжение; водоотведение, организация сбора и утилизации отходов, деятельность по ликвидации загрязнений	94,0

¹ Индекс промышленного производства исчисляется по видам деятельности "Добыча полезных ископаемых", "Обрабатывающие производства", "Обеспечение электрической энергией, газом и паром; кондиционирование воздуха", "Водоснабжение; водоотведение, организация сбора и утилизации отходов, деятельность по ликвидации загрязнений" на основе данных о динамике производства важнейших товаров-представителей (в натуральном или стоимостном выражении). В качестве весов используется структура валовой добавленной стоимости по видам экономической деятельности 2010 базисного года.

**Объем отгруженных товаров собственного производства,
выполненных работ и услуг собственными силами,
по видам экономической деятельности
в январе-декабре 2018 года**
(млн. рублей)

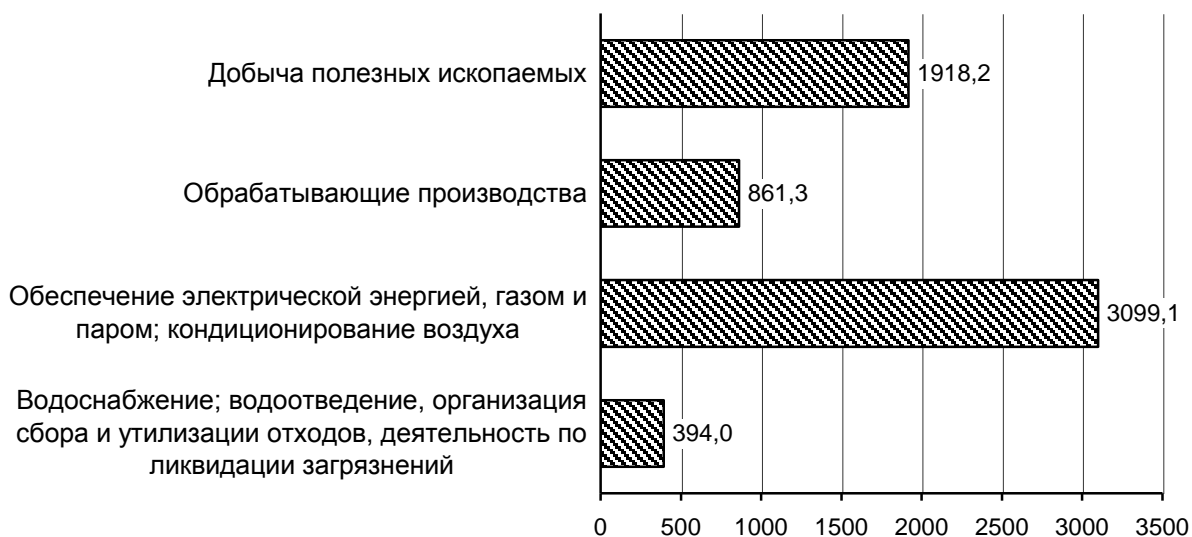

Добыча полезных ископаемых. Объемы производства по виду деятельности «Добыча полезных ископаемых» за январь-декабрь 2018 года снизились на 6,3% по сравнению с январем-декабром 2017 года. Добыча природного и попутного газа снизилась на 3,9%, нефти на 6,7%, песка природного - в 1,3 раза.

Добыча отдельных видов полезных ископаемых

	Единица измерения	Январь-декабрь 2018	В % к январю-декабрю 2017
Добыча сырой нефти и природного газа			
Нефть сырая	тыс. тонн	147,72	93,3
Газ природный и попутный	млн. куб.м	48,95	96,1
Пески природные	тыс. куб.м	23,70	77,7

Обрабатывающие производства. Индекс физического объема произведенной продукции обрабатывающих производств составил 94,3%. Рост производства наблюдается в следующих видах экономической деятельности: «Производство обуви», «Производство деревянных строительных конструкций и столярных изделий», «Производство бумаги и бумажных изделий», «Производство пластмассовых изделий используемых в строительстве», «Производство прочих готовых изделий». Снижение производства наблюдается в следующих видах экономической деятельности: «Производство пищевых продуктов», «Производство напитков», «Производство текстильных изделий», «Производство одежды»,

Производство прочей неметаллической минеральной продукции», «Производство изделий из проволоки и пружин», «Производство электрического оборудования».

Объемы производства по виду экономической деятельности «Производство пищевых продуктов» снизились на 3,6%. В январе-декабре 2018 года увеличилось производство консервов мясных в 2,5 раза, мяса крупного рогатого скота, свинины, баранины, козлятины, конины парного, остывшего или охлажденного – в 1,5 раза, полуфабрикатов мясных, мясосодержащих, охлажденных и замороженных – в 1,5 раза, продуктов пищевых прочих – на 20,8%, кондитерских изделий – на 3,5%, крупы – на 1,9%. Снизилось производство рыбы переработанной и консервированной на 1,0%, изделий кулинарных мясных, мясосодержащих и из мяса и субпродуктов птицы охлажденных, замороженных – на 2,2%, изделий хлебобулочных недлительного хранения – на 2,3%, муки пшеничной и пшенично-ржаной – на 9,4%, изделий колбасных – в 1,4 раза.

«Производство одежды» снизилось на 2,8%. Увеличилось производство костюмов и комплектов из текстильных материалов – в 2,2 раза, рубашек мужских или для мальчиков из текстильных материалов – на 13,2%, брюк мужских или для мальчиков из текстильных материалов – на 10,5%, спецодежды на 6,3%. Снизилось производство платьев женских или для девочек из текстильных материалов, кроме трикотажных или вязаных на 15,6%, брюк женских или для девочек из текстильных материалов – на 18,7%, юбок женских или для девочек из текстильных материалов – в 1,4 раза, жакетов и блейзеров женских или для девочек из текстильных материалов, кроме трикотажных или вязаных в 1,5 раза.

Объемы производства по виду экономической деятельности «Производство текстильных изделий» снизилось в 1,4 раза. Снизилось производство одеял стеганных на 1,6%, белья постельного в 1,3 раза. Кроме того за аналогичный период прошлого года было производство одеял и дорожных пледов, за отчетный период производства не было.

**Структура отгруженных товаров собственного производства,
выполненных работ и услуг собственными силами
по видам обрабатывающих производств
в январе–декабре 2018 года
(в процентах)**

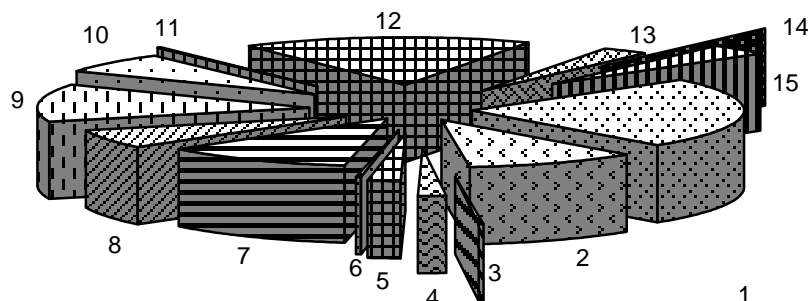

1	Производство пищевых продуктов	24,0
2	Производство напитков	10,4
3	Производство текстильных изделий	0,3
4	Производство одежды	1,5
5	Производство бумаги и бумажных изделий	2,0
6	Деятельность полиграфическая и копирование носителей информации	0,4
7	Производство кокса и нефтепродуктов	11,2
8	Производство химических веществ и химических продуктов	6,4
9	Производство прочей неметаллической минеральной продукции	12,9
10	Производство готовых металлических изделий, кроме машин и оборудования	6,9
11	Производство компьютеров, электронных и оптических изделий	0,1
12	Производство электрического оборудования	17,4
13	Производство мебели	2,6
14	Производство прочих готовых изделий	0,2
15	Ремонт и монтаж машин и оборудования	3,5

Производство основных видов продукции обрабатывающих производств

	Единица измерения	Январь-декабрь 2018	В % к январю-декабрю 2017
Производство пищевых продуктов			
мясо крупного рогатого скота, свинина, баранина, козлятина, конина и мясо прочих животных семейства лошадиных, оленина и мясо прочих животных семейства оленевых (оленевых) парные, остывшие или охлажденные	тонн	332,29	147,7
изделия колбасные, включая изделия колбасные для детского питания	тонн	1153,34	71,4
полуфабрикаты мясные, мясосодержащие, охлажденные, замороженные	тонн	227,88	153,3
изделия кулинарные мясные, мясосодержащие и из мяса и субпродуктов птицы охлажденные, замороженные	тонн	147,50	97,8

ЮЖНЫЙ ФЕДЕРАЛЬНЫЙ ОКРУГ

	<i>Единица измерения</i>	<i>Январь-декабрь 2018</i>	<i>В % к январю-декабрю 2017</i>
рыба переработанная и консервированная, ракообразные и моллюски	тонн	1027,46	99,0
мука пшеничная и пшенично-ржаная	тонн	5078,14	90,6
хлеб и хлебобулочные изделия недлительного хранения	тонн	3015,39	97,7
кондитерские изделия	тонн	305,99	103,5
продукты пищевые прочие, не включенные в другие группировки	тонн	9,87	120,8
Производство текстильных изделий			
белье постельное	тыс. штук	2,90	74,1
одеяла стеганые	тыс. штук	0,31	98,4
Производство одежды			
спецодежда	тыс. штук	1,84	106,3
жакеты и блейзеры женские или для девочек из текстильных материалов, кроме трикотажных или вязаных	тыс. штук	0,25	66,7
платья женские или для девочек из текстильных материалов, кроме трикотажных или вязаных	тыс. штук	0,29	84,4
юбки и юбки-брюки женские или для девочек из текстильных материалов, кроме трикотажных или вязаных	тыс. штук	0,33	72,7
рубашки мужские или для мальчиков из текстильных материалов, кроме трикотажных или вязанных	тыс. штук	0,44	113,2

Обеспечение электрической энергией, газом и паром; кондиционирование воздуха. Индекс физического объема составил 121,3%. Увеличилось производство, передача и распределение электроэнергии в 1,5 раза, производство, передача и распределение пара и горячей воды – на 18,2%. Снизилось производство и распределение газообразного топлива – на 0,3%.

Производство теплоэнергии

	<i>Единица измерения</i>	<i>Январь-декабрь 2018</i>	<i>В % к январю-декабрю 2017</i>
Электроэнергия	млн. кВт. час	... ¹	... ¹
в том числе выработка электростанциями:			
тепловыми	млн. кВт. час	... ¹	... ¹
Пар и горячая вода	тыс. Гкал	380,79	126,3

¹ Данные не публикуются в целях обеспечения конфиденциальности первичных статистических данных, полученных от организаций, в соответствии с Федеральным законом.

Водоснабжение; водоотведение, организация сбора и утилизации отходов, деятельность по ликвидации загрязнений. Индекс физического объема составил 94%. Снизился забор, очистка и распределение воды – на 8,9%.

Строительство

За январь-декабрь 2018 года построены помещения для овец на 5 тыс. мест, для крупного рогатого скота на 0,6 тыс. мест; введены в действие линии электропередачи напряжением до 35 кВ протяженностью 26,1 км, напряжением 6-20 кВ протяженностью 16,3 км, напряжением 0,4 кВ протяженностью 9,5 км; проложено 324,1 км волоконно-оптической линии связи (передачи); введена в действие насосная станция на магистральном нефтепроводе; построены теплица под стеклом площадью 1,9 тыс. кв. метров, зерносеменовохранилища на 1,6 тыс. тонн единовременного хранения, колодец шахтный, 3 гаража на 7 машиномест, 3 автозаправочные станции, станция технического обслуживания легковых автомобилей; введены в действие торговые предприятия общей площадью 2,3 тыс. кв. метров; построены плоскостные спортивные сооружения площадью 3210,6 кв. метров, спортивные залы площадью 2545,5 кв. метров; построен дом-интернат для престарелых и инвалидов на 36 мест; гостиница на 8 мест; баня на 24 места; учреждения клубного типа в сельской местности на 300 мест; в районе республики построена школа на 120 ученических мест. В республике построено 29,5 км автомобильных дорог с твердым покрытием, из них 24,5 км - дороги необщего пользования.

В районах республики произведена реконструкция учреждений культуры клубного типа на 86 мест, спортивного зала площадью 297,3 кв. метров.

Подрядная деятельность. Объем работ, выполненных по виду деятельности "строительство", в январе-декабре 2018 года составил 5246 млн. рублей, что в 2,3 раза больше соответствующего периода 2017 года.

Жилищное строительство. В январе-декабре 2018 года организациями всех форм собственности построено 863 квартиры общей площадью 84,7 тыс. кв. метров или 88,0% к соответствующему периоду 2017 года.

Населением за счет собственных и заемных средств в январе-декабре 2018 года построено 468 квартир общей площадью 56,9 тыс. кв. метров или 104,1% к январю-декабрю 2017 года.

В г. Элиста за январь-декабрь 2018 года построено 764 квартиры общей площадью 75,5 тыс. кв. метров или 89,1% от общего ввода жилья по республике.

В январе-декабре 2018 года введено 563 здания общей площадью 122,1 тыс. кв. метров. Из числа зданий, введенных в действие за январь-декабрь 2018 года, 85,4% составляют здания жилого назначения.

Сельское хозяйство¹

Объем продукции сельского хозяйства всех сельхозпроизводителей (сельхозорганизации, крестьянские (фермерские) хозяйства, хозяйства населения) в январе-декабре 2018 года в действующих ценах, по предварительной оценке, составил 26789,3 млн. рублей или 95,1% в сопоставимой оценке по сравнению с соответствующим периодом предыдущего года.

Растениеводство. Валовой сбор зерна в Республике Калмыкия в 2018 году составил 461,6 тыс. тонн (в весе после доработки) или 77,2% к соответствующему периоду предыдущего года, получено семян подсолнечника (в весе после доработки) – 4,5 тыс. тонн (60,3% к уровню прошлого года), накопано картофеля – 3,0 тыс. тонн (44,5%), собрано овощей – 11,9 тыс. тонн (84,5%).

Урожайность зерновых культур составила 22,9 центнера с гектара (к 2017 году – 92,0%), семян подсолнечника – 7,7 ц/га (71,3%), картофеля – 128,5 ц/га (90,7%), овощей – 178,1 ц/га (103,7%).

Валовые сборы и урожайность основных сельскохозяйственных культур (в хозяйствах всех категорий)

	2018	2017	2018 в % к 2017
Зерновые и зернобобовые (в весе после доработки)			
валовой сбор, тыс. тонн	461,6	597,6	77,2
урожайность, ц с 1 га убранной площади	22,9	24,9	92,0
Подсолнечник (в весе после доработки)			
валовой сбор, тыс. тонн	4,5	7,4	60,3
урожайность, ц с 1 га убранной площади	7,7	10,8	71,3
Картофель			
валовой сбор, тыс. тонн	3,0	6,8	44,5
урожайность, ц с 1 га убранной площади	128,5	141,7	90,7
Овощи			
валовой сбор, тыс. тонн	11,9	14,1	84,5
урожайность, ц с 1 га убранной площади	178,1	171,7	103,7

Животноводство. На конец декабря 2018 года поголовье крупного рогатого скота в хозяйствах всех категорий, по расчетам, составило 442,4 тыс. голов (на 8,2% меньше по сравнению с аналогичной датой предыдущего года), из него коров – 310,9 тыс. голов (на 0,2% больше); овец и коз – 2403,7 тыс. голов (на 14,1% меньше), свиней – 11,2 тыс. голов (на 2,2% меньше).

¹ С учетом итогов Всероссийской сельскохозяйственной переписи 2016 года.

В структуре поголовья скота на хозяйства населения приходилось 41,3% поголовья крупного рогатого скота, 71,9% - свиней, 39,7% - овец и коз (на конец декабря 2017 года – соответственно 37,9%, 72,0% и 42,7%). На крестьянские (фермерские) хозяйства приходилось 44,6% поголовья крупного рогатого скота, 27,8% - свиней, 39,9% - овец и коз (на конец декабря 2017 года – соответственно 47,1%, 27,3%, 40,0%).

В сельскохозяйственных организациях на конец декабря 2018 года по сравнению с соответствующей датой 2017 года поголовье крупного рогатого скота снизилось на 13,5%, из него коров – на 13,1%, овец и коз – увеличилось на 1,5%, поголовье лошадей – на 7,6%.

В январе-декабре 2018 года в хозяйствах всех категорий, по расчетам, произведено скота и птицы на убой (в живом весе) 144 тыс. тонн, молока – 64,2 тыс. тонн, яиц – 17,3 млн. штук.

**Объем производства основных продуктов животноводства
в январе-декабре 2017 и 2018 годов**
(в хозяйствах всех категорий; тыс. тонн; яйца – млн. штук)

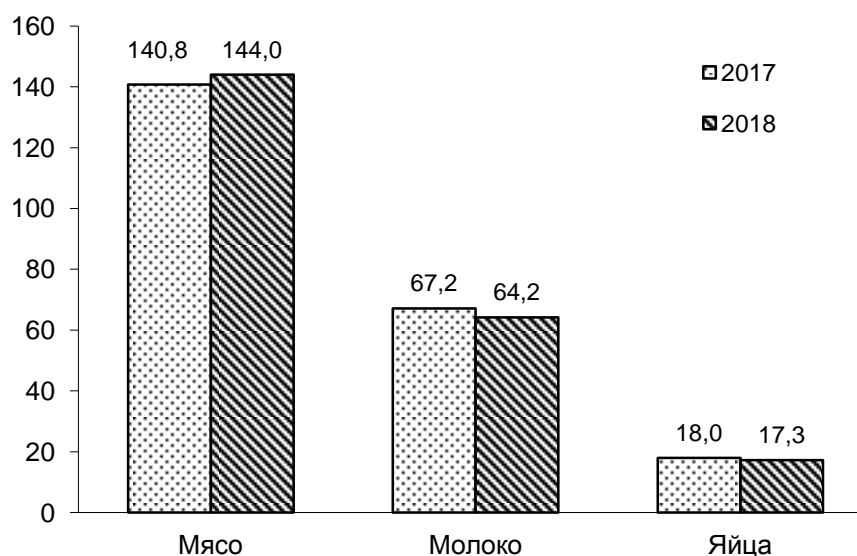

В сельскохозяйственных организациях в январе-декабре 2018 года по сравнению с соответствующим периодом прошлого года производство скота и птицы на убой (в живом весе) увеличилось на 7,6% (в январе-декабре 2017 года снизилось на 14,0%).

В сельскохозяйственных организациях настрижено овечьей шерсти 1224,7 тонны, что на 5,1% меньше, чем в соответствующем периоде предыдущего года.

По состоянию на 1 января 2019 года кормов в сельскохозяйственных организациях, не относящихся к субъектам малого предпринимательства, имелось в наличии 20420 тонн кормовых единиц, из них 2049,3 тонны – концентрированные. Обеспеченность кормами составляет 4,8 центнера кормовых единиц на 1 условную голову (соответствующий период прошлого года – 4,2 центнера).

Потребительский рынок

Розничная торговля. Оборот розничной торговли в январе-декабре 2018 года составил 20779,8 млн. рублей, что в сопоставимых ценах составляет 102,8% к соответствующему периоду предыдущего года. Оборот розничной торговли на душу населения в январе-декабре 2018 года составил 75123,7 рубля.

В январе-декабре 2018 года оборот розничной торговли на 99,6% формировался торгующими организациями и индивидуальными предпринимателями, осуществляющими деятельность в стационарной торговой сети (вне рынка); доля рынков составила 0,4% (в январе-декабре 2017 года – 99,6% и 0,4% соответственно).

Формирование оборота розничной торговли в январе-декабре 2018 года (в % к итогу; в фактически действовавших ценах)

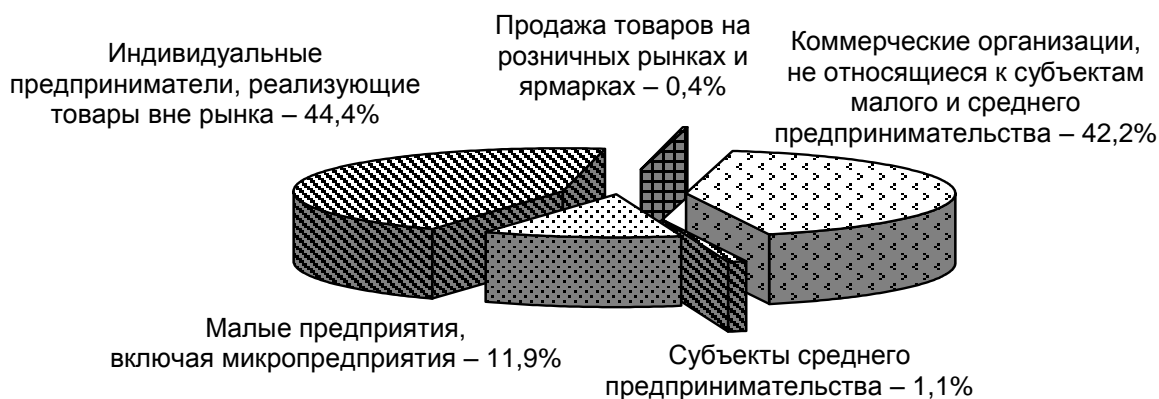

В структуре оборота розничной торговли удельный вес пищевых продуктов, включая напитки, и табачных изделий в январе-декабре 2018 года составил 52,1%, непродовольственных товаров – 47,9% (в январе-декабре 2017 года – 54,4% и 45,6% соответственно).

Общественное питание. Оборот общественного питания в январе-декабре 2018 года составил 599,4 млн. рублей, что на 3,9% больше (в сопоставимых ценах) соответствующего периода 2017 года.

Платные услуги населению. За январь-декабрь 2018 года, по предварительным данным, населению было оказано платных услуг по всем хозяйствующим субъектам на 5723,8 млн. рублей, что в сопоставимых ценах на 3,1% больше, чем за январь-декабрь 2017 года.

В январе-декабре 2018 года в структуре объема платных услуг населению 80 процентов приходилось на услуги телекоммуникационные, коммунальные, транспортные, жилищные и бытовые.

Цены

Индексы цен и тарифов

на конец периода; в процентах

	Декабрь 2018 к		Справочно декабрь 2017 к	
	ноябрю 2018	декабрю 2017	ноябрю 2017	декабрю 2016
Индекс потребительских цен	101,4	104,3	101,0	103,3
Индекс цен производителей промышленных товаров, реализуемых на внутренний рынок	104,4	118,1	100,5	115,1
Сводный индекс цен на продукцию инвестиционного назначения	100,9	82,3	97,5	98,3
индекс цен производителей на строительную продукцию	100,9	74,3	96,9	97,5
Индекс тарифов на грузовые перевозки	100,0	100,0	100,0	100,0
Индекс цен производителей сельскохозяйственной продукции	101,5	104,7	99,9	102,2

Потребительские цены. Индекс потребительских цен и тарифов на товары и услуги населению в декабре 2018 года составил 101,4%. По сравнению с декабрем 2017 года потребительские цены выросли на 4,3%.

Индексы потребительских цен на товары и услуги населению

в процентах

	Декабрь 2018 к		Январь- декабрь 2018 к январю- декабрю 2017	Декабрь 2017 к декабрю 2016
	ноябрю 2018	декабрю 2017		
Все товары и услуги	101,4	104,3	102,8	103,3
Все товары и услуги (без овощей, картофеля и фруктов)	100,7	103,9	103,0	103,2
Все товары	101,7	104,8	103,0	103,4
Все товары (без алкогольных напитков)	101,7	104,9	103,0	103,5
Продовольственные товары (без алкогольных напитков)	102,6	106,2	102,8	103,3
Продовольственные товары (включая алкогольные напитки)	102,5	106,0	102,7	103,3
Непродовольственные товары	100,4	103,0	103,3	103,7
Услуги	100,0	102,0	102,0	102,4

Потребительские цены на *продовольственные товары*, включая алкоголь, за декабрь 2018 года по сравнению с ноябрем 2018 года повысились на 2,5% (по сравнению с декабрем 2017 года увеличились на 6,0%).

Потребительские цены на продовольственные товары без учета сезонных изменений цен на плодоовощную продукцию увеличились по сравнению с ноябрем на 1,2% (за период с начала года - на 5,3%).

**Индексы потребительских цен
по основным группам продовольственных товаров**

в процентах

	<i>Декабрь 2018 к</i>		<i>Декабрь 2017 к декабрю 2016</i>
	<i>ноябрю 2018</i>	<i>декабрю 2017</i>	
Продовольственные товары (включая алкогольные напитки)	102,5	106,0	103,3
Продовольственные товары (без овощей, картофеля и фруктов)	101,2	105,3	103,2
Мясо и птица	100,8	108,2	109,9
Колбасы вареные	102,5	106,2	106,7
Рыба и морепродукты пищевые	98,8	106,7	92,4
Масло сливочное	101,7	105,2	113,5
Масло подсолнечное	100,1	101,9	94,4
Молоко и молочная продукция	102,6	106,9	109,3
Яйца	118,8	135,5	88,2
Сахар	104,1	130,9	70,7
Кондитерские изделия	100,9	103,5	104,1
Хлеб и хлебобулочные изделия	100,1	101,7	99,7
Крупа и бобовые	102,0	96,6	87,3
Фрунтовоовощная продукция, включая картофель	111,4	109,9	104,4
Общественное питание	101,5	101,5	104,8
Алкогольные напитки	100,1	100,6	102,9

Потребительские цены на *непродовольственные товары* за декабрь по сравнению с ноябрем 2018 года повысились на 0,4% (за период с начала года – на 3,0%).

**Индексы потребительских цен
на отдельные группы непродовольственных товаров**

в процентах

	<i>Декабрь 2018 к</i>		<i>Декабрь 2017 к декабрю 2016</i>
	<i>ноябрю 2018</i>	<i>декабрю 2017</i>	
Непродовольственные товары	100,4	103,0	103,7
Ткани	100,2	107,4	107,1
Одежда и белье	100,6	103,2	103,9
Обувь кожаная, текстильная и комбинированная	100,1	102,4	106,7
Моющие и чистящие средства	100,5	102,8	99,7
Табачные изделия	103,3	107,5	105,7
Мебель	101,1	101,3	100,5
Бумажно-беловые товары	99,5	100,3	100,6
Электротовары и другие бытовые приборы	100,0	101,3	102,7
Телерадиотовары	100,6	98,0	99,2
Строительные материалы	100,3	104,4	102,1
Легковые автомобили	100,0	101,4	101,2
Бензин автомобильный	99,5	109,8	105,8
Медикаменты	100,8	103,4	98,3

Цены и тарифы на услуги за период с начала года увеличились на 2%.

**Индексы потребительских цен
на отдельные группы платных услуг населению**

в процентах

	Декабрь 2018 к		Декабрь 2017 к декабрю 2016
	ноябрю 2018	декабрю 2017	
Платные услуги	100,0	102,0	102,4
Бытовые услуги:	100,7	102,6	101,0
ремонт, пошив одежды и обуви	100,0	102,1	103,1
Услуги пассажирского транспорта:	100,0	100,0	100,6
городской автомобильный транспорт	100,0	100,0	100,0
воздушный транспорт	100,0	100,4	105,7
Услуги связи:	100,0	100,1	102,9
абонентская плата за неограниченный объем местных телефонных соединений	100,0	100,0	106,2
абонентская плата за доступ к сети Интернет	100,0	100,0	110,3
Жилищно-коммунальные услуги	100,0	102,4	103,8
Жилищные услуги	100,1	100,6	102,1
Коммунальные услуги	100,0	103,4	104,7
отопление	100,0	100,0	105,7
горячее водоснабжение	100,0	101,0	105,5
холодное водоснабжение и водоотведение	100,0	103,5	104,9
услуги газоснабжения	100,0	103,3	103,8
услуги электроснабжения	100,0	104,8	105,1
Медицинские услуги	100,0	100,0	100,0
Услуги образования	100,0	109,6	101,4
Услуги дошкольного воспитания	98,3	99,5	100,1

Цены производителей

**Индекс цен производителей промышленных товаров
по отдельным видам экономической деятельности**

на конец периода; в процентах

	Декабрь 2018 к		Декабрь 2017 к декабрю 2016
	ноябрю 2018	декабрю 2017	
Индекс цен производителей промышленных товаров	104,4	118,1	115,1
Добыча полезных ископаемых	108,8	138,7	138,4
Обрабатывающие производства	101,2	127,2	94,5
Производство пищевых продуктов	101,2	127,2	94,4
Обеспечение электрической энергией, газом и паром; кондиционирование воздуха	99,9	99,4	103,9
Деятельность издательская	99,1	93,8	109,2

Рынок труда

Занятость. Среднесписочная численность работников по полному кругу организаций (без учета совместителей) за январь-ноябрь 2018 года составила 53,2 тыс. человек и снизилась по сравнению с прошлым годом на 1 процент. На долю крупных и средних организаций приходится 82,6% работающих. На условиях совместительства и по договорам гражданско-правового характера для работы в этих организациях привлекалось еще 2 тыс. человек (в эквиваленте полной занятости).

Число замещенных рабочих мест работниками списочного состава, совместителями и лицами, выполнявшими работы по договорам гражданско-правового характера, в организациях (без субъектов малого предпринимательства) составило 46 тыс. человек и было меньше, чем в январе-ноябре 2017 года на 0,4%.

Количество замещенных рабочих мест в организациях (без субъектов малого предпринимательства)

	Ноябрь 2018, единиц	В % к		Справочно ноябрь 2017 в % к ноябрю 2016
		ноябрю 2017	октябрю 2018	
Всего замещенных рабочих мест (работников)	46190	98,7	100,1	101,8
в том числе:				
работников списочного состава (без внешних совместителей)	44113	99,1	100,1	101,0
внешних совместителей	1201	95,1	102,1	113,0
работников, выполнявших работы по договорам гражданско-правового характера	877	86,2	97,9	134,2

Безработица. По данным Министерства социального развития, труда и занятости Республики Калмыкия к концу декабря 2018 года в органах занятости состояло на учете 2512 незанятых трудовой деятельностью граждан, из них официальный статус безработных имеют 2457 человек. Численность безработных по сравнению с аналогичным периодом предыдущего года снизилась на 4,3%, а по сравнению с предыдущим месяцем увеличилась на 8,6%. Пособие по безработице получают 86,7% безработных.

Уровень официальной (регистрируемой) безработицы на конец декабря 2018 года составил 1,8% рабочей силы (экономически активного населения).

**Движение численности безработных,
зарегистрированных в органах занятости
(человек)**

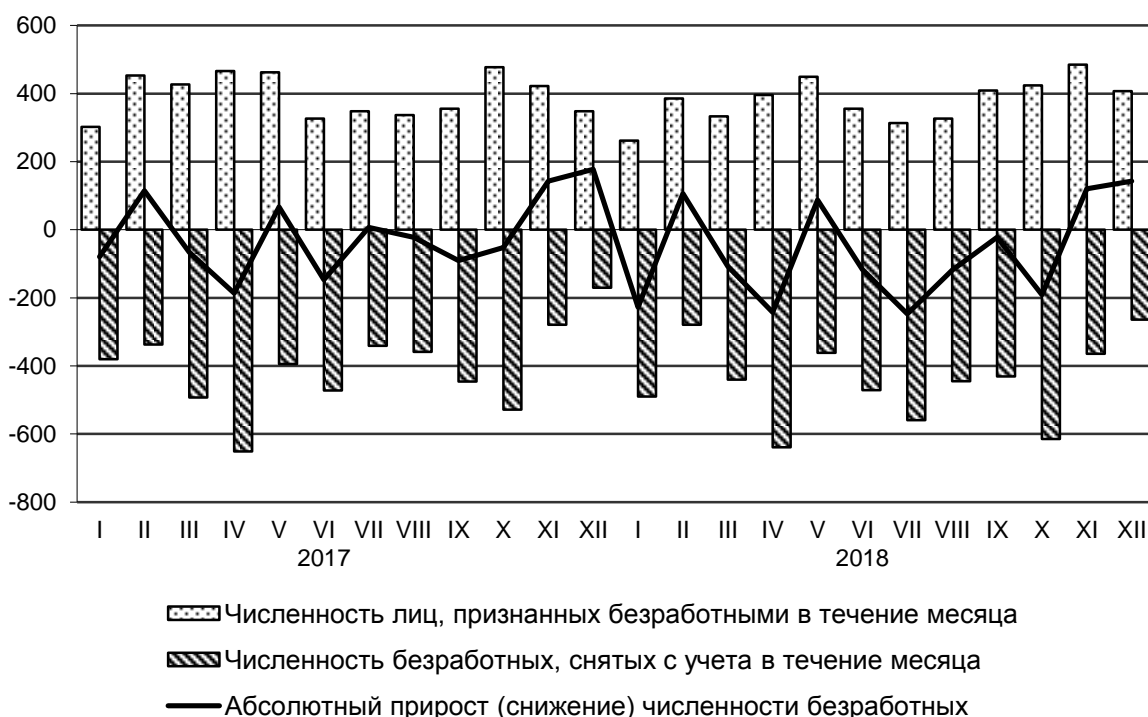

Государственные финансы

По состоянию на 1 декабря 2018 года по данным Минфина Республики Калмыкия *консолидированный бюджет* исполнен с дефицитом 504,2 млн. рублей (на 1 декабря 2017 года бюджет был исполнен с дефицитом 658,1 млн. рублей).

В структуре *доходов* консолидированного бюджета на 1 декабря 2018 года основная доля поступлений от общей величины доходов приходилась на налог на прибыль организаций – 14,9%, на налог на доходы физических лиц – 14,6%, на налог на имущество – 11,0%, на налоги на товары (работы, услуги) реализуемые на территории РФ – 5,5%, налоги на совокупный доход – 3,2%.

В структуре *расходов* консолидированного бюджета 33,6% от общей суммы составили расходы на образование, 25,9% - на социальную политику, 6,9% - на общегосударственные вопросы, 5,7% - на дорожное хозяйство, 5,5% - на здравоохранение, 4,1% - на культуру и кинематографию, 4,0% - на жилищно-коммунальное хозяйство, 1,7% - на физическую культуру и спорт.

Финансы крупных и средних организаций

Финансовые результаты деятельности. В январе-ноябре 2018 года *сальдированный финансовый результат* (прибыль минус убыток) организаций (без субъектов малого предпринимательства, банков, страховых и бюджетных организаций) в действующих ценах составил 1159,6 млн. рублей (47 организаций получили прибыль в размере 1381,1 млн. рублей и 21 организация имела убыток на сумму 221,5 млн. рублей).

Сальдированный финансовый результат организаций, осуществляющих производство товаров и услуг для реализации за январь-ноябрь 2018 года

	Млн. руб.	В % к соответствующему периоду предыдущего года ¹
Всего	1159,6	в 2,1 р.
в том числе по видам экономической деятельности:		
сельское, лесное хозяйство охота, рыболовство и рыбоводство	210,6	140,0
добыча полезных ископаемых	-15,7	-
обрабатывающие производства	-107,1	-
обеспечение электрической энергией, газом и паром; кондиционирование воздуха	-32,5	-
водоснабжение; водоотведение, организация сбора и утилизации отходов, деятельность по ликвидации загрязнений	-13,8	-
строительство	6,6	4,0
торговля оптовая и розничная; ремонт автотранспортных средств, мотоциклов	0,5	20,3
транспортировка и хранение	1003,0	104,5
деятельность гостиниц и предприятий общественного питания	-5,3	-
деятельность по операциям с недвижимым имуществом	-2,7	-
деятельность профессиональная научная и техническая	53,1	154,6
деятельность административная и сопутствующие дополнительные услуги	62,5	в 11,1 р.
образование	0,1	31,8
предоставление прочих видов услуг	0,3	-

¹ Темпы рассчитаны по сопоставимому кругу организаций, прочерк означает, что в одном или в обоих из сопоставляемых периодов был получен отрицательный сальдированный финансовый результат.

Состояние платежей и расчетов. На конец ноября 2018 года суммарная задолженность по обязательствам организаций составила 26197,4 млн. рублей, из нее просроченная – 2519,9 млн. рублей, или 9,6% от общей суммы задолженности.

**Размер и структура суммарной задолженности
по обязательствам организаций
на конец ноября 2018**

	<i>Всего задолжен- ность, млн. рублей</i>	<i>В % к концу предыдущего месяца</i>	<i>Просроченная задолжен- ность, млн. рублей</i>	<i>В % к концу предыдущего месяца</i>
Всего	26197,4	98,8	2519,9	97,6
в том числе:				
кредиторская задолженность	13913,1	100,0	2490,3	97,6
в % к итогу	53,1	х	98,8	х
задолженность по кредитам банков и займам	12284,2	97,5	29,7	100,0
в % к итогу	46,9	х	1,2	х

Дебиторская задолженность на конец ноября 2018 года составила 7704,7 млн. рублей, из нее *просроченная* – 539,7 млн. рублей, или 7,0% от общего объема дебиторской задолженности.

Уровень жизни населения

Номинальные денежные доходы населения в январе-ноябре 2018 года сложились в сумме 45482,2 млн. рублей и по сравнению с январем-ноябрем 2017 года увеличились на 2,9%.

Реальные денежные доходы населения (скорректированные на индекс потребительских цен) увеличились на 0,2%, а реальные располагаемые денежные доходы населения (доходы за вычетом обязательных платежей, скорректированные на индекс потребительских цен) уменьшились на 5,2%.

Среднедушевой денежный доход в январе-ноябре 2018 года составил 15012,9 рубля в среднем за месяц и увеличился по сравнению с соответствующим периодом предыдущего года на 3,8%.

Денежные расходы населения за этот же период увеличились на 0,4% и составили 36935 млн. рублей. Потребительские расходы на душу населения составили 8785,9 рубля, что на 13,1% выше уровня предыдущего года.

В январе-ноябре 2018 года номинальная начисленная среднемесячная заработная плата выросла по сравнению с соответствующим периодом 2017 года на 11,7% и составила 25346,8 рубля, в реальном исчислении заработная плата выросла на 8,8%.

Средняя начисленная заработная плата работников организаций, включая организации малого предпринимательства, составила в ноябре 2018 года 25719,5 рубля и выросла по сравнению с ноябрем 2017 года на 5,3%, по сравнению с октябрём 2018 года - на 2,0%.

**Отклонение средней заработной платы
от среднереспубликанского уровня
в ноябре 2018 года
(рублей)**

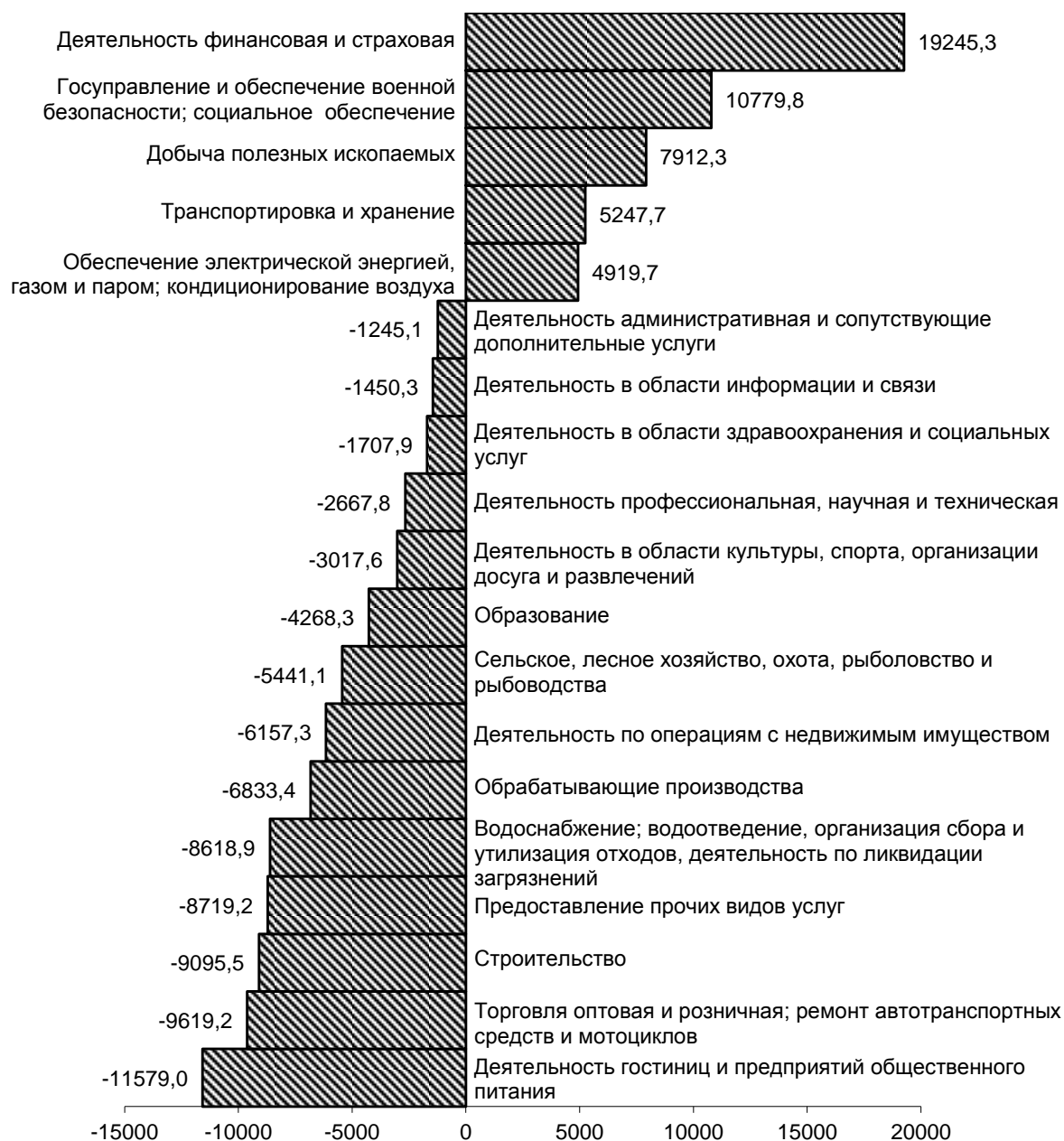

По состоянию на 1 января 2019 года просроченная задолженность по заработной плате по кругу наблюдаемых видов экономической деятельности по Республике Калмыкия отсутствует.

Динамика просроченной задолженности по заработной плате
(на 1 число месяца; тыс. рублей)

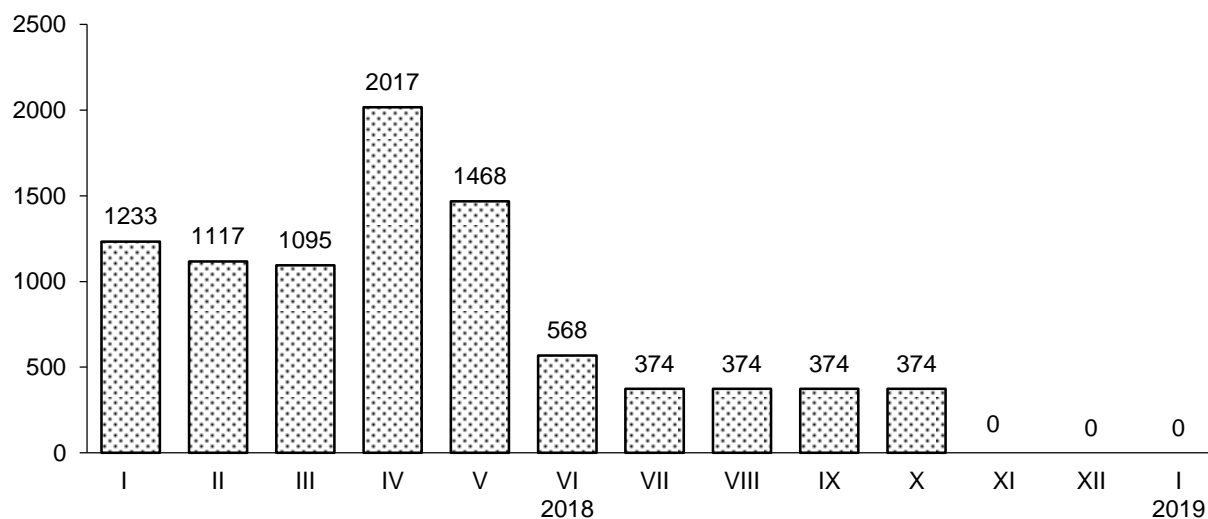

Демографическая ситуация

Демографическая ситуация в январе-ноябре 2018 года характеризовалась следующими данными:

Показатели естественного движения населения

	Человек		На 1000 населения ¹	
	январь-ноябрь 2018	январь-ноябрь 2017	январь-ноябрь 2018	январь-ноябрь 2017
Родившихся	2815	2770	11,2	10,9
Умерших	2447	2506	9,7	9,9
в том числе детей в возрасте до 1 года	17	14	6,1 ²	4,7 ²
Естественный прирост (+), убыль (-)	369	264	1,5	1,0
Зарегистрировано:				
Браков	1227	1308	4,9	5,1
Разводов	937	914	3,7	3,6

¹ Показатели рассчитаны по оперативной месячной отчетности в пересчете на год.

² На 1000 родившихся живыми.

Естественный прирост в республике в январе-ноябре 2018 года составил 369 человек.

Миграционные потоки складывались следующим образом:

Общие итоги миграции

человек

	Январь-ноябрь 2018			Январь-ноябрь 2017		
	число прибывших	число выбывших	миграционный прирост (+), снижение (-)	число прибывших	число выбывших	миграционный прирост (+), снижение (-)
Миграция	11573	14270	-2697	11978	14272	-2294
из нее:						
в пределах России	11522	14209	-2687	11921	14173	-2252
в том числе:						
внутрирегиональная	6561	6561	-	7027	7027	-
межрегиональная	4961	7648	-2687	4894	7146	-2252
международная						
миграция	51	61	-10	57	99	-42
в том числе:						
со странами СНГ	30	30	-	18	65	-47
с другими						
зарубежными						
странами	21	31	-10	39	34	5

Отрицательное сальдо миграции сохранялось за счет оттока населения в другие регионы. Общая убыль населения в январе-ноябре 2018 года составила 2328 человек.

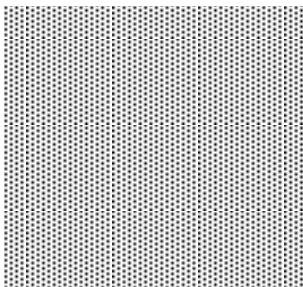

**СОЦИАЛЬНО-ЭКОНОМИЧЕСКОЕ ПОЛОЖЕНИЕ
РЕСПУБЛИКИ КРЫМ**

**Изменение основных показателей
производства товаров и услуг
в январе-декабре 2017 и 2018 годов**
(в % к соответствующему периоду предыдущего года)



Промышленное производство

За январь-декабрь 2018 года индекс промышленного производства¹ в Республике Крым составил 108,2 процента к уровню предыдущего года.

Индекс производства по видам деятельности
(по полному кругу предприятий и организаций)

	<i>Январь-декабрь 2018 в % к январю-декабрю 2017</i>
Промышленное производство ¹	108,2
в том числе индекс производства по видам деятельности:	
добыча полезных ископаемых	103,5
обрабатывающие производства	107,5
обеспечение электрической энергией, газом и паром; кондиционирование воздуха	111,5
водоснабжение; водоотведение, организация сбора и утилизации отходов, деятельность по ликвидации загрязнений	103,9

¹ Индекс промышленного производства исчисляется по видам деятельности "Добыча полезных ископаемых", "Обрабатывающие производства", "Обеспечение электрической энергией, газом и паром; кондиционирование воздуха", "Водоснабжение; водоотведение, организация сбора и утилизации отходов, деятельность по ликвидации загрязнений" на основе данных о динамике производства важнейших товаров-представителей (в натуральном или стоимостном выражении). В качестве весов используется структура валовой добавленной стоимости по видам экономической деятельности 2010 базисного года.

**Объем отгруженных товаров собственного производства,
выполненных работ и услуг собственными силами,
по видам экономической деятельности
в январе-декабре 2018 года**
(млн. рублей)

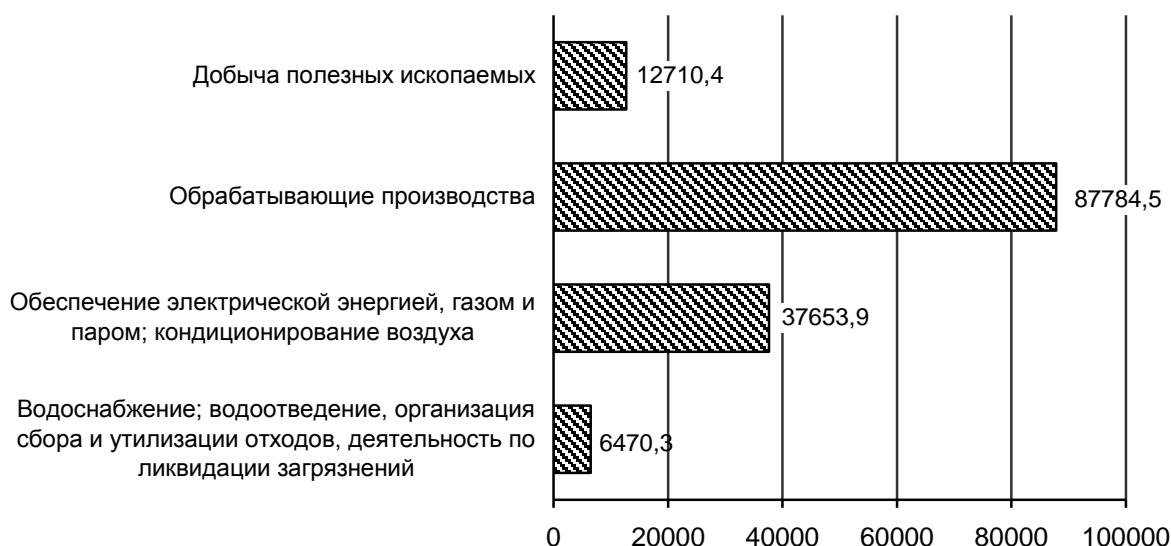

Добыча полезных ископаемых. В январе-декабре 2018 года в секторе по добыче полезных ископаемых отгружено товаров собственного производства на сумму 12710,4 млн. рублей. Индекс промышленного производства по этому виду деятельности за январь-декабрь 2018 года составил 103,5 процента. Увеличился объем добычи прочих полезных ископаемых на 16,9 процента, в том числе добыча камня, песка и глины – на 19,4 процента.

В добыче сырой нефти и природного газа отмечено сокращение объема – на 3,1 процента.

Добыча отдельных видов полезных ископаемых

	Единица измерения	Январь-декабрь 2018	В % к январю-декабрю 2017
Добыча сырой нефти и природного газа			
нефть сырая, включая газовый конденсат	тыс. тонн	... ¹	... ¹
нефть сырая	тыс. тонн	... ¹	... ¹
конденсат газовый нестабильный	тыс. тонн	... ¹	... ¹
газ природный и попутный	млн. м ³	... ¹	... ¹
Добыча прочих полезных ископаемых			
гранит, песчаник и прочий камень для памятников или строительства	тыс. тонн	1945,1	108,8
мрамор и прочий известняковый камень для памятников или строительства	тыс. тонн	183,2	32,0

ЮЖНЫЙ ФЕДЕРАЛЬНЫЙ ОКРУГ

	<i>Единица измерения</i>	<i>Январь-декабрь 2018</i>	<i>В % к январю-декабрю 2017</i>
известняк (кроме камня известнякового для строительства и памятников и заполнителя известнякового)	тыс. тонн	1917,6	126,4
пески природные	тыс. м ³	1641,4	107,7
гранулы, крошка и порошок; галька, гравий	тыс. м ³	6762,0	126,1
щебень	тыс. м ³	5281,3	144,8

¹ Данные не публикуются в целях обеспечения конфиденциальности первичных статистических данных, полученных от организаций, в соответствии с Федеральным законом.

Обрабатывающие производства. В январе-декабре 2018 года по виду деятельности «Обрабатывающие производства» отгружено товаров на сумму 87784,5 млн. рублей. Индекс производства составил 107,5 процента. В общем объеме отгруженной продукции 39,7 процента в данном секторе приходится на производство пищевых продуктов и напитков. В январе-декабре 2018 года отмечалось увеличение производства говядины и телятины парной, остывшей или охлажденной, в том числе для детского питания в 2,1 раза, творога – на 23,3 процента, изделий мучных кондитерских, тортов и пирожных недлительного хранения – на 18,8 процента, свинины парной, остывшей или охлажденной, в том числе для детского питания – на 18,2 процента, мяса птицы охлажденного, в том числе для детского питания – на 18 процентов, масла сливочного и паст масляных – на 11,3 процента. Вместе с тем, наблюдается сокращение производства муки пшеничной и пшенично-ржаной на 8 процентов, шоколада и кондитерских сахаристых изделий – на 7,3 процента, хлеба и хлебобулочных изделий недлительного хранения – на 1,4 процента, изделий колбасных вареных, в том числе фаршированных – на 0,4 процента.

**Структура отгруженных товаров собственного производства,
выполненных работ и услуг собственными силами
по видам обрабатывающих производств
в январе-декабре 2018 года
(процентов)**

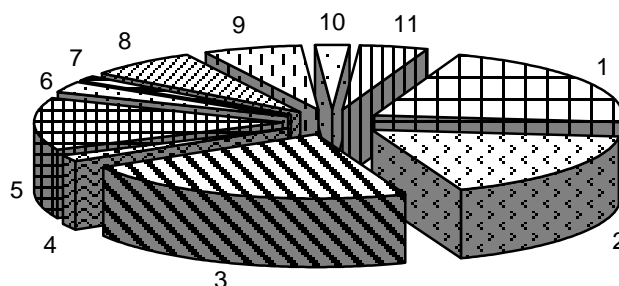

1 Производство пищевых продуктов	21,6
2 Производство напитков	18,1
3 Производство химических веществ и химических продуктов	22,8
4 Производство резиновых и пластмассовых изделий	1,6
5 Производство прочей неметаллической минеральной продукции	13,5
6 Производство готовых металлических изделий, кроме машин и оборудования	2,8
7 Производство электрического оборудования	1,6
8 Производство машин и оборудования, не включенных в другие группировки	6,5
9 Производство прочих транспортных средств и оборудования	4,7
10 Ремонт и монтаж машин и оборудования	2,1
11 Прочие производства	4,7

Производство основных видов продукции обрабатывающих производств

	<i>Единица измерения</i>	<i>Январь- декабрь 2018</i>	<i>В % к январю- декабрю 2017</i>
Продукты пищевые, напитки и изделия табачные			
мясо крупного рогатого скота (говядина и телятина), парное, остывшее или охлажденное, в том числе для детского питания	тонн	283,2	в 2,1 р.
свинина парная, остывшая или охлажденная, в том числе для детского питания	тонн	7904,3	118,2
мясо птицы охлажденное, в том числе для детского питания	тонн	28068,6	118,0
изделия колбасные вареные, в том числе фаршированные	тонн	6585,4	99,6
рыба мороженая	тонн	5864,8	105,0
молоко, кроме сырого	тонн	13564,6	109,8
масло сливочное и пасты масляные	тонн	1972,3	111,3
творог	тонн	2050,7	123,3
кефир	тонн	4518,4	117,9

ЮЖНЫЙ ФЕДЕРАЛЬНЫЙ ОКРУГ

	<i>Единица измерения</i>	<i>Январь-декабрь 2018</i>	<i>В % к январю-декабрю 2017</i>
ряженка и варенец	тонн	1314,1	111,3
сметана	тонн	2191,9	113,3
мука пшеничная и пшенично-ржаная	тонн	101222,2	92,0
изделия хлебобулочные недлительного хранения	тонн	65324,8	98,6
изделия мучные кондитерские, торты и пирожные недлительного хранения	тонн	898,9	118,8
шоколад и кондитерские сахаристые изделия	тонн	355,1	92,7
воды минеральные природные питьевые и воды питьевые, расфасованные в емкости, не содержащие добавки сахара или других подслащивающих или вкусоароматических веществ	тыс. полулитров	197033,8	112,3
Текстиль и изделия текстильные; одежда; кожа и изделия из кожи			
белье постельное	тыс. штук	116,0	97,2
спецодежда	тыс. штук	40,1	95,3
обувь	тыс. пар	73,5	100,9
Древесина и изделия из пробки, кроме мебели, изделия из соломки и материалов для плетения			
окна и их коробки деревянные	тыс. м ²	1,6	88,7
двери, их коробки и пороги деревянные	тыс. м ²	0,8	90,7
пиломатериалы лиственных пород	тыс. м ³	... ¹	... ¹
пиломатериалы хвойных пород	тыс. м ³	1,0	96,3
Бумага и изделия из бумаги			
ящики и коробки из гофрированной бумаги или гофрированного картона	тонн	2798,7	72,0
бумага туалетная из бумажной массы, бумаги, целлюлозной ваты и целлюлозных волокон и полотна из целлюлозных волокон	тыс. рулонов	12509,2	100,0
бланки из бумаги или картона	млн. штук	... ¹	... ¹
Услуги печатные и услуги по копированию звуко- и видеозаписей, а также программных средств			
услуги полиграфические и услуги, связанные с печатанием	тыс. рублей	649330,8	161,7
услуги по печатанию журналов и периодических изданий, выходящих реже четырех раз в неделю	тыс. рублей	66294,1	97,7
услуги по печатанию книг, географических, гидрографических или аналогичных карт всех видов, репродукций, чертежей и фотографий, открыток	тыс. рублей	58500,6	95,4
Вещества химические и продукты химические			
кислород	тыс. м ³	619,8	97,2
средства моющие	тонн	... ¹	... ¹
средства для ухода за кожей лица; лосьоны, кремы, специальные средства	тыс. штук	1472,7	112,0
средства для ухода за кожей, макияжа или защитные средства для кожи, не включенные в другие группировки	тыс. штук	2334,3	108,4
масла эфирные	килограмм	46206,1	58,9
средства для ванн	тыс. штук	33,6	88,8

	Единица измерения	Январь-декабрь 2018	В % к январю-декабрю 2017
Изделия резиновые и пластмассовые			
трубы, трубки и шланги и их фитинги			
пластмассовые	тонн	2165,7	178,3
мешки и сумки, включая конические, из полимеров этилена	тыс. штук	444850,8	136,7
изделия упаковочные пластмассовые прочие	тыс. штук	... ¹	... ¹
блоки дверные пластмассовые и пороги для них	м ²	28079,8	108,1
блоки оконные пластмассовые	м ²	168748,0	97,8
Продукты минеральные неметаллические			
прочие			
блоки и прочие изделия сборные строительные для зданий и сооружений из цемента, бетона или искусственного камня	тыс. м ³	769,8	97,3
бетон, готовый для заливки (товарный бетон)	тыс. м ³	566,0	104,9
растворы строительные	тыс. м ³	7,6	85,8
Изделия металлические готовые, кроме машин и оборудования			
конструкции и детали конструкций из черных металлов	тыс. тонн	5,7	6,1
ткань металлическая, решетки, сетки и ограждения			
из проволоки из черных металлов или меди	тонн	1125,7	99,4
двери, окна и их рамы и пороги для дверей из металлов	тонн	309,9	112,7
Средства транспортные и оборудование прочие			
суда прогулочные и спортивные	штук	... ¹	... ¹
переводы стрелочные широкой колеи	штук	... ¹	... ¹
Мебель			
столы письменные деревянные для офисов, административных помещений	штук	1926	88,5
мебель офисная деревянная прочая	штук	3712	89,8
столы кухонные, для столовой и гостиной	штук	414	64,2
мебель деревянная для спальни	штук	825	35,6
из нее			
шкафы деревянные для спальни	штук	389	27,9

¹ Данные не публикуются в целях обеспечения конфиденциальности первичных статистических данных, полученных от организаций, в соответствии с Федеральным законом.

Обеспечение электрической энергией, газом и паром; кондиционирование воздуха. В январе-декабре 2018 года по виду деятельности «Обеспечение электрической энергией, газом и паром; кондиционирование воздуха» отгружено товаров на сумму 37653,9 млн. рублей. Индекс производства составил 111,5 процента. Увеличился объем производства, передачи и распределения электроэнергии на 16,8 процента, передачи и распределения пара и горячей воды; кондиционирования воздуха – на 2,7 процента. Вместе с тем, сократилось производство и распределение газообразного топлива на 7,9 процента.

Производство электро- и теплоэнергии

	Единица измерения	Январь-декабрь 2018	В % к январю-декабрю 2017
Электроэнергия	млн. кВт. час	2123,2	116,7
электроэнергия, произведенная тепловыми электростанциями	млн. кВт. час	1648,2	122,2
электроэнергия от возобновляемых источников энергии	млн. кВт. час	475,0	101,1
Пар и горячая вода	тыс. Гкал	4407,9	102,7

Водоснабжение; водоотведение, организация сбора и утилизации отходов, деятельность по ликвидации загрязнений. В январе-декабре 2018 года по виду деятельности «Водоснабжение; водоотведение, организация сбора и утилизации отходов, деятельность по ликвидации загрязнений» отгружено товаров на сумму 6470,3 млн. рублей. Индекс производства составил 103,9 процента. Отмечено увеличение объема предоставленных услуг в области ликвидации последствий загрязнений и прочих услуг, связанных с удалением отходов – на 8,3 процента, забора, очистки и распределения воды - на 6,2 процента, по сбору, обработке и утилизации отходов, обработке вторичного сырья – на 2,1 процента. Вместе с тем, наблюдается сокращение объемов предоставленных услуг по сбору и обработке сточных вод на 2,9 процента.

Строительство

В январе-декабре 2018 года в результате нового строительства и реконструкции в республике были сданы в эксплуатацию ряд производственных мощностей.

	Январь-декабрь 2018
Газовые сети, км	39,6
в том числе:	
газовые сети, построенные в сельской местности	37,5
Тепловые сети, км	4,9
Водоводы и сети, км	72,0
Сбор и обработка сточных вод:	
канализация, тыс. м ³ воды в сутки	0,4
канализационные сети, км	8,5
Волоконно-оптические линии связи (передачи), км	217,1
Дома отдыха, мест	1838
Гостиницы, мест	20
Дошкольные образовательные организации, мест	2390
в том числе дошкольные образовательные организации в сельской местности, мест	680

	Январь-декабрь 2018
Амбулаторно-поликлинические организации, посещений за смену	980
из них амбулаторно-поликлинические организации в сельской местности, посещений за смену	780
Аэровокзалы, пропускная способность (пассажиров в час)	3650
Торгово-офисные центры, м ² общей площади	8914
Торгово-выставочные комплексы, м ² общей площади	3497
Холодильники и морозильники, тыс. штук	70
Капитальные гаражи, количество машиномест (единиц)	72
Концертные и киноконцертные залы, мест	4500
Автомобильные дороги с твердым покрытием, км	2,5
Электростанции тепловые, тыс. кВт	90,0
Линии электропередачи напряжением 35 кВ и выше, км	26,5
Линии электропередачи напряжением до 35 кВ, км	19,6
Трансформаторные понизительные подстанции напряжением 35 кВ и выше, тыс. кВт.А	64,0

Подрядная деятельность. Объем работ, выполненных предприятиями и организациями республики по виду деятельности «Строительство», по предварительным данным, в январе-декабре 2018 года составил 146359,4 млн. рублей, или 241,3% (в сопоставимых ценах) к аналогичному периоду прошлого года.

Жилищное строительство. В январе-декабре 2018 года (с учетом информации Государственного комитета по государственной регистрации и кадастру Республики Крым в соответствии с Распоряжением Совета министров Республики Крым от 14 июля 2017 года № 808-р) введено в эксплуатацию 764 тыс. м² общей площади жилых домов. Объем принятого в эксплуатацию жилья за январь-декабрь 2018 года по сравнению с аналогичным периодом 2017 года уменьшился на 8,4 процента. Населением за счет собственных и заемных средств построено 416 тыс. м² общей площади, из которых 193,5 тыс. м² – в сельской местности.

Сельское хозяйство¹

Объем производства продукции сельского хозяйства всех сельхозпроизводителей (сельскохозяйственные организации, крестьянские (фермерские) хозяйства, хозяйства населения) в 2018 году в действующих ценах, по предварительной оценке, составил 44870,5 млн. рублей. Индекс производства продукции сельского хозяйства составил 88,9 процента.

Растениеводство. В 2018 году во всех категориях хозяйств (сельскохозяйственные организации, фермеры, население) валовой сбор зерновых и зернобобовых культур (включая кукурузу) составил (в весе после доработки) 761,5 тыс. тонн, что на 43,9% меньше, чем в 2017 году. Производство подсолнечника на зерно по сравнению с 2017 годом уменьшилось на 62 процента, картофеля – на 11,1 процента, овощей – на 9,1 процента.

¹ С учётом итогов Всероссийской сельскохозяйственной переписи 2016 года.

**Валовые сборы и урожайность основных сельхозкультур
в хозяйствах всех категорий
в 2018 году**

	Валовой сбор		Урожайность с 1 га убранной площади	
	тыс. тонн	в % к 2017	центнеров	в % к 2017
Зерновые и зернобобовые культуры (включая кукурузу) в весе после доработки	761,5	56,1	15,0	53,0
в том числе				
пшеница	451,2	54,0	16,6	54,6
Подсолнечник на зерно	46,1	38,0	6,5	63,7
Картофель	74,5	88,9	156,4	83,4
в том числе				
в хозяйствах населения	61,7	83,2	158,6	79,8
Овощи открытого и закрытого грунта	157,2	90,9	233,2 ¹	92,8 ¹
в том числе				
в хозяйствах населения	99,6	84,2	231,2	85,6

¹ Овощи открытого грунта, включая овощи закрытого грунта по хозяйствам населения.

Животноводство. На конец декабря 2018 года поголовье крупного рогатого скота в хозяйствах всех категорий, по расчетам, составило 104,6 тыс. голов (на 6,6 процента больше по сравнению с аналогичной датой предыдущего года), из него коров – 53 тыс. голов (на 4,4 процента больше); поголовье свиней – 128,1 тыс. голов (на 2,5 процента меньше), овец и коз – 183,6 тыс. голов (на 0,3 процента меньше), птицы всех видов – 5437,9 тыс. голов (на 7,4 процента меньше).

По расчетным данным, в январе-декабре 2018 года хозяйствами всех категорий произведено скота и птицы на убой (в живом весе) 141,9 тыс. тонн, что на 7,6 процента больше прошлогоднего уровня, молока – 213,1 тыс. тонн, что на 1,6 процента больше, чем в январе-декабре 2017 года, яиц – 310 млн. штук, что составило 91,2 процента к уровню соответствующего периода предыдущего года.

**Объем производства основных продуктов животноводства
в январе-декабре 2017 и 2018 годов**
(в хозяйствах всех категорий; тыс. тонн, яйца – млн. штук)

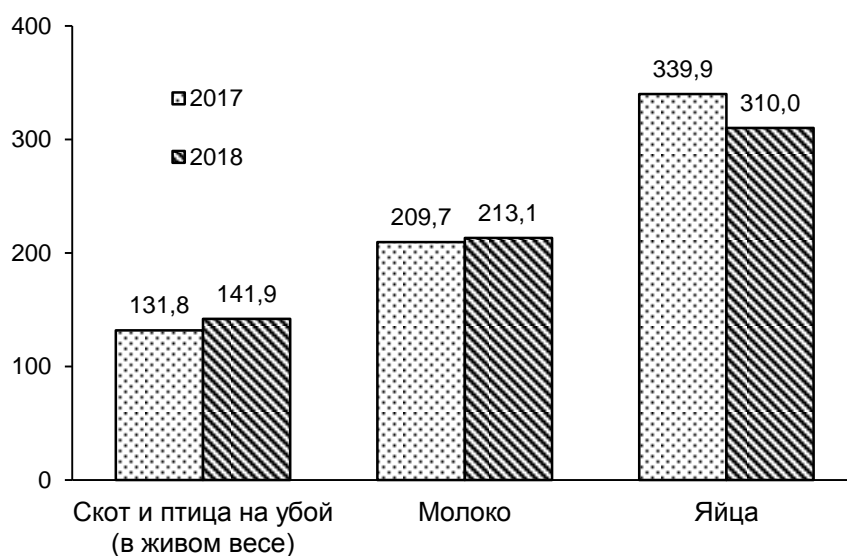

Средний удой молока от одной коровы в январе-декабре 2018 года в сельхозорганизациях составил 7667 кг и увеличился по сравнению с январем-декабром 2017 года на 5,1 процента.

Средняя яйценоскость одной курицы-несушки в январе-декабре 2018 года, в сельхозорганизациях, не относящихся к субъектам малого предпринимательства, составила 335 штук, что по сравнению с соответствующим периодом прошлого года больше на 13,6 процента.

Потребительский рынок

Розничная торговля. Оборот розничной торговли в январе-декабре 2018 года составил 256,4 млрд. рублей, или 109,5 процента в сопоставимых ценах к соответствующему периоду 2017 года.

В январе-декабре 2018 года оборот розничной торговли на 82,9 процента формировался торговыми организациями и индивидуальными предпринимателями, реализующими товары вне рынка (в январе-декабре 2017 года – 81,8 процента), доля розничных рынков и ярмарок составила 17,1 процента (в январе-декабре 2017 года – 18,2 процента).

**Формирование оборота розничной торговли
в январе-декабре 2018 года**

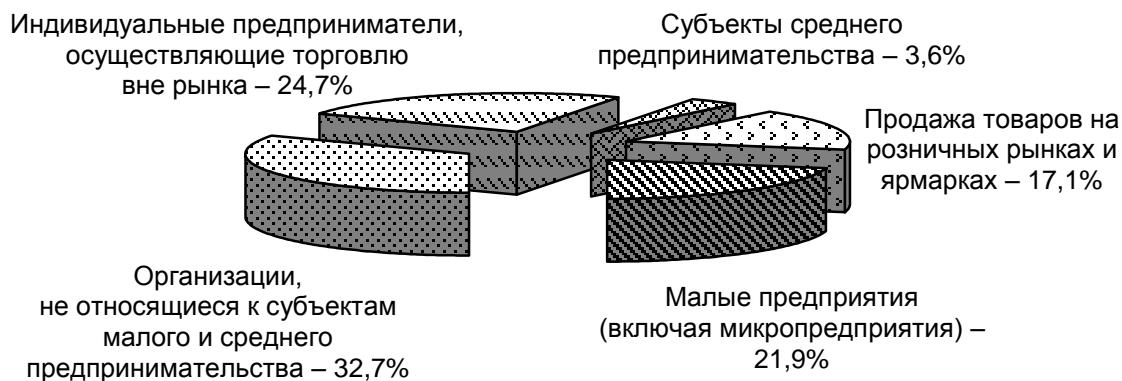

В структуре оборота розничной торговли удельный вес непродовольственных товаров в январе-декабре 2018 года составил 52,7 процента, пищевых продуктов, включая напитки, и табачных изделий – 47,3 процента (в январе-декабре 2017 года - 52,2 процента и 47,8 процента соответственно). За январь-декабрь 2018 года населению республики реализовано непродовольственных товаров на 135 млрд. рублей (110 процентов в сопоставимых ценах к соответствующему периоду 2017 года), пищевых продуктов, включая напитки, и табачных изделий – на 121,4 млрд. рублей (109,1 процента).

Общественное питание. В январе-декабре 2018 года оборот общественного питания ресторанов, баров, кафе, столовых при учреждениях, организаций, осуществляющих поставку продукции общественного питания, составил 11,8 млрд. рублей, или 110,6 процента в сопоставимых ценах к соответствующему периоду 2017 года.

Платные услуги населению. В январе-декабре 2018 года общий объем платных услуг, оказанных населению по всем каналам реализации (с учетом экспертной оценки объемов платных услуг, оказанных в неформальном секторе экономики), составил 84494,2 млн. рублей, что в сопоставимых ценах ниже уровня аналогичного периода 2017 года на 7,7 процента.

В структуре платных услуг населению доминируют пять видов услуг, которые занимают 69,9 процента от общего объема. К ним относятся бытовые (25,4 процента), коммунальные (21,6 процента), услуги специализированных коллективных средств размещения (11,7 процента), системы образования (5,7 процента), телекоммуникационные (5,5 процента).

Более всего вырос спрос на ветеринарные услуги (на 83,5 процента выше, чем в январе-декабре 2017 года), физической культуры и спорта (на 49,1 процента), телекоммуникационные услуги (на 21,1 процента), услуги гостиниц и аналогичные услуги по предоставлению временного жилья (на 18,2 процента), услуги

специализированных коллективных средств размещения (на 16,1 процента), удельный вес которых составляет 23,2 процента в общем объеме услуг.

В январе-декабре 2018 года жителям Республики Крым было оказано услуг бытового характера на сумму 21423,6 млн. рублей. По сравнению с январем-декабрем 2017 года отмечается снижение этого показателя, в сопоставимых ценах, на 3,6 процента.

Цены

Индексы цен и тарифов

на конец периода; в процентах

	Декабрь 2018 к		Справочно декабрь 2017 к	
	ноябрю 2018	декабрю 2017	ноябрю 2017	декабрю 2016
Индекс потребительских цен	100,7	105,5	100,3	101,4
Индекс цен производителей промышленных товаров, реализуемых на внутренний рынок	100,4	105,1	100,1	110,2
Сводный индекс цен на продукцию (затраты, услуги) инвестиционного назначения	100,7	113,8	102,2	111,9
Индекс цен производителей на строительную продукцию	100,4	118,5	105,6	126,5
Индекс тарифов на грузовые перевозки	100,0	104,6	100,0	104,4
Индекс цен производителей сельскохозяйственной продукции	101,1	117,2	95,1	87,4

Потребительские цены. Уровень инфляции в Республике Крым по итогам 2018 года составил 5,5 процента. С начала года цены на продовольственные товары увеличились на 6,7 процента, на непродовольственные – на 3,6 процента. Платные услуги подорожали на 5,3 процента.

Среди основных продовольственных товаров за 2018 год более всего подорожали яйца (на 47,4 процента), сахар-песок (на 30,5 процента), пшеничная мука (на 28,2 процента), овощи (на 15,2 процента), хлеб и хлебобулочные изделия (на 11,8 процента).

С начала 2018 года был отмечен рост потребительских цен на мясопродукты (на 10,5 процента), картофель (на 8,7 процента), фруктово-ягодные консервы (на 8,5 процента), мороженое (на 7,6 процента), масло и жиры (на 7 процентов), молоко и молочную продукцию (на 4,4 процента), крупы и бобовые (на 3,7 процента), кондитерские изделия (на 3,1 процента), рыбопродукты (на 2,6 процента), фрукты и цитрусовые (на 2 процента).

Наряду с подорожанием продуктов, в анализируемом периоде отмечалось некоторое удешевление ряда продовольственных товаров, а именно, отмечено снижение цен на чай, кофе, какао (на 0,6 процента), варенье, джем, повидло, мед (на 0,4 процента).

В декабре 2018 года *стоимость условного (минимального) набора продуктов питания* по Республике Крым составила 4102,65 рубля в расчете на 1 человека и по сравнению с предыдущим месяцем увеличилась на 1,8%, за период с начала года – на 9,7 процента.

Цены на *непродовольственные товары* за 2018 год выросли на 3,6 процента. В этом сегменте потребительского рынка в большей степени подорожало моторное топливо (на 15,9 процента). Был отмечен рост цен на табачные изделия (на 10,4 процента), печатные издания (на 9,8 процента), стеклянную посуду (на 9,2 процента), нитки (на 6,9 процента), велосипеды и мотоциклы (на 5,6 процента), ткани (на 5,4 процента), топливо (на 4,5 процента), медицинские товары (на 4,2 процента), легковые автомобили (на 4 процента), трикотажные изделия (на 3,7 процента), одежду и белье (на 2,4 процента), галантерею (на 2,3 процента), спички (на 1,7 процента). Вместе с тем, по итогам 2018 года зарегистрировано удешевление инструментов и оборудования (на 2,7 процента), телерадиотоваров (на 2,1 процента), резиновой обуви (на 1,7 процента), средств связи (на 0,3 процента).

Общее удорожание *услуг* за 2018 год составило 5,3 процента.

Среди наблюдаемых видов услуг, оказываемых населению республики, заметный прирост цен и тарифов сложился на услуги в сфере зарубежного туризма (на 15 процентов), услуги организаций культуры (на 11,9 процента), услуги пассажирского транспорта (на 11,2 процента). С начала 2018 года наблюдалось увеличение стоимости медицинских услуг (на 9,1 процента), коммунальных услуг (на 8,2 процента), ветеринарных услуг (на 7,5 процента), услуг физической культуры и спорта (на 7,2 процента), бытовых услуг (на 5,7 процента), посреднических и прочих услуг (на 4,3 процента), услуг в системе образования (на 3,4 процента), жилищных услуг (на 3,3 процента). Вместе с тем, отмечалось снижение стоимости услуг банков (на 5,6 процента).

Цены производителей. Индекс цен производителей промышленных товаров, реализуемых на внутренний рынок, в декабре 2018 года относительно декабря 2017 года составил 105,1 процента, в том числе индекс цен на продукцию добычи полезных ископаемых – 112,7 процента, обрабатывающих производств – 104,5 процента, в обеспечении электрической энергией, газом и паром; кондиционировании воздуха – 104,1 процента, водоснабжении; водоотведении, организации сбора и утилизации отходов, деятельности по ликвидации загрязнений – 96,5 процента.

**Индекс цен производителей промышленных товаров
по отдельным видам экономической деятельности**

на конец периода; в процентах

	Декабрь 2018 к		Справочно декабрь 2017 к декабрю 2016
	ноябрю 2018	декабрю 2017	
Индекс цен производителей промышленных товаров	100,4	105,1	110,2
Добыча полезных ископаемых	100,0	112,7	110,6
Обрабатывающие производства	101,0	104,5	102,7
в том числе:			
производство пищевых продуктов	101,1	114,5	95,1
производство напитков	100,0	99,2	119,4
производство химических веществ и химических продуктов	106,8	104,0	93,8
производство машин и оборудования, не включенных в другие группировки	93,5	99,7	101,4
Обеспечение электрической энергией, газом и паром; кондиционирование воздуха	99,2	104,1	122,8
Водоснабжение; водоотведение, организация сбора и утилизации отходов, деятельность по ликвидации загрязнений	100,0	96,5	139,5

Рынок труда

Занятость. Среднесписочная численность работников по полному кругу организаций в ноябре 2018 года составила 416779 человек. По сравнению с октябрём 2018 года среднесписочная численность работников снизилась на 0,3 процента. Наибольшее снижение среднесписочной численности работников зафиксировано по виду экономической деятельности сельское, лесное хозяйство, охота, рыболовство и рыбоводство (на 3,2%). Увеличение численности работников наблюдалось по виду деятельности строительство (на 1,5%).

Среднесписочная численность работников крупных и средних организаций в ноябре 2018 года составила 311866 человек, что составляет 74,8 процента работающих в регионе. На условиях совместительства привлекалось 3873 человека, по договорам гражданско-правового характера – 2889 человек.

Число замещенных рабочих мест всеми работниками крупных и средних организаций в ноябре 2018 года составило 318629 человек.

Количество замещенных рабочих мест в организациях
(без субъектов малого предпринимательства)

	Ноябрь 2018, единиц	В % к		Справочно ноябрь 2017 в % к ноябрю 2016
		октябрю 2018	ноябрю 2017	
Всего замещенных рабочих мест (работников)	318629	99,6	101,1	102,8
в том числе:				
работников списочного состава (без внешних совместителей)	311866	99,7	101,2	102,5
внешних совместителей ¹	3873	99,7	94,7	110,6
работников, выполнявших работы по договорам гражданско-правового характера ¹	2889	93,8	102,8	135,3

¹ В эквиваленте полной занятости.

Безработица. На конец декабря 2018 года в органах государственной службы занятости Республики Крым состояло на учете 5,9 тыс. граждан, не занятых трудовой деятельностью, из них 5 тыс. человек имели статус безработного.

В декабре 2018 года признано безработными 1,5 тыс. человек (на 2,7 процента меньше, чем в декабре 2017 года), снято с учета – 0,6 тыс. безработных (на 7,6 процента меньше, чем в декабре 2017 года).

Численность трудоустроенных безработных в декабре 2018 года уменьшилась по сравнению с ноябрем 2018 года на 47,8 процента, а по сравнению с декабрем 2017 года – на 30,5 процента и составила 0,2 тыс. человек.

Уровень зарегистрированной безработицы на конец декабря 2018 года составил 0,5 процента от численности рабочей силы, что на 0,1 процентного пункта ниже, чем на конец декабря 2017 года.

**Движение численности безработных,
зарегистрированных в органах государственной службы занятости**
(человек)

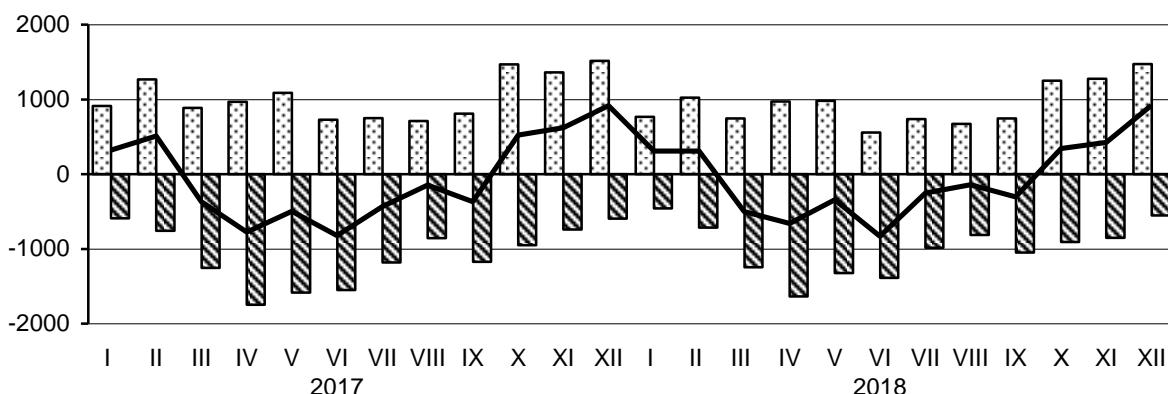

- Численность лиц, признанных безработными в течение месяца
- Численность безработных, снятых с учета в течение месяца
- Абсолютный прирост (снижение) численности безработных

Государственные финансы

По данным Министерства финансов Республики Крым *консолидированный бюджет* республики за январь-ноябрь 2018 года исполнен с профицитом в размере 5493,1 млн. рублей.

За январь-ноябрь 2018 года *доходы* консолидированного бюджета республики сложились в сумме 146869,5 млн. рублей и увеличились по сравнению с соответствующим периодом 2017 года на 9,4 процента.

За 11 месяцев 2018 года *расходы* консолидированного бюджета республики были профинансированы в объёме 141376,4 млн. рублей и по сравнению с январем-ноябрем 2017 года возросли на 11,2 процента.

Основная часть расходов консолидированного бюджета республики была направлена на развитие экономики (44,6 процента), образования (19,1 процента), социальной политики (14,9 процента).

Финансы крупных и средних организаций

Финансовые результаты деятельности организаций. В январе-ноябре 2018 года *сальдированный финансовый результат* до налогообложения крупных и средних организаций Республики Крым, в действующих ценах, составил 9855,4 млн. рублей прибыли, что составило 15,9 процента к январю-ноябрю 2017 года.

Прибыльными крупными и средними организациями, удельный вес которых составил 63,7 процента в общем количестве предприятий республики, получено 19063 млн. рублей прибыли, по сравнению с январем-ноябрем 2017 года прибыль уменьшилась на 72 процента. Основная доля общей суммы прибыли сформирована предприятиями, занятыми оптовой и розничной торговлей; ремонтом автотранспортных средств и мотоциклов (33,4 процента), промышленности (27,4 процента).

В январе-ноябре 2018 года убыточно работали 36,3 процента предприятий. Сумма убытков таких организаций по сравнению с январем-ноябрем 2017 года увеличилась на 46,8 процента и составила 9207,6 млн. рублей. Значительные объёмы убытков допустили организации промышленности (27,8 процента от общей суммы убытков по республике), занятые в сфере общественного питания и гостиничного бизнеса (20,8 процента), а также осуществляющие деятельность по транспортировке и хранению (17 процентов).

Сальдированный финансовый результат деятельности организаций, осуществляющих производство товаров и услуг для реализации, в январе-ноябре 2018 года

	Тыс. рублей	В % к январю-ноябрю 2017 ¹
Всего	9855379	15,9
из них по организациям с основным видом деятельности:		
сельское хозяйство, лесное хозяйство, охота, рыболовство и рыбоводство	650667	100,5
добыча полезных ископаемых	1360301	2,7
обрабатывающие производства	2257556	81,1
обеспечение электрической энергией, газом и паром; кондиционирование воздуха	-790931	-
водоснабжение; водоотведение, организация сбора и утилизации отходов, деятельность по ликвидации загрязнений	-169051	-
строительство	123589	-
торговля оптовая и розничная; ремонт автотранспортных средств и мотоциклов	5857313	80,9
транспортировка и хранение	487390	19,0
деятельность гостиниц и предприятий общественного питания	-626340	-
деятельность в области информации и связи	-106401	-
деятельность по операциям с недвижимым имуществом	657674	112,8
деятельность профессиональная, научная и техническая	101206	в 2,2 р.
деятельность административная и сопутствующие дополнительные услуги	141194	103,5
образование	18819	127,8
деятельность в области здравоохранения и социальных услуг	-123844	-
деятельность в области культуры, спорта, организации досуга и развлечений	-3542	-
предоставление прочих видов услуг	19779	в 2,2 р.

¹ Темпы изменения сальдированного финансового результата отчетного периода по сравнению с соответствующим периодом предыдущего года рассчитаны по сопоставимому кругу организаций; с учетом корректировки данных соответствующего периода предыдущего года, исходя из изменений учетной политики, законодательных актов и др. в соответствии с методологией бухгалтерского учета. Прочерк означает, что в одном или в обоих из сопоставляемых периодов был получен отрицательный сальдированный финансовый результат.

Состояние платежей и расчетов в организациях. На конец ноября 2018 года суммарная задолженность по обязательствам (кредиторская задолженность и задолженность по полученным займам и кредитам) крупных и средних организаций составила 180287 млн. рублей, из нее просроченная – 8073,7 млн. рублей, или 4,5 процента от общей суммы задолженности. За ноябрь 2018 года общий объем суммарной задолженности увеличился на 1,3 процента, а просроченной - уменьшился на 2,1 процента.

Кредиторская задолженность крупных и средних организаций Республики Крым на конец ноября 2018 года составила 81341 млн. рублей, из неё 4,4 процента является просроченной. На задолженность по платежам в бюджет и в государственные внебюджетные фонды приходится 7 процентов, или 5659,1 млн. рублей.

Дебиторская задолженность крупных и средних организаций на конец ноября 2018 года составила 65805,2 млн. рублей, из неё 11,9 процента является просроченной.

Наибольшая доля как дебиторской, так и кредиторской задолженности приходится на задолженность за товары, работы и услуги (53,8 процента и 57,7 процента соответственно).

Превышение кредиторской задолженности над дебиторской на конец ноября 2018 года составило 15535,8 млн. рублей.

Уровень жизни населения

В январе-ноябре 2018 года *объем номинальных денежных доходов* населения Республики Крым составил 457,2 млрд. рублей, увеличившись по сравнению с соответствующим периодом предыдущего года на 10,7 процента. В целях сопоставимости данный показатель приведен без учета единовременной денежной выплаты пенсионерам в январе 2017 года в размере 5 тыс. рублей (далее ЕВ-2017). С учетом ЕВ-2017 денежные доходы увеличились на 10 процентов.

Среднедушевые денежные доходы населения Республики Крым в январе-ноябре 2018 года составили 21717 рублей, потребительские расходы – 15162,1 рубля.

Реальные располагаемые денежные доходы (доходы за вычетом обязательных платежей, скорректированные на индекс потребительских цен) в январе-ноябре 2018 года по сравнению с январем-ноябрем 2017 года увеличились на 4,3 процента (без учета ЕВ-2017), с учетом ЕВ-2017 – на 3,5 процента.

По предварительным данным, *среднемесячная номинальная начисленная заработная плата* работников по полному кругу организаций в январе-ноябре 2018 года составила 28562 рубля, что на 10,8 процента выше, чем в соответствующем периоде предыдущего года. Реальная заработная плата, рассчитанная с учетом индекса потребительских цен, за период с начала 2018 года увеличилась на 8,3 процента по сравнению с январем-ноябрем 2017 года.

В ноябре 2018 года среднемесячная номинальная начисленная заработная плата составила 28400,4 рубля. По сравнению с октябрем 2018 года этот показатель снизился на 0,1 процента. Реальная заработная плата в ноябре 2018 года по сравнению с октябрем 2018 года снизилась на 0,3 процента.

**Отклонение средней заработной платы
от среднереспубликанского уровня
в ноябре 2018 года
(рублей)**



Просроченная задолженность по заработной плате (по данным, полученным от организаций, включая организации, находящиеся в процедурах банкротства, кроме субъектов малого предпринимательства) по состоянию на 1 января 2019 года составила 14,3 млн. рублей. По сравнению с 1 декабря 2018 года сумма просроченной задолженности снизилась на 26,2 процента, или на 5 млн. рублей, а по сравнению с 1 января 2018 года - на 26,4 процента, или на 5,1 млн. рублей. Задолженность из-за несвоевременного получения денежных средств из бюджетов всех уровней по кругу наблюдаемых видов деятельности на 1 января 2019 года отсутствовала. Численность работников, перед которыми организации имеют просроченную задолженность по заработной плате, на 1 января 2019 года составила 247 человек.

Динамика просроченной задолженности по заработной плате¹
(на 1 число месяца; млн. рублей)

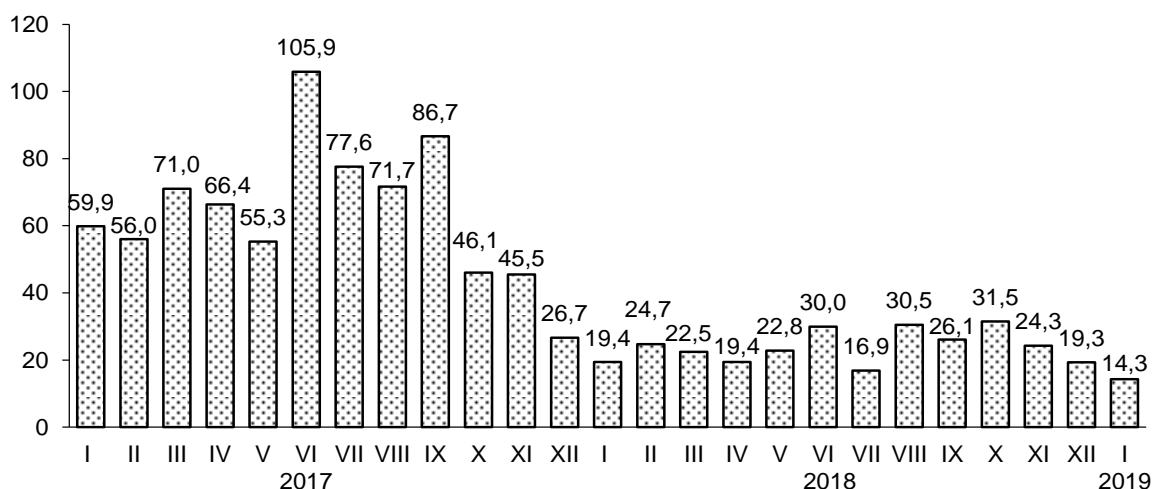

¹ По кругу отчитывающихся предприятий.

Демографическая ситуация

Демографическая ситуация в январе-ноябре 2018 года по сравнению с соответствующим периодом 2017 года характеризовалась уменьшением как числа родившихся, так и числа умерших на 2,5 процента и 2,8 процента соответственно. В целом по республике число умерших превысило число родившихся на 31,7 процента. В одиннадцати регионах Республики Крым зафиксирован общий прирост населения.

Показатели естественного движения населения¹

	Человек		На 1000 населения ²	
	январь-ноябрь 2018	январь-ноябрь 2017	январь-ноябрь 2018	январь-ноябрь 2017
Родившихся	18714	19201	10,7	11,0
Умерших	24645	25357	14,1	14,5
в том числе детей в возрасте до 1 года	69	103	3,6 ³	5,1 ³
Естественный прирост (+), убыль (-)	-5931	-6156	-3,4	-3,5
Зарегистрировано:				
браков	11030	13376	6,3	7,7
разводов	5614	6181	3,2	3,5

¹ Сведения за октябрь и ноябрь 2018 года выгружены из Единого государственного реестра записей актов гражданского состояния (ЕГР ЗАГС) 13.12.2018. Данные за январь-ноябрь 2018 года могут быть скорректированы.

² Показатели помесечной оперативной отчетности приведены в пересчете на год.

³ На 1000 родившихся.

Как и прежде, основными причинами смерти населения являются болезни системы кровообращения (53,3 процента в общем числе умерших), новообразования (16,5 процента) и внешние причины (6,6 процента).

В структуре причин смерти младенцев преобладают состояния, возникающие в перинатальном периоде (от 28 недель беременности, включая роды и первые семь дней жизни ребенка), и врожденные аномалии, т.е. заболевания, тесно связанные со здоровьем матери.

В январе-ноябре 2018 года по сравнению с соответствующим периодом 2017 года уменьшилось как число зарегистрированных в органах ЗАГС браков, так и разводов на 17,5 процента и 9,2 процента соответственно. На каждые 1000 браков пришлось 509 разводов против 462 в январе-ноябре 2017 года.

В январе-ноябре 2018 года миграционный прирост населения республики составил 5214 человек, за аналогичный период прошлого года – 8187 человек.

Общие итоги миграции¹

человек

	Январь-ноябрь 2018			Январь-ноябрь 2017		
	<i>число прибывших</i>	<i>число выбывших</i>	<i>миграционный прирост (+), снижение (-)</i>	<i>число прибывших</i>	<i>число выбывших</i>	<i>миграционный прирост (+), снижение (-)</i>
Миграция	41293	36079	5214	39175	30988	8187
из нее:						
в пределах России	32734	30880	1854	29720	28518	1202
том числе:						
внутрирегиональная	14969	14969	-	14064	14064	-
межрегиональная	17765	15911	1854	15656	14454	1202
международная						
миграция	8559	5199	3360	9455	2470	6985
в том числе:						
со странами СНГ	7532	4505	3027	8461	1719	6742
с другими						
зарубежными						
странами	1027	694	333	994	751	243

¹ Предварительные данные.

Среди прибывших в Республику Крым в течение января-ноября 2018 года мигранты из регионов России составили 67,5 процента, 28,6 процента – из стран СНГ и 3,9 процента – из других зарубежных стран. Среди выбывших из Республики Крым 75,4 процента выехали в регионы России, 21,3 процента – в страны СНГ и 3,3 процента – в другие зарубежные страны.

Положительное миграционное сальдо сложилось как с регионами Российской Федерации – 1854 человека, так и с государствами СНГ и с другими зарубежными странами – 3360 человек. Наибольший прирост населения из других стран наблюдается в миграционном обмене с Украиной (2207 человек), Узбекистаном (338 человек), Казахстаном (146 человек) и Беларусью (103 человека).

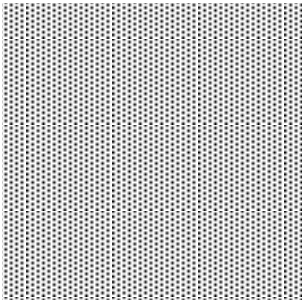

**СОЦИАЛЬНО-ЭКОНОМИЧЕСКОЕ ПОЛОЖЕНИЕ
КРАСНОДАРСКОГО КРАЯ**

**Изменение основных показателей
производства товаров и услуг
в январе-декабре 2017 и 2018 годов**
(в % к соответствующему периоду предыдущего года)



Промышленное производство

Индекс промышленного производства в 2018 году по сравнению с 2017 годом составил 104,2%.

Индекс производства по видам деятельности
(по полному кругу предприятий)

	2018 в % к 2017
Индекс промышленного производства ¹	104,2
в том числе индекс производства по видам деятельности:	
добыча полезных ископаемых	105,0
обрабатывающие производства	104,2
обеспечение электрической энергией, газом и паром;	
кондиционирование воздуха	103,6
водоснабжение; водоотведение, организация сбора и утилизации	
отходов, деятельность по ликвидации загрязнений	110,4

¹ Индекс промышленного производства исчисляется по видам деятельности "Добыча полезных ископаемых", "Обрабатывающие производства", "Обеспечение электрической энергией, газом и паром; кондиционирование воздуха", "Водоснабжение; водоотведение, организация сбора и утилизации отходов, деятельность по ликвидации загрязнений" на основе данных о динамике производства важнейших товаров-представителей (в натуральном или стоимостном выражении). В качестве весов используется структура валовой добавленной стоимости по видам экономической деятельности 2010 базисного года.

**Объем отгруженных товаров собственного производства,
выполненных работ и услуг собственными силами,
по видам экономической деятельности
в январе-декабре 2018 года**
(млн. рублей)

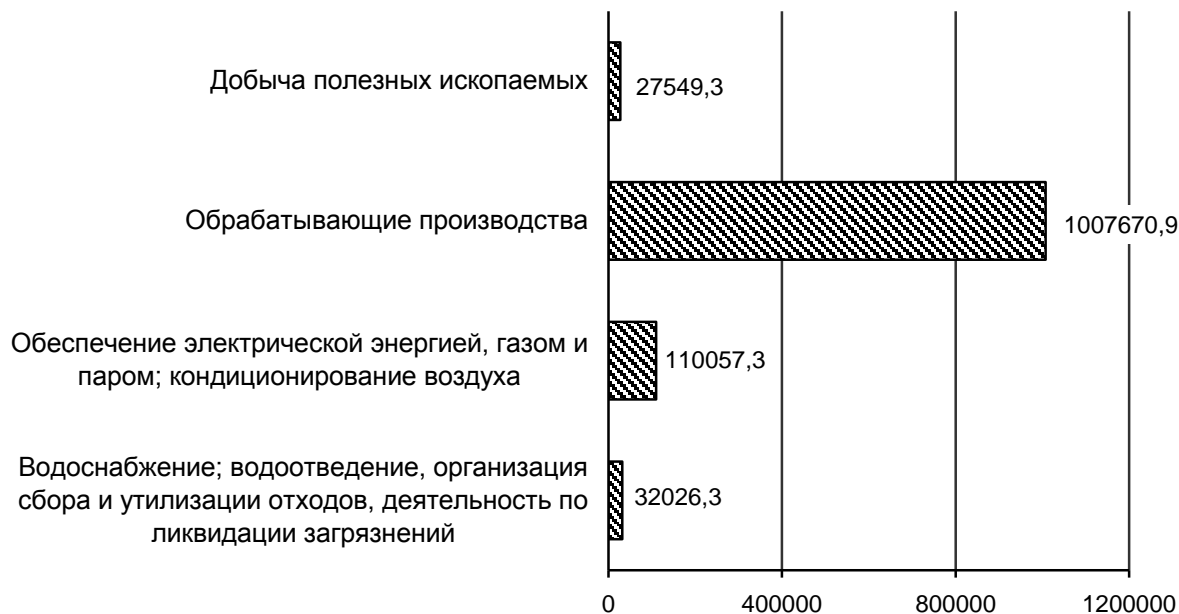

Добыча полезных ископаемых. В 2018 году индекс производства по добыче полезных ископаемых составил 105%, в том числе по добыче сырой нефти и природного газа – 77,5%, добыче прочих полезных ископаемых – 106,5%.

Добыча отдельных видов полезных ископаемых

	Единица измерения	2018	2018 в % к 2017
Добыча сырой нефти и природного газа			
нефть сырая, включая газовый конденсат	тыс. тонн	794,5	85,7
из нее нефть сырая	тыс. тонн	790,8	91,9
конденсат газовый нестабильный	тыс. тонн	... ¹	5,6
газ горючий природный (газ естественный)	млн. куб. м	1972,1	77,3
газ нефтяной попутный (газ горючий природный нефтяных месторождений)	млн. куб. м	379,9	116,6
Добыча прочих полезных ископаемых			
пески природные	тыс. куб. м	5897,4	126,4
щебень	тыс. куб. м	5420,6	100,8
гипс	тыс. тонн	1110,3	89,5

¹ Данные не публикуются в целях обеспечения конфиденциальности первичных статистических данных, полученных от организаций, в соответствии с Федеральным законом.

Обрабатывающие производства. Индекс производства в секторе обрабатывающих производств в 2018 году составил 104,2%. По объемам отгруженных товаров собственного производства среди обрабатывающих производств лидирующую позицию занимает производство нефтепродуктов (37,5% от общего объема).

В пищевой промышленности увеличилось производство творога на 1,6%, масел растительных и их фракций нерафинированных – на 2,5%, кондитерских изделий – на 4%, изделий колбасных вареных, в том числе фаршированных – на 4,6%, молока, кроме сырого – на 5,3%, консервов мясных (мясосодержащих), включая консервы для детского питания, майонезов – соответственно на 6,5% и 6,6%, мяса крупного рогатого скота, свинины, баранины, козлятины, конины и мяса прочих животных парного, остывшего или охлажденного – на 6,7%, соков из фруктов и овощей – на 14,1%, мороженого – на 22%, кофе без кофеина и кофе жареного – на 23,6%, а также некоторых других видов пищевой продукции.

К организациям, обеспечившим положительную динамику производства пищевых видов продукции, следует отнести: ОАО «Сочинский мясокомбинат», ООО «Армавирский мясоконсервный комбинат», ООО «Мясоперерабатывающий комплекс «Кубань» Усть-Лабинского района, АО «Приморско-Ахтарский молочный завод», ООО «Компания Благо» г. Армавира, ООО «Галан» г. Курганинска, ООО «Фабрика настоящего мороженого» г. Кореновска, ЗАО «Кореновский молочно-консервный комбинат», ОАО МСЗ «Славянский».

В 2018 году среди обрабатывающих производств наибольшее увеличение выпуска продукции отмечалось в производстве: дверей, окон и их рам и порогов для дверей из металлов - на 37,4%, оборудования управления движением механического – на 37,4%, различных видов обуви – на 30,2%, стеклопакетов – на 20,1%, вагонов товарных (багажных) и платформ открытых, кроме транспортных средств, предназначенных для технического обслуживания или ремонта – на 16,1%, тракторов для сельского хозяйства прочих – на 8,9%, конструкций и деталей из черных металлов – в 2,1 раза, оборудования специального назначения прочего, не включенного в другие группировки – в 2,1 раза, сигарет в 1,5 раза.

**Структура отгруженных товаров собственного производства,
выполненных работ и услуг собственными силами
по видам обрабатывающих производств
в январе-декабре 2018 года**
(по полному кругу организаций, в процентах)

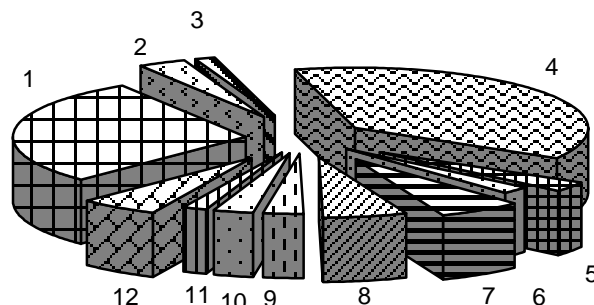

1	Производство пищевых продуктов	28,7
2	Производство напитков	3,2
3	Производство бумаги и бумажных изделий	1,3
4	Производство нефтепродуктов	37,5
5	Производство химических веществ и химических продуктов	3,0
6	Производство резиновых и пластмассовых изделий	1,9
7	Производство прочей неметаллической минеральной продукции	5,7
8	Производство металлургическое	6,0
9	Производство готовых металлических изделий, кроме машин и оборудования	2,6
10	Производство машин и оборудования, не включенных в другие группировки	2,9
11	Ремонт и монтаж машин и оборудования	1,6
12	Другие производства	5,6

Производство основных видов продукции обрабатывающих производств

	Единица измерения	2018	2018 в % к 2017
Производство пищевых продуктов			
мясо крупного рогатого скота, свинина, баранина, конина и мясо прочих животных семейства лошадиных, оленина и мясо прочих животных семейства оленьих (оленевых) парные, остывшие или охлажденные	тыс. тонн	62,3	106,7
мясо птицы охлажденное, в том числе для детского питания	тыс. тонн	81,3	96,8
изделия колбасные вареные, в том числе фаршированные	тыс. тонн	39,4	104,6
изделия колбасные копченые	тыс. тонн	20,9	100,2
жиры крупного рогатого скота, овец, коз и свиней	тыс. тонн	1,6	52,8
полуфабрикаты мясные (мясосодержащие) охлажденные, замороженные	тыс. тонн	71,3	99,6
масла растительные и их фракции нерафинированные	тыс. тонн	680,9	102,5
молоко, кроме сырого	тыс. тонн	308,4	105,3
масло сливочное	тыс. тонн	9,8	96,8
молоко и сливки, сгущенные или с добавками сахара или подслащивающих веществ, не сухие	млн. усл. банок	... ¹	93,2

ЮЖНЫЙ ФЕДЕРАЛЬНЫЙ ОКРУГ

	<i>Единица измерения</i>	<i>2018</i>	<i>2018 в % к 2017</i>
крупя, мука грубого помола и гранулы из зерновых культур, не включенных в другие группировки	тыс. тонн	45,0	85,0
хлеб и хлебобулочные изделия недлительного хранения	тыс. тонн	280,0	96,7
Производство пива			
пиво, кроме отходов пивоварения	млн. дкл	17,4	94,5
Производство безалкогольных напитков; производство минеральных вод и прочих питьевых вод в бутылках			
воды минеральные природные питьевые	млн. полулитров	113,1	101,8
напитки безалкогольные, прочие	млн. дкл	8,1	101,6
Производство текстильных изделий			
белье постельное	тыс. штук	353,7	96,3
материалы нетканые, кроме ватинов	тыс. кв. м	... ¹	97,3
Производство одежды, кроме одежды из меха			
костюмы и комплекты из текстильных материалов, кроме трикотажных или вязаных	тыс. штук	273,5	91,6
брюки, бриджи, шорты из текстильных материалов, кроме трикотажных или вязаных	тыс. штук	394,3	104,0
рубашки мужские или для мальчиков из текстильных материалов, кроме трикотажных или вязаных	тыс. штук	681,9	88,2
Производство обуви			
обувь	млн. пар	29,8	130,2
Обработка древесины и производство изделий из дерева и пробки, кроме мебели, производство изделий из соломки и материалов для плетения			
плиты древесностружечные и аналогичные плиты из древесины и других одревесневших материалов	усл. куб. м	... ¹	90,9
Производство бумаги и бумажных изделий			
бумага и картон	тыс. тонн	... ¹	102,1
мешки и сумки бумажные	млн. штук	... ¹	66,5
Производство нефтепродуктов			
нефть поступившая на переработку (первичная переработка нефти)	тыс. тонн	24482,2	96,5
топливо дизельное	тыс. тонн	... ¹	58,8
мазут топочный	тыс. тонн	7160,9	85,4
Производство химических веществ и химических продуктов			
удобрения минеральные или химические	тыс. тонн	725,1	106,2
материалы лакокрасочные на основе полимеров	тыс. тонн	38,0	94,1
Производство резиновых и пластмассовых изделий			
ленты конвейерные резинотканевые	тыс. кв. м	... ¹	55,0
трубы, трубки и шланги и их фитинги			
пластмассовые	тыс. тонн	67,1	104,8

КРАСНОДАРСКИЙ КРАЙ

	<i>Единица измерения</i>	<i>2018</i>	<i>2018 в % к 2017</i>
Производство прочей неметаллической минеральной продукции			
портландцемент, цемент глиноземистый, цемент шлаковый и аналогичные гидравлические цементы	тыс. тонн	5687,4	104,2
кирпич строительный (включая камни) из цемента, бетона или искусственного камня	млн. условных кирпичей	192,0	116,8
Производство готовых металлических изделий, кроме машин и оборудования			
конструкции и детали конструкций из алюминия прочие	тонн	513,0	100,0
конструкции и детали конструкций из черных металлов	тыс. тонн	628,6	в 2,1 р.
двери, окна и их рамы и пороги для дверей и металлов	тонн	850,7	137,4
Производство электрического оборудования			
арматура электроизоляционная из пластмасс	тонн	... ¹	52,8
трансформаторы электрические	тыс. кВА	... ¹	75,7
Производство машин и оборудования не включенных в другие группировки			
комбайны зерноуборочные	штук	... ¹	96,6
тракторы для сельского и лесного хозяйства	штук	... ¹	108,9
культиваторы	штук	387	95,8
Производство транспортных средств и оборудования			
вагоны грузовые крытые	штук	... ¹	44,3
суда прогулочные и спортивные	штук	... ¹	в 3,0 р.
Производство мебели			
столы кухонные	тыс. штук	54,2	154,0
шкафы кухонные	тыс. штук	33,1	175,0

¹ Данные не публикуются в целях обеспечения конфиденциальности первичных статистических данных, полученных от организаций, в соответствии с Федеральным законом.

Обеспечение электрической энергией, газом и паром; кондиционирование воздуха. Индекс производства по виду деятельности «Обеспечение электрической энергией, газом и паром; кондиционирование воздуха» в 2018 году составил 103,6%.

Производство по виду деятельности «Обеспечение электрической энергией, газом и паром; кондиционирование воздуха»

	Единица измерения	2018	2018 в % к 2017
Производство, передача и распределение электроэнергии			
электроэнергия	млн. кВт-ч	12513,2	104,9
Производство, передача и распределение пара и горячей воды; кондиционирование воздуха			
пар и горячая вода	тыс. Гкал	15540,3	96,4

В 2018 году индекс производства в водоснабжении; водоотведении, организации сбора и утилизации отходов, деятельности по ликвидации загрязнений составил 110,4%.

Строительство

В 2018 году введено в эксплуатацию 13482 здания жилого назначения общим строительным объемом 19,6 млн. куб. метров, общей площадью 5,6 млн. кв. метров.

За счет нового строительства введены: торговые предприятия площадью 142,1 тыс. кв. метров; торгово-развлекательные центры общей площадью 19,7 тыс. кв. метров; радиорелейные линии связи протяженностью 3505,8 км; 86 антенно-мачтовых сооружений для сотовой связи; 15 нефтяных скважин; зерносеменовохранилищ на 18,1 тыс. тонн единовременного хранения; автомобильные дороги с твердым покрытием – 62,6 км; 24 капитальных гаража на 743 машиноместа; помещения для свиней на 5,5 тыс. мест; 70,3 тыс. кв. метров теплиц под стеклом.

Из объектов социально-культурной сферы введены: газовые сети протяженностью 182,9 км, в том числе в сельской местности 111,4 км; объекты теплоснабжения на 5,3 Гигакал/ч; 7,1 км канализационных сетей; 21,7 км водопроводных сетей; общеобразовательные организации на 5520 ученических мест (из них на 1020 – в сельской местности); дошкольные образовательные организации на 1060 мест (из них на 390 – в сельской местности); больничные организации на 154 койки (из них родильные дома на 130 коек); амбулаторно-поликлинические организации на 245 посещений в смену (из них на 155 – в сельской местности); спортивные залы, площадью 14605 кв. метров; предприятия общественного питания на 1202 посадочных мест; торгово-офисные центры на 31,4 тыс. кв. метров общей площади; концертные и киноконцертные залы на 240 мест; 5 культовых сооружений.

За счет реконструкции введены: мощности по производству цельномолочной продукции – 5 тонн в смену; 2 станции технического обслуживания легковых автомобилей; 10,2 тыс. кв. метров торговых площадей; 20,4 тыс. кв. метров общей площади торгово-офисных центров; гостиниц на 308 мест; предприятия общественного питания на 94 посадочных места; 1,4 км автомобильных дорог с твердым покрытием;

3 моста протяженностью 207,3 погонных метра; дошкольные образовательные организации на 150 мест (все в сельской местности); общеобразовательные организации на 500 ученических мест (все в сельской местности); санатории на 143 посещения в смену; спортивные залы площадью 5049 кв. метров.

Подрядная деятельность. За 2018 год объем работ, выполненных по виду деятельности «строительство», составил 287,8 млрд. рублей, или 88,5% к 2017 году. Крупными и средними организациями по договорам строительного подряда выполнено работ на 124,2 млрд. рублей или 88,4% к 2017 году.

Жилищное строительство. Организациями всех форм собственности и населением в 2018 году введено жилья общей площадью 4391,3 тыс. кв. метров, что составило 92,9% к 2017 году, индивидуальными застройщиками – 1585,9 тыс. кв. метров, что на 12,4% меньше по сравнению с 2017 годом.

Сельское хозяйство¹

Объем продукции сельского хозяйства в хозяйствах всех категорий (сельскохозяйственные организации, хозяйства населения, крестьянские (фермерские) хозяйства) в 2018 году в действующих ценах, по предварительному расчету, составил 359,3 млрд. рублей (в сопоставимой оценке – 96% к 2017 г.).

Растениеводство. Подведены окончательные итоги сбора урожая сельскохозяйственных культур в 2018 году. В хозяйствах всех категорий общая посевная площадь составила 3686,9 тыс. гектаров (100,8% к 2017 г.). Зерновые культуры были размещены на 2424,7 тыс. гектаров (65,8% от всей площади), технические – на 883,9 (24%), картофель и овощебахчевые – на 95,3 (2,6%), кормовые – на 283 тыс. гектаров (7,7%). Плодово-ягодные насаждения занимали 41,7 тыс. гектаров, виноградники – 26,6 тыс. гектаров. По сравнению с 2017 г. сокращены посевы зерновых культур на 1,3%, расширены посевы картофеля и овощебахчевых культур – на 8,3%, посевы технических культур - на 6%, кормовых культур – на 1%. Площади плодово-ягодных насаждений увеличились на 2,8%, виноградников на 6,5%.

¹ С учётом итогов Всероссийской сельскохозяйственной переписи 2016 года.

Валовые сборы основных сельскохозяйственных культур
(в хозяйствах всех категорий)

	Валовой сбор, тыс. тонн		Урожайность, ц/га	
	2018	2018 в % к 2017	2018	2018 в % к 2017
Зерновые и зернобобовые культуры (в весе после доработки)	12726,2	90,4	52,9	92,2
пшеница	8972,2	103,0	61,5	99,0
ячмень	843,1	88,4	53,8	99,3
кукуруза	1907,3	55,8	33,9	67,0
рис	774,8	106,1	66,1	110,4
Сахарная свекла	7701,3	77,3	385,6	77,6
Подсолнечник (в весе после доработки)	941,1	87,5	22,0	86,3
Картофель	384,8	105,7	122,1	99,1
Овощи	753,3	99,9	117,6	91,2
Плоды и ягоды ¹	514,1	119,4	150,8	114,2
Виноград ¹	217,6	107,7	99,9	107,5

¹ С площади насаждений в плодоносящем возрасте.

Животноводство. На конец декабря 2018 года поголовье крупного рогатого скота в хозяйствах всех сельхозпроизводителей, по расчетам, составило 531,3 тыс. голов, из них коров – 210,5 тыс.; свиней – 515,4 тыс., овец и коз – 225,4 тыс. голов.

Производство молока в хозяйствах всех сельхозпроизводителей в 2018 году в сравнении с 2017 годом увеличилось на 5% (за 2017 г. увеличение составило 1,8%), мяса (скот и птица на убой) - на 0,1% (на 2,5%). Производство яиц уменьшилось на 3,3% в сравнении с 2017 годом (за 2017 г. – увеличилось на 3,7%).

На долю хозяйств населения, крестьянских (фермерских) хозяйств и индивидуальных предпринимателей приходилось 32,8% производства мяса, 34,1% – молока и 39,7% - яиц.

**Объем производства основных продуктов животноводства
в 2017 и 2018 годах**

(в хозяйствах всех категорий; тыс. тонн; яйца – млн. штук)

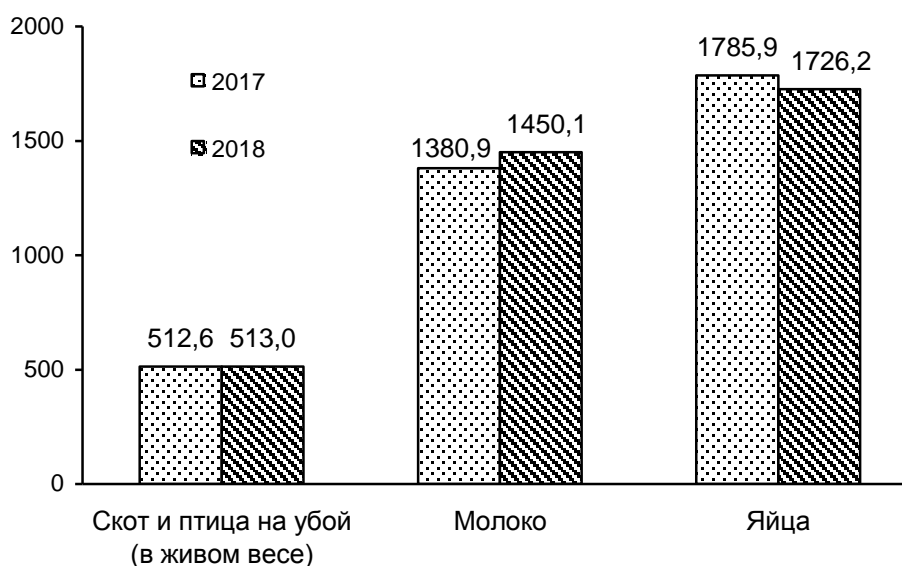

В сельскохозяйственных организациях (без субъектов малого предпринимательства) от одной коровы надоено 7775 килограммов молока (109,1% к 2017 г.). В среднем от одной курицы – несушки получено 287 яиц (96,6% к уровню 2017 г.).

Потребительский рынок

В 2018 году на потребительском рынке товаров и услуг по сравнению с предыдущим годом в крае наблюдается рост физической массы оборота розничной торговли и общественного питания, а также платных услуг, оказанных населению.

Розничная торговля. В 2018 году объем оборота розничной торговли увеличился на 2,6% и составил 1368,1 млрд. рублей. В структуре оборота розничной торговли преобладающую долю продолжают занимать непродовольственные товары – 53,8%. Населению продано пищевых продуктов, включая напитки, и табачных изделий на 631,9 млрд. рублей и непродовольственных товаров на 736,2 млрд. рублей, что в товарной массе соответственно составляет 102,6 и 102,6% к предыдущему году.

Оборот розничной торговли в 2018 году на 90,8% формировался торговыми организациями и индивидуальными предпринимателями, осуществляющими деятельность в стационарной торговой сети вне рынка; доля продажи товаров на рынках составила 9,2% (в 2017 г. – 9,5% и 9,5% соответственно).

**Формирование оборота розничной торговли
в январе-декабре 2018 года
(в процентах к итогу)**

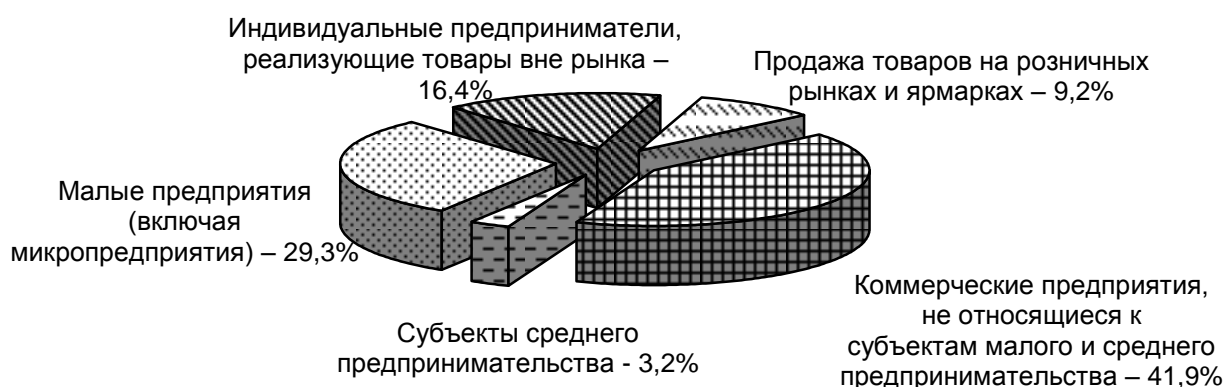

Оборот общественного питания хозяйствующих субъектов всех видов деятельности, в 2018 году по сравнению с 2017 годом в сопоставимых ценах увеличился на 2,3% и составил 76,7 млрд. рублей.

Платные услуги населению. В 2018 году населению края оказано платных услуг на 507,8 млрд. рублей. По сравнению с 2017 годом объём платных услуг в сопоставимых ценах увеличился на 1,3%.

В структуре платных услуг, оказанных населению, доминируют пять видов услуг, на долю которых приходится 77,9% от общего объёма. К ним относятся услуги: жилищно-коммунального хозяйства (113,9 млрд. рублей), транспортные (84,3 млрд. рублей), телекоммуникационные (69,8 млрд. рублей), бытовые (69,7 млрд. рублей), услуги гостиниц и аналогичные услуги по предоставлению временного жилья (58,1 млрд. рублей).

Из общего объёма бытовых услуг, оказанных населению в 2018 году, 76,4% приходится на техническое обслуживание и ремонт транспортных средств, машин и оборудования, ремонт и строительство жилья и других построек, услуги парикмахерских, изготовление и ремонт мебели.

Цены

По данным выборочного статистического наблюдения в декабре 2018 года по сравнению с ноябрём 2018 года индекс потребительских цен на товары и услуги по краю составил 100,9%, в том числе на продовольственные товары – 102%, непродовольственные товары – 100,2%, услуги – 100,2%.

Индекс цен производителей промышленных товаров, реализуемых на внутренний рынок, в декабре 2018 года по сравнению с ноябрём 2018 года составил – 100,04%, в том числе индекс цен на продукцию добычи полезных

ископаемых – 100,1%, обрабатывающих производств – 100,1%, обеспечения электрической энергией, газом и паром; кондиционирование воздуха – 99,9%, водоснабжения; водоотведения, организации сбора и утилизации отходов, деятельности по ликвидации загрязнений – 100%.

Индекс цен производителей сельскохозяйственной продукции в декабре 2018 года по сравнению с ноябрём 2018 года сложился на уровне 102,7%, в том числе на продукцию растениеводства – 102,3%, животноводства – 103,4%.

Сводный индекс цен на продукцию (затраты, услуги) инвестиционного назначения в декабре 2018 года по сравнению с ноябрём 2018 года составил 101,2%, в том числе производителей на строительную продукцию – 101,2%, приобретения машин и оборудования – 101%, прочую продукцию (затраты, услуги) – 102,3%.

Индексы цен и тарифов

на конец периода; в процентах

	Декабрь 2018 к		Справочно: декабрь 2017 к	
	ноябрю 2018	декабрю 2017	ноябрю 2017	декабрю 2016
Индекс потребительских цен	100,9	104,3	100,3	102,2
Индекс цен производителей промышленных товаров, реализуемых на внутренний рынок	100,04	105,6	99,8	99,2
Сводный индекс цен на продукцию (затраты, услуги) инвестиционного назначения	101,2	108,7	99,98	101,0
индекс цен производителей на строительную продукцию	101,2	108,5	100,0	101,2
Индекс тарифов на грузовые перевозки (без железнодорожного и воздушного транспорта)	102,0	104,5	99,2	108,9
Индекс цен производителей сельскохозяйственной продукции	102,7	113,7	99,7	92,2

Потребительские цены. Индекс потребительских цен на товары и услуги в декабре 2018 года по отношению к декабрю 2017 года составил 104,3% (в декабре 2017 г. по отношению к декабрю 2016 г. – 102,2%).

Цены на *продовольственные товары* с начала года в среднем повысились на 5,3% (за соответствующий период 2017 г. – на 0,4%). Наиболее значительно повысились цены на капусту белокочанную свежую и пшено в 1,9 раза, филе рыбное, лук репчатый, яйца, виноград и свёклу столовую – в 1,3 раза, сахар – в 1,2 раза, морковь – на 19,4%, апельсины – на 17,2%, мясо птицы – на 16,5%, рыбу живую и охлажденную – на 14,5%, картофель – на 14,4%, кальмары мороженые – на 11,7%. Повышение цен было отмечено на крупы овсяную и перловую – на 9,6%, бананы – на 9,5%, муку – на 8,4%, сырки творожные, глазированные шоколадом – на 6,5%, полуфабрикаты мясные, напитки безалкогольные и крупу манную – на 6,4%, рис шлифованный – на 6,2%, колбасные изделия – на 6,1%, мясо животных – на 5,9%, хлеб и хлебобулочные изделия – на 5,8% (кроме бараночных изделий, цены на которые снизились на 6,2%), яблоки – на 5,2%, молоко питьевое – на 4,3%, масло

и жиры – на 3,9% (кроме масла оливкового, цены на которое снизились на 0,7%), изделия мучные кондитерские – на 3,7% (кроме кексов и рулетов, цены на которые снизились на 0,2%), консервы рыбные – на 3,6%, кисломолочные продукты, продукты из мяса и птицы копченые – на 3,5%, рыбу мороженую (кроме сельди) – на 3,4% (кроме рыбы мороженой неразделанной, цены на которую снизились на 4,2%), творог – на 3,1%, консервы мясные и овощные – на 2,9%, сметану – на 2,8%, шоколад и йогурт – на 2,7%, овсяные хлопья «Геркулес» – на 2,4%, мороженое – на 2,2%, сыр - на 2,1% (кроме национальных сыров и брынзы, цены на которые снизились 0,1%), груши, кофе натуральный в зернах и молотый – на 2%.

Снижение цен в декабре 2018 года по отношению к декабрю 2017 года отмечено на крупу гречневую-ядрицу на 17,6%, чеснок – на 13,5%, лимоны – на 8,6%, смеси сухие молочные для детского питания – на 7,4%, сельдь соленую – на 6,4%, овощи замороженные – на 5,4%, икру лососевых рыб, отечественную – на 4,5%, помидоры свежие – на 4,3%, чай черный байховый пакетированный – на 3,9%, горох и фасоль – на 3,8%, рыбу соленую, маринованную, копченую и конфеты шоколадные – на 3,5%, огурцы свежие – на 3,4%, орехи – на 2,6%, соленые и копченые деликатесные продукты из рыбы – на 2,3%.

В группе алкогольных напитков цены в среднем выросли на 2,3% (из них: коньяк ординарный отечественный – на 6%, вино виноградное крепленое крепостью до 20% об. спирта – на 5,9%, водка крепостью 40% об. спирта и выше – на 2,2%, пиво отечественное – на 2%, вино виноградное столовое крепостью до 14% об. спирта и содержанием до 8% сахара – на 1,5%). При этом снизились цены на пиво зарубежных торговых марок на 2,3%, вино игристое отечественное – на 0,1%.

В сфере общественного питания было отмечено повышение цен в целом на 3,7%. Дороже для населения стали обходиться обед и ужин в ресторане на 11,6% и 10,6% соответственно, обед в столовой, кафе, закусочной (кроме в столовой организации) – на 4,1%, продукция предприятий общественного питания быстрого обслуживания (сэндвич типа «Гамбургер») – на 3,6%. Кофе в организациях быстрого обслуживания стал дешевле на 4,2%.

Стоимость условного (минимального) набора продуктов питания по краю на конец декабря 2018 года составила 4197,25 рублей в расчете на человека в месяц, что на 8,5% выше стоимости этого набора на конец декабря 2017 года.

Непродовольственные товары подорожали с начала года в среднем на 3,9%. Значительное повышение цен было отмечено на валидол в 1,3 раза. Также прирост цен был зафиксирован на товары садоводства на 16,5%, аппараты для измерения артериального давления электронные – на 14,4%, отдельные виды медикаментов – в пределах 11,7-1,5%, строительных материалов – в пределах 11,7-1,4%; табачные изделия – на 10,1%, топливо моторное – на 10,1% (в том числе на газовое моторное – в 1,3 раза, дизельное – на 14,5%, бензины автомобильные – на 9,2%), спички – на 8%, нитки – на 7,7%, фарфоро-фаянсовую посуду – на 7,2%, белье постельное – на 7%, ранцы, рюкзаки для школьников и термометры медицинские электронные

стандартные – на 6,3%, металлическую посуду и металлические предметы домашнего обихода – на 6%, легковые автомобили – на 5,4%, белье для детей ясельного возраста – на 5,3%, полотенца – на 4,7%, чулочно-носочные изделия – на 4,6%, перевязочные материалы – на 4,4%, парфюмерно-косметические товары – на 4%, обувь кроссовую и спортивную для взрослых – на 3,8%, меховые головные уборы женские и мужские из натурального меха на 3,7% и 2,4% соответственно, бельевого трикотажа – на 3,6% (кроме маек, футболок мужских бельевых и трусов детских, цены на которые снизились на 2,1% и 0,2% соответственно), обувь мужскую – на 3,3%, электротовары и другие бытовые приборы – на 3,3% (кроме миксеров, блендеров и электрочайников, цены на которые снизились на 9,2% и 1,1% соответственно), одежду мужскую – на 3% (кроме курток мужских из натуральной кожи, цены на которые снизились на 1,9%), верхний трикотаж, прочих изделий верхнего трикотажа – на 2,7% (кроме джемперов для детей школьного возраста, цены на которые снизились на 1,8%), одежду для детей школьного возраста – на 2,7% (кроме блузок для девочек, цены на которые снизились на 0,1%), ковры и ковровые изделия – на 2,3%.

К концу декабря 2018 года в сравнении с декабрем 2017 года снижение цен было зарегистрировано на отдельные виды медикаментов в пределах 18,4-1%, фотоаппараты – на 10,9%, сумки женские с верхом из искусственной и натуральной кожи – на 8,4% и 4,1% соответственно, перчатки из натуральной кожи – на 7,2%, конки роликовые – на 7%, средства связи – на 3,9%, персональные компьютеры – на 2,5% (кроме компьютеров персональных переносных (ноутбуков), цены на которые повысились на 2,4%), сапоги женские зимние с верхом из натуральной кожи и цельнорезиновые для детей – на 2,4% и 2,1% соответственно, велосипеды и мотоциклы – на 1,9% (кроме велосипедов дорожных для взрослых, цены на которые повысились на 8,3%), телерадиотовары – на 1,6%.

Цены и тарифы на услуги в декабре 2018 года по отношению к декабрю 2017 года увеличились в среднем на 3,3%. Наиболее значительно возросла стоимость проживания в студенческом общежитии на 17,3%, услуг высшего образования – на 10,4%, воздушного транспорта – на 10%, городского электрического транспорта – на 9,9%, ремонта жилищ – на 8,9%, проезда в междугородном автобусе – на 8,3%, химической чистки, прачечных – на 8,2%. Зарегистрировано увеличение стоимости услуг городского автомобильного транспорта – на 7,4%, дошкольного образования – на 7%, организаций культуры – на 6,2%, среднего образования – на 5,8%, в сфере зарубежного туризма – на 5,7% (кроме поездки на отдых в Испанию, стоимость которой снизилась на 0,7%), парикмахерских – на 5,3%, медицинских – на 4,8% (кроме общего анализа крови и пребывания пациента в круглосуточном стационаре, стоимость которых осталась без изменений), бань и душевых – на 4,7%, занятий на курсах иностранных языков – на 4,6%, ремонта, пошива одежды и обуви – на 4,2%, проезда в пригородном поезде – на 4,2%, коммунальных – на 3,8%, городской телефонной связи – на 3,6%, ритуальных – на 3,4%, телевидения – на 3,2%, мойки легкового автомобиля – на 3,1%, посреднических и прочих – на 3% (кроме повторного получения

гербового документа в органах ЗАГС, стоимость которого осталась без изменений), физической культуры и спорта – на 2,9%, экскурсионных – на 2,8%, платы за пользование потребительским кредитом (процентной ставки в стоимостном выражении) – на 2,6%, жилищных без аренды квартир у частных лиц, ремонта и технического обслуживания бытовой радиоэлектронной аппаратуры, бытовых машин и приборов – на 2,3%.

Одновременно отмечено снижение стоимости годового полиса добровольного страхования легкового автомобиля от стандартных рисков на 21,5%, пребывания в доме отдыха, пансионате – на 4,4%, проживания в гостинице – на 3,5%, аренды двухкомнатной квартиры у частных лиц – на 2,3%.

Без изменений остались цены и тарифы почтовой связи; междугородной телефонной связи; проводного вещания.

Цены производителей.

**Индексы цен производителей промышленных товаров,
по отдельным видам экономической деятельности**

на конец периода; в процентах

	Декабрь 2018 к		Справочно: декабрь 2017 к	
	ноябрю 2018	декабрю 2017	ноябрю 2017	декабрю 2016
Индекс цен производителей промышленных товаров, реализуемых на внутренний рынок	100,04	105,6	99,8	99,2
Добыча полезных ископаемых	100,1	102,2	99,99	109,0
Обрабатывающие производства	100,1	106,4	99,6	97,2
из них:				
производство пищевых продуктов	100,6	106,1	99,8	96,1
производство напитков	99,9	103,8	100,1	94,8
производство табачных изделий	98,0	119,1	96,4	89,8
производство одежды	100,02	100,04	100,0	100,1
обработка древесины и производство изделий из дерева и пробки, кроме мебели, производство изделий из соломки и материалов для плетения	100,0	99,7	99,7	99,8
производство бумаги и бумажных изделий	102,8	114,5	100,1	97,8
деятельность полиграфическая и копирование носителей информации	100,0	103,2	100,3	104,7
деятельность издательская	100,0	104,1	100,01	114,0
производство нефтепродуктов	99,4	110,0	100,5	108,9
производство химических веществ и химических продуктов	99,3	117,7	100,1	98,7
производство резиновых и пластмассовых изделий	100,2	99,8	98,8	91,7
производство прочей неметаллической минеральной продукции	99,8	107,1	99,3	100,04
производство металлургическое	98,8	113,9	96,0	103,2
производство компьютеров, электронных и оптических изделий	100,0	104,1	100,3	108,8
производство электрического оборудования	100,0	104,8	100,0	97,9

КРАСНОДАРСКИЙ КРАЙ

	Декабрь 2018 к		Справочно: декабрь 2017 к	
	ноябрю 2018	декабрю 2017	ноябрю 2017	декабрю 2016
производство машин и оборудования, не включенных в другие группировки	96,9	90,8	100,0	99,7
производство прочих транспортных средств и оборудования	100,0	121,6	101,2	115,5
производство мебели	100,0	112,0	100,0	100,0
Обеспечение электрической энергией, газом и паром; кондиционирование воздуха	99,9	103,1	100,3	103,1
Водоснабжение; водоотведение, организация сбора и утилизации отходов, деятельность по ликвидации загрязнений	100,0	104,6	100,0	118,1

Рынок труда

Занятость. В ноябре 2018 года в организациях работали 1007,3 тыс. человек штатных работников. На условиях совместительства и по договорам гражданско-правового характера для работы в этих организациях привлекалось еще 30,9 тыс. человек.

Количество замещенных рабочих мест в организациях
(без субъектов малого предпринимательства)

	Ноябрь 2018, единиц	В % к		Справочно ноябрь 2017 в % к ноябрю 2016
		октябрю 2018	ноябрю 2017	
Всего замещенных рабочих мест (работников)	1038254	100,0	100,7	100,1
в том числе:				
работников списочного состава (без внешних совместителей)	1007326	100,1	100,8	100,1
внешних совместителей ¹	13198	99,6	93,5	98,1
работников, выполнявших работы по договорам гражданско-правового характера ¹	17731	98,5	106,2	102,2

¹ В эквиваленте полной занятости.

Безработица. На конец декабря 2018 года в органах государственной службы занятости состояло на учете 22,4 тыс. незанятых трудовой деятельностью граждан, из них 14,3 тыс. человек имели статус безработного.

В декабре 2018 года признано безработными 3,3 тыс. человек (на 11,3% меньше, чем в декабре 2017 г.), снято с учета 2 тыс. безработных (на 8,8% больше, чем в декабре 2017 г.).

Численность трудоустроенных безработных в декабре 2018 года уменьшилась по сравнению с предыдущим месяцем на 11,2%, с декабрем 2017 года - увеличилась на 12% и составила 0,9 тыс. человек.

Уровень регистрируемой безработицы на 1 января 2019 года составил 0,5% от численности рабочей силы (аналогичный период предыдущего года – 0,6%).

Движение численности безработных, зарегистрированных в государственных учреждениях службы занятости (человек)



Государственные финансы

По данным министерства финансов Краснодарского края за январь-ноябрь 2018 года *консолидированный бюджет* края исполнен с профицитом в размере 24410,2 млн. рублей, за соответствующий период 2017 года профицит составил 33711 млн. рублей.

Доходы консолидированного бюджета края за январь-ноябрь 2018 года составили 278,4 млрд. рублей (за январь-ноябрь 2017 г. – 269,1 млрд. руб.). Реальный объем доходов бюджета (скорректированный на индекс потребительских цен) в январе-ноябре 2018 г. сложился на 1,1% выше уровня января-ноября 2017 года.

Расходы консолидированного бюджета края за январь-ноябрь 2018 года составили 254 млрд. рублей (за январь-ноябрь 2017г. – 235,4 млрд. руб.). Реальный объем расходов бюджета (скорректированный на индекс потребительских цен) сложился на 5,5% выше уровня января-ноября 2017 года.

В структуре расходов консолидированного бюджета края приходилось на образование – 27,4%, социальную политику – 25,2%, национальную экономику – 16%, здравоохранение – 9%, общегосударственные вопросы – 6,8%, жилищно-коммунальное хозяйство – 4,4%, культуру, кинематографию, средства массовой информации – 4,3%.

По оперативным данным Управления Федеральной налоговой службы по Краснодарскому краю за январь-ноябрь 2018 года в бюджетную систему Российской Федерации поступило 310,1 млрд. рублей налоговых платежей и других доходов (за январь-ноябрь 2017 г. – 303,8 млрд. руб.), в том числе в федеральный бюджет – 93,4 млрд. рублей и в бюджет территории – 216,7 млрд. рублей. Реальный объем налоговых сборов (скорректированный на индекс потребительских цен) в январе-ноябре 2018 года снизился по сравнению с январем-ноябрем 2017 года на 0,2%.

В налоговых платежах преобладают: налог на доходы физических лиц – 24,3%, налог на прибыль организаций – 21,3%, налоги на имущество – 17,9%, акцизы по подакцизным товарам (продукции), производимым на территории Российской Федерации – 12,9%, налог на добавленную стоимость – 11,3%, налог на совокупный доход – 7,7%.

Финансы крупных и средних организаций

Финансовые результаты деятельности организаций. За январь-ноябрь 2018 года финансовый результат деятельности прибыльных организаций превышал финансовый результат убыточных организаций на 242,4 млрд. рублей (за январь-ноябрь 2017 г., по сопоставимому кругу организаций, в действующих ценах, финансовый результат деятельности прибыльных организаций превышал финансовый результат убыточных организаций на 290,4 млрд. рублей).

Прибыль в размере 303,6 млрд. рублей получили 1344 организации (74,4% от общего числа отчитавшихся организаций). В сравнении с январем-ноябрем 2017 года (по сопоставимому кругу организаций, в действующих ценах) прибыль снизилась на 5,3%.

В январе-ноябре 2018 года убыточными организациями получено 61,2 млрд. рублей убытка, что в 2 раза больше, чем в январе-ноябре 2017 года (по сопоставимому кругу организаций, в действующих ценах). Доля убыточных организаций (по сопоставимому кругу организаций) по сравнению с январем-ноябрем 2017 года увеличилась на 0,2 процентных пункта и на 1 декабря 2018 года составила 25,6% от общего числа организаций.

Сальдированный финансовый результат деятельности организаций, осуществляющих производство товаров и услуг для реализации,¹ за январь-ноябрь 2018 года

	Тыс. рублей	В % к январю-ноябрю 2017
Всего	242363197	83,5
из них по организациям с основным видом деятельности:		
сельское, лесное хозяйство, охота, рыболовство и рыбоводство	29612532	114,6
добыча полезных ископаемых	5456902	99,6
обрабатывающие производства	25239163	80,9
обеспечение электрической энергией, газом и паром; кондиционирование воздуха	5633280	78,7
водоснабжение; водоотведение, организация сбора и утилизации отходов, деятельность по ликвидации загрязнений	1026226	111,2
строительство	1571091	61,5
торговля оптовая и розничная; ремонт автотранспортных средств и мотоциклов	36988937	163,1
транспортировка и хранение	118889744	75,5
деятельность гостиниц и предприятий общественного питания	-2974866	-
деятельность в области информации и связи	3693594	99,5
деятельность по операциям с недвижимым имуществом	32320463	93,5
деятельность профессиональная, научная и техническая	-14637209	-
деятельность административная и сопутствующие дополнительные услуги	-905733	-
образование	1598920	135,0
деятельность в области здравоохранения и социальных услуг	175662	167,0
деятельность в области культуры, спорта, организации досуга и развлечений	-1401579	-
предоставление прочих видов услуг	16803	70,5

¹ Темпы изменения сальдированного финансового результата отчетного периода по сравнению с соответствующим периодом предыдущего года рассчитаны по сопоставимому кругу организаций; с учетом корректировки данных соответствующего периода предыдущего года, исходя из изменений учетной политики, законодательных актов и др. в соответствии с методологией бухгалтерского учета. Прочерк означает, что в одном или обоих сопоставляемых периодах был получен отрицательный сальдированный финансовый результат.

Уровень жизни населения

По уточненным данным в январе-ноябре 2018 года *номинальные денежные доходы* населения Краснодарского края составили 2014,3 млрд. рублей, превысив на 2,4% уровень соответствующего периода 2017 года, с учетом единовременной денежной выплаты пенсионерам в размере 5 тыс. рублей (далее ЕВ-2017). За этот же период *номинальные денежные расходы* достигли 2076 млрд. рублей, превысив на 2% уровень аналогичного периода предыдущего года.

Среднедушевые денежные доходы в январе-ноябре 2018 года составили 32680,5 рубля в среднем за месяц, потребительские расходы – 29106,4 рубля.

Реальные денежные доходы в январе-ноябре 2018 года по сравнению с соответствующим периодом 2017 года без ЕВ-2017 увеличились на 0,5%, с учетом ЕВ-2017 увеличились на 0,1%.

Среднемесячная начисленная заработная плата работников организаций в ноябре 2018 года составила 33258 рублей. По сравнению с октябрём 2018 года она уменьшилась на 0,2%, с ноябрём 2017 года – увеличилась на 9,6%.

Реальная заработная плата, рассчитанная с учетом индекса потребительских цен, за ноябрь 2018 года по сравнению с октябрём 2018 года уменьшилась на 0,8%, с ноябрём 2017 года – увеличилась на 5,8%.

Отклонение среднемесячной заработной платы от среднекраевого уровня в ноябре 2018 года (рублей)



Просроченная задолженность организаций по заработной плате (по данным, полученным от организаций, включая организации, находящиеся в процедурах банкротства, кроме субъектов малого предпринимательства) по состоянию на 1 января 2019 года составила 33,6 млн. рублей и по сравнению с 1 декабря 2018 года уменьшилась на 17,6 млн. рублей, или на 34,4%. Задолженность из-за несвоевременного получения денежных средств из бюджетов всех уровней по кругу наблюдаемых видов экономической деятельности на 1 января 2019 года отсутствовала.

Динамика просроченной задолженности по заработной плате
(на начало месяца; млн. рублей)

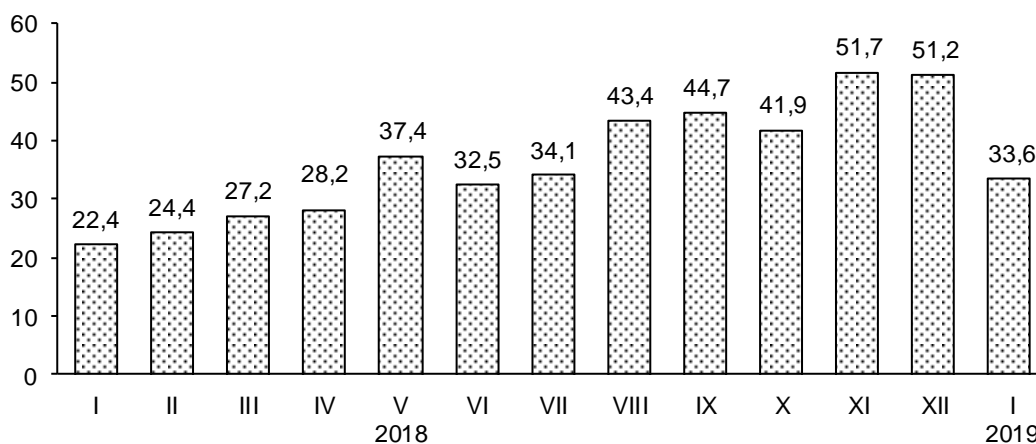

Демографическая ситуация

Население края увеличилось с начала года на 40,5 тыс. человек. Увеличение численности происходило за счет миграционного прироста.

Показатели естественного движения населения¹

	Человек		На 1000 человек населения	
	январь-ноябрь 2018	январь-ноябрь 2017	январь-ноябрь 2018	январь-ноябрь 2017
Родившихся	59494 ²	61156	11,6	12,0
Умерших	63551	64073	12,4	12,6
Естественный прирост (+), убыль (-)	-4057	-2917	-0,8	-0,6
Зарегистрировано:				
Браков	38719	41458	7,6	8,1
Разводов	23602	23121	4,6	4,5

¹ Здесь и далее сведения за ноябрь 2018 г. оперативные (по данным ЗАГС). Показатели за январь-ноябрь могут быть скорректированы.

² Родившиеся за ноябрь показаны вместе с мертворожденными детьми.

В целом по краю число умерших превысило число родившихся на 6,8%.

Количество зарегистрированных в органах ЗАГС браков в январе-ноябре 2018 года сократилось в сравнении с аналогичным периодом 2017 года на 2739 пар, или на 6,6%. Число официально оформленных разводов выросло на 481 пару, или на 2,1%. В целом по краю на 1000 образованных брачных пар пришлось 610 распавшихся (в январе-ноябре 2017 г. – 558).

Миграционный прирост населения края по сравнению с январем-ноябрем 2017 года вырос на 11631 человека, или на 35,4%, что произошло за счет роста числа прибывших в край на 11685 человек, или на 9,6%.

Общие итоги миграции населения

человек

	Январь-ноябрь 2018			Январь-ноябрь 2017		
	число прибывших	число выбывших	миграционный прирост (+), снижение (-)	число прибывших	число выбывших	миграционный прирост (+), снижение (-)
Миграция	185451	140930	44521	175754	142864	32890
из нее:						
в пределах России	165059	130933	34126	158051	131072	26979
в том числе:						
внутрирегиональная	52435	52435	-	54423	54423	-
межрегиональная	112624	78498	34126	103628	76649	26979
международная						
миграция	20392	9997	10395	17703	11792	5911
в том числе:						
со странами СНГ	18139	8739	9400	15160	10472	4688
со странами вне СНГ	2253	1258	995	2543	1320	1223

В январе-ноябре 2018 года положительное сальдо миграции наблюдалось со всеми странами СНГ.

Среди стран СНГ 41% миграционного прироста приходилось на Украину, 20,1% – на Армению и 14,7% – на Казахстан.



**СОЦИАЛЬНО-ЭКОНОМИЧЕСКОЕ ПОЛОЖЕНИЕ
АСТРАХАНСКОЙ ОБЛАСТИ**

**Изменение основных показателей
производства товаров и услуг
в январе-декабре 2017 и 2018 годов**
(в % к соответствующему периоду предыдущего года)



Промышленное производство

Индекс промышленного производства¹ по области в 2018 году по сравнению с предыдущим годом составил 116,2%.

Индекс производства по видам деятельности
(по полному кругу предприятий и организаций)

	Январь-декабрь 2018 в % к январю-декабрю 2017
Индекс промышленного производства ¹	116,2
в том числе индекс производства по видам деятельности:	
добыча полезных ископаемых	122,5
обрабатывающие производства	99,9
обеспечение электрической энергией, газом и паром; кондиционирование воздуха	98,2
водоснабжение; водоотведение, организация сбора и утилизации отходов, деятельность по ликвидации загрязнений	96,1

¹ Индекс промышленного производства исчисляется по видам деятельности "Добыча полезных ископаемых", "Обрабатывающие производства", "Обеспечение электрической энергией, газом и паром; кондиционирование воздуха", "Водоснабжение; водоотведение, организация сбора и утилизации отходов, деятельность по ликвидации загрязнений" на основе данных о динамике производства важнейших товаров-представителей (в натуральном или стоимостном выражении). В качестве весов используется структура валовой добавленной стоимости по видам экономической деятельности 2010 базисного года.

**Объем отгруженных товаров собственного производства,
выполненных работ и услуг собственными силами,
по видам экономической деятельности
в январе-декабре 2018 года**
(млн. рублей)

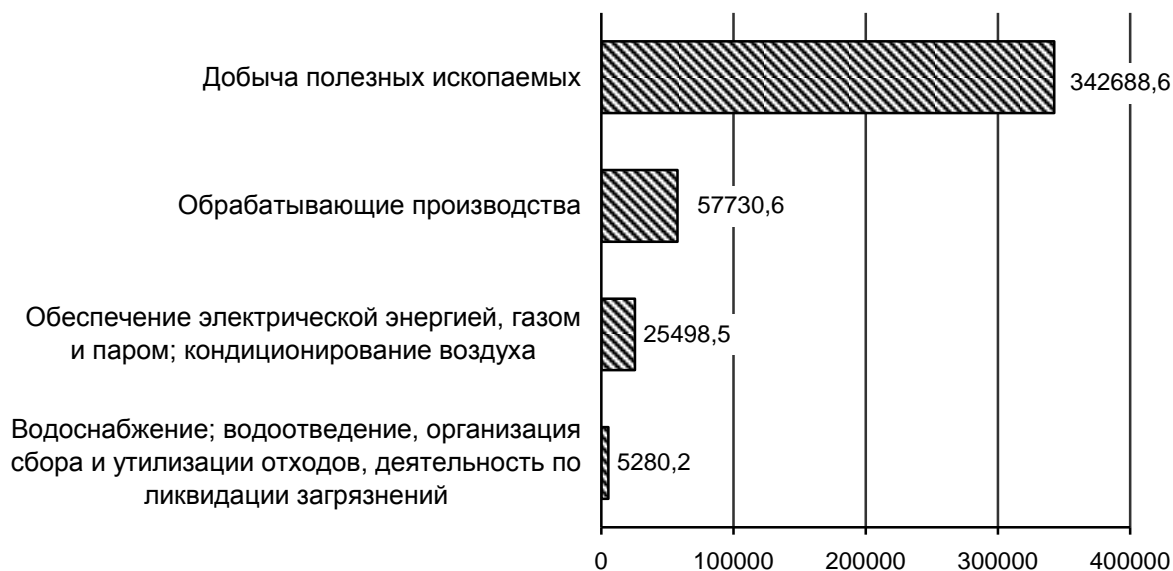

Добыча полезных ископаемых. Индекс производства по добыче полезных ископаемых в 2018 году по сравнению с 2017 годом составил 122,5%, при этом индекс производства по “добыче прочих полезных ископаемых” составил 93,8% (снизилась “добыча камня, песка и глины” на 11,6%), в “добыче сырой нефти и природного газа” – 121,8%, по “предоставлению услуг в области добычи полезных ископаемых” – 130,8%.

Обрабатывающие производства. Индекс производства в 2018 году по сравнению с 2017 годом составил 99,9%. На обрабатывающие производства приходится 13,4% общего объема отгруженной промышленной продукции, в структуре которой наибольший удельный вес занимают “производство кокса и нефтепродуктов” и “производство химических веществ и химических продуктов”, “производство прочих транспортных средств и оборудования”, “производство пищевых продуктов”.

**Структура отгруженных товаров собственного производства,
выполненных работ и услуг собственными силами
по видам обрабатывающих производств
в январе-декабре 2018 года
(в процентах)**

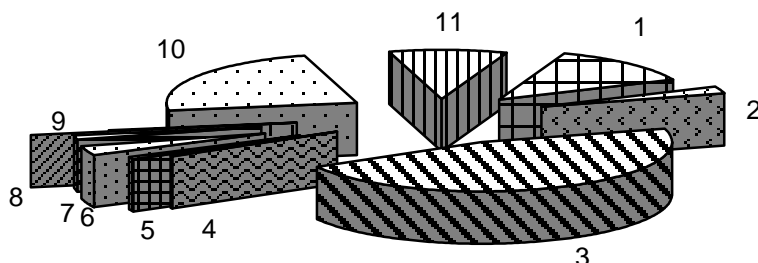

1	Производство пищевых продуктов и производство напитков	12,7
2	Производство текстильных изделий и производство одежды	2,4
3	Производство кокса и нефтепродуктов и производство химических веществ и химических продуктов	45,9
4	Производство бумаги и бумажных изделий и деятельность полиграфическая и копирование носителей информации	0,3
5	Производство резиновых и пластмассовых изделий	0,9
6	Производство прочей неметаллической минеральной продукции	3,0
7	Производство металлургическое и производство готовых металлических изделий, кроме машин и оборудования	1,4
8	Производство машин и оборудования, не включенные в другие группировки	0,2
9	Производство компьютеров, электронных и оптических изделий	0,2
10	Производство прочих транспортных средств и оборудования	23,0
11	Прочие производства	10,0

Производство основных видов продукции обрабатывающих производств

	Единица измерения	Январь-декабрь 2018	В % к январю-декабрю 2017
Производство пищевых продуктов и производство напитков			
мясо и субпродукты пищевые прочие парные, остывшие, охлажденные или замороженные	тонн	... ¹	91,2
изделия колбасные, включая изделия колбасные для детского питания	тонн	2015,6	80,4
полуфабрикаты мясные, мясосодержащие, охлажденные, замороженные	тонн	697,1	72,7
изделия кулинарные мясные, мясосодержащие и из мяса и субпродуктов птицы охлажденные, замороженные	тонн	352,2	120,1
рыба переработанная и консервированная, ракообразные и моллюски	тонн	42876,9	93,7
молоко, кроме сырого	туб	1704,5	50,8
сыры, продукты сырные и творог	тонн	281,0	95,4

АСТРАХАНСКАЯ ОБЛАСТЬ

	<i>Единица измерения</i>	<i>Январь-декабрь 2018</i>	<i>В % к январю-декабрю 2017</i>
мука из зерновых культур, овощных и других растительных культур; смеси из них	тонн	... ¹	83,7
комбикорма	тонн	... ¹	27,7
хлеб и хлебобулочные изделия недлительного хранения	тонн	24466,1	105,4
кондитерские изделия	тонн	4999,1	91,5
изделия макаронные и аналогичные мучные изделия	тонн	957,6	110,5
воды минеральные	тыс. полулитров	57375,9	96,6
Производство текстильных изделий и производство одежды			
ткани из стекловолна (включая узкие ткани)	тонн	... ¹	100,7
костюмы, комплекты, жакеты, блейзеры, платья, юбки, юбки-брюки, брюки, комбинезоны с нагрудниками и ляжками, бриджи и шорты, женские или для девочек трикотажные или вязанные	тыс. штук	... ¹	96,4
Производство кожи, изделий из кожи			
обувь	тыс. пар	2581,2	46,1
Обработка древесины и производство изделий из дерева и пробки, кроме мебели, производство изделий из соломки и материалов для плетения			
окна и их коробки деревянные	тыс. м ²	1,0	70,8
двери, их коробки и пороги деревянные	тыс. м ²	1,4	97,2
Производство бумаги и бумажных изделий			
ящики и коробки из гофрированной бумаги или гофрированного картона	тонн	... ¹	100,6
Производство кокса, нефтепродуктов			
бензин автомобильный	тыс. тонн	... ¹	88,4
топливо дизельное	тыс. тонн	... ¹	74,7
мазут топочный	тыс. тонн	... ¹	98,2
Производство химических веществ и химических продуктов			
сера техническая газовая	тонн	... ¹	103,6
материалы лакокрасочные на основе полимеров	тонн	... ¹	92,0
кислород	тыс. м ³	... ¹	72,5
Производство резиновых и пластмассовых изделий			
мешки и сумки, включая конические, из полимеров этилена	тыс. штук	... ¹	117,4
блоки дверные пластмассовые и пороги для них	м ²	1489,3	93,3
блоки оконные пластмассовые	м ²	19653,0	93,8
Производство прочей неметаллической минеральной продукции			
гипс строительный	тыс. тонн	... ¹	109,1
Производство готовых металлических изделий, кроме машин и оборудования			
изделия столовые кухонные и бытовые и их части из чёрных металлов, меди или алюминия	тыс. штук	... ¹	60,0

	<i>Единица измерения</i>	<i>Январь-декабрь 2018</i>	<i>В % к январю-декабрю 2017</i>
Производство машин и оборудования, не включенных в другие группировки			
станки металлорежущие	штук	... ¹	67,0
Производство мебели			
столы кухонные, для столовой и гостиной	штук	2896	130,7
шкафы кухонные, для спальни, столовой и гостиной	штук	7370	104,9

¹ Данные не публикуются в целях обеспечения конфиденциальности первичных статистических данных, полученных от организаций, в соответствии с Федеральным законом.

Обеспечение электрической энергией, газом и паром; кондиционирование воздуха. Индекс производства в 2018 году по сравнению с 2017 годом составил 98,2%. Производство электроэнергии в целом по области снизилось на 1,1%.

Производство электро- и тепловой энергии

	<i>Единица измерения</i>	<i>2018</i>	<i>В % к январю-декабрю 2017</i>
Электроэнергия	млн. кВт-ч	4212,5	98,9
Пар и горячая вода	тыс. Гкал	13235,3	100,0

Водоснабжение; водоотведение, организация сбора и утилизации отходов, деятельность по ликвидации загрязнений. Индекс производства в 2018 году по сравнению с 2017 годом составил 96,1%, в том числе по виду деятельности "забор, очистка и распределение воды" – 98,6%, "сбор и обработка сточных вод" – 98,5%, "сбор, обработка и утилизация отходов; обработка вторичного сырья" – 94,3%.

Строительство

В 2018 году в области введено в действие 2179 зданий, их общий строительный объем составил 1912,5 тыс. м³, общая площадь – 502 тыс. м².

В результате нового строительства и реконструкции действующих предприятий был сдан в эксплуатацию ряд производственных мощностей.

Ввод в действие производственных мощностей

	Январь-декабрь 2018
Помещения для овец, тыс. мест	2,2
Помещения для крупного рогатого скота, тыс. мест	0,2
Помещения для птиц, тыс. птицемест	0,1
Птицефабрики яичного направления, тыс. кур несушек	170,0
Теплицы с покрытием из полимерных материалов (поликарбонат), тыс. м ²	5,6
Предприятия рыбоперерабатывающие, тыс. тонн	30,0
Торговые предприятия, тыс. м ² торговой площади	13,5
Общетоварные склады, тыс. м ² общей площади	10,3
Хранилища для картофеля, овощей и фруктов, тыс. тонн единовременного хранения	23,1
Предприятия общественного питания, посадочных мест	424
Автозаправочные станции, единиц	1
Электростанции возобновляемых источников энергии, тыс. кВт	120,0
Трансформаторные понизительные подстанции напряжением до 35 кВ, тыс. кВт. А	1,2
Линии электропередачи напряжением 35 кВ и выше, км	45,8
Волоконно-оптические линии связи (передачи), км	366,4
Радиорелейные линии связи, км	137,4
Автоцентр, тыс. м ²	2,1

Подрядная деятельность. Объем работ, выполненных по виду деятельности «Строительство», в 2018 году составил 33177,2 млн. рублей, что составляет 82,2% к уровню предыдущего года.

Жилищное строительство. В 2018 году организациями всех форм собственности и индивидуальными застройщиками введено жилье общей площадью 328,3 тыс. м², что на 32,1% ниже уровня 2017 года.

Индивидуальными застройщиками построено 228,1 тыс. м² общей площади жилых домов, что на 15% меньше, чем в 2017 году.

Помимо жилищного строительства в области в 2018 году осуществлялся ввод объектов коммунального хозяйства и социальных объектов. Введены газовые сети коммунального назначения протяженностью 95,6 км, водопроводные сети протяженностью 18,6 км, водопроводы мощностью 2,7 тыс. м³ воды в сутки, объекты теплоснабжения мощностью 1,1 Гигакал/час, амбулаторно-поликлинические организации на 20 посещений в смену, медицинские центры площадью 4,6 тыс. м², дошкольные образовательные организации на 480 мест, гостиницы на 76 мест, плоскостные спортивные сооружения (футбольные поля, игровые площадки и др.) общей площадью 10,8 тыс. м², стадионы на 200 мест, шесть культовых сооружений.

Сельское хозяйство¹

По предварительным данным, в 2018 году хозяйствами всех категорий произведено продукции сельского хозяйства в фактических ценах на 44218,4 млн. рублей. Индекс производства продукции сельского хозяйства к предыдущему году составил, в сопоставимой оценке, 105,8%, в том числе продукции растениеводства – 109%, продукции животноводства – 101,1%. Крестьянскими (фермерскими) хозяйствами, включая индивидуальных предпринимателей, произведено 42,6% продукции сельского хозяйства, хозяйствами населения – 41,6%, сельхозорганизациями – 15,7%.

Растениеводство

Валовые сборы и урожайность основных сельхозкультур в 2018 году (в хозяйствах всех категорий)

	Валовой сбор		Урожайность с 1 га убранной площади	
	тыс. тонн	в % к 2017	центнеров	в % к 2017
Зерновые и зернобобовые культуры (включая кукурузу) в весе после доработки	35,4	91,3	27,1	81,9
в том числе рис	18,6	111,0	44,4	94,7
Картофель	333,0	112,7	300,1	109,0
Овощи открытого грунта (включая закрытый грунт по населению)	1286,8	120,7	536,8	112,2
Бахчи продовольственные	313,7	121,8	386,6	111,2

В производстве основных сельскохозяйственных культур ведущая роль принадлежит крестьянским (фермерским) хозяйствам и индивидуальным предпринимателям. Ими выращено 70,3% зерна, 86,5% картофеля, 55,4% овощей, 93,6% бахчевых культур.

¹ С учётом итогов Всероссийской сельскохозяйственной переписи 2016 года.

Животноводство

Поголовье скота и птицы
(в хозяйствах всех категорий)

	На 1 января 2019, тыс. голов	В % к данным на 1 января 2018	Справочно на 1 января 2018 в % к данным на 1 января 2017
Крупный рогатый скот	288,6	100,1	101,3
в том числе коровы	156,0	100,1	110,1
Свиньи	7,0	64,2	161,1
Овцы и козы	1411,7	100,6	98,5
Птица (сельхозпредприятия)	1418,7	109,8	172,6

К 1 января 2019 года в хозяйствах населения содержалось 65% поголовья крупного рогатого скота, 64,8% свиней, 32,1% овец и коз; в крестьянских (фермерских) хозяйствах и у индивидуальных предпринимателей - соответственно 31,4%, 5,8%, 64,6%.

Объем производства основных продуктов животноводства
в январе-декабре 2017 и 2018 годов

(в хозяйствах всех категорий; тыс. тонн, яйца – млн. штук)

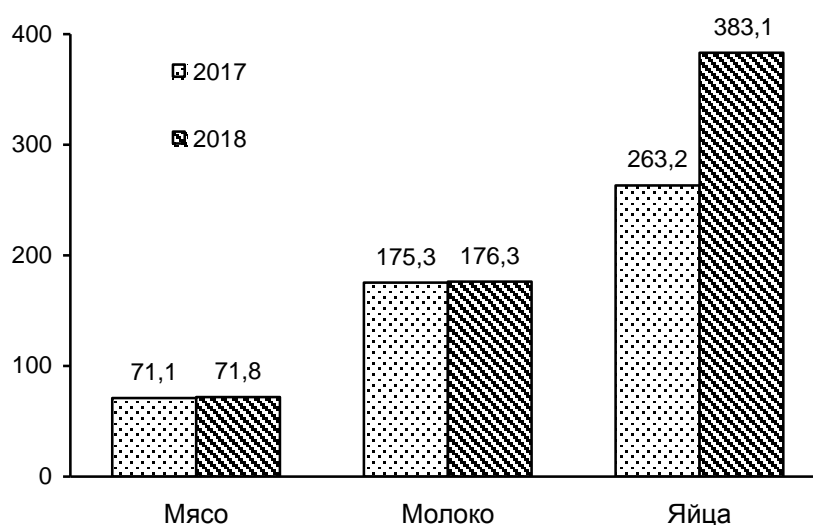

В 2018 году производство скота и птицы на убой в живом весе в хозяйствах всех категорий увеличилось по сравнению с предыдущим годом на 1%, молока – на 0,5%, яиц – на 45,6%. На долю хозяйств населения и крестьянских (фермерских) хозяйств, включая индивидуальных предпринимателей, приходилось 97,5% производства мяса, 99,8% молока, 13,5% яиц.

В 2018 году сельхозорганизациями в среднем от одной коровы надоено 1211 кг молока, что на 346 кг меньше, чем в 2017 году. В расчете на одну курицу-несушку в среднем получено 306 яиц против 316 штук год назад.

Потребительский рынок

Оборот розничной торговли. В 2018 году оборот розничной торговли сложился в сумме 172992,1 млн. рублей. Индекс физического объема оборота розничной торговли составил 101,3% к 2017 году.

Оборот розничной торговли торгующих организаций и продажа товаров на розничных рынках и ярмарках

	Декабрь 2018, млн. рублей	В % к		2018	
		декабрю 2017	ноябрю 2018	млн. рублей	в % к 2017
Всего	16460,2	100,2	109,7	172992,1	101,3
в том числе:					
оборот розничной торговли торгующих организаций и индивидуальных предпринимателей вне рынка	15779,3	99,7	110,2	165558,2	101,1
продажа товаров на розничных рынках и ярмарках	681,0	111,1	100,8	7434,0	104,7

В структуре оборота розничной торговли удельный вес пищевых продуктов, включая напитки, и табачных изделий в 2018 году составил 38,5%, непродовольственных товаров – 61,5% (в 2017 году соответственно 39,7% и 60,3%). Населению продано пищевых продуктов, включая напитки, и табачных изделий на сумму 66539,5 млн. рублей, непродовольственных – на 106452,7 млн. рублей. В товарной массе это составляет соответственно 99,5% и 102,4% к уровню 2017 года.

Формирование оборота розничной торговли в январе-декабре 2018 года



Общественное питание. Оборот общественного питания в 2018 году составил 9505,6 млн. рублей и увеличился в сопоставимых ценах на 3,8% по сравнению с соответствующим периодом 2017 года.

Платные услуги населению. В 2018 году населению области оказано платных услуг на 38694,8 млн. рублей, в декабре 2018 года – на 3856 млн. рублей.

АСТРАХАНСКАЯ ОБЛАСТЬ

В структуре платных услуг населению преобладают коммунальные и телекоммуникационные услуги, на долю которых приходится 48,4% общего объема.

**Структура платных услуг населению
в январе-декабре 2018 года**

	Млн. рублей	В % к	
		итогу	январю-декабрю 2017 ¹
Объем платных услуг населению	38694,8	100	99,1
в том числе:			
бытовые	3497,8	9,0	96,3
транспортные	3121,9	8,1	98,6
почтовой связи, курьерские	165,3	0,4	101,4
телекоммуникационные	6765,7	17,5	101,4
жилищные	1996,9	5,2	90,9
коммунальные	11973,2	30,9	111,0
культуры	843,0	2,2	80,6
туристических агентств, туроператоров и прочие			
услуги по бронированию и сопутствующие им услуги	398,3	1,0	96,0
услуги гостиниц и аналогичных мест размещения	269,4	0,7	61,8
физической культуры и спорта	261,4	0,7	101,2
медицинские	3318,7	8,6	94,0
специализированных коллективных средств			
размещения	562,4	1,5	93,3
в том числе санаторно-курортных организаций	395,8	1,0	96,5
ветеринарные	109,8	0,3	84,5
юридические	414,6	1,1	92,7
системы образования	3741,3	9,7	87,6
предоставляемые гражданам пожилого возраста и инвалидам	224,8	0,6	- ²
прочие виды платных услуг	1030,5	2,7	- ²

¹ В сопоставимых ценах.

² Не рассчитывается индекс цен.

Цены

Индексы цен и тарифов

на конец периода; в процентах

	Декабрь 2018 к		Справочно декабрь 2017 к	
	ноябрю 2018	декабрю 2017	ноябрю 2017	декабрю 2016
Индекс потребительских цен	100,9	104,0	100,6	102,1
Индекс цен производителей промышленных товаров, реализуемых на внутренний рынок	87,3	112,6	107,4	104,4
Сводный индекс цен на продукцию (затраты, услуги) инвестиционного назначения	98,0	115,9	103,3	105,7
индекс цен производителей				
на строительную продукцию	100,3	118,7	102,6	106,7
Индекс тарифов на грузовые перевозки	101,9	109,7	99,2	97,6
Индекс цен производителей сельскохозяйственной продукции	115,3	116,4	115,4	82,5

Потребительские цены. По итогам 2018 года инфляция в Астраханской области составила 4%, за предыдущий год – 2,1%.

Продовольственные товары за 2018 год подорожали на 4,8%, за предыдущий год – на 0,2%.

В целом плодоовощная продукция в декабре 2018 года относительно декабря предыдущего года стала дороже на 6,5%. Более всего выросли цены на свежую белокочанную капусту – в 1,7 раза, репчатый лук – в 1,4 раза, на 9,9-19,7% стали дороже бананы, морковь, столовая свекла, виноград, на 2,5% – картофель. Одновременно зарегистрировано снижение цен на чеснок, свежие огурцы и помидоры – на 23,3-36,4%.

Потребительские цены на продовольственные товары без овощей, картофеля и фруктов за год увеличились на 4,6%.

Ощутимо выросли цены на сахар – на 37,6%, яйца – на 19,9%, муку – на 9,7%. На 4,4-7,6% повысились цены на хлеб и булочные изделия из пшеничной муки, сливочное масло, карамель, безалкогольные напитки, маргарин, майонез, сыр, хлеб из ржаной муки и из смеси муки ржаной и пшеничной. Наряду с этим зарегистрировано снижение цен на перец черный (горошек) – на 5,8%, конфеты шоколадные натуральные и с добавками – на 1,6%, зефир, пастилу – на 0,6%, подсолнечное масло – на 0,5%.

Среди наблюдаемых мясопродуктов более всего подорожали охлажденные и мороженые куры – на 22,6%, баранина, мясной фарш, свинина, куриные окорочка – на 7,7-15,5%, колбасные изделия – на 5,6%.

При среднегрупповом повышении цен на молоко и молочную продукцию на 3,4% цены на кисломолочные продукты выросли на 2,6%, жирный творог, питьевое молоко, сметану и йогурт – на 4,1-5,8%, при этом смеси сухие молочные для детского питания стали дешевле на 5,8%, нежирный творог – на 2,7%.

Из рыбопродуктов, в среднем подешевевших по отношению к декабрю 2017 года на 0,2%, на 3-5,9% снизились цены на соленую сельдь, живую и охлажденную рыбу, отечественную икру лососевых рыб, мороженую неразделанную рыбу. Наряду с этим отмечено повышение цен на филе рыбное мороженое – на 16,9%, охлажденную и мороженую разделанную рыбу лососевых пород – на 8,8%.

В среднем на 2,3% дешевле, чем в декабре 2017 года, стали наблюдаемые виды круп и бобовых, из них заметнее других понизились цены на гречневую крупу – на 21,2%, кроме того подешевели горох и фасоль – на 4,3%, овсяные хлопья «Геркулес» – на 2,7%, при этом зарегистрировано существенное подорожание пшена – в 1,5 раза. Остальные виды круп выросли в цене на 4,3-5,9%.

Удорожание алкогольных напитков за год составило 0,3%, из них шампанского – 2,9%, виноградных вин – 2,4%, цены на водку относительно декабря предыдущего года снизились на 1,6%.

В декабре 2018 года стоимость условного (минимального) набора продуктов питания по Астраханской области составила 3877,08 рубля в расчете на 1 человека

и по сравнению с предыдущим месяцем повысилась на 3,1%, за период с начала года – на 5,9%.

Цены на *непродовольственные товары* за год выросли на 3% (в 2017 году – на 2,4%).

Среди наблюдаемых групп непродовольственных товаров более других увеличились цены на табачные изделия – в среднем на 10,3%, моторное топливо – на 8,5%. На рынке моторного топлива более всего подорожало газовое моторное топливо – на 29,2% (по итогам 2017 года – на 2,6%). Прирост цен на дизельное топливо составил 15,5% против 6,2% за предыдущий год, на автомобильный бензин – 7,7% против 5,9%.

Кроме того, за 2018 год дороже стали ювелирные изделия – на 8,1%, медикаменты – на 6%, мебель, бумажно-беловые товары, моющие и чистящие средства, инструменты и оборудование, строительные материалы, легковые автомобили, печатные издания, перевязочные материалы, парфюмерно-косметические товары, товары для животных – на 2,6-4,8%.

Из электротоваров и бытовых приборов, в среднем подорожавших на 2,6%, повысились цены на бытовые плиты – на 6,6%, швейные и стиральные машины – на 4,4%, электрочайники – на 3,3% при одновременном снижении цен на электроутюги – на 4,2%, потолочные светильники – на 1,2%, энергосберегающие лампы – на 0,9%.

Среди одежды, белья и обуви на 2,7% дороже стало белье для детей ясельного возраста, на 2,2% – детская одежда, на 1,3% – мужская одежда, на 1,2% – мужская обувь и бельевого трикотажа, на 1,3% дешевле - домашняя обувь.

Наряду с этим в декабре 2018 года относительно декабря 2017 года на 1,1-3% дешевле стала покупка галантереи, игрушек, стеклянной посуды, персональных компьютеров, средств связи, телерадиотоваров.

В 2018 году прирост цен и тарифов на *услуги*, оказываемые населению, составил 4,1%, что ниже данных предыдущего года (5,4%).

Наибольший прирост цен (тарифов) в декабре 2018 года относительно декабря 2017 года среди наблюдаемых групп услуг зафиксирован на услуги организаций культуры – 22%, дошкольного воспитания – 18,9%, образования – 10,8%, в сфере зарубежного туризма – 10,3%, правового характера – 8,8%, пассажирского транспорта – 8,1%. На 2,4-4,4% подорожали услуги телевидения, медицинские, городской телефонной связи, ветеринарные.

Из услуг пассажирского транспорта дороже стали услуги воздушного транспорта – на 31,7%, проезд в городском автобусе – на 6,8%, в междугородном автобусе – на 6,6%. В то же время услуги железнодорожного транспорта подешевели на 3,9%.

Жилищно-коммунальные услуги подорожали в среднем на 2,2%. При этом на 7,5% увеличилась плата за водоотведение, на 4,2% – услуги по снабжению электроэнергией, на 3,3% – газоснабжение. Кроме того, на 2,7% стало дороже

проживание в гостинице, на 1,9-4% – аренда квартир у частных лиц, на 1,3% – содержание и ремонт жилья. Относительно декабря 2017 года незначительно снизилась плата за горячее водоснабжение и отопление – на 0,1-0,3%.

Из бытовых услуг цены на услуги бань и душевых повысились на 26%, организатора проведения торжеств – на 8,9%, на регулировку развала-схождения колес легкового автомобиля – на 8,2%, ремонт холодильников – на 3,3%, мойку легкового автомобиля – на 3,1%.

Из услуг страхования на 8,9% дешевле стала годовая стоимость полиса добровольного страхования легкового автомобиля от стандартных рисков, из услуг банков – на 3,5% снизилась плата за пользование потребительским кредитом.

Цены производителей

Индекс цен производителей промышленных товаров по отдельным видам экономической деятельности

на конец периода; в процентах

	<i>Декабрь 2018 к ноябрю 2018</i>	<i>Декабрь 2018 к декабрю 2017</i>	<i>Справочно декабрь 2017 к декабрю 2016</i>
Индекс цен производителей промышленных товаров, реализуемых на внутренний рынок	87,3	112,6	104,4
Добыча полезных ископаемых	65,8	88,3	86,6
Обрабатывающие производства	97,0	128,5	129,9
в том числе:			
производство пищевых продуктов	101,6	104,0	100,9
производство напитков	100,0	100,0	100,0
производство текстильных изделий	100,0	94,0	124,1
производство обуви	100,0	100,0	100,0
деятельность полиграфическая и копирование носителей информации	96,4	99,4	92,0
производство нефтепродуктов	88,4	110,4	132,5
производство химических веществ и химических продуктов	101,5	151,5	660,9
производство резиновых и пластмассовых изделий	100,0	100,0	100,0
производство прочей неметаллической минеральной продукции	100,0	100,0	100,0
производство готовых металлических изделий, кроме машин и оборудования	100,0	102,0	97,6
производство мебели	100,0	100,4	100,2
ремонт и монтаж машин и оборудования	100,0	103,9	113,0
Обеспечение электрической энергией, газом и паром; кондиционирование воздуха	99,4	104,0	104,8
Водоснабжение; водоотведение, организация сбора и утилизации отходов, деятельность по ликвидации загрязнений	99,7	100,6	-

Рынок труда

Занятость. Среднесписочная численность работников по полному кругу организаций (без учета совместителей) за ноябрь 2018 года составила 225774 человека и уменьшилась по сравнению с соответствующим периодом предыдущего года на 9%. На долю организаций, не относящихся к субъектам малого предпринимательства, приходилось 183136 человек, или 81,1% работающих. На условиях совместительства и по договорам гражданско-правового характера для работы в этих организациях привлекался 6991 человек.

Количество замещенных рабочих мест в организациях (без субъектов малого предпринимательства)

	Ноябрь 2018, единиц	В % к		Справочно ноябрь 2017 в % к ноябрю 2016
		ноябрю 2017	октябрю 2018	
Всего замещенных рабочих мест (работников)	190127	97,8	99,4	100,3
в том числе:				
работников списочного состава (без внешних совместителей)	183136	98,6	99,4	100,4
внешних совместителей	3398	90,9	104,7	101,8
работников, выполнявших работы по договорам гражданско-правового характера	3593	71,6	95,7	97,5

В ноябре 2018 года в общем числе замещенных рабочих мест в организациях рабочие места внешних совместителей составляли 1,8%, лиц, выполнявших работы по гражданско-правовым договорам – 1,9%.

Безработица. К концу декабря 2018 года в учреждениях государственной службы занятости населения состояло на учете 5826 не занятых трудовой деятельностью граждан, в том числе 5253 человека имели статус безработного, из них 4824 человека получали пособие по безработице (на конец декабря 2017 года соответственно – 6774, 6281 и 5716 человек).

В декабре 2018 года статус безработного получили 1505 человек. Размеры трудоустройства безработных в декабре 2018 года были на 138 человек, или на 36,8% меньше, чем в декабре 2017 года и составили 237 человек. Всего в декабре снято с регистрационного учета 602 безработных гражданина, из них 39,4% трудоустроено. К профессиональному обучению или получению дополнительного профессионального образования по направлению органов службы занятости приступил один безработный.

Уровень официальной (или регистрируемой) безработицы на конец декабря составил 1% экономически активного населения.

**Движение численности безработных,
зарегистрированных в органах государственной службы занятости
(человек)**



В декабре 2018 года нагрузка не занятых трудовой деятельностью граждан, состоящих на учете в государственных учреждениях службы занятости населения, к заявленной предприятиями и организациями потребности в работниках составила, по расчетам, 0,7 человека на одну заявленную вакансию.

Государственные финансы

Консолидированный бюджет области (по предварительным данным Министерства финансов Астраханской области) за январь-ноябрь 2018 года исполнен с профицитом 8942,6 млн. рублей, за соответствующий период 2017 года профицит составлял 2655 млн. рублей.

Доходы консолидированного бюджета области за январь-ноябрь 2018 года сложились в сумме 49789,6 млн. рублей и увеличились по сравнению с соответствующим периодом прошлого года на 27,7%.

Основную часть доходов занимают: налог на прибыль организаций (26,8%), налог на доходы физических лиц (24,3%), безвозмездные поступления (22,1%), налоги на имущество (14,5%), налоги на совокупный доход (4,2%).

Расходы консолидированного бюджета области за это же время были профинансированы в объеме 40847,1 млн. рублей, что составляет 112,4% к аналогичному показателю прошлого года.

В структуре расходов консолидированного бюджета области на образование пришлось 28,6%, социальную политику – 27,8%, здравоохранение – 7,8%, экономику – 12,5%, общегосударственные вопросы – 7%, жилищно-коммунальное хозяйство – 6,2%, культуру, кинематографию – 4%.

На 1 декабря 2018 года (по оперативным данным Управления Федеральной налоговой службы по Астраханской области) в бюджеты всех уровней РФ поступило 145127 млн. рублей налоговых платежей и других доходов, из них 41358,5 млн. рублей - в доходы консолидированного бюджета области (включая платежи по налогам на совокупный доход), за соответствующий период 2017 года – 101014,2 млн. рублей и 36845,3 млн. рублей.

Финансы крупных и средних организаций

Финансовые результаты деятельности. В январе-ноябре 2018 года положительный сальдированный финансовый результат крупных и средних организаций, в действующих ценах, сложился в размере 130359,5 млн. рублей.

Прибыль прибыльных организаций за январь-ноябрь 2018 года сложилась в сумме 139170,8 млн. рублей, что в 2,1 раза выше, чем годом ранее.

Убытки убыточных организаций по сравнению с январем-ноябрем 2017 года увеличились в 2,3 раза и составили 8811,3 млн. рублей.

В январе-ноябре 2018 года доля убыточных организаций области по сравнению с январем-ноябрем 2017 года (по сопоставимому кругу организаций) увеличилась на 5 процентных пункта и составила 49,3%.

Сальдированный финансовый результат организаций, осуществляющих производство товаров и услуг для реализации, за январь-ноябрь 2018 года

	Млн. рублей	В % к январю-ноябрю 2017 ¹
Всего	130359,5	в 2,1 р.
в том числе по организациям с основным видом деятельности:		
сельское, лесное хозяйство, охота, рыболовство, рыбоводство	55,0	-
добыча полезных ископаемых	133131,0	в 2,2 р.
обрабатывающие производства	-2853,3	-
обеспечение электрической энергией, газом и паром; кондиционирование воздуха	-814,2	-
водоснабжение; водоотведение, организация сбора и утилизации отходов, деятельность по ликвидации загрязнений	-308,0	-
строительство	968,4	49,2
торговля оптовая и розничная; ремонт автотранспортных средств и мотоциклов	153,6	116,9
транспортировка и хранение	-16,1	-
деятельность в области информации и связи	-16,1	-
деятельность по операциям с недвижимым имуществом	15,9	-

¹ Темпы рассчитаны по сопоставимому кругу организаций, прочерк означает, что в одном или в обоих из сопоставляемых периодов был получен отрицательный сальдированный финансовый результат.

Состояние платежей и расчетов. На конец ноября 2018 года суммарная задолженность по обязательствам (кредиторская, задолженность по кредитам и займам) организаций составила 317471,2 млн. рублей, из неё просроченная – 3787,7 млн. рублей, или 1,2% от общей суммы задолженности (на конец ноября 2017 года – 0,7%, на конец октября 2018 года – 1,2%).

Размер и структура суммарной задолженности по обязательствам организаций на конец ноября 2018 года

	<i>Всего задолженность, млн. руб.</i>	<i>В % к концу предыдущего месяца</i>	<i>Просроченная задолженность, млн. руб.</i>	<i>В % к концу предыдущего месяца</i>
Всего	317471,2	95,8	3787,7	95,9
в том числе:				
кредиторская задолженность	101671,0	99,0	3549,6	95,6
в % к итогу	32,0	х	93,7	х
задолженность по кредитам банков и займам	215800,2	94,5	238,0	100,0
в % к итогу	68,0	х	6,3	х

Дебиторская задолженность к концу ноября 2018 года составила 86706,8 млн. рублей, из неё просроченная – 5161,3 млн. рублей, или 6% от общего объема дебиторской задолженности (на конец ноября 2017 года – 21,7%, на конец октября 2018 года – 5,7%).

Уровень жизни населения

В январе-ноябре 2018 года *номинальные денежные доходы населения* сложились в сумме 246072 млн. рублей, увеличившись в сравнении с аналогичным периодом 2017 года на 1,3% (в объеме денежных доходов за январь 2017 года учтена выделенная из федерального бюджета единовременная денежная выплата пенсионерам (далее ЕВ-2017) в размере 5 тыс. рублей (в соответствии с Федеральным законом от 22 ноября 2016 г. № 385-ФЗ)). Без учета указанной выплаты, объем денежных доходов населения в 2018 году увеличился на 1,9%. Денежные расходы населения – соответственно 245903,6 млн. рублей и увеличились на 1,3%.

Реальные денежные доходы в январе-ноябре 2018 года по сравнению с соответствующим периодом 2017 года уменьшились на 1,1%, без учета ЕВ-2017 - на 0,6%.

Среднедушевые денежные доходы в январе-ноябре 2018 года составили 21985,1 рубля в среднем в месяц, среднедушевые потребительские расходы – 18207,6 рубля в месяц.

Среднемесячная номинальная начисленная заработная плата работников организаций, включая субъекты малого предпринимательства, составила в январе-ноябре 2018 года 32761,1 рубля, превысив данные за соответствующий период предыдущего года на 10,8%. Реальный размер среднемесячной начисленной заработной платы за период с начала года сложился на 8,1% выше по сравнению с январем-ноябрем 2017 года.

**Отклонение средней заработной платы
от среднеобластного уровня
в ноябре 2018 года
(рублей)**



Суммарная задолженность по заработной плате по кругу наблюдаемых видов экономической деятельности на 1 января 2019 года составила 116577 тыс. рублей и увеличилась по сравнению с 1 января 2018 года на 44,8%, по сравнению с 1 декабря 2018 года – на 0,2%.

Объем просроченной задолженности по заработной плате, сложившийся на 1 января 2019 года в 39,2 раза превышает месячный фонд работников наблюдаемых видов экономической деятельности.

Динамика просроченной задолженности по заработной плате
(на 1 число месяца; млн. рублей)

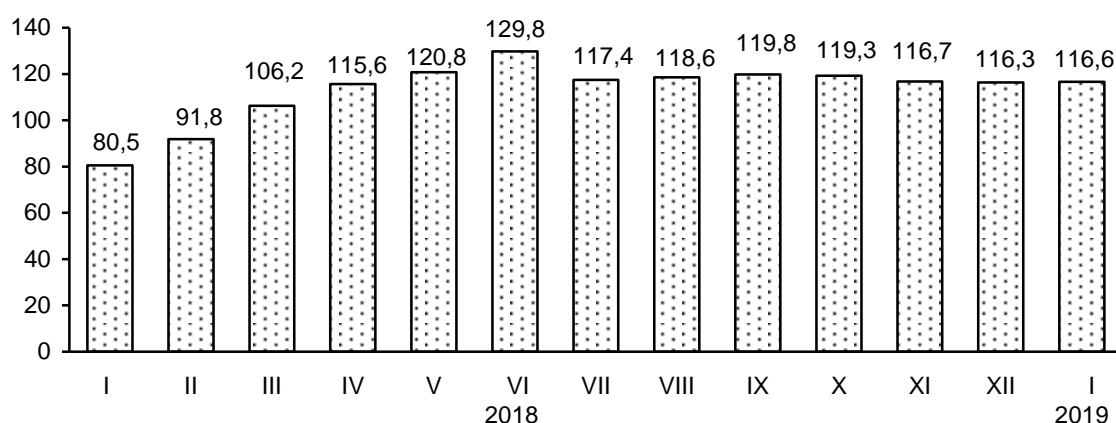

Демографическая ситуация

Показатели естественного движения населения¹

	Человек		На 1000 населения ²	
	январь-ноябрь 2018	январь-ноябрь 2017	январь-ноябрь 2018	январь-ноябрь 2017
Родившихся	10908	11270	11,7	12,1
Умерших	10752	10647	11,5	11,4
в том числе детей в возрасте до 1 года	69	68	6,2 ³	5,6 ³
Естественный прирост (+), убыль (-)	156	623	0,2	0,7
Зарегистрировано:				
Браков	5681	6199	6,1	6,6
Разводов	3751	3840	4,0	4,1

¹ В 2018 году по данным Единого государственного реестра записей актов гражданского состояния (ЕГР ЗАГС).

² Показатели помесечной оперативной отчетности приведены в пересчете на год.

³ На 1000 родившихся живыми.

АСТРАХАНСКАЯ ОБЛАСТЬ

Общие итоги миграции

человек

	Январь-ноябрь 2018			Январь-ноябрь 2017		
	число прибыв- ших	число выбыв- ших	мигра- ционный прирост (+), снижение (-)	число прибыв- ших	число выбыв- ших	мигра- ционный прирост (+), снижение (-)
Миграция	25406	28469	-3063	25748	27689	-1941
из нее:						
в пределах России	16997	21098	-4101	17785	21152	-3367
в том числе:						
внутрирегиональная	7681	7681	-	8200	8200	-
межрегиональная	9316	13417	-4101	9585	12952	-3367
международная						
миграция	8409	7371	1038	7963	6537	1426
в том числе:						
со странами СНГ	6399	5700	699	6342	5167	1175
с другими зарубежными странами	2010	1671	339	1621	1370	251

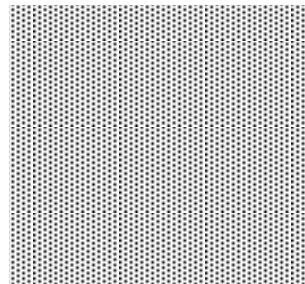

**СОЦИАЛЬНО-ЭКОНОМИЧЕСКОЕ ПОЛОЖЕНИЕ
ВОЛГОГРАДСКОЙ ОБЛАСТИ**

**Изменение основных показателей
производства товаров и услуг
в январе-декабре 2017 и 2018 годов**
(в % к соответствующему периоду предыдущего года)



Промышленное производство

По итогам января-декабря 2018 года индекс промышленного производства¹ по Волгоградской области составил 101,7 процента.

Индекс производства по видам деятельности
(по полному кругу предприятий и организаций)

	<i>Январь-декабрь 2018 в % к январю-декабрю 2017</i>
Индекс промышленного производства ¹	101,7
в том числе индекс производства по видам деятельности:	
добыча полезных ископаемых	106,2
обрабатывающие производства	101,3
обеспечение электрической энергией, газом и паром; кондиционирование воздуха	101,3
водоснабжение; водоотведение, организация сбора и утилизации отходов, деятельность по ликвидации загрязнений	92,9

¹ Индекс промышленного производства исчисляется по видам деятельности "Добыча полезных ископаемых", "Обрабатывающие производства", "Обеспечение электрической энергией, газом и паром; кондиционирование воздуха", "Водоснабжение; водоотведение, организация сбора и утилизации отходов, деятельность по ликвидации загрязнений" на основе данных о динамике производства важнейших товаров-представителей (в натуральном или стоимостном выражении). В качестве весов используется структура валовой добавленной стоимости по видам экономической деятельности 2010 базисного года.

**Объем отгруженных товаров собственного производства,
выполненных работ и услуг собственными силами,
по видам экономической деятельности
в январе-декабре 2018 года
(млн. рублей)**

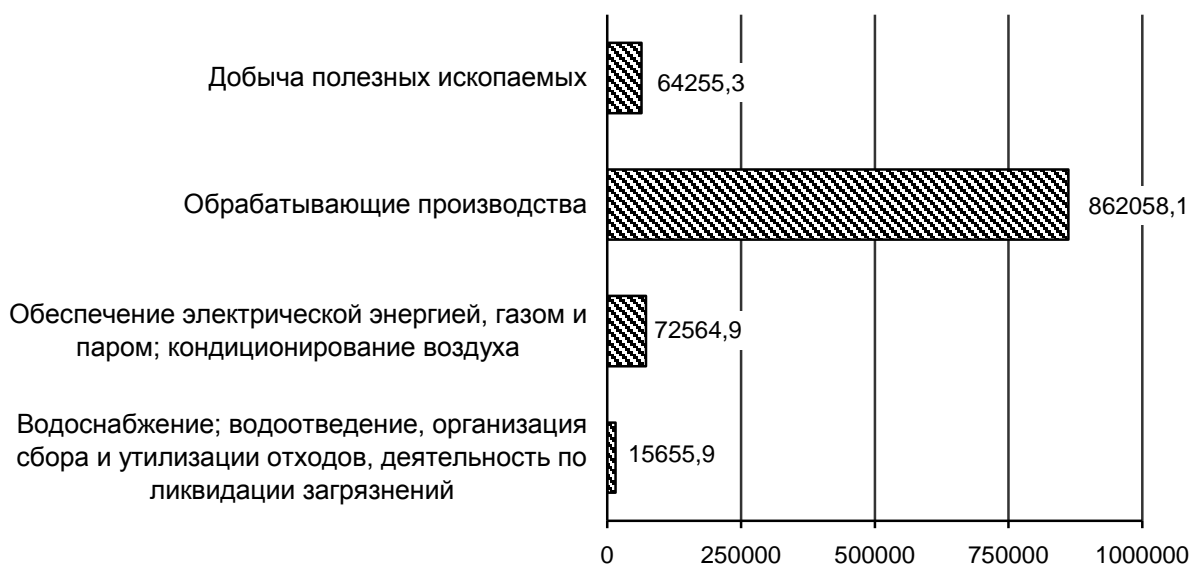

Добыча полезных ископаемых. Индекс производства в «Добыче полезных ископаемых» по итогам 12 месяцев 2018 года составил 106,2 процента.

В добывающих производствах по сравнению с уровнем 2017 года увеличилась добыча нефти сырой, включая газовый конденсат, на 7,3 процента, газа горючего природного (газа естественного) – на 29,6 процента.

Обрабатывающие производства. Индекс производства в целом по виду деятельности «Обрабатывающие производства» по результатам января-декабря 2018 года составил 101,3 процента.

По сравнению с уровнем 2017 года рост наблюдался в организациях по полиграфической деятельности и копированию носителей информации в 3,8 раза, производству табачных изделий - в 1,6 раза, производству мебели – на 36,9 процента, производству кожи и изделий из кожи – на 14,1 процента, производству пищевых продуктов – на 13,7 процента, производству прочих транспортных средств и оборудования – на 11,1 процента, производству химических веществ и химических продуктов – на 10,4 процента, производству автотранспортных средств, прицепов и полуприцепов – на 9,7 процента, производству одежды – на 9,1 процента, производству текстильных изделий – на 5,5 процента, обработке древесины и производству изделий из дерева и пробки, кроме мебели, производству изделий из соломки и материалов для плетения и производству кокса и нефтепродуктов – на 4,3 процента, производству резиновых и пластмассовых изделий – на 4,2 процента, производству металлургическому – на 2,9 процента.

По остальным видам экономической деятельности наблюдалось отставание объёма производства в январе-декабре 2018 года по сравнению с январём-декабрём 2017 года. Так, индекс в организациях по производству электрического оборудования составил 98 процентов, производству прочей неметаллической минеральной продукции – 96,5 процента, производству машин и оборудования, не включённых в другие группировки, - 96,1 процента, производству прочих готовых изделий составил - 94,6 процента, производству компьютеров, электронных и оптических изделий – 88,2 процента, производству напитков – 87,6 процента, производству бумаги и бумажных изделий – 75,3 процента, ремонту и монтажу машин и оборудования – 68,1 процента, производству лекарственных средств и материалов, применяемых в медицинских целях, - 65,4 процента, производству готовых металлических изделий, кроме машин и оборудования – 53,4 процента.

Структура отгруженных товаров собственного производства, выполненных работ и услуг собственными силами по видам обрабатывающих производств в январе-декабре 2018 года (процентов)

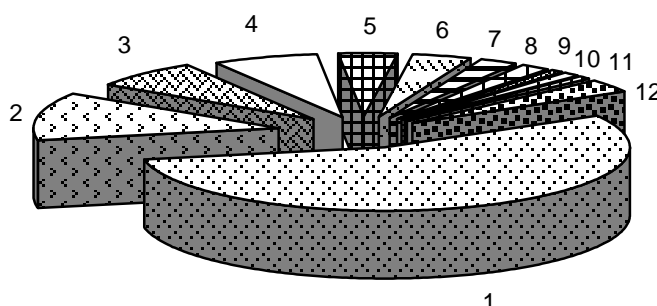

1	Производство кокса и нефтепродуктов	55,4
2	Производство металлургическое	12,2
3	Производство химических веществ и химических продуктов	7,2
4	Производство пищевых продуктов	6,8
5	Производство прочей неметаллической минеральной продукции	4,0
6	Производство готовых металлических изделий, кроме машин и оборудования	3,9
7	Производство резиновых и пластмассовых изделий	2,4
8	Производство машин и оборудования, не включенных в другие группировки	1,9
9	Ремонт и монтаж машин и оборудования	1,0
10	Производство прочих транспортных средств и оборудования	1,0
11	Производство автотранспортных средств, прицепов и полуприцепов	0,8
12	Другие производства	3,4

Производство основных видов продукции обрабатывающих производств

	Единица измерения	Январь-декабрь 2018	В % к январю-декабрю 2017
Производство пищевых продуктов			
мясо крупного рогатого скота, свинина, баранина, козлятина, конина и мясо прочих животных семейства лошадиных, оленина и мясо прочих животных семейства оленьих (оленьевых) парные, остывшие или охлажденные	тонн	4482,6	90,8
мясо и субпродукты пищевые домашней птицы	тонн	41089,5	88,4
соки из фруктов и овощей	тыс. усл. банок	130715,8	76,4
масло подсолнечное и его фракции нерафинированные	тонн	272053,9	97,4
изделия хлебобулочные недлительного хранения	тонн	80624,0	90,8
Производство напитков			
пиво, кроме отходов пивоварения	тыс. дкл	7335,9	88,7
Производство табачных изделий			
сигареты	млн. штук	... ¹	158,3
Текстильное и швейное производство			
ткани хлопчатобумажные	тыс. м ²	... ¹	96,5
ткани кордные из высокопрочной нейлоновой пряжи или прочей полиамидной, полиэфирной или вискозной пряжи	тыс. м ²	... ¹	114,8
Производство бумаги и бумажных изделий			
ящики и коробки из гофрированной бумаги или гофрированного картона	тонн	... ¹	97,7
Производство кокса и нефтепродуктов			
бензин автомобильный	тыс. тонн	... ¹	109,6
топливо дизельное	тыс. тонн	... ¹	106,6
мазут топочный	тыс. тонн	1100,0	114,7
Производство химических веществ и химических продуктов			
углерод технический (сажи и прочие формы дисперсного углерода, не включенные в другие группировки)	тонн	... ¹	133,5
гидроксид натрия (сода каустическая)	тыс. тонн	... ¹	100,2
пластмассы в первичных формах	тонн	102296,0	107,8
Производство резиновых и пластмассовых изделий			
шины, покрышки и камеры резиновые новые, тыс. штук	тыс. штук	... ¹	101,6
Производство прочей неметаллической минеральной продукции			
плитки керамические глазурованные для внутренней облицовки стен	тыс. кв. м	... ¹	99,3
портландцемент, цемент глиноземистый, цемент шлаковый и аналогичные цементы гидравлические	тыс. тонн	... ¹	95,6
гипс строительный	тыс. тонн	... ¹	108,1
блоки и прочие изделия сборные строительные для зданий и сооружений из цемента, бетона или искусственного камня	тыс. куб. м	240,0	83,6

ЮЖНЫЙ ФЕДЕРАЛЬНЫЙ ОКРУГ

	<i>Единица измерения</i>	<i>Январь-декабрь 2018</i>	<i>В % к январю-декабрю 2017</i>
Производство металлургическое			
прокат готовый	тонн	205805,0	69,1
трубы, профили пустотелые и их фитинги стальные	тонн	1053524,1	107,0
Производство готовых металлических изделий, кроме машин и оборудования			
проволока скрученная, канаты, шнуры плетеные, стропы и аналогичные изделия из черных металлов без электрической изоляции	тонн	... ¹	116,8
Производство электрического оборудования			
машины стиральные бытовые	штук	... ¹	94,6
плиты газовые бытовые	штук	... ¹	73,7
Производство машин и оборудования, не включенных в другие группировки			
насосы центробежные подачи жидкостей прочие; насосы прочие	штук	... ¹	119,9
подшипники шариковые или роликовые	тыс. штук	... ¹	99,6
Производство автотранспортных средств, прицепов и полуприцепов			
автокраны	штук	... ¹	-
автобусы	штук	... ¹	106,1

¹ Данные не публикуются в целях обеспечения конфиденциальности первичных статистических данных, полученных от организаций, в соответствии с Федеральным законом.

Обеспечение электрической энергией, газом и паром; кондиционирование воздуха. Индекс производства по виду деятельности «Обеспечение электрической энергией, газом и паром; кондиционирование воздуха» в январе-декабре 2018 года составил 101,3 процента.

В январе-декабре 2018 года уменьшилось производство электроэнергии по сравнению с январём-декабрём 2017 года на 2,3 процента, увеличилось - пара и горячей воды на 11,2 процента.

Водоснабжение; водоотведение, организация сбора и утилизации отходов, деятельность по ликвидации загрязнений. Индекс производства по виду деятельности «Водоснабжение; водоотведение, организация сбора и утилизации отходов, деятельность по ликвидации загрязнений» по итогам января-декабря 2018 года составил 92,9 процента.

Строительство

Из объектов коммунальной инфраструктуры в январе-декабре 2018 года в области построены газовые сети протяжённостью 95,6 километра.

Сданы в эксплуатацию торговые предприятия площадью 67,4 тыс. м² и предприятия общественного питания на 531 посадочное место.

Подрядная деятельность. Объем работ, выполненных собственными силами организаций по виду деятельности «Строительство», за январь-декабрь 2018 года составил 66932 млн. рублей, что на 35,8 процента меньше, чем за январь-декабрь 2017 года.

Жилищное строительство. За 12 месяцев 2018 года построены жилые дома на 7324 квартиры общей площадью 578,6 тыс. м², что на 20,5 процента меньше уровня 2017 года.

Из общего объёма введённого в действие жилья населением построены жилые дома общей площадью 284 тыс. м², что на 13,6 процента меньше уровня 2017 года.

Сельское хозяйство¹

За январь-декабрь 2018 года объем производства сельскохозяйственной продукции в хозяйствах всех категорий (сельскохозяйственные организации, крестьянские (фермерские) хозяйства и индивидуальные предприниматели, хозяйства населения) в действующих ценах, по предварительной оценке, составил 128 млрд. рублей или 96,8 процента к январю-декабрю 2017 года в сопоставимых ценах.

Растениеводство. В хозяйствах всех категорий в 2018 году, по предварительным данным, валовой сбор зерна (в первоначально – оприходованном весе) составил 3786,4 тыс. тонн (65,5% к уровню 2017 года). Производство зерновых и зернобобовых культур (в весе после доработки) составило 3706,8 тыс. тонн, что на 34,4 процента меньше, чем в 2017 году, валовой сбор масличных культур (в весе после доработки) увеличился на 44,1 процента, овощей открытого и защищённого грунта - уменьшился на 7,1 процента, картофеля – на 3,8 процента.

¹ С учётом итогов Всероссийской сельскохозяйственной переписи 2016 года.

**Валовые сборы и урожайность основных сельхозкультур
в 2018 году**
(в хозяйствах всех категорий)

	Валовой сбор		Урожайность с 1 га убранной площади	
	тыс. тонн	в % к 2017	центнеров	в % к 2017
Зерновые и зернобобовые культуры (включая кукурузу) в первоначально- оприходованном весе	3786,4	65,5	19,7	71,9
в том числе:				
пшеница ¹	1903,2	62,3	22,7	68,8
Подсолнечник	995,1	162,9	16,0	120,3
Картофель	218,4	96,2	151,1	99,3
в том числе:				
в хозяйствах населения	165,1	93,5	134,0	100,1
Овощи открытого грунта	946,4	91,0	346,5	96,8
в том числе:				
в хозяйствах населения	221,6	96,5	222,8	104,5

¹ Данные сельскохозяйственных организаций.

Животноводство. На конец декабря 2018 года поголовье крупного рогатого скота в хозяйствах всех категорий, по расчётам, составляло 310,3 тыс. голов (на 4,5% больше по сравнению с соответствующей датой предыдущего года), из него коров – 164,4 тыс. (на 3,8% больше), поголовье свиней – 243,4 тыс. (на 0,9% больше), овец и коз – 1005,7 тыс. (на 3,8% меньше), птицы – 9498,3 тыс. голов (на 7,9% больше).

В 2018 году в хозяйствах всех категорий, по расчётам, произведено скота и птицы на убой (в живом весе) 225,4 тыс. тонн, что на 1,7 процента меньше прошлогоднего уровня, молока – 531,4 тыс. тонн (увеличение на 1%), яиц – 801,1 млн. штук, что на 6,4 процента больше по сравнению с соответствующим периодом предыдущего года.

**Объем производства основных видов продукции животноводства
в январе-декабре 2017 и 2018 годов**
(в хозяйствах всех категорий; тыс. тонн; яйца – млн. штук)

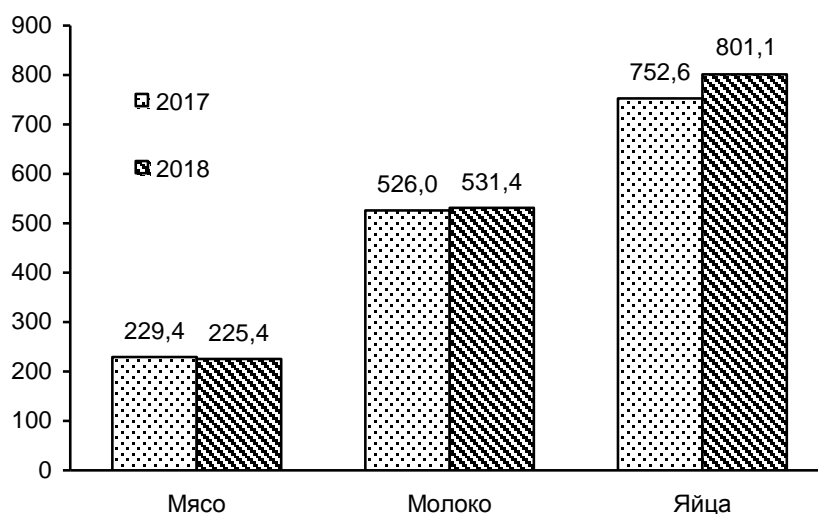

Надои молока на одну корову в сельскохозяйственных организациях, не относящихся к субъектам малого предпринимательства, в 2018 году составили 6244 килограмма (в 2017 году – 5623 килограмма), яйценоскость кур-несушек – 327 яиц (339 яиц).

Потребительский рынок

Розничная торговля. Оборот розничной торговли в январе-декабре 2018 года составил 386,2 млрд. рублей, или 102,5 процента к соответствующему периоду предыдущего года.

В январе-декабре 2018 года оборот розничной торговли на 93,4 процента формировался торгующими организациями и индивидуальными предпринимателями, осуществляющими деятельность вне рынка, доля розничных рынков и ярмарок составила 6,6 процента; в январе-декабре 2017 года – соответственно 93,1 процента и 6,9 процента.

**Формирование оборота розничной торговли
в январе-декабре 2018 года**

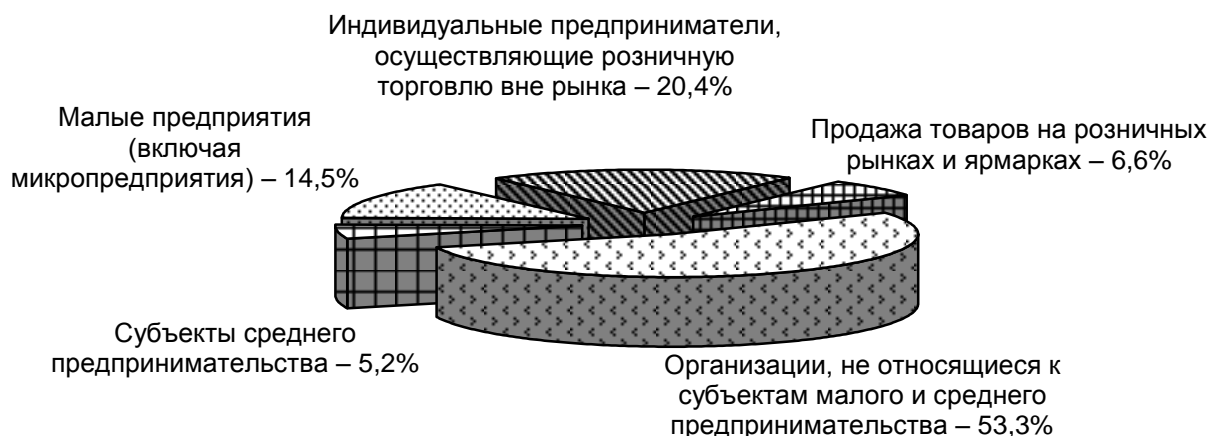

В структуре оборота розничной торговли удельный вес пищевых продуктов, включая напитки, и табачных изделий в январе-декабре 2018 года составил 45,5 процента, непродовольственных товаров – 54,5 процента (в 2017 году – 46,4% и 53,6%, соответственно). За январь-декабрь 2018 года населению области реализовано пищевых продуктов, включая напитки, и табачных изделий на 175,7 млрд. рублей (100,6% к 2017 году), непродовольственных товаров – на 210,5 млрд. рублей (104,1%).

Общественное питание. В январе-декабре 2018 года оборот общественного питания ресторанов, баров, кафе, столовых при предприятиях и учреждениях, организаций, осуществляющих поставку продукции общественного питания, составил 13,9 млрд. рублей, или 108 процентов в сопоставимых ценах к январю-декабрю 2017 года.

Платные услуги населению. В январе-декабре 2018 года объем платных услуг населению сложился в сумме 138,3 млрд. рублей или 99 процентов к январю-декабрю 2017 года.

В структуре платных услуг населению доминируют пять видов услуг, которые занимают 78,9 процента от общего объема. К ним относятся транспортные услуги (14%), услуги жилищно-коммунального хозяйства (29,4%), телекоммуникационные услуги (15,1%), системы образования (8,9%) и бытовые услуги (11,5%).

Более всего вырос спрос на услуги гостиниц и аналогичные услуги по предоставлению временного жилья в 2,8 раза, физической культуры и спорта - в 1,5 раза.

В январе-декабре 2018 года жителям Волгоградской области было оказано услуг бытового характера на сумму 16 млрд. рублей, что составило 103,5 процента к январю-декабрю 2017 года.

Цены

Индексы цен и тарифов

на конец периода; в процентах

	Декабрь 2018 к		Справочно декабрь 2017 к	
	ноябрю 2018	декабрю 2017	ноябрю 2017	декабрю 2016
Индекс потребительских цен	100,7	104,3	100,2	102,4
Индекс цен производителей промышленных товаров, реализуемых на внутренний рынок	93,5	108,2	102,4	113,5
Сводный индекс цен на продукцию (затраты, услуги) инвестиционного назначения	100,6	111,4	100,2	104,5
индекс цен производителей на строительную продукцию	100,6	112,7	100,2	105,8
Индекс тарифов на грузовые перевозки	100,0	114,4	100,0	104,1
Индекс цен производителей сельскохозяйственной продукции	102,8	118,0	102,3	91,6

Потребительские цены. Рост потребительских цен на товары и услуги за период с начала 2018 года составил в Волгоградской области 4,3 процента, в том числе на продовольственные товары – 5,2 процента, непродовольственные товары – 4,2 процента, услуги населению – 3,4 процента.

Цены на *продовольственные товары* за период с начала 2018 года выросли в среднем на 5,2 процента.

За январь-декабрь 2018 года среди наблюдаемых продовольственных товаров более всего подорожали яйца куриные на 35 процентов, сахар – на 33 процента, мясо птицы – на 23 процента, свинина – на 14 процентов.

Значительный рост цен отмечался за прошедший год и на колбасные изделия в среднем (на 6,8%). Наибольшее подорожание наблюдалось на колбасу сырокопчёную (на 8,2%), полукопчёную и варено-копчёную (на 7,9%). Колбасы варёные подорожали (на 7%), сосиски, сардельки (на 5,1%).

Также выросли цены на масло подсолнечное, муку, хлеб и хлебобулочные изделия (на 4,7-5,9%); говядину, консервы мясные, творог, молоко, кондитерские изделия (на 2,2-4,4%).

В группе плодоовощной продукции значительно подорожали: капуста (в 2 раза), лук репчатый (на 41%), морковь (на 27%), апельсины (на 19%), свёкла (на 18%), картофель (на 8,4%). В то же время снижение цен по сравнению с прошлым годом зарегистрировано на помидоры (на 17%), огурцы (на 12%), лимоны (на 11%), яблоки (на 3,3%).

Подешевели в 2018 году: крупа гречневая (на 17%); икра лососёвых рыб отечественная (на 9,4%), сельдь (на 6,7%), водка (на 3,7%), пиво (на 2,3%), макаронные изделия (на 1,3%).

Стоимость условного (минимального) набора продуктов питания по Волгоградской области на конец декабря 2018 года составила 3605,9 рубля в расчёте на 1 человека и за месяц увеличилась на 2,8 процента (в декабре 2017 года повысилась на 1,1%). За 2018 год стоимость набора возросла на 7,8 процента (за 2017 год выросла на 1,6%).

Цены на *непродовольственные товары* за период с начала 2018 года увеличились на 4,2 процента. В большей степени подорожало газовое моторное топливо (на 32%), дизельное топливо (на 15%). Отмечается рост цен на табачные изделия (на 10,2%), средства связи, фарфоро-фаянсовую посуду (на 7%), электротовары и другие бытовые приборы (на 5,7%), строительные материалы (на 5%), жизненно-необходимые медикаменты – в среднем (на 4,6%).

Также подорожали легковые автомобили в среднем (на 4,7%), из них легковые автомобили иностранной марки, в том числе собранные на территории России (на 6,4%), отечественные (на 4,4%).

Снижение цен за прошедший год наблюдалось на ковры и ковровые изделия (на 10%), товары для физической культуры и спорта (на 5,1%), мужскую одежду, меха и меховые изделия, часы, чулочно-носочные изделия (на 0,4-2,5%).

Индекс цен и тарифов на *услуги*, оказанные населению Волгоградской области, за период с начала года увеличился на 3,4 процента.

Среди наблюдаемых видов услуг, оказываемых населению области, стали дороже: проживание в студенческом общежитии (на 29%), проезд в маршрутном такси (на 13%), в междугороднем автобусе (на 12%), услуги высшего образования, сотовой связи (на 10%). Также подорожали услуги в сфере зарубежного туризма (на 7,2%), билеты на самолёт (на 7,1%), экскурсионные услуги (на 6%), услуги по ремонту жилищ (на 5,7%), медицинские, санаторно-оздоровительные (на 5%), услуги по ремонту одежды и обуви, химчисток, парикмахерских (на 3,3-4,8%).

Подешевели за период с начала 2018 года услуги страхованиям (на 3,9%), потребительские кредиты (на 1%), услуги фотоателье (на 0,7%).

Цены производителей. Индекс цен производителей промышленных товаров, реализуемых на внутренний рынок, в декабре 2018 года по отношению к декабрю 2017 года составил 108,2 процента.

**Индекс цен производителей промышленных товаров,
реализуемых на внутренний рынок,
по отдельным видам экономической деятельности**

на конец периода; в процентах

	Декабрь 2018 к		Справочно декабрь 2017 к декабрю 2016
	ноябрю 2018	декабрю 2017	
Промышленное производство	93,5	108,2	113,5
Добыча полезных ископаемых	72,3	98,7	147,7
Обрабатывающие производства	96,3	110,0	110,9
из них:			
производство пищевых продуктов	101,0	109,4	94,1
производство напитков	100,7	95,9	100,4
производство табачных изделий	100,0	100,0	104,9
производство текстильных изделий	101,3	123,3	103,1
производство одежды	99,7	104,0	100,4
производство бумаги и бумажных изделий	100,1	103,7	100,1
деятельность полиграфическая и копирование носителей информации	101,5	110,2	117,5
производство кокса и нефтепродуктов	89,9	114,7	119,9
производство химических веществ и химических продуктов	99,6	110,3	116,3
производство резиновых и пластмассовых изделий	100,0	110,3	87,0
производство прочей неметаллической минеральной продукции	100,0	103,5	106,1
производство металлургическое	100,3	109,2	112,4
производство готовых металлических изделий, кроме машин и оборудования	97,3	106,8	115,8
производство компьютеров, электронных и оптических изделий	100,7	109,0	105,5
производство электрического оборудования	100,0	103,2	100,0
производство машин и оборудования, не включенных в другие группировки	100,0	96,4	105,8
производство автотранспортных средств, прицепов и полуприцепов	100,0	100,3	104,4
производство мебели	100,0	113,9	100,3
Обеспечение электрической энергией, газом и паром; кондиционирование воздуха	98,6	105,0	106,6
Водоснабжение; водоотведение, организация сбора и утилизации отходов, деятельность по ликвидации загрязнений	100,0	104,6	107,3

Рынок труда

Занятость. В общей численности работников организаций, не относящихся к субъектам малого предпринимательства, в ноябре 2018 года 450,3 тыс. человек, или 96,6 процента составляли штатные работники (без учёта совместителей). На условиях совместительства и по договорам гражданско-правового характера для работы в этих организациях привлекалось ещё 15,8 тыс. человек (в эквиваленте полной занятости). Число замещённых рабочих мест работниками списочного состава, совместителями

и лицами, выполнявшими работы по договорам гражданско-правового характера, в организациях (без субъектов малого предпринимательства) составило в ноябре 2018 года 466,1 тыс., что на 8,8 тыс. замещённых рабочих мест меньше, чем в ноябре 2017 года.

**Количество замещённых рабочих мест в организациях
(без субъектов малого предпринимательства)**

	<i>Ноябрь 2018, единиц</i>	<i>В % к ноябрю 2017</i>
Всего замещённых рабочих мест (работников)	466069	98,2
в том числе:		
работниками списочного состава (без внешних совместителей)	450302	98,4
внешними совместителями ¹	7351	90,9
работниками, выполнявшими работы по договорам гражданско-правового характера ¹	8416	94,0

¹ В эквиваленте полной занятости.

В общем количестве замещённых рабочих мест в организациях рабочие места внешних совместителей в ноябре 2018 года составляли 1,6 процента; лиц, выполнявших работы по гражданско-правовым договорам – 1,8 процента.

Безработица. К концу декабря 2018 года в органах службы занятости населения (по данным Комитета по труду и занятости населения Волгоградской области) состояли на учёте 10,5 тыс. не занятых трудовой деятельностью граждан, из них 9,5 тыс. человек имели статус безработного (на конец декабря 2017 года, соответственно, – 12 тыс. и 10,9 тыс. человек).

В декабре 2018 года получили статус безработного 2,1 тыс. человек или на 0,5 тыс. человек (на 18,1%) меньше, чем в декабре 2017 года. Размеры трудоустройства безработных в декабре 2018 года были на 114 человек (на 16,7%) меньше, чем в декабре 2017 года и составили 567 человек.

Уровень зарегистрированной безработицы на конец декабря 2018 года составил 0,7 процента от численности рабочей силы.

Движение численности безработных, зарегистрированных в органах государственной службы занятости (человек)



Государственные финансы

По данным Комитета финансов Волгоградской области за январь-ноябрь 2018 года *консолидированный бюджет* области исполнен с профицитом в 4,6 млрд. рублей.

Доходы консолидированного бюджета области за январь-ноябрь 2018 года по сравнению с соответствующим периодом 2017 года увеличились на 13,6 процента, составив 106,3 млрд. рублей.

Расходы консолидированного бюджета области профинансированы в объеме 101,7 млрд. рублей, что на 7,7 процента больше, чем за январь-ноябрь 2017 года.

В январе-ноябре 2018 года на финансирование социальной сферы направлено 66,6 млрд. рублей или 65,5 процента средств расходной части консолидированного бюджета, общегосударственных вопросов – 8,2 млрд. рублей или 8,1 процента, национальной экономики – 16,7 млрд. рублей или 16,4 процента, жилищно-коммунального хозяйства – 5,4 млрд. рублей или 5,3 процента, национальной безопасности и правоохранительной деятельности – 1,1 млрд. рублей или 1,1 процента.

По оперативным данным Управления Федеральной налоговой службы по Волгоградской области в бюджеты всех уровней по Волгоградской области за январь-ноябрь 2018 года поступило налогов и сборов на сумму 171,7 млрд. рублей, что на 19,5 процента больше, чем за январь-ноябрь 2017 года. Рост поступлений в бюджет наблюдался по налогам, сборам и регулярным платежам за пользование природными ресурсами – в 1,7 раза, акцизам – на 22,8 процента, налогу на прибыль организаций –

на 22,7 процента, налогу на доходы физических лиц – на 10,6 процента, налогу на имущество – на 6 процентов.

В консолидированный бюджет Волгоградской области перечислено 90,9 млрд. рублей или 52,9 процента всех поступлений (за январь-ноябрь 2017 года – 55%).

Финансы крупных и средних организаций

Финансовые результаты деятельности. За январь-ноябрь 2018 года сальдированный финансовый результат организаций Волгоградской области составил 82,7 млрд. рублей прибыли (за январь-ноябрь 2017 года по сопоставимому кругу организаций было получено 53,4 млрд. рублей прибыли).

Из 661 организации 446 (67,5%) получили прибыль в размере 92,8 млрд. рублей, 215 (32,5%) организаций – убыток в сумме 10,1 млрд. рублей. По сравнению с соответствующим периодом 2017 года сумма прибыли организаций увеличилась в 1,5 раза, сумма убытка сократилась на 2,2 процента.

Наибольший объем прибыли получен в сельском хозяйстве, добыче полезных ископаемых, производстве нефтепродуктов, производстве химических веществ и химических продуктов, пищевых продуктов, производстве прочей неметаллической минеральной продукции, металлургическом производстве, транспортировке и хранении, деятельности в области информации и связи.

Отрицательный финансовый результат получен в производстве машин и оборудования, производстве, передаче и распределении пара и горячей воды; кондиционировании воздуха.

Сальдированный финансовый результат организаций, осуществляющих производство товаров и услуг для реализации за январь-ноябрь 2018 года

	Тыс. рублей	В % к январю-ноябрю 2017 ¹
Всего	82707942	154,9
в том числе по организациям с основным видом деятельности:		
сельское, лесное хозяйство, охота, рыболовство и рыбоводство	3631723	89,1
добыча полезных ископаемых	4483625	153,2
обрабатывающие производства	65873212	192,1
обеспечение электрической энергией, газом и паром; кондиционирование воздуха	1457710	74,5
водоснабжение; водоотведение, организация сбора и утилизации отходов, деятельность по ликвидации загрязнений	437991	в 3,7 р.
строительство	740831	59,7

ВОЛГОГРАДСКАЯ ОБЛАСТЬ

	Тыс. рублей	В % к январю-ноябрю 2017 ¹
торговля оптовая и розничная; ремонт автотранспортных средств и мотоциклов	584996	16,8
транспортировка и хранение	1706527	108,0
деятельность гостиниц и предприятий общественного питания	4776	в 4,0 р.
деятельность в области информации и связи	2282764	в 2,1 р.
деятельность по операциям с недвижимым имуществом	1044177	в 9,9 р.
деятельность профессиональная, научная и техническая	271101	11,4
деятельность административная и сопутствующие дополнительные услуги	80763	в 2,5 р.
образование	9734	40,0
деятельность в области здравоохранения и социальных услуг	69248	130,7
деятельность в области культуры, спорта, организации досуга и развлечений	4465	84,7
предоставление прочих видов услуг	24299	87,0

¹ Темпы рассчитаны по сопоставимому кругу организаций, прочерк означает, что в одном или в обоих из сопоставимых периодов был получен отрицательный сальдированный финансовый результат.

Состояние платежей и расчетов. На конец ноября 2018 года суммарная задолженность по обязательствам (кредиторская и задолженность по кредитам банков и займам) организаций Волгоградской области составила 440,4 млрд. рублей, из неё просроченная – 34,7 млрд. рублей или 7,9 процента от общей суммы задолженности (на конец октября 2018 года – 7,7%, на конец ноября 2017 года – 6,8%).

Кредиторская задолженность на конец ноября 2018 года сложилась в сумме 268,3 млрд. рублей, в том числе просроченная – 28,7 млрд. рублей, что составляет 10,7 процента всей задолженности (на конец октября 2018 года – 10,1%, на конец ноября 2017 года – 9,5%).

В структуре просроченной кредиторской задолженности 79,7 процента объёма или 22,8 млрд. рублей составили неплатежи поставщикам. На задолженность в бюджет и во внебюджетные фонды приходится 11 процентов или 3,2 млрд. рублей.

Задолженность организаций по полученным кредитам банков и займам на конец ноября 2018 года составила 172,1 млрд. рублей, в том числе просроченная – 6,1 млрд. рублей или 3,5 процента от общего объёма задолженности (на конец октября 2018 года – 3,6%, на конец ноября 2017 года – 2,2%).

Дебиторская задолженность на конец ноября 2018 года составила 224,4 млрд. рублей, из неё просроченная – 20,3 млрд. рублей или 9 процентов от общего объёма дебиторской задолженности (на конец октября 2018 года – 8,8%, на конец ноября 2017 года – 8,2%).

Уровень жизни населения

В январе-ноябре 2018 года объем денежных доходов населения области, по оценке, сложился в размере 585,6 млрд. рублей. В январе-ноябре 2017 года денежные доходы населения области составляли 572,3 млрд. рублей, в их объёме была учтена выделенная из федерального бюджета единовременная денежная выплата пенсионерам в январе 2017 года в размере 5 тыс. рублей (далее ЕВ-2017), произведённая в соответствии с Федеральным законом от 22 ноября 2016 г. № 385-ФЗ на сумму 3,9 млрд. рублей.

Реальные денежные доходы, по оценке, в январе-ноябре 2018 года по сравнению с соответствующим периодом предыдущего года без учёта ЕВ-2017 увеличились на 0,2 процента, с учётом ЕВ-2017 уменьшились на 0,5 процента.

Реальные располагаемые денежные доходы (доходы за вычетом обязательных платежей, скорректированные на индекс потребительских цен), по оценке, в январе-ноябре 2018 года по сравнению с соответствующим периодом предыдущего года без учёта ЕВ-2017 уменьшились на 2,2 процента, с учётом ЕВ-2017 - на 2,9 процента.

Денежные доходы на душу населения в январе-ноябре 2018 года в среднем за месяц составили 21114 рублей и увеличились по сравнению с соответствующим периодом прошлого года без учёта ЕВ-2017 на 3,6 процента, с учётом ЕВ-2017 – на 2,9 процента.

Среднемесячная начисленная заработная плата за январь-ноябрь 2018 года в крупных, средних и малых организациях составила 29676,3 рубля и увеличилась по сравнению с январём-ноябрём 2017 года на 9 процентов.

Реальная заработная плата, рассчитанная с учетом индекса потребительских цен, по сравнению с соответствующим периодом 2017 года увеличилась на 6 процентов.

**Отклонение средней заработной платы
от среднеобластного уровня
в ноябре 2018 года
(рублей)**



Суммарная задолженность по заработной плате по кругу наблюдаемых видов экономической деятельности по сравнению с 1 декабря 2018 года снизилась на 1,6 млн. рублей (на 1%) и составила на 1 января 2019 года 165,4 млн. рублей.

Динамика просроченной задолженности по заработной плате¹
(на 1 число месяца; млн. рублей)

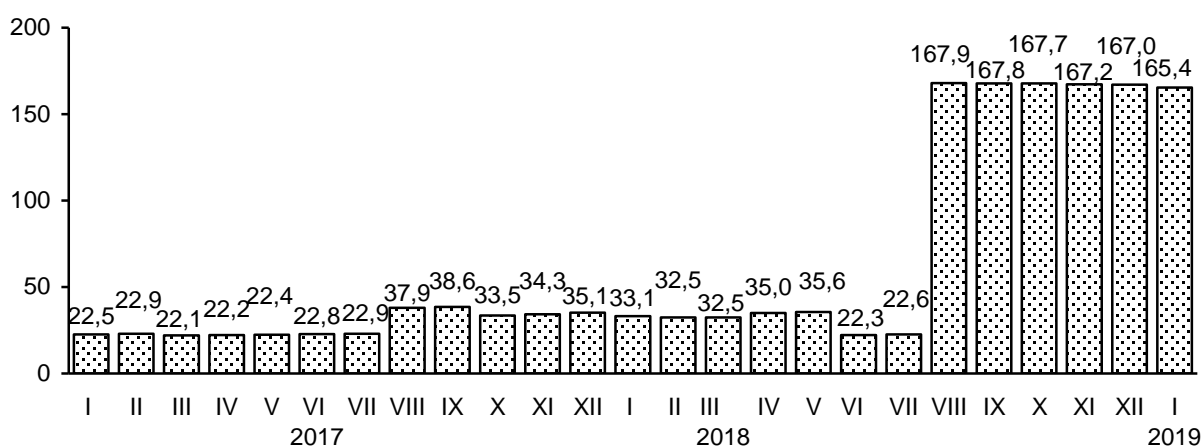

¹ По кругу отчитавшихся организаций.

Демографическая ситуация

За период с начала года численность постоянного населения области уменьшилась на 13,1 тыс. человек. Демографическая ситуация в январе-ноябре 2018 года по сравнению с соответствующим периодом 2017 года характеризовалась уменьшением числа родившихся на 7 процентов, увеличением числа умерших - на 0,1 процента. Число умерших превысило число родившихся в 1,4 раза.

Показатели естественного движения населения

	Человек		На 1000 населения ¹	
	январь-ноябрь 2018	январь-ноябрь 2017	январь-ноябрь 2018	январь-ноябрь 2017
Родившихся	21567	23195	9,4	10,0
Умерших	30646	30625	13,3	13,2
в том числе детей в возрасте до 1 года	107	99	4,8 ²	4,0 ²
Естественный прирост (+), убыль (-)	-9079	-7430	-3,9	-3,2
Зарегистрировано:				
Браков	12375	15433	5,4	6,7
Разводов	7942	9602	3,4	4,1

¹ Здесь и далее показатели помесечной оперативной отчетности приведены в пересчете на год.

² На 1000 родившихся живыми.

Основными причинами смерти остаются болезни системы кровообращения (52,1%).

Общие итоги миграции

человек

	Январь-ноябрь 2018			Январь-ноябрь 2017		
	число прибывших	число выбывших	миграционный прирост (+), снижение(-)	число прибывших	число выбывших	миграционный прирост (+), снижение(-)
Миграция	61907	65900	-3993	53719	59452	-5733
из нее:						
в пределах России	56971	61253	-4282	48237	56683	-8446
в том числе:						
внутрирегиональная	30237	30237	-	26990	26990	-
межрегиональная	26734	31016	-4282	21247	29693	-8446
международная миграция	4936	4647	289	5482	2769	2713
в том числе:						
со странами СНГ	3845	3373	472	4161	2471	1690
со странами дальнего зарубежья	1091	1274	-183	1321	298	1023

В январе-ноябре 2018 года в Волгоградской области продолжает наблюдаться миграционная убыль населения, которая составила 3993 человек (в январе-ноябре 2017 года отмечалась миграционная убыль 5733).

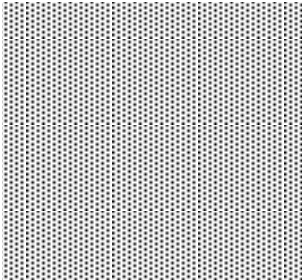

**СОЦИАЛЬНО-ЭКОНОМИЧЕСКОЕ ПОЛОЖЕНИЕ
РОСТОВСКОЙ ОБЛАСТИ**

**Изменение основных показателей
производства товаров и услуг
в январе-декабре 2017 и 2018 годов**
(в % к соответствующему периоду предыдущего года)

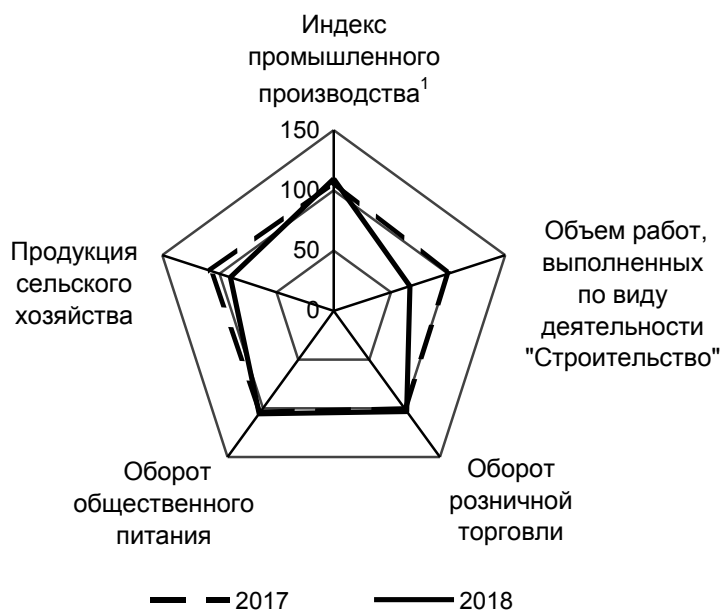

Промышленное производство

По итогам января-декабря 2018 года индекс промышленного производства¹ по Ростовской области составил 109,7 процента.

Индекс производства по видам деятельности
(по полному кругу предприятий и организаций)

	Январь-декабрь 2018 в % к январю-декабрю 2017
Индекс промышленного производства ¹	109,7
в том числе индекс производства по видам деятельности:	
добыча полезных ископаемых	94,1
обрабатывающие производства	110,1
обеспечение электрической энергией, газом и паром; кондиционирование воздуха	110,8
водоснабжение; водоотведение, организация сбора и утилизации отходов, деятельность по ликвидации загрязнений	109,1

¹ Индекс промышленного производства исчисляется по видам деятельности "Добыча полезных ископаемых", "Обрабатывающие производства", "Обеспечение электрической энергией, газом и паром; кондиционирование воздуха", "Водоснабжение; водоотведение, организация сбора и утилизации отходов, деятельность по ликвидации загрязнений" на основе данных о динамике производства важнейших товаров-представителей (в натуральном или стоимостном выражении). В качестве весов используется структура валовой добавленной стоимости по видам экономической деятельности 2010 базисного года.

**Объем отгруженных товаров собственного производства,
выполненных работ и услуг собственными силами,
по видам экономической деятельности
в январе-декабре 2018 года**
(млн. рублей)

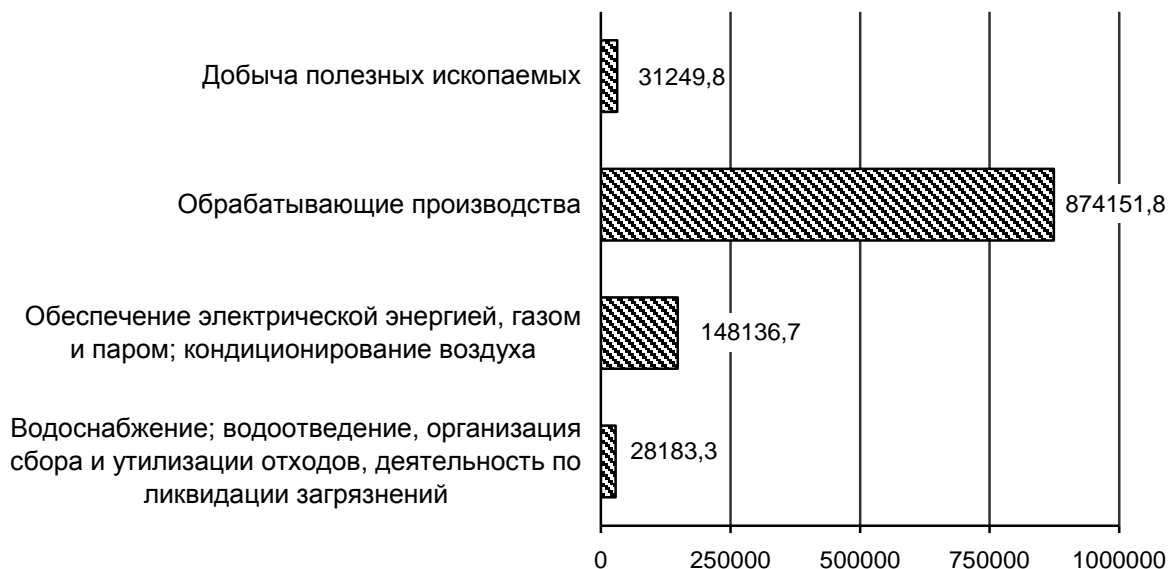

Добыча полезных ископаемых. Индекс производства в «Добыче полезных ископаемых» по итогам 2018 года составил 94,1 процента.

Добыча отдельных видов полезных ископаемых

	Единица измерения	Январь-декабрь 2018	В % к январю-декабрю 2017
Антрацит	тыс. тонн	5365,7	92,3
Антрацит обогащенный	тыс. тонн	4230,5	94,9
Газ горючий природный (естественный)	млн. м ³	289,7	94,2
Пески природные	тыс. м ³	1922,8	61,3
Щебень	тыс. м ³	12682,8	98,5

Обрабатывающие производства. Индекс производства в целом по виду деятельности по результатам января-декабря 2018 года составил 110,1 процента.

Наибольший рост, на 27,6 процента, достигнут в одном из ключевых секторов донской промышленности – производстве кокса и нефтепродуктов. Производство прочих транспортных средств и оборудования увеличилось на 4 процента.

На 5,6 процента возросло металлургическое производство, на 8,1 процента – производство прочей неметаллической минеральной продукции, на 24,1 процента – готовых металлических изделий, кроме машин и оборудования.

Производство пищевых продуктов снизилось на 4 процента. На 17,3 процента сократилось производство растительных рафинированных масел, на 13,1 процента – муки, на 6,1 процента - колбасных изделий, на 1,6 процента – молока.

Вместе с тем, на 34,7 процента возросло производство масла сливочного, на 23,7 процента - кисломолочных продуктов, на 10,4 процента – рыбы переработанной и консервированной, на 5,7 процента - мяса домашней птицы.

Существенный рост отмечается в ряде менее масштабных сегментов обрабатывающей промышленности: производстве автотранспортных средств, прицепов и полуприцепов (на 31,4%), производстве электрического оборудования (на 24%), производстве мебели (на 15,6%), производстве резиновых и пластмассовых изделий (на 7,9%).

Структура отгруженных товаров собственного производства, выполненных работ и услуг собственными силами по видам обрабатывающих производств в январе-декабре 2018 года (процентов)

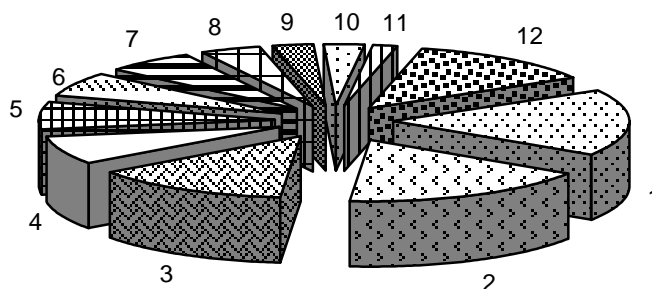

1	Производство кокса, нефтепродуктов	16,7
2	Производство прочих транспортных средств и оборудования	15,4
3	Производство пищевых продуктов	13,8
4	Производство прочей неметаллической минеральной продукции	7,9
5	Производство металлургическое	7,4
6	Производство машин и оборудования, не включенных в другие группировки	7,0
7	Производство готовых металлических изделий, кроме машин и оборудования	6,3
8	Производство резиновых и пластмассовых изделий	4,2
9	Производство напитков	2,6
10	Производство химических веществ и химических продуктов	2,5
11	Производство электрического оборудования	1,9
12	Другие производства	14,3

Производство основных видов продукции обрабатывающих производств

	Единица измерения	Январь-декабрь 2018	В % к январю-декабрю 2017
Производство пищевых продуктов			
мясо и субпродукты пищевые домашней птицы	тыс. тонн	103,2	105,7
масла растительные и их фракции нерафинированные	тыс. тонн	609,1	96,4
продукты кисломолочные (кроме сметаны)	тыс. тонн	20,9	123,7
мука из зерновых культур, овощных и других растительных культур; смеси из них	тыс. тонн	139,4	86,9
рыба переработанная и консервированная	тыс. тонн	17,2	110,4
молоко жидкое обработанное	тыс. тонн	30,9	98,4
Производство кокса и нефтепродуктов			
прямогонный бензин	тыс. тонн	... ¹	109,3
Производство резиновых и пластмассовых изделий			
изделия упаковочные пластмассовые прочие материалы для покрытия пола, стен или потолка пластмассовые в рулонах или в форме плиток	млн. шт. тыс. м ²	739,6 12109,7	114,2 111,2
Производство прочей неметаллической минеральной продукции			
плиты из цемента, бетона или искусственного камня	тыс. м ²	1699,9	108,2
кирпич керамический неогнеупорный строительный	млн. усл. кирпичей	299,1	102,8
Производство металлургическое			
сталь нелегированная в слитках или в прочих первичных формах и полуфабрикаты из нелегированной стали	тыс. тонн	711,8	113,8
сталь легированная прочая в слитках или в прочих первичных формах и полуфабрикаты из прочей легированной стали	тыс. тонн	327,5	136,8
Производство готовых металлических изделий, кроме машин и оборудования			
котлы водогрейные центрального отопления для производства горячей воды или пара низкого давления	тыс. кВт	3303,1	147,9
Производство машин и оборудования, не включенных в другие группировки			
оборудование и установки для фильтрования или очистки жидкостей	тыс. рублей	... ¹	145,7
тракторы для сельского хозяйства прочие	штук	... ¹	107,3
комбайны зерноуборочные	штук	... ¹	68,2
Производство прочих транспортных средств и оборудования			
электровозы магистральные	штук	... ¹	174,4

¹ Данные не публикуются в целях обеспечения конфиденциальности первичных статистических данных, полученных от организаций, в соответствии с Федеральным законом.

Обеспечение электрической энергией, газом и паром; кондиционирование воздуха. Индекс производства по данному виду деятельности в январе-декабре 2018 года составил 110,8 процента. Относительно уровня соответствующего периода предыдущего года на 14,1 процента увеличилась выработка электроэнергии, на 3,2 процента – отпуск пара и горячей воды.

Производство электро- и теплотенергии

	<i>Единица измерения</i>	<i>Январь-декабрь 2018</i>	<i>В % к январю-декабрю 2017</i>
Электроэнергия	млн. кВт. час	42381,5	114,1
Пар и горячая вода	тыс. Гкал	13625,3	103,2

Индекс производства по виду деятельности **«Водоснабжение; водоотведение, организация сбора и утилизации отходов, деятельность по ликвидации загрязнений»** по итогам января-декабря 2018 года составил 109,1 процента.

Строительство

В январе-декабре 2018 года в результате нового строительства, расширения, реконструкции и технического перевооружения в области был сдан в эксплуатацию ряд производственных мощностей.

	<i>Январь-декабрь 2018</i>
Линии электропередач, км	364,1
Энергоблок атомной электростанции, тыс. кВт	1000,0
Автомобильные дороги с твердым покрытием, км	21,0
Мосты, единиц/пог. м	11/1767,6
Капитальные гаражи, единиц/машиномест	11/101
Автозаправочные станции, единиц	1
Станции технического обслуживания легковых автомобилей, единиц	5
Комплексы дорожного сервиса, единиц	1
Автомойка, единиц/мест	4/19
Радиорелейные линии связи, км	1766,3
Антенно-мачтовые сооружения для сотовой связи, шт.	34
Волоконно-оптические линии связи, км	1833,5
Торговые предприятия, тыс. кв. м	41,7
Рынки и павильоны, мест	247
Предприятия общественного питания, посадочных мест	298
Торгово-развлекательные центры, кв. м общей площади	65936
Торгово-офисные центры, кв. м общей площади	10007
Торгово-выставочные комплексы, кв. м общей площади	1536
Птицефабрики яичного направления, тыс. кур несушек	284,0
Общетоварные склады, тыс. кв. м	7,9
Хранилища для картофеля, овощей и фруктов, тыс. тонн единовременного хранения	3,5
Зерносеменовохранилища, тыс. тонн единовременного хранения	49,3

Подрядная деятельность. Объем работ, выполненных по виду деятельности «Строительство» по полному кругу организаций в январе-декабре 2018 года, составил 115588,6 млн. рублей, или 66,5 процента (в сопоставимых ценах) к уровню 2017 года.

Жилищное строительство. За 12 месяцев 2018 года предприятиями и организациями всех форм собственности, с учетом индивидуального строительства, введено жилья общей площадью 2347,4 тыс. кв. метров, что составило 100,6 процента к предыдущему году.

Из общего объема введенного жилья на предприятия и организации приходится 1106,4 тыс. кв. метров, или 115,5 процента к 2017 году. Индивидуальными застройщиками в январе-декабре 2018 года построено жилья общей площадью 1241 тыс. кв. метров – 90,2 процента к январю-декабрю 2017 года.

Сельское хозяйство¹

По предварительным расчетам, сельхозтоваропроизводителями области в январе-декабре 2018 года произведено в фактически действовавших ценах продукции сельского хозяйства на 230,1 млрд. рублей, индекс производства продукции сельского хозяйства составил 90,4 процента к январю-декабрю 2017 года.

Растениеводство. По результатам 2018 года в хозяйствах всех категорий собрано 10,9 млн. тонн зерна (в весе после доработки), что на 18,9 процента меньше, чем в предыдущем году.

Главной продовольственной культуры, пшеницы, намолочено 9335,4 тыс. тонн (на 14,4% меньше, чем год назад); урожайность пшеницы в целом по области составила 35,9 центнера с гектара убранной площади, что ниже данных прошлого года на 19,1 процента. Подсолнечника намолочено 1341,1 тыс. тонн (в весе после доработки), урожайность составила 19 центнеров с гектара, накопано 338,9 тыс. тонн картофеля, или 203,5 центнера с гектара, собрано 509,5 тыс. тонн овощей открытого грунта, или 203,8 центнера с гектара.

¹ С учётом итогов Всероссийской сельскохозяйственной переписи 2016 года.

**Валовые сборы и урожайность основных сельхозкультур
в 2018 году**
(в хозяйствах всех категорий)

	Валовой сбор		Урожайность с 1 га убранной площади	
	тыс. тонн	в % к 2017	центнеров	в % к 2017
Зерновые и зернобобовые культуры (в весе после доработки)	10 911,6	81,1	31,9	80,0
в том числе:				
пшеница	9 335,4	85,6	35,9	80,9
Подсолнечник (в весе после доработки)	1341,1	93,8	19,0	92,7
Картофель	338,9	109,5	203,5	110,9
Овощи открытого грунта	509,5	87,3	203,8	90,8

Животноводство. На начало 2019 года поголовье крупного рогатого скота в хозяйствах всех категорий по расчетам составило 606,9 тыс. голов (на 2,4% больше по сравнению с аналогичной датой предыдущего года), из него коров – 296,8 тыс. голов (на 2,7% больше). Поголовье свиней сократилось до 387,6 тыс. голов (на 10,6% меньше), овец и коз - до 1176,6 тыс. голов (на 4% меньше). Относительно данных предыдущего года на 32,9 процента уменьшилось поголовье птицы (14,6 млн. голов).

В целом во всех категориях хозяйств произведено 379,2 тыс. тонн мяса (скота и птицы на убой в живом весе), что на 0,2 процента больше прошлогоднего уровня, валовой надой молока составил 1095,9 тыс. тонн (увеличение на 0,4%), произведено 1886,1 млн. штук яиц, что на 9,6 процента меньше по сравнению с предыдущим годом.

**Объем производства основных продуктов животноводства
в январе-декабре 2017 и 2018 годов**
(в хозяйствах всех категорий; тыс. тонн, яйца – млн. штук)

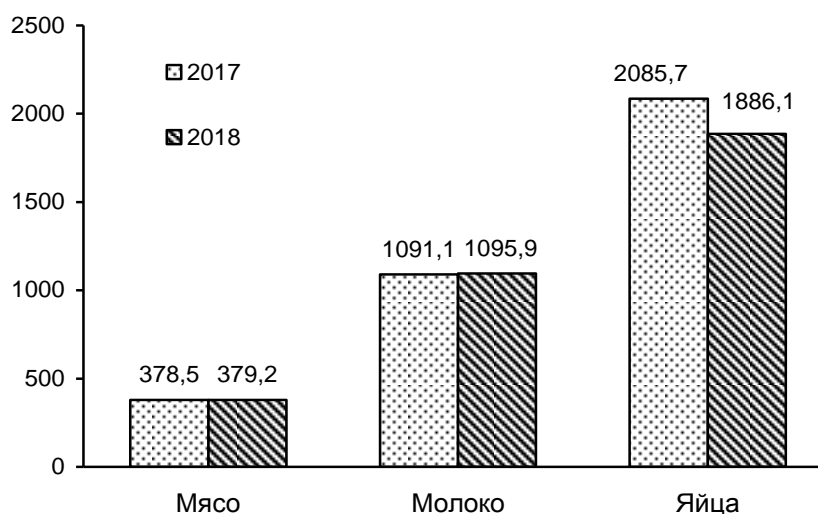

Средний удой молока от одной коровы в январе-декабре 2018 года в сельхоз-организациях составил 6054 кг и увеличился по сравнению с соответствующим периодом предыдущего года на 9,9 процента, средняя яйценоскость одной курицы-несушки в крупных и средних сельхозорганизациях – 269 яиц (снижение на 13,5%).

Потребительский рынок

Розничная торговля. В январе-декабре 2018 года оборот розничной торговли в целом по области сложился в объеме 920,8 млрд. рублей, что в сопоставимых ценах на 3,1 процента выше данных предыдущего года.

Определяющее влияние на динамику оборота оказывает организованная торговля. Торгующие организации и индивидуальные предприниматели, реализующие товары вне рынка, сформировали 91,1 процента общего объема оборота розничной торговли. Объёмы продаж на розничных рынках и ярмарках составили 8,9 процента.

Формирование оборота розничной торговли в январе-декабре 2018 года

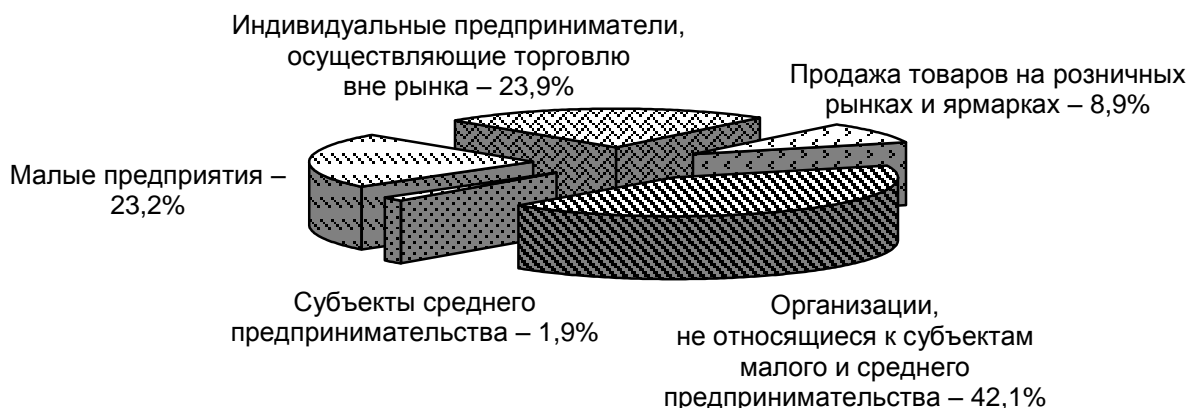

В макроструктуре оборота розничной торговли в январе-декабре 2018 года удельный вес пищевых продуктов, включая напитки, и табачных изделий уменьшился и составил 46,5 процента, в то время как в 2017 году – 46,8 процента, доля непродовольственных товаров, соответственно, возросла (с 53,2% в 2017 году до 53,5% в 2018 году).

В целом, за январь-декабрь 2018 года пищевых продуктов, включая напитки, и табачных изделий продано на сумму 427,8 млрд. рублей, в сопоставимых ценах это на 2,8 процента выше, чем в январе-декабре предыдущего года. Объем продаж непродовольственных товаров сложился в размере 493 млрд. рублей, увеличившись на 3,3 процента.

Общественное питание. В январе-декабре 2018 года оборот общественного питания ресторанов, баров, кафе, столовых при предприятиях и учреждениях, организаций, осуществляющих поставку продукции общественного питания, сложился в размере 39,6 млрд. рублей, что выше уровня предыдущего года на 5,5 процента в сопоставимых ценах.

Платные услуги населению. В январе-декабре 2018 года общий объем платных услуг, оказанных населению по всем каналам реализации (с учетом экспертной оценки объемов платных услуг, оказанных в неформальном секторе экономики), составил 223,2 млрд. рублей, что в сопоставимых ценах выше уровня января-декабря 2017 года на 2,8 процента.

В структуре платных услуг населению устойчиво доминируют четыре вида услуг, которые занимают 74,1 процента от общего объема. К ним относятся услуги жилищно-коммунального хозяйства (27,8%), бытовые (20,1%), телекоммуникационные (14,2%) и транспортные услуги (12%).

Более всего вырос спрос на услуги физической культуры и спорта (рост на 16,5%) услуги учреждений культуры (на 12,2%), ветеринарные услуги (на 8,3%), юридические (на 6,8%), удельный вес которых в совокупности составляет 4,5 процента в общем объеме.

В январе-декабре 2018 года жителям Ростовской области было оказано услуг бытового характера на сумму 44,9 млрд. рублей. По сравнению с январем-декабром 2017 года отмечается рост этого показателя в сопоставимых ценах на 9,2 процента.

Цены

Индексы цен и тарифов

на конец периода; в процентах

	<i>Декабрь 2018 к</i>		<i>Справочно декабрь 2017 к</i>	
	<i>ноябрю 2018</i>	<i>декабрю 2017</i>	<i>ноябрю 2017</i>	<i>декабрю 2016</i>
Индекс потребительских цен	101,1	104,5	100,3	101,6
Индекс цен производителей промышленных товаров, реализуемых на внутренний рынок	99,2	105,4	100,2	100,1
Сводный индекс цен на продукцию (затраты, услуги) инвестиционного назначения	100,7	105,6	100,5	101,7
индекс цен производителей на строительную продукцию	100,4	103,3	100,8	102,3
Индекс тарифов на грузовые перевозки	100,1	105,1	99,95	103,6
Индекс цен производителей сельскохозяйственной продукции	102,6	115,6	99,9	91,1

Потребительские цены. Индекс потребительских цен на товары и услуги в декабре 2018 года к декабрю 2017 года составил 104,5 процента. Цены на продовольственные товары с начала года увеличились на 5,4 процента, на непродовольственные товары – на 3,3 процента. Платные услуги подорожали на 4,9 процента.

Среди *продовольственных товаров* за январь-декабрь 2018 года наиболее заметный рост цен отмечен на яйца (на 37%), сахар (на 32,3%), плодоовощную продукцию, включая картофель (на 13%), хлеб и хлебобулочные изделия (на 11,3%), мясо и птицу (на 9%).

Наряду с подорожавшими продуктами, в анализируемом периоде отмечалось некоторое снижение цен на крупу гречневую-ядрицу (на 19,3%), рыбу мороженую неразделанную (на 7%), яблоки (на 3,4%), макаронные изделия (на 1,3%), крупу и бобовые (на 0,4%).

В декабре 2018 года *стоимость условного (минимального) набора продуктов питания* по Ростовской области составила 3676,69 рубля в расчете на 1 человека и по сравнению с предыдущим месяцем выросла на 3,3 процента, за период с начала года на 8,4 процента.

На региональном рынке *непродовольственных товаров* цены за период с начала года увеличились на 3,3 процента. В большей степени подорожали нефтепродукты – газовое моторное топливо (на 22,9%), дизельное топливо (на 15,9%), автомобильный бензин (на 10,6%). Отмечается ощутимый рост цен на табачные изделия (на 6,5%), строительные материалы (на 6,3%), медикаменты (на 5,6%).

Общее удорожание *услуг* за период с начала года составило 4,9 процента.

Среди наблюдаемых видов услуг, оказываемых населению области, заметный прирост цен и тарифов сложился на жилищные услуги (на 11,2%), услуги в сфере зарубежного туризма (на 9,8%), услуги высшего образования (на 8,3%), дошкольного воспитания (на 7,7%), услуги связи (на 7,5%), ремонт и техническое обслуживание транспортных средств (на 6,4%), услуги страхования (на 6,1%), услуги образования (на 5,7%).

Вместе с тем, отмечалось снижение стоимости услуг гостиниц и прочих мест проживания (на 4,8%), санаторно – оздоровительных услуг (на 3,1%), услуг физической культуры и спорта (на 2,1%), банков (на 1,6%), проезд в поездах дальнего следования (на 1,1%).

Цены производителей. Индекс цен производителей промышленных товаров, реализуемых на внутренний рынок, в декабре 2018 года по отношению к декабрю 2017 года составил 105,4 процента.

**Индекс цен производителей промышленных товаров,
реализуемых на внутренний рынок,
по отдельным видам экономической деятельности**

на конец периода; в процентах

	Декабрь 2018 к		Справочно декабрь 2017 к декабрю 2016
	ноябрю 2018	декабрю 2017	
Индекс цен производителей промышленных товаров	99,2	105,4	100,1
Добыча полезных ископаемых	99,5	104,9	108,7
Обрабатывающие производства	99,7	106,2	98,8
в том числе:			
производство пищевых продуктов	100,5	106,9	91,2
производство напитков	102,5	105,7	98,6
производство табачных изделий	100,0	128,6	54,1
производство текстильных изделий	100,0	103,5	81,1
производство одежды	100,1	101,0	99,6
производство кожи и изделий из кожи	100,0	101,8	108,5
обработка древесины и производство изделий из дерева и пробки, кроме мебели, производство изделий из соломки и материалов для плетения	100,0	110,0	104,0
производство бумаги и бумажных изделий	101,1	99,6	109,9
деятельность полиграфическая и копирование носителей информации	100,0	101,1	104,6
производство кокса и нефтепродуктов	90,0	135,7	107,4
производство химических веществ и химических продуктов	99,5	103,2	105,1
производство лекарственных средств и материалов, применяемых в медицинских целях	100,0	103,2	108,2
производство резиновых и пластмассовых изделий	99,9	105,3	101,2
производство прочей неметаллической минеральной продукции	100,1	113,3	104,6
производство металлургическое	99,6	115,8	106,6
производство готовых металлических изделий, кроме машин и оборудования	99,7	102,1	96,0
производство компьютеров, электронных и оптических изделий	100,1	107,1	99,8
производство электрического оборудования	100,6	104,5	110,0
производство машин и оборудования, не включенные в другие группировки	102,1	96,6	105,5
производство автотранспортных средств, прицепов и полуприцепов	99,3	106,7	96,3
производство прочих транспортные средств и оборудования	100,0	100,0	100,0
производство мебели	100,0	101,0	99,9
производство прочих готовых изделий	100,0	101,7	101,4
Обеспечение электрической энергией, газом и паром; кондиционирование воздуха	96,8	102,6	103,8
Водоснабжение; водоотведение, организация сбора и утилизации отходов, деятельность по ликвидации загрязнений	100,0	102,4	102,5

Рынок труда

Занятость. Среднесписочная численность работников по кругу крупных, средних и малых предприятий и организаций в январе-ноябре 2018 года составила 1077,2 тыс. человек, что ниже уровня соответствующего периода предыдущего года на 0,3 процента. Сокращение персонала наблюдается в большинстве видов деятельности. Рост численности работников отмечен в организациях, осуществляющих деятельность в области информации и связи (на 4%), в транспортировке и хранении (на 3,7%), деятельности по операциям с недвижимым имуществом (на 2,4%), в торговле (на 1,8%), по виду деятельности «государственное управление и обеспечение военной безопасности; социальное обеспечение» (на 0,5%). Сохранилась на прошлогоднем уровне штатная численность в области здравоохранения и социальных услуг.

Среднесписочная численность работников крупных и средних организаций в январе-ноябре 2018 года составила 764,5 тыс. человек. На условиях совместительства при этом привлекалось 13,1 тыс. человек, по договорам гражданско-правового характера – 14 тыс. человек (в эквиваленте полной занятости).

Число замещенных мест работниками списочного состава, совместителями и лицами, выполнявшими работы по договорам гражданско-правового характера, в крупных и средних организациях составило в январе-ноябре 2018 года 791,6 тысяч, что ниже уровня того же периода прошлого года на 0,4 процента.

Количество замещенных рабочих мест в организациях (без субъектов малого предпринимательства)

	Январь-ноябрь 2018, единиц	В % к январю-ноябрю 2017
Всего замещенных рабочих мест (работников)	791590	99,6
в том числе:		
работников списочного состава (без внешних совместителей)	764494	99,6
внешних совместителей ¹	13130	94,1
работников, выполнявших работы по договорам гражданско-правового характера ¹	13966	102,8

¹ В эквиваленте полной занятости.

В январе-ноябре 2018 года в общем количестве замещенных рабочих мест в организациях рабочие места внешних совместителей составили 1,7 процента; лиц, выполнявших работы по гражданско-правовым договорам - 1,8 процента. Наиболее высокий удельный вес совместителей отмечен по виду деятельности «образование» – 4 процента.

Безработица. В январе-декабре 2018 года в учреждениях государственной службы занятости зарегистрировано 155,4 тыс. граждан, обратившихся за содействием в трудоустройстве, что на 9,8 процента выше уровня января-декабря 2017 года. Признано безработными 40,2 тыс. граждан, что на 2,7 процента больше, чем в январе-декабре 2017 года.

Снято с учета в анализируемом периоде 40,2 тыс. безработных. В их числе 22,1 тыс. (55%) – в связи с трудоустройством, 6,3 тыс. человек (15,8%) – в связи с профессиональным обучением или получением дополнительного профессионального образования по направлению государственного учреждения службы занятости населения.

К концу декабря 2018 года численность официально зарегистрированных в государственных учреждениях службы занятости безработных составила 16,7 тыс. человек, что ниже уровня на конец декабря 2017 года и ниже значения показателя предыдущего месяца (соответственно, на 0,1% и на 4%).

Пособие по безработице получали 14,7 тыс. граждан, что составляет 87,9 процента численности официально зарегистрированных безработных.

Уровень официально зарегистрированной безработицы на конец декабря 2018 года составил 0,8 процента.

Движение численности безработных, зарегистрированных в государственных учреждениях службы занятости (человек)



Государственные финансы

По предварительным данным Министерства финансов Ростовской области *консолидированный бюджет* Ростовской области за январь-декабрь 2018 года исполнен с общим профицитом в размере 7890,6 млн. рублей¹.

За январь-декабрь 2018 года *доходы* консолидированного бюджета области сложились в сумме 217311,9 млн. рублей¹ и увеличились по сравнению с январем-декабром 2017 года на 13,1 процента.

За 12 месяцев 2018 года *расходы* консолидированного бюджета области были профинансированы в объеме 209421,3 млн. рублей¹, что по сравнению с соответствующим периодом предыдущего года больше на 9,8 процента.

Основная часть расходов консолидированного бюджета области была направлена на развитие социальной сферы: образования (29,4%), здравоохранения (6,2%), культуры и кинематографии (4,1%), физкультуры и спорта (3%); на социальную политику (25,4%), на развитие экономики (14,4%), жилищно-коммунальное хозяйство (8,3%), общегосударственные вопросы (6,9%).

¹ <http://www.minfinro.rsu.ru/docs/s/10> - Дата обращения: январь 2019 года.

Финансы крупных и средних организаций

Финансовые результаты деятельности. По итогам января-ноября 2018 года *сальдированный финансовый результат* крупных и средних организаций Ростовской области сложился в размере 70406,2 млн. рублей прибыли.

Заметный положительный сальдированный финансовый результат достигнут в обрабатывающем производстве (53 млрд. рублей) и в оптовой торговле (6,9 млрд. рублей).

Прибыль организаций обрабатывающих производств обеспечена в значительной степени деятельностью предприятий по производству прочей неметаллической минеральной продукции (21,2 млрд. рублей) и прочих транспортных средств и оборудования (17,7 млрд. рублей).

Сальдированный финансовый результат деятельности организаций, осуществляющих производство товаров и услуг для реализации,¹ за январь-ноябрь 2018 года

	Млн. рублей	В % к январю-ноябрю 2017 ²
Всего	70406,2	99,3
в том числе по организациям с основным видом деятельности:		
сельское, лесное хозяйство, охота рыболовство и рыбоводство	2018,1	58,0
добыча полезных ископаемых	2612,5	89,5

ЮЖНЫЙ ФЕДЕРАЛЬНЫЙ ОКРУГ

	<i>Млн. рублей</i>	<i>В % к январю-ноябрю 2017²</i>
обрабатывающие производства	53038,5	112,4
обеспечение электрической энергией, газом и паром; кондиционирование воздуха	1331,7	30,4
водоснабжение; водоотведение, организация сбора и утилизации отходов, деятельность по ликвидации загрязнений	-155,4	-
строительство	523,3	41,4
торговля оптовая и розничная; ремонт автотранспортных средств, мотоциклов	5190,7	51,1
из них торговля оптовая, кроме оптовой торговли автотранспортными средствами и мотоциклами	6901,3	103,9
транспортировка и хранение	378,5	20,4
деятельность гостиниц и предприятий общественного питания	3,7	73,5
деятельность в области информации и связи	211,8	75,4
деятельность финансовая и страховая	77,4	181,2
деятельность по операциям с недвижимым имуществом	761,4	72,1
деятельность профессиональная, научная и техническая	3226,5	182,2
деятельность административная и сопутствующие дополнительные услуги	1308,4	-
образование	45,3	167,3
деятельность в области здравоохранения и социальных услуг	54,2	19,1
деятельность в области культуры, спорта, организации досуга и развлечений	-319,1	-

¹ Данные приведены по крупным и средним организациям. Информация сформирована в целом по юридическому лицу, включая данные обособленных подразделений, входящих в его состав.

² Темпы рассчитаны по сопоставимому кругу организаций, прочерк означает, что в одном или в обоих из сопоставляемых периодов был получен отрицательный сальдированный финансовый результат.

По итогам января-ноября 2018 года удельный вес убыточных крупных и средних организаций в целом по Ростовской области сложился на уровне 27,6 процента, что на 2,1 процентного пункта выше, чем годом ранее.

Состояние платежей и расчетов. На 1 декабря 2018 года суммарная задолженность по обязательствам (кредиторская задолженность и задолженность по кредитам банков и займам) организаций сложилась в размере 1153132,9 млн. рублей, в том числе просроченная – 82967,4 млн. рублей, или 7,2 процента от общей суммы задолженности (на 1.12.2017 года – 5,4%, на 1.11.2018 года – 6,3%).

Кредиторская задолженность крупных и средних организаций Ростовской области по состоянию на 1.12.2018 года сложилась в размере 576186,4 млн. рублей, из нее на просроченную приходилось 58216,5 млн. рублей, или 10,1 процента (на 1 декабря 2017 года – 8,5%, на 1 ноября 2018 года – 9,8%).

В просроченной кредиторской задолженности почти половина приходится на долю организаций, относящихся к виду «деятельность административная и сопутствующие дополнительные услуги» – 49 процентов.

Задолженность по полученным кредитам и займам крупных и средних организаций Ростовской области на 1 декабря 2018 года сложилась в размере 576946,5 млн. рублей, в том числе просроченная – 24750,9 млн. рублей, или 4,3 процента от общего объема задолженности (на 1.12.2017 года – 1,9%, на 1.11.2018 года – 2,8%).

Дебиторская задолженность крупных и средних организаций Донского региона на 1.12.2018 года составила 506268,8 млн. рублей, из неё просроченная – 38080,1 млн. рублей, или 7,5 процента от общего объема дебиторской задолженности (на 1 декабря 2017 года – 6,7%, на 1 ноября 2018 года – 7,1%).

Уровень жизни населения

За январь-ноябрь 2018 года *объем номинальных денежных доходов* населения области составил 1290,3 млрд. рублей. По сравнению с аналогичным периодом 2017 года денежные доходы, рассчитанные для сопоставимости данных без учета единовременной денежной выплаты (ЕВ-2017) пенсионерам в размере 5 тыс. рублей, произведенной в соответствии с Федеральным законом от 22 ноября 2016г. № 385-ФЗ, увеличились на 4,7 процента. С учетом указанной выплаты (ЕВ-2017) денежные доходы населения в январе-ноябре 2018 года относительно января-ноября 2017 года выросли на 4,2 процента.

Среднедушевые денежные доходы населения области за январь-ноябрь 2018 года составили 27792,6 рубля (в среднем за месяц).

Реальные располагаемые денежные доходы (доходы за вычетом обязательных платежей, скорректированные на индекс потребительских цен) в январе-ноябре 2018 года по сравнению с январем-ноябрем 2017 года без учета ЕВ-2017 увеличились на 1 процент, с учетом ЕВ-2017 – увеличились на 0,4 процента.

Среднемесячная номинальная начисленная заработная плата работников по кругу крупных, средних и малых предприятий и организаций (с учетом дорасчета) в январе-ноябре 2018 года сложилась в размере 29986,7 рубля и возросла по сравнению с соответствующим периодом 2017 года на 9,6 процента (по кругу предприятий и организаций 2018 года).

Реальная величина среднемесячной начисленной заработной платы составила 107,5 процента к соответствующему периоду прошлого года.

**Отклонение средней заработной платы
от среднеобластного уровня
в ноябре 2018 года
(рублей)**



В соответствии с информацией, предоставленной предприятиями и организациями в органы государственной статистики (по обследуемым видам экономической деятельности (без субъектов малого предпринимательства)), по состоянию на 1 января 2019 года общая сумма *просроченной задолженности* по заработной плате перед 280 работниками составила 15,1 млн. рублей.

Доля задолженности по организациям, находящимся в различных процедурах банкротства, составляет 69,5 процента от общего объема просроченной задолженности.

Динамика просроченной задолженности по заработной плате¹
(на 1 число месяца; млн. рублей)

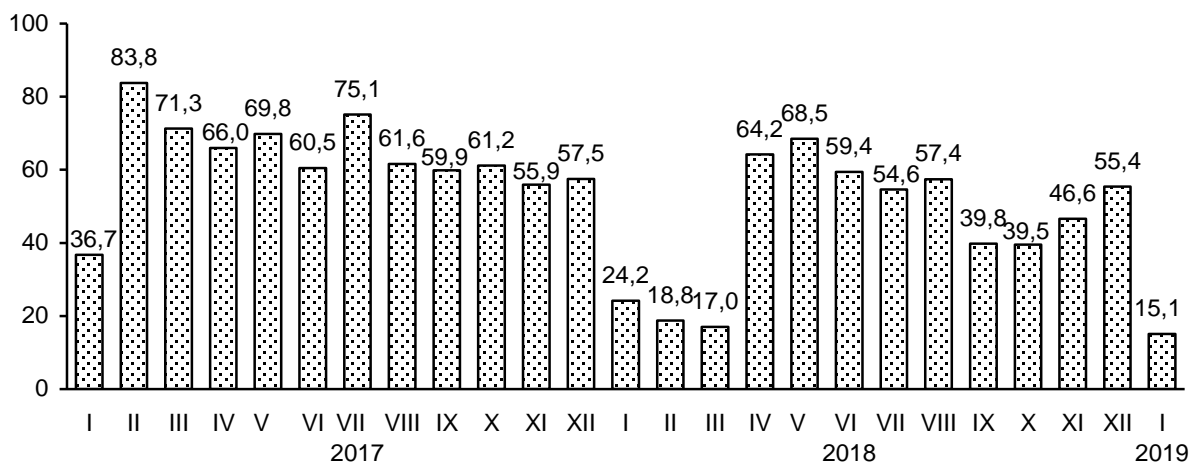

¹ По кругу отчитавшихся организаций.

Демографическая ситуация

В январе-ноябре 2018 года в Ростовской области отмечалось снижение как числа родившихся, так и числа умерших.

Показатели естественного движения населения¹

	Человек		На 1000 населения ²	
	январь-ноябрь 2018	январь-ноябрь 2017	январь-ноябрь 2018	январь-ноябрь 2017
Родившихся	37804	40140	9,8	10,4
Умерших	51698	52010	13,4	13,5
в том числе детей в возрасте до 1 года	192	273	4,9 ³	6,4 ³
Естественный прирост (+), убыль (-)	-13894	-11870	-3,6	-3,1
Зарегистрировано:				
браков	24651	27627	6,4	7,1
разводов	15240	16701	4,0	4,3

¹ В 2018 году по данным Единого государственного реестра записей актов гражданского состояния (ЕГР ЗАГС).

² Показатели помесечной оперативной отчетности приведены в пересчете на год.

³ На 1000 родившихся.

В январе-ноябре 2018 года в Ростовской области число родившихся сократилось по сравнению с соответствующим периодом 2017 года на 2336 человек (на 5,8 процента) и составило 37804 младенца.

Уровень рождаемости в январе-ноябре снизился с 10,4 промилле в 2017 году до 9,8 промилле в текущем году.

Уровень смертности снизился с 13,5 до 13,4 промилле. В распределении по причинам смерти болезни системы кровообращения составляют 44,9 процента, новообразования – 12,5 процента, внешние причины – 4,5 процента.

В 2018 году отмечается снижение уровня младенческой смертности до 4,9 промилле (6,4 промилле – в январе-ноябре 2017 г.).

Наблюдается снижение уровня брачности с 7,1 до 6,4 промилле, уровня разводимости – с 4,3 до 4 промилле.

Миграционная убыль населения по итогам 11 месяцев составила 1653 человека, в соответствующем периоде 2017 года отмечался миграционный прирост.

Общие итоги миграции¹

человек

	<i>Январь-ноябрь 2018</i>			<i>Январь-ноябрь 2017</i>		
	<i>число прибывших</i>	<i>число выбывших</i>	<i>миграционный прирост (+), снижение (-)</i>	<i>число прибывших</i>	<i>число выбывших</i>	<i>миграционный прирост (+), снижение (-)</i>
Миграция	101981	103634	-1653	101940	99867	2073
из нее:						
в пределах России	92869	96024	-3155	90842	93337	-2495
в том числе:						
внутрирегиональная	51875	51875	-	51450	51450	-
межрегиональная	40994	44149	-3155	39392	41887	-2495
международная						
миграция	9112	7610	1502	11098	6530	4568
в том числе:						
со странами СНГ	8590	7006	1584	10357	5972	4385
с другими						
зарубежными						
странами	522	604	-82	741	558	183

¹ Предварительные данные.

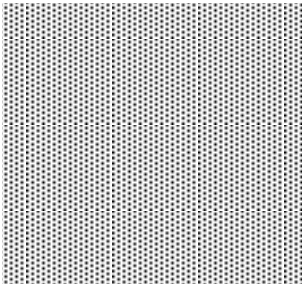

**СОЦИАЛЬНО-ЭКОНОМИЧЕСКОЕ ПОЛОЖЕНИЕ
г. СЕВАСТОПОЛЯ**

**Изменение основных показателей
производства товаров и услуг
в январе-декабре 2017 и 2018 годов**
(в % к соответствующему периоду предыдущего года)



Промышленное производство

Индекс промышленного производства в январе-декабре 2018 года по сравнению с соответствующим периодом предыдущего года составил 129,2%.

Индекс производства по видам деятельности
(по полному кругу предприятий и организаций)

	Январь-декабрь 2018 в % к январю-декабрю 2017
Индекс промышленного производства ¹	129,2
в том числе индекс производства по видам деятельности:	
добыча полезных ископаемых	... ²
обрабатывающие производства	104,4
обеспечение электрической энергией, газом и паром; кондиционирование воздуха	140,8
водоснабжение; водоотведение, организация сбора и утилизации отходов, деятельность по ликвидации загрязнений	99,8

¹ Индекс промышленного производства исчисляется по видам деятельности «Добыча полезных ископаемых», «Обрабатывающие производства», «Обеспечение электрической энергией, газом и паром; кондиционирование воздуха», «Водоснабжение; водоотведение, организация сбора и утилизации отходов, деятельность по ликвидации загрязнений» на основе данных о динамике производства важнейших товаров-представителей (в натуральном или стоимостном выражении). В качестве весов используется структура валовой добавленной стоимости по видам экономической деятельности 2010 базисного года.

² Данные не публикуются в целях обеспечения конфиденциальности первичных статистических данных, полученных от организаций в соответствии с Федеральным законом.

**Объем отгруженных товаров собственного производства,
выполненных работ и услуг собственными силами,
по видам экономической деятельности
в январе-декабре 2018 года
(млн. рублей)**

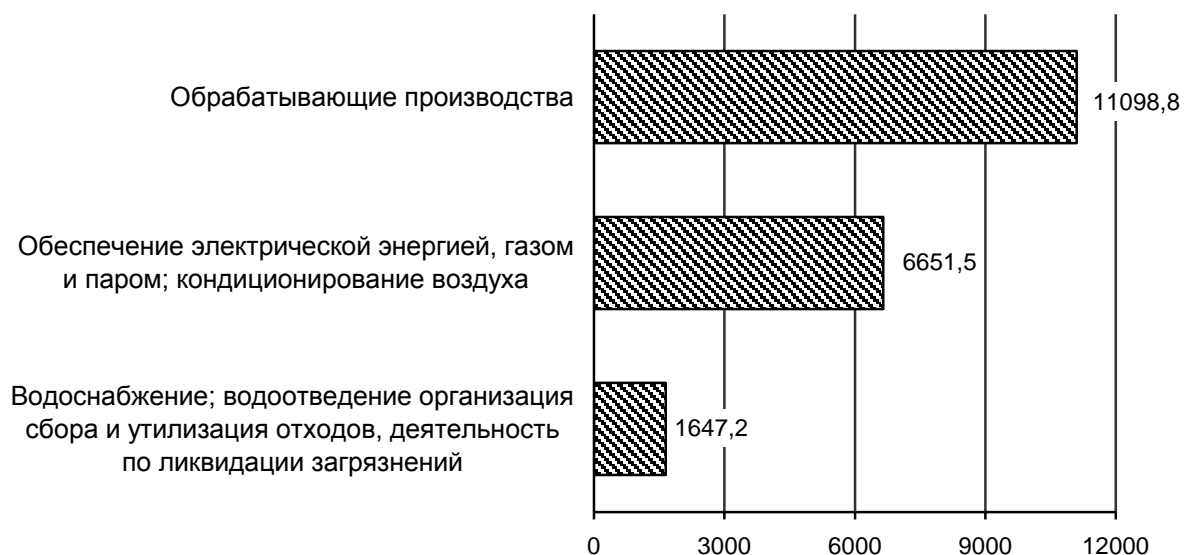

Обрабатывающие производства. В январе-декабре 2018 года по виду деятельности «Обрабатывающие производства» отгружено товаров на сумму 10829,5 млн. рублей. Индекс производства составил 104,4% в том числе в производстве пищевых продуктов – 98%.

Объем отгруженной продукции по виду деятельности «Ремонт и монтаж машин и оборудования» вырос в 2,3 раза, в производстве одежды – в 2,1 раза, в обработке древесины и производстве изделий из дерева и пробки, кроме мебели, производстве изделий из соломки и материалов для плетения – в 2 раза, в производстве компьютеров, электронных и оптических изделий - на 92,0%, в производстве резиновых и пластмассовых изделий вырос на 72%, в производстве химических веществ и химических продуктов - на 60,9%, в производстве машин и оборудования, не включённых в другие группировки - на 58,2%, в деятельности полиграфической и копировании носителей информации - на 45,6%, в производстве готовых металлических изделий, кроме машин и оборудования - на 40,3%, в производстве текстильных изделий - на 30,4%, в производстве пищевых продуктов - на 29,5%, в производстве мебели - на 19,0%, в производстве электрического оборудования – на 12,6%.

**Структура отгруженных товаров собственного производства,
выполненных работ и услуг собственными силами
по видам обрабатывающих производств
в январе-декабре 2018 года
(процентов)**

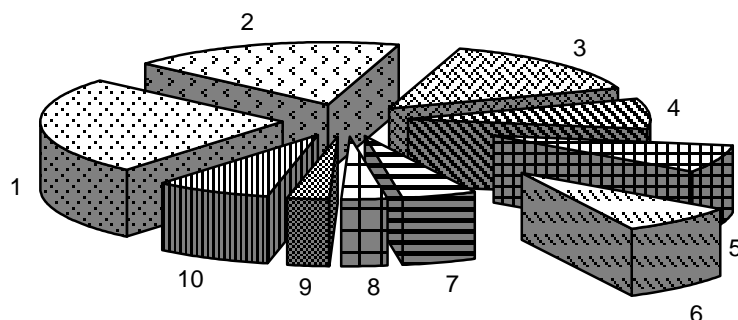

1	Производство пищевых продуктов	25,3
2	Производство напитков	18,4
3	Производство электрического оборудования	14,9
4	Производство прочей неметаллической минеральной продукции	7,7
5	Производство готовых металлических изделий, кроме машин и оборудования	7,2
6	Ремонт и монтаж машин и оборудования	8,0
7	Производство прочих транспортных средств и оборудования	5,0
8	Производство резиновых и пластмассовых изделий	2,9
9	Производство машин и оборудования, не включенных в другие группировки	2,8
10	Другие производства	7,8

Производство основных видов продукции обрабатывающих производств

	Единица измерения	Январь-декабрь 2018	В % к январю-декабрю 2017
Производство пищевых продуктов			
рыба переработанная и консервированная, ракообразные и моллюски	тонн	24240,6	93,6
изделия хлебобулочные недлительного хранения	тонн	24241,1	101,5
изделия колбасные, включая изделия колбасные для детского питания	тонн	349,0	86,0
Производство напитков			
воды минеральные природные питьевые и воды питьевые, расфасованные в ёмкости, не содержащие добавки сахара или других подслащающих или вкусоароматических веществ	тыс. полулитров	28844,5	106,6
Производство одежды			
спецодежда прочая	тыс. руб.	3313,4	102,5
Производство кожи и изделий из кожи			
обувь спортивная	тыс. пар	... ¹	... ¹
Производство химических веществ и химических продуктов			
материалы лакокрасочные на основе полимеров	тонн	975,0	103,1

Г. СЕВАСТОПОЛЬ

	<i>Единица измерения</i>	<i>Январь-декабрь 2018</i>	<i>В % к январю-декабрю 2017</i>
Производство резиновых и пластмассовых изделий плиты, листы, плёнка и полосы полимерные, неармированные или не комбинированные с другими материалами	тонн	... ¹	... ¹
Производство прочей неметаллической минеральной продукции блоки и прочие изделия сборные строительные для зданий и сооружений из цемента, бетона или искусственного камня	тыс.м ²	28,9	95,8
Производство металлургическое профили незамкнутые холодной штамповки или гибкие из нелегированных сталей	тонн	... ¹	... ¹
Производство готовых металлических изделий, кроме машин и оборудования замки из драгоценных металлов прочие	тыс. рублей	... ¹	... ¹
Производство компьютеров, электронных и оптических изделий аппаратура коммутационная, аппаратура радио- или телевизионная передающая; телевизионные камеры	тыс. рублей	152065,5	93,2
Производство электрического оборудования устройства для коммутации или защиты электрических цепей на напряжение более 1 кВ	тыс. рублей	1483640,1	105,8
Производство машин и оборудования, не включенных в другие группировки теплообменники и машины для сжижения воздуха или прочих газов	тыс. рублей	... ¹	... ¹
Производство мебели мебель	тыс. рублей	140739,0	100,6
Производство прочих готовых изделий изделия ювелирные и их части; ювелирные изделия из золота или ювелирные изделия из серебра и их части	тыс. рублей	171067,9	140,8

Обеспечение электрической энергией, газом и паром; кондиционирование воздуха.

Производство электро- и теплоэнергии

	<i>Единица измерения</i>	<i>Январь-декабрь 2018</i>	<i>В % к январю-декабрю 2017</i>
Электроэнергия в том числе выработка электростанциями:	млн. кВт. час	829,3	215,8
тепловыми	млн. кВт. час	... ¹	... ¹
гидроэлектростанциями	млн. кВт. час	... ¹	... ¹
Пар и горячая вода	тыс. Гкал	... ¹	... ¹

¹ Данные не публикуются в целях обеспечения конфиденциальности первичных статистических данных, полученных от организаций, в соответствии с Федеральным законом.

Строительство

В январе-декабре 2018 года в результате нового строительства, расширения, реконструкции и технического перевооружения в регионе были сданы в эксплуатацию следующие объекты.

	<i>Январь-декабрь 2018</i>
Амбулаторно-поликлинические организации, посещений в смену	250
Дома отдыха, мест	8
Плоскостные спортивные сооружения (футбольные поля, игровые площадки и др.), м. кв.	362
Дошкольные образовательные организации, мест	480
Торгово-развлекательные центры, м. кв. общей площади	2065
Торгово-офисные центры, м. кв. общей площади	355,1
Гостиницы, мест	1193
Капитальные гаражи, единиц	22
Волоконно-оптические линии связи (передачи), км	37,7

Подрядная деятельность. Объем работ, выполненных по виду деятельности «Строительство», по полному кругу организаций в январе-декабре 2018 года составил 38103,1 млн. рублей, что в 3,5 раза больше соответствующего периода 2017 года.

Жилищное строительство. За январь-декабрь 2018 года предприятиями и организациями всех форм собственности введено жилья общей площадью 294,3 тыс. кв. метров, что в 1,7 раза больше соответствующего периода прошлого года.

Ввод жилья за отчетный период в городской зоне составил 276,2 тыс. кв. метров, в сельской местности – 18,1 тыс. кв. метров.

Индивидуальными застройщиками за отчетный период введено 197,4 тыс. кв. метров, в том числе в городской зоне – 179,3 тыс. кв. метров, в сельской местности – 18,1 тыс. кв. метров.

Сельское хозяйство¹

Объем производства продукции сельского хозяйства всех сельскохозяйственных производителей (сельхозорганизации, крестьянские (фермерские) хозяйства, хозяйства населения) за январь-декабрь 2018 года в действующих ценах, по предварительной оценке, составил 2375,3 млн. рублей. Индекс производства продукции сельского хозяйства (в сопоставимых ценах) за январь-декабрь 2018 года к соответствующему периоду предыдущего года составил 94,3%.

¹ С учётом итогов Всероссийской сельскохозяйственной переписи 2016 года.

Растениеводство

**Валовые сборы и урожайность основных сельхозкультур
во всех категориях хозяйств
за 2018 год**
(в хозяйствах всех категорий)

	Валовой сбор		Урожайность с 1 га убранной площади	
	тыс. тонн	в % к 2017	центнеров	в % к 2017
Зерновые и зернобобовые культуры- всего (в весе после доработки)	1,1	72,1	19,3	83,0
в том числе:				
пшеница	... ¹	... ¹	... ¹	... ¹
Картофель	2,1	80,6	151,2	73,3
в том числе:				
в хозяйствах населения	2,1	80,6	151,2	73,3
Овощи с открытого и закрытого грунта - всего	4,5	92,8	122,2	98,0
в том числе:				
в хозяйствах населения	... ¹	... ¹	... ¹	... ¹
Фруктово-ягодные культуры	9,4	99,5	85,2	115,1
Виноград	29,5	95,7	62,9	100,0

¹ Данные не публикуются в целях обеспечения конфиденциальности первичных статистических данных, полученных от организаций в соответствии с Федеральным законом.

Животноводство. На конец декабря 2018 года поголовье крупного рогатого скота в хозяйствах всех категорий, по расчетам, уменьшилось на 1,4% по сравнению с аналогичной датой предыдущего года и составило 1,1 тыс. голов, из него коров – 0,5 тыс. голов (на 2% меньше). Поголовье овец и коз составляет 0,9 тыс. голов (на 2,5% меньше), свиней – 0,7 тыс. голов (на 16,2% меньше), птицы – 43,8 тыс. голов (на 2,4% меньше).

По расчетным данным, в январе-декабре 2018 года хозяйствами всех категорий произведено скота и птицы на убой (в живом весе) 0,6 тыс. тонн, что на 14,6% меньше прошлогоднего уровня, молока – 2,8 тыс. тонн, что на 0,1% меньше, чем в январе-декабре 2017 года, яиц – 3,2 млн. штук, что на 2% меньше уровня соответствующего периода предыдущего года.

**Объем производства основных продуктов животноводства
в январе-декабре 2017 и 2018 годов**
(в хозяйствах всех категорий; т; яйца – тыс. штук)

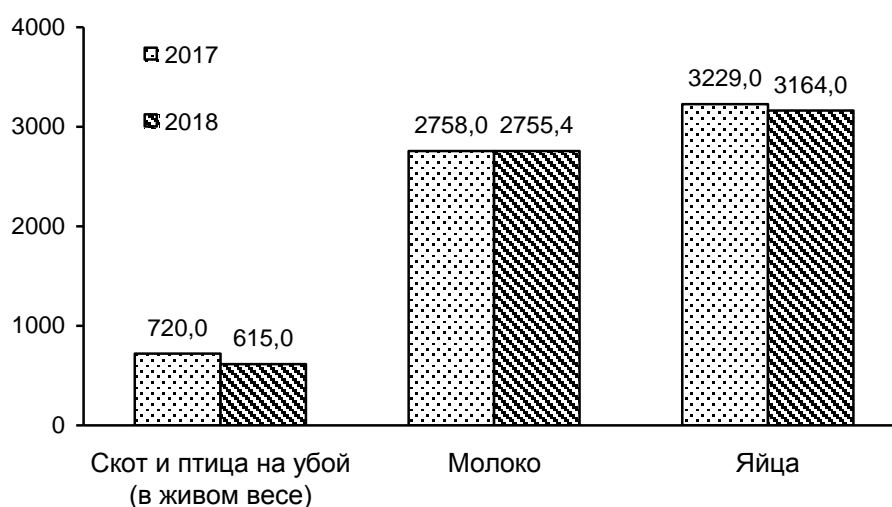

Потребительский рынок

Розничная торговля. В январе-декабре 2018 года оборот розничной торговли в целом по г. Севастополю сложился в объеме 65845,3 млн. рублей, что в сопоставимых ценах на 2% больше соответствующего периода 2017 года.

Определяющее влияние на динамику оборота оказывает организованная торговля. Торгующие организации и индивидуальные предприниматели, реализующие товары вне рынка, сформировали 96,6% общего объема оборота розничной торговли. Объемы продаж на розничных рынках и ярмарках составили 3,4%.

**Формирование оборота розничной торговли
в январе-декабре 2018 года**

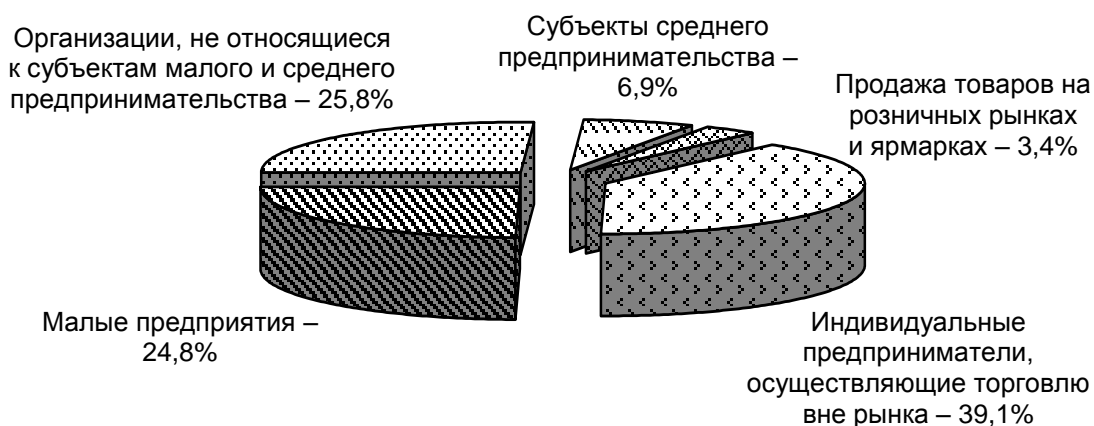

В макроструктуре оборота розничной торговли удельный вес пищевых продуктов, включая напитки, и табачных изделий уменьшился в январе-декабре 2018 года и составил 48,6%, в то время как в аналогичном периоде 2017 года - 49%, доля непродовольственных товаров, соответственно увеличилась (с 51% в январе-декабре 2017 года до 51,4% в январе-декабре 2018 года).

В целом, за январь-декабрь 2018 года пищевых продуктов, включая напитки, и табачных изделий продано на сумму 31977,2 млн. рублей, в сопоставимых ценах, это на 1,9% больше, чем в январе-декабре 2017 года. Объем продаж непродовольственных товаров сложился в размере 33868,1 млн. рублей, повышение составило 2,5%.

Общественное питание. За январь-декабрь 2018 года оборот общественного питания ресторанов, баров, кафе, столовых при предприятиях и учреждениях, организаций, осуществляющих поставку продукции общественного питания, сложился в размере 5691,2 млн. рублей, что выше уровня прошлого года на 0,3% в сопоставимых ценах.

Платные услуги населению. В январе-декабре 2018 года общий объем платных услуг, оказанных населению по всем каналам реализации (с учетом экспертной оценки объемов платных услуг, оказанных в неформальном секторе экономики), составил 40218,7 млн. рублей, что в сопоставимых ценах выше уровня аналогичного периода 2017 года на 2,9%.

В структуре платных услуг населению устойчиво доминируют следующие виды услуг, которые занимают 90,2% от общего объема: бытовые услуги (28%), жилищные услуги (24,8%), коммунальные услуги (14,6%), услуги системы образования (6,8%), транспортные услуги (6,3%), услуги телекоммуникационные (5,2%), прочие виды платных услуг (4,5%).

В январе-декабре 2018 года жителям Севастополя было оказано услуг бытового характера на сумму 11252,7 млн. рублей. По сравнению с январем-декабрем 2017 года отмечается падение этого показателя на 16,4%.

Цены

Индексы цен и тарифов

на конец периода; в процентах

	Декабрь 2018		Справочно декабрь 2017	
	к ноябрю 2018	к декабрю 2017	к ноябрю 2017	к декабрю 2016
Индекс потребительских цен	101,2	105,1	100,4	103,8
Индекс цен производителей промышленных товаров, реализуемых на внутренний рынок	102,4	120,7	99,9	100,6
Сводный индекс цен на продукцию (затраты, услуги) инвестиционного назначения	101,1	111,6	100,0	100,3
индекс цен производителей на строительную продукцию	101,7	122,5	100,2	98,2
Индекс тарифов на грузовые перевозки	100,0	73,5	100,0	101,7
Индекс цен производителей сельскохозяйственной продукции	100,0	89,4	102,7	103,2

Потребительские цены. Уровень инфляции в г. Севастополе по итогам 2018 года составил 5,1%. С начала года цены на продовольственные товары увеличились на 5,7%. Непродовольственные товары подорожали на 4%, цены на платные услуги выросли на 5,2%.

Среди основных *продовольственных товаров* за 2018 год более всего подорожали капуста белокочанная свежая (на 94,5%), лук репчатый (на 53,9%), яйца куриные (на 43%), морковь (на 39%), свекла столовая (на 33,4%). С начала 2018 года отмечается рост потребительских цен на виноград (на 30,5%), муку пшеничную (на 19,8%), картофель (на 17,7%), пшено (на 14,7%), говядину (кроме бескостного мяса) (на 16,6%), сахар-песок (на 13,4%), соль поваренную пищевую (на 13%), мясо и птицу (на 12,8%), консервы фруктово-ягодные (на 11,6%), конфеты мягкие, глазированные шоколадом (на 11,2%), хлеб и хлебобулочные изделия (на 9,6%), масло и жиры (на 7,3%), рыбопродукты (на 7,2%), изделия мучные кондитерские (на 5%), общественное питание (на 3,6%), макаронные изделия (на 3,3%), молоко и молочную продукцию (на 3,2%).

В анализируемом периоде отмечалось наибольшее удешевление крупы гречневой-ядрицы (на 27%), лимонов (на 26,7%), помидор свежих (на 23,7%), чеснока (на 22,4%), шоколада (на 6,8%), вин игристых отечественных (на 6,4%).

В декабре 2018 года *стоимость условного (минимального) набора продуктов питания* по г. Севастополю составила 4325,37 рублей в расчете на 1 человека и по сравнению с предыдущим месяцем увеличилась на 1,1%, за период с начала года - на 12,2%.

Цены на *непродовольственные товары* в 2018 году повысились на 4%. В этом сегменте потребительского рынка в большей степени подорожали табачные изделия (на 15,6%), топливо моторное (на 13,6%), садоводство (на 10,3%), моющие и чистящие средства (на 8,8%), пиломатериалы (на 7,2%), товары для животных (на 6,2%), бумажно-беловые товары (на 5,9%), печатные издания (на 5,6%), чулочно-носочные изделия (на 5,5%), спички (на 5%), ткани хлопчатобумажные бельевые (на 4,7%), велосипеды и мотоциклы (на 4,2%), обувь женская (на 3,7%), одежда мужская и легковые автомобили (на 3,6% соответственно), полотенца и обувь детская (на 3,1% соответственно), обувь мужская и галантерея (на 2,8% соответственно), металлическая посуда и металлические предметы домашнего обихода (на 2,7%), мебель (на 2,6%), одежда женская и белье постельное (на 2,5% соответственно). Вместе с тем, по итогам 2018 года зарегистрировано снижение цен на амброксол (на 22,5%), эссенциале форте (на 11,7%), настойку пустырника (на 10%), ацетилсалициловую кислоту (аспирин отечественный) (на 9,6%), йод (на 7,4%), телерадиотовары (на 5,7%), ткани шерстяные (на 3,5%).

Общее удорожание *услуг* за 2018 год составило 5,2%.

Вместе с тем, наблюдалось повышение стоимости услуг физической культуры и спорта (на 19,9%), ветеринарных услуг (на 18,8%), услуг в сфере зарубежного туризма (на 14,8%), гостиниц и прочих мест проживания (на 11,4%), посреднических и прочих услуг (на 11,1%), услуг организаций культуры (на 11%), услуг в системе образования (на 9,8%), медицинских услуг (на 9,3%), бытовых услуг (на 8,5%), услуг пассажирского транспорта (на 7,4%), коммунальных услуг (на 5,8%), услуг почтовой связи (на 2,9%).

Среди наблюдаемых видов услуг, оказываемых населению города, существенное снижение цен и тарифов сложилось на услуги профессионального обучения – на 6,2%, жилищные услуги – на 4,4%.

Цены производителей. Индекс цен производителей промышленных товаров, реализуемых на внутренний рынок, в декабре 2018 года по отношению к декабрю 2017 года составил 120,7%.

Индексы цен производителей промышленных товаров, реализуемых на внутренний рынок, по отдельным видам экономической деятельности

на конец периода; в процентах

	Декабрь 2018 к		Справочно декабрь 2017 к декабрю 2016
	к ноябрю 2018	к декабрю 2017	
Индекс цен производителей промышленных товаров	102,4	120,7	100,6
Добыча полезных ископаемых	100,0	119,3	117,3
Обрабатывающие производства	105,5	110,1	100,1
из них:			
производство пищевых продуктов	104,5	112,5	93,7
производство напитков	108,9	107,5	106,0
производство мебели	100,0	100,0	97,4
Обеспечение электрической энергией, газом и паром; кондиционирование воздуха	100,3	130,6	87,9
в том числе:			
производство, передача и распределение электроэнергии	100,4	128,9	77,9
производство, передача и распределение пара и горячей воды; кондиционирование воздуха	100,0	138,9	119,4

Рынок труда

Занятость. Среднесписочная численность работников по полному кругу организаций за январь-ноябрь 2018 года составила 98,7 тыс. человек. По сравнению с соответствующим периодом предыдущего года среднесписочная численность работников увеличилась на 0,8%. Среднесписочная численность работников организаций без субъектов малого предпринимательства (без внешних совместителей) в январе-ноябре 2018 года составила 72,4 тыс. человек. На условиях совместительства привлекалось 1 тыс. человек, по договорам гражданско-правового характера - 0,5 тыс. человек. Число замещенных рабочих мест работниками организаций без субъектов малого предпринимательства в январе-ноябре 2018 года составило 73,9 тыс. единиц.

**Количество замещенных рабочих мест в организациях
(без субъектов малого предпринимательства)**

	Ноябрь 2018, единиц	В % к	
		ноябрю 2017	октябрю 2018
Всего замещенных рабочих мест (работников)	73775	97,3	99,6
в том числе:			
работников списочного состава (без внешних совместителей)	72298	97,8	100,2
внешних совместителей	996	100,5	93,4
работников, выполнявших работы по договорам гражданско-правового характера ¹	482	50,7	55,9

¹ В эквиваленте полной занятости.

В январе-ноябре 2018 года в общем количестве замещенных рабочих мест в организациях удельный вес рабочих мест внешних совместителей составил 1,4%, выполнявших работы по договорам гражданско-правового характера - 0,7%.

Безработица. В январе-декабре 2018 года в учреждениях государственной службы занятости зарегистрировано 4311 граждан, обратившегося за содействием в трудоустройстве, что на 21% выше уровня января-декабря 2017 года.

В январе-декабре 2018 года признано безработными 1210 граждан, что на 2,8% меньше, чем в январе-декабре 2017 года.

Снято с учета в анализируемом периоде 1249 безработных граждан. В их числе 565 человек (45,2%) – в связи с трудоустройством, из них 208 человек (16,7%) – по направлению государственного учреждения службы занятости населения.

К концу декабря 2018 года численность официально зарегистрированных в государственных учреждениях службы занятости безработных составила 435 человек, что ниже уровня по состоянию на конец декабря 2017 года и ниже значения показателя предыдущего месяца (соответственно на 7,2% и на 0,9%). Пособие по безработице получали 358 граждан, что составляет 82,3% численности официально зарегистрированных безработных. Уровень официально зарегистрированной безработицы на конец декабря 2018 года составил 0,2%.

Движение численности безработных, зарегистрированных в органах государственной службы занятости (человек)

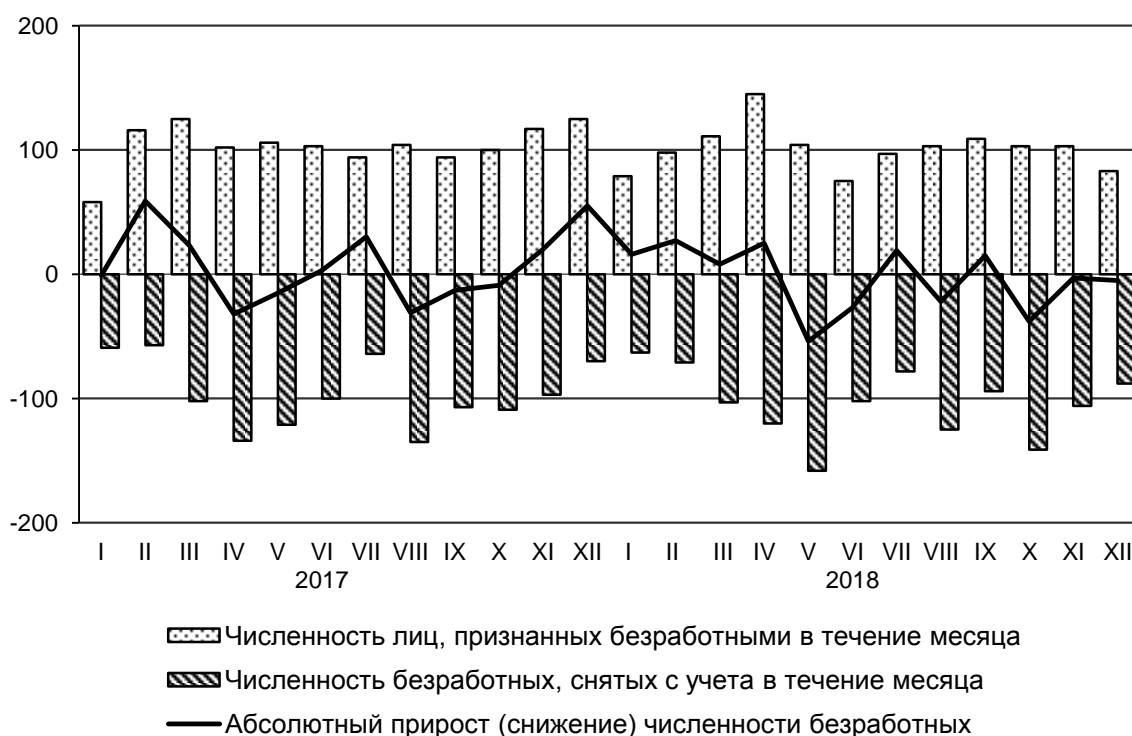

Государственные финансы

Консолидированный бюджет города Севастополя (по предварительным данным Департамента финансов города Севастополя) за январь-ноябрь 2018 года исполнен с профицитом в размере 2732,6 млн. рублей, за соответствующий период 2017 года - с дефицитом в 1644,3 млн. рублей.

Доходы консолидированного бюджета города за январь-ноябрь 2018 года сложились в сумме 27662,2 млн. рублей, что на 48% больше, чем за соответствующий период 2017 года.

Основную часть доходов составляют: безвозмездные поступления (56,3%), налог на доходы физических лиц (23%), налог на прибыль организаций (5,1%).

Расходы консолидированного бюджета города Севастополя за этот же период были профинансированы в объеме 24929,6 млн. рублей и по сравнению с январем-ноябрем предыдущего года увеличились на 22,6%.

Основная часть расходов консолидированного бюджета города была направлена на образование – 25,2%, развитие экономики – 24%, социальную политику – 17,6%, жилищно-коммунальное хозяйство – 10,8%.

Финансы крупных и средних организаций

Финансовые результаты деятельности. По итогам января-ноября 2018 года сальдированный финансовый результат крупных и средних организаций г. Севастополя сложился в размере 119202 тыс. рублей прибыли.

Заметный положительный *сальдированный финансовый результат* достигнут в организациях, осуществляющих торговлю розничную, кроме торговли автотранспортными средствами и мотоциклами (359767 тыс. рублей); производство пищевых продуктов (168919 тыс. рублей); обеспечение электрической энергией, газом и паром; кондиционирование воздуха (160558 тыс. рублей). Определенный вклад внесли также организации, осуществляющие деятельность в области операции с недвижимым имуществом (120240 тыс. рублей).

Сальдированный финансовый результат организаций, осуществляющих производство товаров и услуг для реализации¹, за январь-ноябрь 2018 года

	Тыс. рублей	В % к январю-ноябрю 2017 года ²
Всего	119202	4,6
в том числе по организациям с основным видом деятельности:		
сельское, лесное хозяйство, охота, рыболовство и рыбоводство	-12141	-
обрабатывающие производства	-125607	-

Г. СЕВАСТОПОЛЬ

	<i>Тыс. рублей</i>	<i>В % к январю-ноябрю 2017 года²</i>
обеспечение электрической энергией, газом и паром; кондиционирование воздуха	160558	24,7
строительство	-129925	-
торговля оптовая и розничная; ремонт автотранспортных средств и мотоциклов	419209	109,1
транспортировка и хранение	-595635	-
деятельность гостиниц и предприятий общественного питания	-360243	-
деятельность по операциям с недвижимым имуществом	120240	26,1
деятельность профессиональная, научная и техническая	125675	105,9
образование	2847	88,2

¹ Данные приведены по крупным и средним организациям. Информация сформирована в целом по юридическому лицу, включая данные обособленных подразделений, входящих в его состав.

² Темпы рассчитаны по сопоставимому кругу организаций, прочерк означает, что в одном или в обоих из сопоставляемых периодов был получен отрицательный сальдированный финансовый результат.

По итогам января-ноября 2018 года удельный вес убыточных крупных и средних организаций в целом по г. Севастополю составил 41,7%, что на 4,2 процентных пункта больше, чем в предыдущем году.

Состояние платежей и расчетов. На 1 декабря 2018 года суммарная задолженность по обязательствам (кредиторская задолженность и задолженность по кредитам банков и займам) организаций составила 29541911 тыс. рублей, в том числе просроченная – 1596210 тыс. рублей, или 5,4% от общей суммы задолженности.

Кредиторская задолженность крупных и средних организаций по г. Севастополю по состоянию на 1 декабря 2018 года составила 17976312 тыс. рублей, из нее на просроченную приходится 339537 тыс. рублей, или 1,9% (на 1 декабря 2017 года – 2,2%, на 1 ноября 2018 года – 2%).

В просроченной кредиторской задолженности наибольшую долю составляют долги организаций, относящихся к виду деятельности «обеспечение электрической энергией, газом и паром; кондиционирование воздуха», «производство напитков».

Задолженность по полученным кредитам и займам крупных и средних организаций по г. Севастополю на 1 декабря 2018 года составила 11565599 тыс. рублей, в том числе просроченная – 1256673 тыс. рублей или 10,9% от общего объема задолженности (на 1 декабря 2017 года – 12,8%, на 1 ноября 2018 года – 10,5%).

Дебиторская задолженность крупных и средних организаций по г. Севастополю на 1 декабря 2018 года составила 12867084 тыс. рублей, из нее просроченная – 1533581 тыс. рублей, или 11,9% от общего объема дебиторской задолженности (на 1 декабря 2017 года – 8,8%, на 1 ноября 2018 года – 11,8%).

Уровень жизни населения

По оценке, *объем номинальных денежных доходов* населения г. Севастополя за январь-ноябрь 2018 года составил 124,8 млрд. рублей и увеличился по сравнению с соответствующим периодом предыдущего года на 11,4%, рассчитанным для сопоставимости данных без учета единовременной денежной выплаты пенсионерам в размере 5 тыс. рублей, произведенной в соответствии с Федеральным законом от 22 ноября 2016 г. №385-ФЗ. С учетом указанной выплаты – увеличился на 10,8%.

Среднедушевые денежные доходы населения за январь-ноябрь 2018 года сложились в сумме 25992 рубля, потребительские расходы на душу населения – 22479,3 рубля.

Реальные располагаемые денежные доходы (доходы за вычетом обязательных платежей, скорректированные на индекс потребительских цен), рассчитанные без учета единовременной выплаты в январе-ноябре 2018 года увеличились на 9,3% по сравнению с январем-ноябрем 2017 года. С учетом указанной выплаты реальные располагаемые денежные доходы в январе-ноябре 2018 года относительно января-ноября 2017 года выросли на 8,7%.

Среднемесячная начисленная заработная плата работников по полному кругу крупных, средних и малых предприятий и организаций (с учетом дорасчета) за январь-ноябрь 2018 года составила 29789,4 рубля.

За ноябрь 2018 года *среднемесячная номинальная начисленная заработная плата* составила 31008,1 рубля и выросла по сравнению с ноябрем 2017 года на 8,5%.

**Отклонение средней заработной платы от средней по городу
в ноябре 2018 года
(рублей)**



Сумма задолженности по заработной плате по кругу наблюдаемых видов экономической деятельности на 1 января 2019 года отсутствует.

Динамика просроченной задолженности по заработной плате
(на 1 число месяца; млн. рублей)

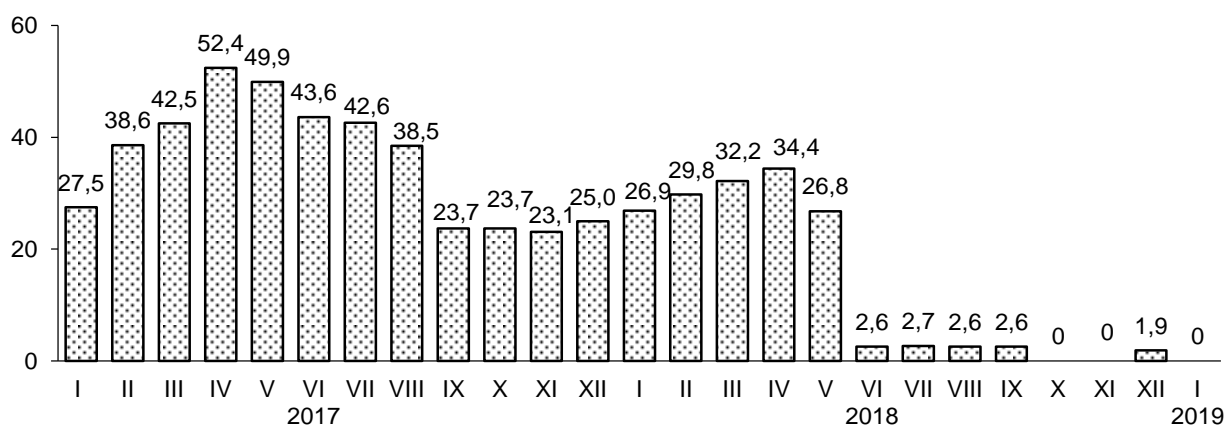

Демографическая ситуация

Демографическая ситуация в январе-ноябре 2018 года по сравнению с соответствующим периодом 2017 года характеризовалась уменьшением как числа родившихся, так и числа умерших на 6,3% и 1,9% соответственно. В целом по г. Севастополю число умерших превысило число родившихся на 24%.

Показатели естественного движения населения¹

	Человек		На 1000 населения ²	
	январь-ноябрь 2018	январь-ноябрь 2017	январь-ноябрь 2018	январь-ноябрь 2017
Родившихся	4156	4435	10,4	11,3
Умерших	5153	5253	12,9	13,4
в том числе детей в возрасте до 1 года	12	18	2,8 ³	3,8 ³
Естественный прирост (+), убыль (-)	-997	-818	-2,5	-2,1
Зарегистрировано:				
Браков	3444	4012	8,6	10,2
Разводов	1731	1812	4,3	4,6

¹ В связи с переходом на систему получения сведений из Единого государственного реестра записей актов гражданского состояния (ЕГР ЗАГС) данные по естественному движению населения за январь-ноябрь 2018 года могут быть скорректированы.

² Показатели помесечной оперативной отчетности приведены в пересчете на год.

³ На 1000 родившихся живыми.

Как и прежде, основными причинами смерти населения являются болезни системы кровообращения (59% в общем числе умерших), новообразования (19,7%), внешние причины (6,3%).

В структуре причин смерти младенцев преобладают состояния, возникающие в перинатальном периоде (от 28 недель беременности, включая роды и первые семь

дней жизни ребенка), и врожденные аномалии, т.е. заболевания, тесно связанные со здоровьем матери.

В январе-ноябре 2018 года по сравнению с соответствующим периодом 2017 года число зарегистрированных в органах ЗАГС браков и разводов уменьшилось на 14,2% и 4,5% соответственно. На каждые 1000 браков пришлось 503 развода, против 452 в январе-ноябре 2017 года.

В январе-ноябре 2018 года миграционный прирост населения составил 7185 человек, в то время как в январе-ноябре 2017 года наблюдался миграционный прирост 8290 человек.

Общие итоги миграции

человек

	Январь-ноябрь 2018			Январь-ноябрь 2017		
	число прибывших	число выбывших	миграционный прирост (+), снижение(-)	число прибывших	число выбывших	миграционный прирост (+), снижение(-)
Миграция	19351	12166	7185	18618	10328	8290
из нее:						
в пределах России	15959	11149	4810	15197	9508	5689
том числе:						
внутрирегиональная	4201	4201	-	3696	3696	-
межрегиональная	11758	6948	4810	11501	5812	5689
международная						
миграция	3392	1017	2375	3421	820	2601
в том числе:						
со странами СНГ	3316	998	2318	3344	803	2541
с другими						
зарубежными						
странами	76	19	57	77	17	60

Среди прибывших в г. Севастополь в течение января-ноября 2018 года мигранты из регионов России составили 77,6%, 21,9% – из стран СНГ и 0,5% – из других зарубежных стран. Среди выбывших из г. Севастополя 87,2% выехали в регионы России, 12,5% – в страны СНГ и 0,3% – в другие зарубежные страны.

Положительное миграционное сальдо сложилось как с регионами Российской Федерации – 4810 человек, с государствами СНГ и с другими зарубежными странами – 2318 и 2375 человек соответственно. Наибольший прирост населения из других стран наблюдается в миграционном обмене с Украиной (2199), Республикой Молдова (51), Казахстаном (40).



**СРАВНИТЕЛЬНЫЕ ДАННЫЕ
СОЦИАЛЬНО-ЭКОНОМИЧЕСКОГО ПОЛОЖЕНИЯ
СУБЪЕКТОВ РФ, РАСПОЛОЖЕННЫХ НА
ТЕРРИТОРИИ ЮЖНОГО ФЕДЕРАЛЬНОГО ОКРУГА**

**Основные показатели социально-экономического положения
Российской Федерации и Южного федерального округа**

	РФ		ЮФО	
	январь-декабрь 2018	в % к январю-декабрю 2017	январь-декабрь 2018	в % к январю-декабрю 2017
Индекс промышленного производства ¹	x	102,9	x	105,7
Индекс производства по видам экономической деятельности:				
добыча полезных ископаемых	x	104,1	x	113,7
обрабатывающие производства	x	102,6	x	104,9
обеспечение электрической энергией, газом и паром; кондиционирование воздуха	x	101,6	x	105,9
водоснабжение; водоотведение, организация сбора и утилизации отходов, деятельность по ликвидации загрязнений	x	102,0	x	104,8
Ввод в действие общей площади жилых домов, млн. кв. м	75,3	95,1	9,0	93,3
в том числе индивидуальными застройщиками, млн. кв. м	32,5	98,4	4,1	88,6
Объем работ, выполненных по виду деятельности «Строительство», млрд. рублей	8 385,7	105,3	712,5	96,8
Индекс цен производителей промышленных товаров, реализуемых на внутренний рынок (декабрь 2018 к декабрю 2017)	x	111,7	x	107,0
Индекс потребительских цен (декабрь 2018 к декабрю 2017)	x	104,3	x	104,5
Индекс производства продукции сельского хозяйства ²	x	99,4	x	94,6
Производство продуктов животноводства в хозяйствах всех категорий				
мясо (скот и птица на убой в живом весе), млн. тонн	14,9	102,5	1,5	100,7
молоко, млн. тонн	30,6	101,5	3,7	102,2
яйца, млрд. штук	44,9	100,1	5,2	97,7

ЮЖНЫЙ ФЕДЕРАЛЬНЫЙ ОКРУГ

Продолжение

	РФ		ЮФО	
	январь-декабрь 2018	в % к январю-декабрю 2017	январь-декабрь 2018	в % к январю-декабрю 2017
Оборот оптовой торговли организаций оптовой торговли, млрд. рублей	63 311,3	99,8 ³	3 664,1	99,9 ³
Оборот розничной торговли, млрд. рублей	31 548,0	102,6 ³	3 288,9	103,5 ³
Стоимость условного (минимального) набора продуктов питания в декабре 2018 года, рублей	3 989,2	106,6 ⁴	3 858,2	108,4 ⁴
Сальдированный финансовый результат (по крупным и средним организациям) ⁵ , млрд. рублей	12 842,2	133,2	539,2	99,2
Денежные доходы в среднем на душу населения в месяц ⁶ (оценка), рублей	32 282	102,9	26 311	99,5
Потребительские расходы в среднем на душу населения в месяц ⁶ (оценка), рублей	26 482	107,6	23 821	106,3
Реальные денежные доходы ^{7,8} (оценка), процент				
без учета ЕВ-2017	x	101,2	x	102,0
с учетом ЕВ-2017	x	100,8	x	101,5
Среднемесячная номинальная начисленная заработная плата (по кругу крупных организаций, средних и малых предприятий (с учетом дорасчета)) ⁷ , рублей	42 345	110,3	30 849	109,8
Численность официально зарегистрированных безработных на конец декабря, тыс. человек	693,2	89,4 ⁴	55,2	92,2 ⁴

¹ Индекс промышленного производства исчисляется по видам деятельности "Добыча полезных ископаемых", "Обрабатывающие производства", "Обеспечение электрической энергией, газом и паром; кондиционирование воздуха", "Водоснабжение; водоотведение, организация сбора и утилизации отходов, деятельность по ликвидации загрязнений" на основе данных о динамике производства важнейших товаров-представителей (в натуральном или стоимостном выражении). В качестве весов используется структура валовой добавленной стоимости по видам экономической деятельности 2010 базисного года.

² С учетом итогов Всероссийской сельскохозяйственной переписи 2016 года.

³ В сопоставимых ценах.

⁴ Декабрь 2018 года в % к декабрю 2017 года.

⁵ За январь-ноябрь 2018 года и в % к январю-ноябрю 2017 года; данные приведены по месту регистрации юридических лиц.

⁶ Данные за ноябрь 2018 года и в % к ноябрю 2017 года.

⁷ Данные за январь-ноябрь 2018 года и в % к январю-ноябрю 2017 года.

⁸ С учетом и без учета единовременной выплаты, назначенной пенсионерам в январе 2017 года в соответствии с Федеральным законом от 22 ноября 2016 г. № 385-ФЗ в размере 5 тыс. рублей.

Оборот организаций¹
в январе-декабре 2018 года
 (по оперативным данным территориальных органов Росстата)

	<i>Всего, млн. рублей</i>	<i>В % к январю-декабрю 2017 (в действующих ценах)</i>
Республика Адыгея	212 264,7	113,2
Республика Калмыкия	42 735,1	112,1
Республика Крым	589 198,8	114,3
Краснодарский край	5 175 326,7	113,2
Астраханская область	698 936,4	124,1
Волгоградская область	2 212 397,7	118,6
Ростовская область	3 601 518,5	108,2
г. Севастополь	149 451,0	80,4

¹ По полному кругу организаций. В оборот организаций включается стоимость отгруженных товаров собственного производства, выполненных собственными силами работ и услуг, а также выручка от продажи приобретенных на стороне товаров (без налога на добавленную стоимость, акцизов и других аналогичных обязательных платежей).

Индекс производства¹
в январе-декабре 2018 года
 (по оперативным данным Росстата)

в % к соответствующему периоду прошлого года

	<i>Индекс промыш- ленного производ- ства²</i>	<i>Индекс производства по видам деятельности</i>			
		<i>добыча полезных ископае- мых</i>	<i>обрабаты- вающие произ- водства</i>	<i>обеспечение электрической энергией, газом и паром; кондицио- нирование воздуха</i>	<i>водоснабжение; водоотведе- ние, организа- ция сбора и утилизации отходов, деятельность по ликвидации загрязнений</i>
Южный федеральный округ	105,7	113,7	104,9	105,9	104,8
Республика Адыгея	104,1	105,4	104,6	91,0	94,7
Республика Калмыкия	98,7	93,7	94,3	121,3	94,0
Республика Крым	108,2	103,5	107,5	111,5	103,9
Краснодарский край	104,2	105,0	104,2	103,6	110,4
Астраханская область	116,2	122,5	99,9	98,2	96,1
Волгоградская область	101,7	106,2	101,3	101,3	92,9
Ростовская область	109,7	94,1	110,1	110,8	109,1
г. Севастополь	129,2	... ³	104,4	140,8	99,8

¹ По полному кругу организаций.

² Индекс промышленного производства исчисляется по видам деятельности "Добыча полезных ископаемых", "Обрабатывающие производства", "Обеспечение электрической энергией, газом и паром; кондиционирование воздуха", "Водоснабжение; водоотведение, организация сбора и утилизации отходов, деятельность по ликвидации загрязнений". В качестве весов используется структура валовой добавленной стоимости по видам экономической деятельности 2010 базисного года.

³ Данные не публикуются в целях обеспечения конфиденциальности первичных статистических данных, полученных от организаций, в соответствии с Федеральным законом.

**Отгружено товаров собственного производства,
выполнено работ и услуг собственными силами
по отдельным видам экономической деятельности¹
в январе-декабре 2018 года**

(по оперативным данным территориальных органов Росстата)

в действующих ценах

	<i>Добыча полезных ископаемых</i>		<i>Обрабатывающие производства</i>		<i>Обеспечение электрической энергией, газом и паром; кондиционирование воздуха</i>		<i>Водоснабжение; водоотведение, организация сбора и утилизации отходов, деятельность по ликвидации загрязнений</i>	
	<i>млн. рублей</i>	<i>в % к январю-декабрю 2017</i>	<i>млн. рублей</i>	<i>в % к январю-декабрю 2017</i>	<i>млн. рублей</i>	<i>в % к январю-декабрю 2017</i>	<i>млн. рублей</i>	<i>в % к январю-декабрю 2017</i>
Республика Адыгея	3 053,8	141,7	50 731,0	104,3	2 272,1	98,5	1 740,3	96,3
Республика Калмыкия	1 918,2	118,1	861,3	88,6	3 099,1	118,0	394,0	99,1
Республика Крым	12 710,4	119,4	87 784,5	107,8	37 653,9	111,9	6 470,3	108,4
Краснодарский край	27 549,3	107,3	1 007 670,9	114,2	110 057,3	104,5	32 026,3	125,7
Астраханская область	342 688,6	154,9	57 730,6	106,5	25 498,5	95,4	5 280,2	113,2
Волгоградская область	64 255,3	137,5	862 058,1	119,6	72 546,9	106,0	15 655,9	107,3
Ростовская область	31 249,8	106,5	874 151,8	113,7	148 136,7	111,2	28 183,3	113,6
г. Севастополь	... ²	... ²	10 829,5	95,5	10 487,0	141,7	2 551,1	152,2

¹ По полному кругу организаций.

² Данные не публикуются в целях обеспечения конфиденциальности первичных статистических данных, полученных от организаций, в соответствии с Федеральным законом.

**Ввод жилья
в январе-декабре 2018 года
(по оперативным данным Росстата)**

	<i>Ввод в действие общей площади жилых домов</i>		<i>в том числе ввод в действие жилых домов индивидуальными застройщиками</i>	
	<i>тыс. кв. м</i>	<i>в % к январю-декабрю 2017</i>	<i>тыс. кв. м</i>	<i>в % к январю-декабрю 2017</i>
Южный федеральный округ	8 975,5	93,3	4 099,5	88,6
Республика Адыгея	187,0	76,5	90,1	81,8
Республика Калмыкия	84,7	88,0	56,9	104,1
Республика Крым	764,0	91,6	416,0	67,4
Краснодарский край	4 391,3	92,9	1 585,9	87,6
Астраханская область	328,3	67,9	228,1	85,0
Волгоградская область	578,6	79,5	284,0	86,4
Ростовская область	2 347,4	100,6	1 241,0	90,2
г. Севастополь	294,3	168,8	197,4	в 3,3 р.

**Объем работ, выполненных
по виду деятельности «Строительство»¹,
в январе-декабре 2018 года
(по оперативным данным Росстата)**

	<i>Всего, млн. рублей</i>	<i>В % к январю-декабрю 2017 (в сопоставимых ценах)</i>
Южный федеральный округ	712 524,1	96,8
Республика Адыгея	19 313,7	147,9
Республика Калмыкия	5 246,0	в 2,3 р.
Республика Крым	146 359,4	в 2,4 р.
Краснодарский край	287 804,2	88,5
Астраханская область	33 177,2	82,2
Волгоградская область	66 932,0	64,2
Ростовская область	115 588,6	66,5
г. Севастополь	38 103,1	в 3,5 р.

¹ По полному кругу организаций.

ЮЖНЫЙ ФЕДЕРАЛЬНЫЙ ОКРУГ

**Индексы цен
в декабре 2018 года**
(по оперативным данным Росстата)

	<i>Индекс цен производителей промышленных товаров, реализуемых на внутренний рынок</i>		<i>Индекс потребительских цен</i>	
	<i>в % к уровню предыдущего месяца</i>	<i>в % к уровню декабря предыдущего года</i>	<i>в % к уровню предыдущего месяца</i>	<i>в % к уровню декабря предыдущего года</i>
Южный федеральный округ	96,9	107,0	100,9	104,5
Республика Адыгея	100,9	113,6	100,8	104,2
Республика Калмыкия	104,4	118,1	101,4	104,3
Республика Крым	100,4	105,1	100,7	105,5
Краснодарский край	100,04	105,6	100,9	104,3
Астраханская область	87,3	112,6	100,9	104,0
Волгоградская область	93,5	108,2	100,7	104,3
Ростовская область	99,2	105,4	101,1	104,5
г. Севастополь	102,4	120,7	101,2	105,1

**Средние цены одного квадратного метра
общей площади типовых квартир
на конец 4 квартала 2018 года**
(по оперативным данным Росстата)

	<i>На первичном рынке жилья</i>		<i>На вторичном рынке жилья</i>	
	<i>рублей</i>	<i>в % к концу предыдущего квартала</i>	<i>рублей</i>	<i>в % к концу предыдущего квартала</i>
Южный федеральный округ	45 589	104,0	51 238	99,7
Республика Адыгея	... ¹	104,5	40 149	105,8
Республика Калмыкия	28 060	102,2	36 876	99,6
Республика Крым	54 821	97,4	57 020	100,9
Краснодарский край	44 736	106,7	55 778	98,7
Астраханская область	38 861	100,5	36 025	100,4
Волгоградская область	43 549	105,7	35 845	101,4
Ростовская область	44 030	101,5	49 385	99,7
г. Севастополь	59 628	101,8	64 341	100,0

¹ Данные не публикуются в целях обеспечения конфиденциальности первичных статистических данных, полученных от организаций, в соответствии с Федеральным законом.

**Производство продукции сельского хозяйства¹
в январе-декабре 2018 года**
(по оперативным данным территориальных органов Росстата)

	<i>Объем производства продукции сельского хозяйства, в действующих ценах, млн. руб. (оценка)</i>	<i>Индекс производства продукции сельского хозяйства², в % к январю-декабрю 2017</i>
Республика Адыгея	21 657,0	97,2
Республика Калмыкия	26 789,3	95,1
Республика Крым	44 870,5	88,9
Краснодарский край	359 347,5	96,0
Астраханская область	44 218,4	105,8
Волгоградская область	127 975,7	96,8
Ростовская область	230 144,6	90,4
г. Севастополь	2 375,3	94,3

¹ В хозяйствах всех категорий.

² С учётом итогов Всероссийской сельскохозяйственной переписи 2016 года.

**Валовые сборы и урожайность зерновых и зернобобовых культур
в весе после доработки¹
в 2018 году**

(по оперативным данным территориальных органов Росстата)

	<i>Валовой сбор</i>		<i>Урожайность (с убранной площади)</i>	
	<i>тыс. тонн</i>	<i>в % к 2017</i>	<i>ц/га</i>	<i>в % к 2017</i>
Республика Адыгея	553,5	90,2	38,4	88,7
Республика Калмыкия	461,6	77,2	22,9	92,0
Республика Крым	761,5	56,1	15,0	53,0
Краснодарский край	12 726,2	90,4	52,9	92,2
Астраханская область	35,4	91,3	27,1	81,9
Волгоградская область	3 706,8	65,6	19,3	71,7
Ростовская область	10 911,6	81,1	31,9	80,0
г. Севастополь	1,1	72,1	19,3	83,0

¹ В хозяйствах всех категорий.

**Валовые сборы и урожайность подсолнечника
в весе после доработки¹
в 2018 году**

(по оперативным данным территориальных органов Росстата)

	<i>Валовой сбор</i>		<i>Урожайность (с убранной площади)</i>	
	<i>тыс. тонн</i>	<i>в % к 2017</i>	<i>ц/га</i>	<i>в % к 2017</i>
Республика Адыгея	72,8	95,4	15,8	102,6
Республика Калмыкия	4,5	60,3	7,7	71,3
Республика Крым	46,1	38,0	6,5	63,7
Краснодарский край	941,1	87,5	22,0	86,3
Астраханская область	-	-	-	-
Волгоградская область	943,3	163,8	15,2	121,6
Ростовская область	1 341,1	93,8	19,0	92,7
г. Севастополь	0,0	52,8	9,5	100,0

¹ В хозяйствах всех категорий.

**Валовые сборы и урожайность картофеля¹
в 2018 году**

(по оперативным данным территориальных органов Росстата)

	<i>Валовой сбор</i>		<i>Урожайность (с убранной площади)</i>	
	<i>тыс. тонн</i>	<i>в % к 2017</i>	<i>ц/га</i>	<i>в % к 2017</i>
Республика Адыгея	23,1	103,3	117,5	106,0
Республика Калмыкия	3,0	44,5	128,5	90,7
Республика Крым	74,5	88,9	156,4	83,4
Краснодарский край	384,8	105,7	122,1	99,1
Астраханская область	333,0	112,7	300,1	109,0
Волгоградская область	218,4	96,2	151,1	99,3
Ростовская область	338,9	109,5	203,5	110,9
г. Севастополь	2,1	80,6	151,2	76,3

¹ В хозяйствах всех категорий.

**Валовые сборы и урожайность овощей¹
в 2018 году**

(по оперативным данным территориальных органов Росстата)

	<i>Валовой сбор</i>		<i>Урожайность (с убранной площади, открытый грунт)</i>	
	<i>тыс. тонн</i>	<i>в % к 2017</i>	<i>ц/га</i>	<i>в % к 2017</i>
Республика Адыгея	60,7	105,0	132,6	106,3
Республика Калмыкия	11,9	84,5	178,1	103,7
Республика Крым	157,2	90,9	233,2	92,8
Краснодарский край	753,3	99,9	117,6	91,2
Астраханская область	1 290,2	120,9	536,8	112,2
Волгоградская область	1 003,0	92,9	346,5	96,8
Ростовская область	521,7	87,4	203,8	90,8
г. Севастополь	4,5	92,8	122,2	98,0

¹ В хозяйствах всех категорий.

**Производство продуктов животноводства¹
в январе-декабре 2018 года**

(по оперативным данным Росстата)

	<i>Мясо (скот и птица на убой в живом весе)</i>		<i>Молоко</i>		<i>Яйца</i>	
	<i>тыс. тонн</i>	<i>в % к январю- декабрю 2017</i>	<i>тыс. тонн</i>	<i>в % к январю- декабрю 2017</i>	<i>млн. штук</i>	<i>в % к январю- декабрю 2017</i>
Южный федеральный округ	1 504,6	100,7	3 652,8	102,2	5 228,5	97,7
Республика Адыгея	28,8	96,9	119,0	97,5	101,5	96,4
Республика Калмыкия	144,0	102,3	64,2	95,6	17,3	95,8
Республика Крым	141,9	107,6	213,1	101,6	310,0	91,2
Краснодарский край	513,0	100,1	1 450,1	105,0	1 726,2	96,7
Астраханская область	71,8	101,0	176,3	100,5	383,1	145,6
Волгоградская область	225,4	98,3	531,4	101,0	801,1	106,4
Ростовская область	379,2	100,2	1 095,9	100,4	1 886,1	90,4
г. Севастополь	0,6	85,4	2,8	99,9	3,2	98,0

¹ В хозяйствах всех категорий.

**Оборот оптовой торговли
организаций оптовой торговли
в январе-декабре 2018 года
(по оперативным данным Росстата)**

	<i>Млн. рублей</i>	<i>Индекс физического объема, в % к январю-декабрю 2017</i>
Южный федеральный округ	3 664 107,6	99,9
Республика Адыгея	33 575,3	91,8
Республика Калмыкия	4 014,0	104,5
Республика Крым	228 132,8	130,3
Краснодарский край	1 436 254,8	100,4
Астраханская область	75 954,6	110,7
Волгоградская область	377 694,9	89,4
Ростовская область	1 472 876,7	98,7
г. Севастополь	35 604,6	93,4

**Оборот розничной торговли
по всем каналам реализации
в январе-декабре 2018 года
(по оперативным данным Росстата)**

	<i>Млн. рублей</i>	<i>Индекс физического объема, в % к январю-декабрю 2017</i>
Южный федеральный округ	3 288 897,5	103,5
Республика Адыгея	97 854,9	111,9
Республика Калмыкия	20 779,8	102,8
Республика Крым	256 351,7	109,5
Краснодарский край	1 368 124,7	102,6
Астраханская область	172 992,1	101,3
Волгоградская область	386 183,2	102,5
Ростовская область	920 765,6	103,1
г. Севастополь	65 845,3	102,0

**Стоимость условного (минимального) набора продуктов питания
в декабре 2018 года**
(по оперативным данным Росстата)

	Стоимость набора		Изменение стоимости набора, в %	
	рублей	в % к средне-российской стоимости	к предыдущему месяцу	к декабрю 2017
Южный федеральный округ	3 858,2	97	102,9	108,4
Республика Адыгея	3 919,1	98	102,5	107,7
Республика Калмыкия	3 969,1	99	103,2	107,4
Республика Крым	4 102,7	103	101,8	109,7
Краснодарский край	4 197,3	105	103,0	108,5
Астраханская область	3 877,1	97	103,1	105,9
Волгоградская область	3 605,9	90	102,8	107,8
Ростовская область	3 676,7	92	103,3	108,4
г. Севастополь	4 325,4	108	101,1	112,2

**Финансовые результаты деятельности
крупных и средних организаций
в январе-ноябре 2018 года**
(по оперативным данным территориальных органов Росстата)

	Сальдированный финансовый результат		в том числе убыток:	
	млн. рублей	в % к январю-ноябрю 2017 ¹	сумма убытка, млн. рублей	удельный вес убыточных организаций, %
Республика Адыгея	2 178,7	181,5	1 275,4	29,3
Республика Калмыкия	1 159,6	в 2,1 р.	221,5	30,9
Республика Крым	9 855,4	15,9	9 207,6	36,3
Краснодарский край	242 363,2	83,5	61 220,9	25,6
Астраханская область	130 359,5	в 2,1 р.	8 811,3	49,3
Волгоградская область	82 707,9	154,9	10 129,2	32,5
Ростовская область	70 406,2	99,3	38 861,8	27,6
г. Севастополь	119,2	4,6	2 075,4	41,7

¹ Темпы рассчитаны по сопоставимому кругу организаций, прочерк означает, что в одном или обоих сопоставляемых периодах был получен отрицательный сальдированный финансовый результат.

**Кредиторская задолженность
крупных и средних организаций
на конец ноября 2018 года**

(по оперативным данным территориальных органов Росстата)

	<i>Всего, млн. рублей</i>	<i>в % к предыдущему месяцу</i>	<i>в том числе просроченная</i>	
			<i>млн. рублей</i>	<i>в % к предыдущему месяцу</i>
Республика Адыгея	23 842,4	101,3	3 777,8	103,4
Республика Калмыкия	13 913,1	100,0	2 490,3	97,6
Республика Крым	81 341,0	98,1	3 559,5	94,7
Краснодарский край	789 263,4	104,2	16 061,4	110,2
Астраханская область	101 671,0	99,0	3 549,6	95,6
Волгоградская область	268 258,1	97,2	28 663,8	102,5
Ростовская область	576 186,4	99,2	58 216,5	101,8
г. Севастополь	17 976,3	102,7	339,5	99,2

**Дебиторская задолженность
крупных и средних организаций
на конец ноября 2018 года**

(по оперативным данным территориальных органов Росстата)

	<i>Всего, млн. рублей</i>	<i>В % к предыдущему месяцу</i>	<i>в том числе просроченная</i>	
			<i>млн. рублей</i>	<i>в % к предыдущему месяцу</i>
Республика Адыгея	17 080,4	97,6	559,2	99,8
Республика Калмыкия	7 704,7	107,3	539,7	104,3
Республика Крым	65 805,2	102,4	7 835,5	94,3
Краснодарский край	760 104,9	104,9	20 314,8	103,2
Астраханская область	86 706,8	92,8	5 161,3	96,3
Волгоградская область	224 406,8	99,4	20 301,1	102,7
Ростовская область	506 268,8	100,6	38 080,1	106,1
г. Севастополь	12 867,1	101,5	1 533,6	102,6

**Денежные доходы и потребительские расходы
в январе-ноябре 2018 года**
(по оперативной оценке территориальных органов Росстата)

	Денежные доходы в среднем на душу населения в месяц			Потребительские расходы в среднем на душу населения в месяц	
	рублей	в % к январю-ноябрю 2017 ¹		рублей	в % к январю- ноябрю 2017
		без учета ЕВ-2017	с учетом ЕВ-2017		
Республика Адыгея	26 510,9	111,8	111,2	21 151,4	112,8
Республика Калмыкия	15 012,9	104,7	103,8	8 785,9	113,1
Республика Крым	21 717,0	110,7	109,9	15 162,1	106,0
Краснодарский край	32 680,5	102,2	101,8	29 106,4	104,6
Астраханская область	21 985,1	102,0	101,5	18 207,6	102,9
Волгоградская область	21 114,0	103,6	102,9	17 674,7	104,3
Ростовская область	27 792,6	105,0	104,4	23 625,9	105,8
г. Севастополь	25 992,0	109,3	108,8	22 479,3	109,5

¹ С учетом и без учета единовременной выплаты, назначенной пенсионерам в январе 2017 года в соответствии с Федеральным законом от 22 ноября 2016 г. № 385-ФЗ в размере 5 тыс. рублей.

**Реальные денежные доходы¹
в январе-ноябре 2018 года
в % к январю-ноябрю 2017 года**
(по оперативной оценке территориальных органов Росстата)

	Без учета ЕВ-2017	С учетом ЕВ-2017
Республика Адыгея	110,0	109,4
Республика Калмыкия	101,1	100,2
Республика Крым	108,3	107,5
Краснодарский край	100,5	100,1
Астраханская область	99,4	98,9
Волгоградская область	100,2	99,5
Ростовская область	102,7	102,2
г. Севастополь	108,6	108,0

¹ С учетом и без учета единовременной выплаты, назначенной пенсионерам в январе 2017 года в соответствии с Федеральным законом от 22 ноября 2016 г. № 385-ФЗ в размере 5 тыс. рублей.

**Заработная плата¹
в январе-ноябре 2018 года**
(по оперативным данным территориальных органов Росстата)

	<i>Среднемесячная номинальная начисленная заработная плата одного работника</i>		<i>Реальная начисленная заработная плата в % к январю-ноябрю 2017</i>
	<i>рублей</i>	<i>в % к январю-ноябрю 2017</i>	
Республика Адыгея	26 427,1	109,7	107,9
Республика Калмыкия	25 346,8	111,7	108,8
Республика Крым	28 562,0	110,8	108,3
Краснодарский край	32 930,9	109,8	107,3
Астраханская область	32 761,1	110,8	108,1
Волгоградская область	29 676,3	109,0	106,0
Ростовская область	29 986,7	109,6	107,5
г. Севастополь	29 789,4	110,2	107,4

¹ По кругу крупных организаций, средних и малых предприятий (с учетом дорасчета).

**Просроченная задолженность по заработной плате
на 1.01.2019 года**
(по оперативным данным территориальных органов Росстата)

	<i>Всего</i>		<i>в т. ч. из-за несвоевременного получения денежных средств из бюджетов всех уровней</i>		<i>В расчете на одного работника предприя- тий, имеющих задолжен- ность, тыс. руб.</i>
	<i>млн. руб.</i>	<i>в разгах к месячному фонду зарплаты предприятий, имеющих задолженность</i>	<i>млн. руб.</i>	<i>в % к общей сумме задолжен- ности</i>	
Республика Адыгея	-	-	-	-	-
Республика Калмыкия	-	-	-	-	-
Республика Крым	14,3	в 3,6 р.	-	-	57,7
Краснодарский край	33,6	в 14,3 р.	-	-	106,6
Астраханская область	116,6	в 39,2 р.	-	-	91,9
Волгоградская область	165,4	в 20,3 р.	-	-	98,5
Ростовская область	15,1	в 19,9 р.	-	-	54,0
г. Севастополь	-	-	-	-	-

Безработица
на конец декабря 2018 года
 (по оперативным данным территориальных органов Росстата)

	<i>Численность официально зарегистрированных безработных</i>		
	<i>тыс. человек</i>	<i>в % к соответствующему периоду предыдущего года</i>	<i>в % к численности рабочей силы</i>
Республика Адыгея	1,6	78,2	0,8
Республика Калмыкия	2,5	95,7	1,8
Республика Крым	5,0	87,8	0,5
Краснодарский край	14,3	93,9	0,5
Астраханская область	5,3	83,6	1,0
Волгоградская область	9,5	86,8	0,7
Ростовская область	16,7	99,9	0,8
г. Севастополь	0,4	92,8	0,2



**СРАВНИТЕЛЬНЫЕ ДАННЫЕ
СОЦИАЛЬНО-ЭКОНОМИЧЕСКОГО ПОЛОЖЕНИЯ
СУБЪЕКТОВ РФ, РАСПОЛОЖЕННЫХ НА ТЕРРИТОРИИ
СЕВЕРО-КАВКАЗСКОГО ФЕДЕРАЛЬНОГО ОКРУГА**

Оборот организаций¹
в январе-декабре 2018 года
(по полному кругу организаций)

	<i>Всего, млн. рублей</i>	<i>В % к январю-декабрю 2017 (в действующих ценах)</i>
Республика Дагестан	575017,6	101,0
Республика Ингушетия	47631,8	98,3
Кабардино–Балкарская Республика	117266,7	102,3
Карачаево–Черкесская Республика	124515,9	96,2
Республика Северная Осетия–Алания	114284,0	94,8
Чеченская Республика	139966,0	137,5
Ставропольский край	1605067,8	107,3

¹ В этой и последующих таблицах данные представлены Северо-Кавказстатом в рамках взаимобмена информацией.

Индекс производства
в январе-декабре 2018 года
(по полному кругу организаций; в % к соответствующему периоду предыдущего года)

	<i>Индекс промыш- ленного производства¹</i>	<i>Индекс производства по видам деятельности</i>			
		<i>добыча полезных ископае- мых</i>	<i>обрабаты- вающие произ- водства</i>	<i>обеспечение электри- ческой энергией, газом и паром; кондицио- нирование воздуха</i>	<i>водоснабжение; водоотведе- ние, организа- ция сбора и утилизации отходов, деятельность по ликвидации загрязнений</i>
Республика Дагестан	104,2	102,1	104,5	104,7	101,2
Республика Ингушетия	107,7	95,4	138,5	103,5	102,0
Кабардино–Балкарская Республика	93,0	127,4	92,3	91,4	105,0
Карачаево–Черкесская Республика	89,9	94,5	81,6	104,8	103,0
Республика Северная Осетия–Алания	91,1	111,3	90,9	93,5	81,6
Чеченская Республика	100,3	95,2	100,9	100,0	101,6
Ставропольский край	103,5	94,3	107,2	90,8	98,5

¹ Индекс промышленного производства исчисляется по видам деятельности "Добыча полезных ископаемых", "Обрабатывающие производства", "Обеспечение электрической энергией, газом и паром; кондиционирование воздуха", "Водоснабжение; водоотведение, организация сбора и утилизации отходов, деятельность по ликвидации загрязнений" на основе данных о динамике производства важнейших товаров-представителей (в натуральном или стоимостном выражении). В качестве весов используется структура валовой добавленной стоимости по видам экономической деятельности 2010 базисного года.

**Отгружено товаров собственного производства,
выполнено работ и услуг собственными силами
по отдельным видам экономической деятельности
в январе-декабре 2018 года**
(по полному кругу организаций; в действующих ценах)

	Добыча полезных ископаемых		Обрабатывающие производства		Обеспечение электрической энергией, газом и паром; кондиционирование воздуха		Водоснабжение; водоотведение, организация сбора и утилизации отходов, деятельность по ликвидации загрязнений	
	млн. рублей	в % к январю-декабрю 2017	млн. рублей	в % к январю-декабрю 2017	млн. рублей	в % к январю-декабрю 2017	млн. рублей	в % к январю-декабрю 2017
Республика Дагестан	5431,9	121,9	43308,5	114,4	23028,9	107,9	2264,7	102,4
Республика Ингушетия	1324,2	108,5	2266,6	в 2,4 р.	2358,8	106,9	510,3	99,9
Кабардино-Балкарская Республика	227,5	101,6	25334,4	94,8	9782,4	116,9	1066,9	106,7
Карачаево-Черкесская Республика	2621,2	101,4	31224,8	88,7	9308,0	103,0	1027,6	103,9
Республика Северная Осетия-Алания	680,9	103,4	19254,0	70,4	7080,0	102,7	1392,0	90,2
Чеченская Республика	4511,7	99,8	8362,6	121,8	16240,7	116,4	1194,2	104,2
Ставропольский край	10538,8	99,7	290362,0	114,1	78834,8	98,9	10295,9	106,3

**Ввод жилья
в январе-декабре 2018 года**

	<i>Ввод в действие общей площади жилых домов</i>		<i>в том числе ввод в действие жилых домов индивидуальными застройщиками</i>	
	<i>тыс. кв. м</i>	<i>в % к январю-декабрю 2017</i>	<i>тыс. кв. м</i>	<i>в % к январю-декабрю 2017</i>
Республика Дагестан	891,2	45,9	613,3	42,4
Республика Ингушетия	235,7	76,2	142,6	86,3
Кабардино–Балкарская Республика	433,0	101,4	341,3	124,5
Карачаево–Черкесская Республика	174,8	86,6	81,7	113,0
Республика Северная Осетия–Алания	209,9	109,2	42,7	96,4
Чеченская Республика	576,8	55,4	507,4	52,0
Ставропольский край	899,2	101,9	440,6	112,5

**Объем работ, выполненных
по виду деятельности «Строительство»,
в январе-декабре 2018 года
(по полному кругу организаций)**

	<i>Всего, млн. рублей</i>	<i>В % к январю-декабрю 2017 (в сопоставимых ценах)</i>
Республика Дагестан	135068,3	86,5
Республика Ингушетия	11350,3	в 1,8 р.
Кабардино–Балкарская Республика	14449,9	100,1
Карачаево–Черкесская Республика	15431,7	89,0
Республика Северная Осетия–Алания	19183,5	114,8
Чеченская Республика	58333,5	в 1,6 р.
Ставропольский край	91606,4	102,5

СЕВЕРО-КАВКАЗСКИЙ ФЕДЕРАЛЬНЫЙ ОКРУГ

**Индексы цен
в декабре 2018 года**

	<i>Индекс цен производителей промышленных товаров, реализуемых на внутренний рынок</i>		<i>Индекс потребительских цен</i>	
	<i>в % к уровню предыдущего месяца</i>	<i>в % к уровню декабря предыдущего года</i>	<i>в % к уровню предыдущего месяца</i>	<i>в % к уровню декабря предыдущего года</i>
Республика Дагестан	98,7	102,5	101,0	102,8
Республика Ингушетия	99,6	106,6	100,4	101,9
Кабардино–Балкарская Республика	99,2	100,9	101,1	103,5
Карачаево–Черкесская Республика	100,0	101,6	101,0	103,7
Республика Северная Осетия–Алания	102,2	104,5	101,2	103,4
Чеченская Республика	101,0	104,9	100,9	103,5
Ставропольский край	100,6	116,8	101,0	104,5

**Производство продукции сельского хозяйства
в январе-декабре 2018 года
(в хозяйствах всех категорий)**

	<i>Объем производства продукции сельского хозяйства, в действующих ценах, млн. руб. (оценка)</i>	<i>Индекс производства продукции сельского хозяйства, в % к январю-декабрю 2017</i>
Республика Дагестан	124012,0	100,7
Республика Ингушетия	9923,6	105,3
Кабардино–Балкарская Республика	46890,5	101,8
Карачаево–Черкесская Республика	28057,0	101,6
Республика Северная Осетия–Алания	25814,0	115,7
Чеченская Республика	24124,1	93,9
Ставропольский край	188550,5	91,9

**Производство продуктов животноводства
в январе-декабре 2018 года
(в хозяйствах всех категорий)**

	<i>Мясо (скот и птица на убой в живом весе)</i>		<i>Молоко</i>		<i>Яйца</i>	
	<i>тыс. тонн</i>	<i>в % к январю- декабрю 2017</i>	<i>тыс. тонн</i>	<i>в % к январю- декабрю 2017</i>	<i>млн. штук</i>	<i>в % к январю- декабрю 2017</i>
Республика Дагестан	256,8	102,9	892,6	101,9	245,0	96,1
Республика Ингушетия	6,9	107,8	98,4	105,7	19,7	138,9
Кабардино–Балкарская Республика	109,4	98,4	499,2	101,8	229,8	100,1
Карачаево–Черкесская Республика	52,0	103,3	187,0	100,9	82,6	101,5
Республика Северная Осетия–Алания	32,5	108,7	155,0	107,2	69,2	98,3
Чеченская Республика	46,8	97,3	284,1	99,0	130,5	89,2
Ставропольский край	541,7	107,6	498,7	91,9	805,3	101,9

**Оборот оптовой торговли
организаций оптовой торговли
в январе-декабре 2018 года**

	<i>Млн. рублей</i>	<i>Индекс физического объема в % к январю-декабрю 2017</i>
Республика Дагестан	33652,9	116,2
Республика Ингушетия	7188,9	в 1,6 р.
Кабардино–Балкарская Республика	19919,4	101,4
Карачаево–Черкесская Республика	25882,3	109,8
Республика Северная Осетия–Алания	21983,9	107,4
Чеченская Республика	9023,5	75,5
Ставропольский край	586105,4	100,6

**Оборот розничной торговли
по всем каналам реализации
в январе-декабре 2018 года**

	<i>Млн. рублей</i>	<i>Индекс физического объема в % к январю-декабрю 2017</i>
Республика Дагестан	615581,1	87,9
Республика Ингушетия	23054,4	100,1
Кабардино–Балкарская Республика	128762,3	102,0
Карачаево–Черкесская Республика	38517,2	102,0
Республика Северная Осетия–Алания	114557,7	102,5
Чеченская Республика	169316,6	104,5
Ставропольский край	510022,8	103,8

**Финансовые результаты деятельности
крупных и средних организаций
в январе-ноябре 2018 года**

	<i>Сальдированный финансовый результат</i>		<i>в том числе убыток:</i>	
	<i>млн. рублей</i>	<i>в % к январю- ноябрю 2017¹</i>	<i>сумма убытка, млн. рублей</i>	<i>удельный вес убыточных организаций, %</i>
Республика Дагестан	-3873,3	-	8198,4	17,4
Республика Ингушетия	-728,7	-	863,8	32,4
Кабардино–Балкарская Республика	-766,8	-	1876,5	40,2
Карачаево–Черкесская Республика	-179,1	-	2745,1	21,2
Республика Северная Осетия–Алания	-602,7	-	1910,6	42,6
Чеченская Республика	-8122,8	-	9388,5	16,9
Ставропольский край	75189,6	134,9	8912,5	22,9

¹ Темпы рассчитаны по сопоставимому кругу организаций, прочерк означает, что в одном или обоих сопоставляемых периодах был получен отрицательный сальдированный финансовый результат.

**Кредиторская задолженность
крупных и средних организаций
на конец ноября 2018 года**

	Всего, млн. рублей	В % к предыдущему месяцу	в том числе просроченная	
			млн. рублей	в % к предыдущему месяцу
Республика Дагестан	82416,1	100,4	49813,2	101,3
Республика Ингушетия	2845,1	96,0	420,3	102,3
Кабардино–Балкарская Республика	30026,3	100,6	11629,2	101,6
Карачаево–Черкесская Республика	55146,7	99,7	10461,7	100,9
Республика Северная Осетия–Алания	27075,2	99,0	7196,2	100,2
Чеченская Республика	157235,2	100,7	113467,3	101,4
Ставропольский край	204603,2	97,4	17021,0	94,1

**Дебиторская задолженность
крупных и средних организаций
на конец ноября 2018 года**

	Всего, млн. рублей	В % к предыдущему месяцу	в том числе просроченная	
			млн. рублей	в % к предыдущему месяцу
Республика Дагестан	30984,8	101,9	9292,1	99,3
Республика Ингушетия	1669,8	102,1	269,9	101,3
Кабардино–Балкарская Республика	14625,1	98,5	4472,4	100,3
Карачаево–Черкесская Республика	50470,6	96,3	9355,7	93,2
Республика Северная Осетия–Алания	15223,8	99,4	1394,9	97,4
Чеченская Республика	47353,6	104,8	21835,0	107,9
Ставропольский край	213113,4	98,8	16291,4	104,5

**Денежные доходы и потребительские расходы
в январе-ноябре 2018 года**

	Денежные доходы в среднем на душу населения в месяц			Потребительские расходы в среднем на душу населения в месяц		Реальные денежные доходы, в % к январю-ноябрю 2017	
	рублей	в % к январю-ноябрю 2017		рублей	в % к январю- ноябрю 2017	без учета ЕВ-2017	с учетом ЕВ-2017
		без учета ЕВ-2017	с учетом ЕВ-2017				
Республика Дагестан	26303,0	96,0	95,7	21709,8	94,2	95,7	95,4
Республика Ингушетия	14928,8	101,7	101,0	7606,6	103,9	100,0	99,4
Кабардино-Балкарская Республика	20749,8	106,2	105,7	15699,0	104,6	104,4	103,8
Карачаево-Черкесская Республика	16457,8	101,4	100,7	9480,8	103,1	99,4	98,7
Республика Северная Осетия-Алания	21552,1	99,6	99,0	17075,4	102,8	97,3	96,7
Чеченская Республика	22174,0	103,2	102,6	13959,4	106,0	102,5	101,9
Ставропольский край	22917,7	102,0	101,4	20703,4	104,7	98,8	98,3

**Зарботная плата
в январе-ноябре 2018 года**

(по крупным, средним и малым предприятиям и организациям (с учетом дорасчета))

	Среднемесячная номинальная начисленная заработная плата одного работника		Реальная начисленная заработная плата в % к январю-ноябрю 2017
	рублей	в % к январю-ноябрю 2017	
Республика Дагестан	24130,6	113,0	111,9
Республика Ингушетия	24618,8	110,5	107,0
Кабардино-Балкарская Республика	24546,2	106,4	104,4
Карачаево-Черкесская Республика	24656,7	112,0	109,8
Республика Северная Осетия-Алания	26136,7	112,2	109,9
Чеченская Республика	25243,8	110,6	108,1
Ставропольский край	28010,6	108,8	105,6

**Просроченная задолженность по заработной плате
на 1.01.2019 года**

	Всего		в т. ч. из-за несвоевременного получения денежных средств из бюджетов всех уровней		В расчете на одного работника предприятий, имеющих задолженность, тыс. руб.
	млн. руб.	в % к месячному фонду зарплаты предприятий, имеющих задолженность	млн. руб.	в % к общей сумме задолженности	
Республика Дагестан	46,1	в 23,3 р.	-	-	201,5
Республика Ингушетия	20,0	в 43,2 р.	0,1	0,7	75,3
Кабардино–Балкарская Республика	26,6	в 51,1 р.	-	-	45,6
Карачаево–Черкесская Республика	4,9	в 108 р.	-	-	105,7
Республика Северная Осетия–Алания	32,9	в 365,7 р.	-	-	143,1
Чеченская Республика	-	-	-	-	-
Ставропольский край	2,1	63,9	-	-	11,3

**Безработица
на конец декабря 2018 года**

	Численность официально зарегистрированных безработных		
	тыс. человек	в % к соответствующему периоду предыдущего года	в % к численности рабочей силы
Республика Дагестан	23,4	93,3	1,7
Республика Ингушетия	21,9	101,2	8,7
Кабардино–Балкарская Республика	6,8	74,6	1,5
Карачаево–Черкесская Республика	2,9	81,9	1,4
Республика Северная Осетия–Алания	7,3	86,0	2,2
Чеченская Республика	49,9	88,9	8,0
Ставропольский край	9,4	78,4	0,7



МЕТОДОЛОГИЧЕСКИЙ КОММЕНТАРИЙ

Индекс производства - относительный показатель, характеризующий изменение масштабов производства в сравниваемых периодах. Различают индивидуальные и сводные индексы производства. Индивидуальные индексы отражают изменение выпуска одного продукта и исчисляются как отношение объемов производства данного вида продукта в натурально-вещественном выражении в сравниваемых периодах. Сводный индекс производства характеризует совокупные изменения производства всех видов продукции и отражает изменение создаваемой в процессе производства стоимости в результате изменения только физического объема производимой продукции. Для исчисления сводного индекса производства индивидуальные индексы по конкретным видам продукции поэтапно агрегируются в индексы по видам деятельности, подгруппам, группам, подклассам, классам, подразделам и разделам ОКВЭД. С 1 января 2017 года осуществлен переход на применение новой версии Общероссийского классификатора видов экономической деятельности (ОКВЭД2), с учетом которого индекс промышленного производства исчисляется по видам деятельности "Добыча полезных ископаемых", "Обрабатывающие производства", "Обеспечение электрической энергией, газом и паром; кондиционирование воздуха", "Водоснабжение; водоотведение, организация сбора и утилизации отходов, деятельности по ликвидации загрязнений" на основе данных о динамике производства важнейших товаров-представителей (в натуральном или стоимостном выражении). В качестве весов используется структура валовой добавленной стоимости по видам экономической деятельности 2010 базисного года.

Объем отгруженных товаров собственного производства, выполненных работ и услуг собственными силами - стоимость отгруженных или отпущенных в порядке продажи, а также прямого обмена (по договору мены) всех товаров собственного производства, работ и услуг, выполненных (оказанных) собственными силами.

Группировки по видам деятельности представляют совокупность соответствующих фактических видов деятельности, осуществляемых организациями, независимо от их основного вида деятельности.

Оборот организаций включает стоимость отгруженных товаров собственного производства, выполненных собственными силами работ и услуг, а также выручку от продажи приобретенных на стороне товаров (без налога на добавленную стоимость, акцизов и других аналогичных обязательных платежей).

Объем работ, выполненных по виду деятельности "строительство" - это строительные работы, выполненные организациями собственными силами на основании договоров и (или) контрактов, заключаемых с заказчиками. В стоимость этих работ включаются работы по строительству новых объектов, капитальному

и текущему ремонту, реконструкции, модернизации жилых и нежилых зданий и инженерных сооружений.

Общая площадь жилых домов определяется как сумма площадей всех частей жилых помещений, включая площадь помещений вспомогательного использования, предназначенных для удовлетворения гражданами бытовых и иных нужд, связанных с их проживанием в жилом помещении, площадей лоджий, балконов, веранд, террас, подсчитываемых с соответствующими понижающими коэффициентами, а также жилых и подсобных помещений в построенных населением индивидуальных жилых домах. К помещениям вспомогательного использования относятся кухни, передние, холлы, внутриквартирные коридоры, ваннные или душевые, туалеты, кладовые или хозяйственные встроенные шкафы. В домах-интернатах для престарелых и инвалидов, ветеранов, специальных домах для одиноких престарелых, детских домах к подсобным помещениям относятся столовые, буфеты, клубы, читальни, спортивные залы, приемные пункты бытового обслуживания и медицинского обслуживания.

Объем производства продукции сельского хозяйства всеми сельхозпроизводителями (сельхозорганизации, крестьянские (фермерские) хозяйства, индивидуальные предприниматели, население) формируется как объем производства готовой продукции растениеводства и животноводства и изменение стоимости незавершенного производства продукции растениеводства и животноводства по видам деятельности "растениеводство", "животноводство".

Индекс производства продукции сельского хозяйства - относительный показатель, характеризующий изменение объема производства сельскохозяйственной продукции в сравниваемых периодах. Индекс характеризует совокупные изменения производства всех видов продукции в результате изменения только физического объема производимой продукции.

Производство скота и птицы на убой (в живом весе) включает проданный сельхозпроизводителями скот и птицу для забоя на мясо, а также забитый в сельскохозяйственных организациях, крестьянских (фермерских) хозяйствах, у индивидуальных предпринимателей, в хозяйствах населения.

Производство молока характеризуется фактически надоенным сырым коровьим, козьим, овечьим, кобыльим и буйволиным молоком.

Производство яиц включает их сбор от всех видов сельскохозяйственной птицы, в том числе яйца, пошедшие на воспроизводство птицы (инкубация и др.).

Оборот розничной торговли - выручка от продажи товаров населению для личного потребления или использования в домашнем хозяйстве за наличный расчет или оплаченных по кредитным карточкам, расчетным чекам банков, по перечислениям со счетов вкладчиков, по поручению физического лица без открытия счета, посредством платежных карт (электронных денег). Стоимость товаров, проданных (отпущенных) отдельным категориям населения со скидкой, или полностью оплаченных органами социальной защиты, включается в оборот розничной торговли в полном объеме.

Индекс физического объема оборота розничной торговли – относительный показатель, характеризующий изменение оборота розничной торговли в сравниваемых периодах в сопоставимых ценах.

Бюджет субъекта Российской Федерации (региональный бюджет) - форма образования и расходования денежных средств, предназначенных для финансового обеспечения задач и функций, отнесенных к предметам ведения субъекта Российской Федерации. Бюджет субъекта Российской Федерации и свод бюджетов муниципальных образований, входящих в состав субъекта Российской Федерации (без учета межбюджетных трансфертов между этими бюджетами), образуют консолидированный бюджет субъекта Российской Федерации.

Доходы бюджета - поступающие в бюджет денежные средства, за исключением средств, являющихся в соответствии с Бюджетным кодексом Российской Федерации источниками финансирования дефицита бюджета.

Расходы бюджета - выплачиваемые из бюджета денежные средства, за исключением средств, являющихся в соответствии с Бюджетным кодексом Российской Федерации источниками финансирования дефицита бюджета.

Дефицит бюджета - превышение расходов бюджета над его доходами.

Профицит бюджета - превышение доходов бюджета над его расходами.

Сальдированный финансовый результат (прибыль (+) убыток (-)) - конечный финансовый результат, выявленный на основании бухгалтерского учета всех хозяйственных операций организаций, представляет собой сумму сальдированного финансового результата (прибыль (+), убыток (-)) от продажи товаров, продукции (работ, услуг), основных средств, иного имущества организаций и прочих доходов, уменьшенных на сумму прочих расходов.

Кредиторская задолженность - задолженность по расчетам с поставщиками и подрядчиками за поступившие материальные ценности, выполненные работы и оказанные услуги, в том числе задолженность, обеспеченная векселями выданными; задолженность по расчетам с дочерними и зависимыми обществами по всем видам операций; с рабочими и служащими по оплате труда, представляющая собой начисленные, но не выплаченные суммы оплаты труда; задолженность по отчислениям на государственное социальное страхование, пенсионное обеспечение и медицинское страхование работников организации, задолженность по всем видам платежей в бюджет и внебюджетные фонды; задолженность организации по платежам по обязательному и добровольному страхованию имущества и работников организации и другим видам страхования, в которых организация является страхователем; авансы полученные, включающие сумму полученных авансов от сторонних организаций по предстоящим расчетам по заключенным договорам, а также штрафы, пени и неустойки, признанные организацией или по которым получены решения суда (арбитражного суда) или другого органа, имеющего в соответствии с законодательством Российской Федерации право на принятие решения об их взыскании, и отнесенные на финансовые результаты организации, непогашенные суммы заемных средств, подлежащие погашению в соответствии с договорами.

Дебиторская задолженность - задолженность по расчетам с покупателями и заказчиками за товары, работы и услуги, в том числе задолженность, обеспеченная векселями полученными; задолженность по расчетам с дочерними и зависимыми обществами; суммы уплаченных другим организациям авансов по предстоящим расчетам в соответствии с заключенными договорами; задолженность по расчетам с прочими дебиторами, включающая в себя задолженность финансовых и налоговых органов (в том числе по переплате по налогам, сборам и прочим платежам в бюджет); задолженность работников организации по предоставленным им ссудам и займам за счет средств этой организации или кредита (ссуды на индивидуальное и кооперативное жилищное строительство, приобретение и благоустройство садовых участков, беспроцентные ссуды молодым семьям на улучшение жилищных условий или обзаведение домашним хозяйством и др.); задолженность подотчетных лиц; поставщиков по недостачам товарно-материальных ценностей, обнаруженным при приемке; задолженность по государственным заказам, федеральным программам за поставленные товары, работы и услуги, а также штрафы, пени и неустойки, признанные должником, или по которым получены решения суда (арбитражного суда) или другого органа, имеющего в соответствии с законодательством Российской Федерации право на принятие решения об их взыскании, и отнесенные на финансовые результаты организации.

Просроченная задолженность - задолженность, не погашенная в сроки, установленные договором.

Индекс потребительских цен и тарифов на товары и услуги населению (ИПЦ) характеризует изменение во времени общего уровня цен и тарифов на товары и услуги, приобретаемые населением для непроизводственного потребления. Измеряет отношение стоимости фиксированного набора товаров и услуг в ценах текущего периода к его стоимости в ценах предыдущего периода.

Индекс цен производителей промышленных товаров рассчитывается на основании регистрации цен на товары (услуги)-представители в базовых организациях. Цены производителей представляют собой фактически сложившиеся на момент регистрации цены указанных организаций на произведенные товары (оказанные услуги), предназначенные для реализации на внутреннем рынке (без косвенных товарных налогов - налога на добавленную стоимость, акциза и т.п.).

Рассчитанные по товарам (услугам)-представителям индексы цен производителей последовательно агрегируются в индексы цен соответствующих видов, групп, классов, разделов экономической деятельности (с 2017 года – в соответствии с ОКВЭД2). В качестве весов используются данные об объеме производства в стоимостном выражении за базисный период.

Денежные доходы населения включают доходы лиц, занятых предпринимательской деятельностью, выплаченную заработную плату (начисленную заработную плату, скорректированную на изменение задолженности) наемных работников, социальные выплаты (пенсии, пособия, стипендии и другие выплаты), доходы от собственности в виде процентов по вкладам, ценным бумагам, дивидендов и другие доходы.

Среднедушевые денежные доходы исчисляются делением общей суммы денежных доходов на численность постоянного населения.

Денежные доходы реальные – денежные доходы текущего периода, скорректированные на индекс потребительских цен.

Потребительские расходы населения (расходы на покупку товаров и оплату услуг) в расчете на душу населения исчисляются делением общей суммы расходов на эти цели на численность населения.

Среднемесячная номинальная заработная плата исчисляется делением фонда начисленной заработной платы работников на среднесписочную численность работников и на количество месяцев в периоде.

В фонд заработной платы включаются начисленные суммы в денежной и неденежной формах за отработанное и неотработанное время, доплаты и надбавки, премии и единовременные поощрения, компенсационные выплаты, связанные с режимом работы и условиями труда, а также оплата питания и проживания, имеющая систематический характер.

Реальная заработная плата характеризует покупательную способность заработной платы в отчетном периоде в связи с изменением цен на потребительские товары и услуги по сравнению с базисным периодом. Для этого рассчитывается индекс реальной заработной платы путем деления индекса номинальной заработной платы на индекс потребительских цен за один и тот же временной период.

Просроченной задолженностью по заработной плате считаются фактически начисленные работникам суммы заработной платы, но не выплаченные в срок, установленный коллективным договором или договором на расчетно-кассовое обслуживание, заключенным с банком. Число дней задержки считается, начиная со следующего дня после истечения этого срока.

Безработные, зарегистрированные в государственных учреждениях службы занятости населения - трудоспособные граждане, не имеющие работы и заработка (трудового дохода), проживающие на территории Российской Федерации, зарегистрированные в государственных учреждениях службы занятости населения по месту жительства в целях поиска подходящей работы, ищущие работу и готовые приступить к ней. Информация о численности безработных, получивших официальный статус в государственных учреждениях службы занятости населения, разрабатывается Федеральной службой по труду и занятости.