

**Социально-экономическое положение
Южного федерального округа
в январе-июне 2019 года**

**Ростов-на-Дону
2019**

Содержание

1	Социально-экономическое положение Южного федерального округа.....	5
2	Социально-экономическое положение субъектов РФ, расположенных на территории Южного федерального округа	
	Республика Адыгея	41
	Республика Калмыкия.....	59
	Республика Крым	79
	Краснодарский край	101
	Астраханская область.....	123
	Волгоградская область	143
	Ростовская область.....	163
	г. Севастополь	183
3	Сравнительные данные социально-экономического положения субъектов РФ, расположенных на территории Южного федерального округа (табличный материал).....	201
4	Сравнительные данные социально-экономического положения субъектов РФ, расположенных на территории Северо-Кавказского федерального округа (табличный материал).....	215
5	Методологический комментарий	225

Южный федеральный округ

Южный федеральный округ образован в 2000 году.

Центр федерального округа – г. **Ростов-на-Дону**.

В соответствии с Указом

Президента Российской Федерации

от 28.07.2016 г. № 375

«О Южном федеральном округе», входившие

в состав Крымского федерального округа

Республика Крым и г. Севастополь включены

в состав Южного федерального округа



**Площадь территории и численность населения субъектов РФ,
входящих в состав Южного федерального округа**

	<i>Площадь территории, тыс. кв. км</i>	<i>Численность населения на 01.01.2019, человек</i>
Республика Адыгея	7,8	454 744
Республика Калмыкия	74,7	272 647
Республика Крым	26,1	1 911 818
Краснодарский край	75,5	5 648 235
Астраханская область	49,0	1 014 065
Волгоградская область	112,9	2 507 509
Ростовская область	101,0	4 202 320
г. Севастополь	0,9	443 212

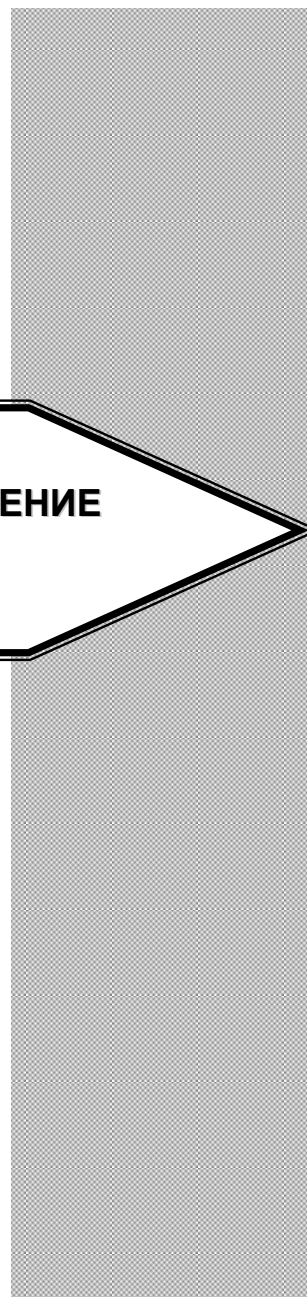

**СОЦИАЛЬНО-ЭКОНОМИЧЕСКОЕ ПОЛОЖЕНИЕ
ЮЖНОГО ФЕДЕРАЛЬНОГО ОКРУГА**

По итогам 1 полугодия текущего года в промышленности, жилищном строительстве, торговле, социальной сфере Южного федерального округа сохраняется позитивный тренд развития.

Динамика производства промышленной продукции в округе опережает среднероссийскую: объём промышленного производства по ЮФО увеличился на 3,9 процента, в целом по России – на 2,6 процента.

Набирает темпы *жилищное строительство*: в 1 квартале 2019 года в ЮФО прирост ввода жилья составил 5,1 процента по сравнению с аналогичным периодом 2018 года, а по итогам 6 месяцев – 8,8 процента, что значительно выше среднероссийского показателя (3,7%). Такая активность застройщиков позволила Южному федеральному округу по объёмам ввода жилья войти в тройку лидеров наряду с Центральным и Приволжским округами.

На потребительском рынке после некоторого снижения покупательского спроса в начале текущего года, прирост *розничных продаж товаров* по ЮФО ускорился: от 1,1 процента в январе до 1,9 процента по результатам 6 месяцев текущего года. В целом по стране оборот розничной торговли возрос на 1,7 процента.

Рост покупательской активности поддерживается увеличением размера оплаты труда: по итогам пяти месяцев текущего года *среднемесячная номинальная начисленная заработная плата* в целом по ЮФО возросла на 7,3 процента, в России – на 7 процентов.

Вместе с тем сдерживающее влияние на динамику розничной торговли оказывает рост потребительских цен, который в текущем году несколько ускорился. В Южном федеральном округе, как и в целом по стране, *уровень инфляции*, накопленной за шесть месяцев с начала года, составил 2,5 процента, за аналогичный период 2018 года – 2,1 процента.

В аграрном секторе округа по итогам 6 месяцев текущего года наблюдается незначительное снижение *объёма производства продукции сельского хозяйства* – на 0,4 процента, связанное с проблемами в производстве *продукции животноводства* в отдельных субъектах округа (Ростовской области и Калмыкии). В целом по России сложился прирост сельхозпроизводства на 1,2 процента.

Объем работ, выполненных в ЮФО по виду деятельности «Строительство», снизился на 22 процента. Необходимо отметить, что этот показатель сложился на фоне базовых условий 1 полугодия 2018 года, определяемых работами в рамках реализации инвестиционных проектов по строительству объектов к ЧМ-2018, а также по развитию транспортной и энергетической инфраструктуры. В целом по стране наблюдается околонулевая динамика объема строительных работ – 100,1 процента.

В сфере занятости с начала текущего года сохраняется позитивная тенденция прироста *среднесписочной численности работников организаций*: на 0,7 процента по ЮФО и 0,5 процента по России за январь-май текущего года по отношению к соответствующему периоду предыдущего года.

По данным выборочных обследований рабочей силы, в Южном федеральном округе *уровень безработицы по методологии Международной Организации Труда (МОТ)* снизился с 5,6 процента во 2 квартале 2018 года до 5,3 процента во 2 квартале 2019 года, по стране в целом – соответственно с 4,8 до 4,6 процента.

**Основные показатели социально-экономического положения
Южного федерального округа**
(предварительные данные)

	Январь- июнь 2019	В % к январю- июню 2018	Справочно РФ в % к январю- июню 2018
Индекс промышленного производства ¹	x	103,9	102,6
Индекс производства продукции сельского хозяйства (в хозяйствах всех категорий)	x	99,6	101,2
Производство продуктов животноводства (в хозяйствах всех категорий)			
мясо (скот и птица на убой в живом весе), тыс. тонн	626,5	89,6	101,0
молоко, тыс. тонн	1 713,9	99,4	101,4
яйца, млн. штук	2 561,1	96,2	99,2
Объем работ, выполненных по виду деятельности «Строительство», млрд. рублей	258,4	78,0	100,1
Ввод в действие общей площади жилых домов, тыс. кв. метров	3 873,7	108,8	103,7
в том числе:			
введено индивидуальными застройщиками	1 938,4	100,7	102,5

ЮЖНЫЙ ФЕДЕРАЛЬНЫЙ ОКРУГ

	<i>Январь- июнь 2019</i>	<i>В % к январю- июню 2018</i>	<i>Справочно РФ в % к январю- июню 2018</i>
Оборот розничной торговли, млрд. рублей	1 586,5	101,9	101,7
Объем платных услуг населению, млрд. рублей	528,0	99,7	98,8
Индекс цен производителей промышленных товаров, реализуемых на внутренний рынок ² , процент	x	101,7	100,6
Индекс потребительских цен ² , процент	x	102,5	102,5
Денежные доходы в среднем на душу населения ^{3,4} , рублей	24 510	101,6	103,2
Реальные денежные доходы ^{3,4} , процент	x	96,6	98,0
Среднемесячная номинальная начисленная заработная плата ⁵ (по кругу крупных организаций, средних и малых предприятий (с учетом дорасчета)), рублей	32 548	107,3	107,0

¹ Индекс промышленного производства исчисляется по видам деятельности "Добыча полезных ископаемых", "Обрабатывающие производства", "Обеспечение электрической энергией, газом и паром; кондиционирование воздуха", "Водоснабжение; водоотведение, организация сбора и утилизации отходов, деятельность по ликвидации загрязнений" на основе данных о динамике производства важнейших товаров-представителей (в натуральном или стоимостном выражении). В качестве весов используется структура валовой добавленной стоимости по видам экономической деятельности 2010 базисного года.

² Июнь 2019 года в процентах к декабрю 2018 года.

³ Данные за январь-март 2019 года и в процентах к январю-марту 2018 года.

⁴ Оценка показателя рассчитана в соответствии с Методологическими положениями по расчёту показателей денежных доходов и расходов населения (приказ № 465 от 02.07.2014 с изменениями № 680 от 20.11.2018).

⁵ Данные за январь-май 2019 года и в процентах к январю-маю 2018 года.

Оборот организаций

Основным показателем, характеризующим общие параметры коммерческой деятельности предприятий, является *оборот организаций*, включающий стоимость отгруженных товаров собственного производства, выполненных собственными силами работ и услуг, а также выручку от продажи приобретенных на стороне товаров (без налога на добавленную стоимость, акцизов и других аналогичных обязательных платежей).

В 1 полугодии 2019 года *оборот организаций* Южного федерального округа в совокупности составил 6,3 трлн. рублей, сформировав 6,6 процента общероссийского объёма.

В общем объеме оборота организаций по округу наибольший удельный вес приходится на Краснодарский край, Ростовскую и Волгоградскую области, что связано с масштабами ресурсного потенциала и ёмкостью экономик этих регионов.

Удельный вес субъектов в общем обороте организаций Южного федерального округа в январе-июне 2019 года

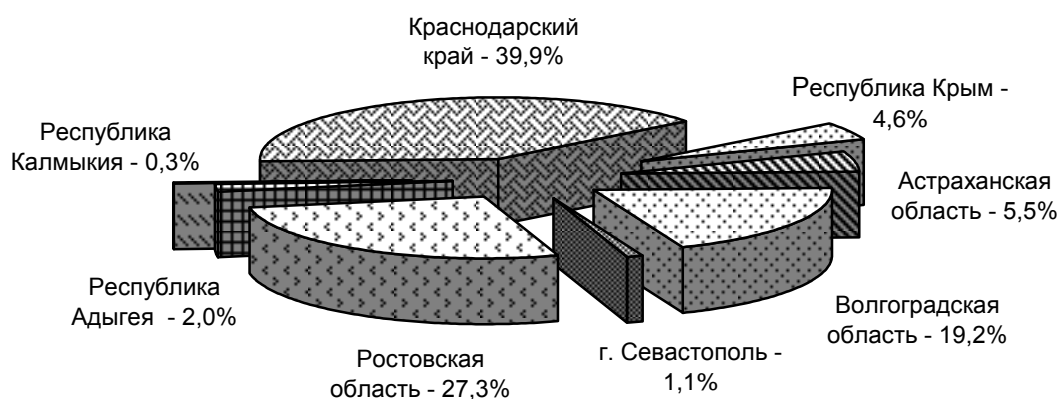

Почти все субъекты РФ, расположенные на территории Южного федерального округа, в текущем году демонстрируют положительную динамику оборота организаций (в фактических ценах). Снижение этого показателя отмечено только в Севастополе (98,3% к уровню 1 полугодия 2018 года).

Промышленное производство



По итогам 1 полугодия 2019 года отгрузка промышленной продукции Южного федерального округа составила 5,6 процента общего объема по стране.

Отгружено товаров собственного производства, выполнено работ и услуг собственными силами по промышленным видам деятельности в январе-июне 2019 года (в % к общему объему по РФ)



Специфической особенностью промышленности округа, в отличие от среднероссийской, является более высокий удельный вес обрабатывающих, в том числе пищевых производств, что связано с аграрной специализацией большинства регионов округа.

Так, в структуре отгруженной промышленной продукции ЮФО 73 процента составляет продукция обрабатывающих производств, по России – 62 процента.

Вместе с тем, имеющиеся производственные мощности перерабатывающих производств, машиностроительного, металлургического, химического комплексов, а также по выпуску нефтепродуктов, строительных материалов, позволяющие производить широкий ассортимент товаров, определяют значительный уровень диверсификации промышленного производства округа.

В Южном федеральном округе, после январского снижения объема промышленного производства, в последующие периоды, как и в целом по России, наблюдается положительная динамика. В результате по итогам 1 полугодия прирост выпуска промышленной продукции по ЮФО составил 3,9 процента, по России – 2,6 процента.

Индекс промышленного производства
(в % к соответствующему периоду предыдущего года)

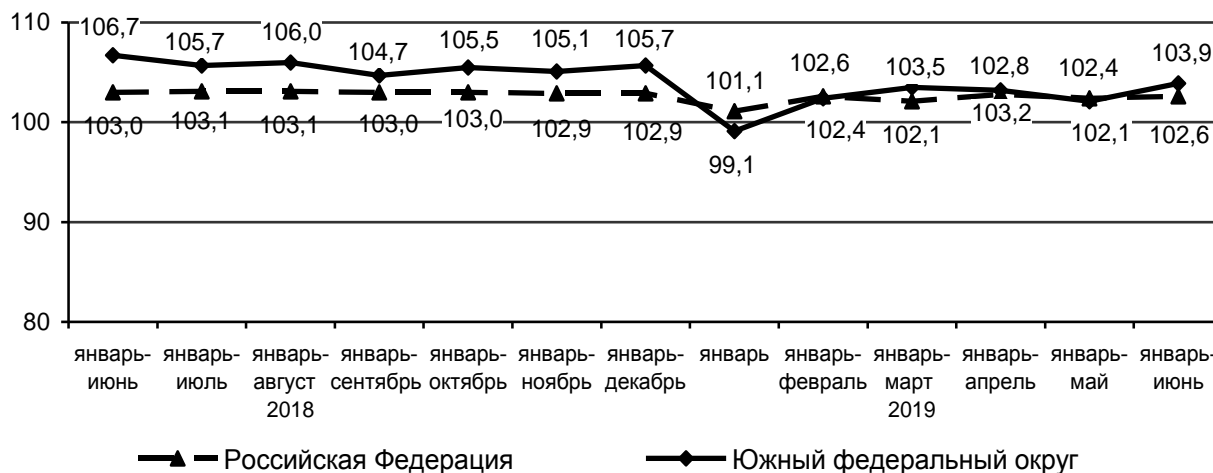

Основываясь на данных по индексам промышленного производства, целесообразно оценить вклад регионов округа в общий прирост промышленного производства с учетом удельного веса каждого субъекта в общеокружном объеме производства.

Вклад субъектов РФ, расположенных на территории Южного федерального округа, в прирост производства округа в январе-июне 2019 года

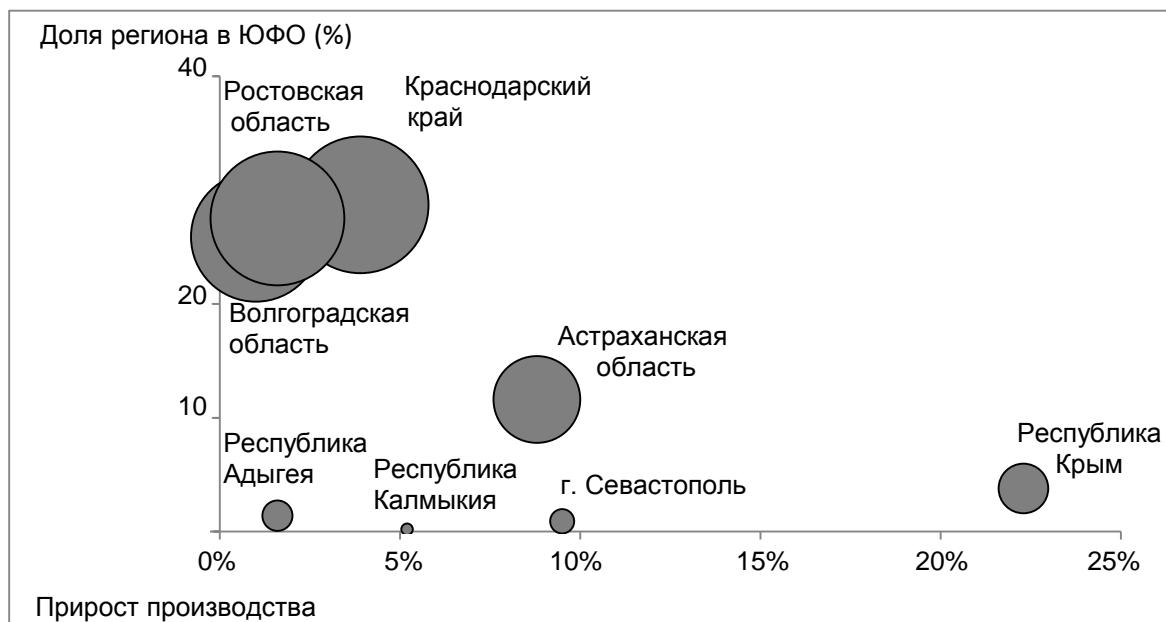

Анализ распределения регионов свидетельствует о том, что основное влияние на динамику промышленного производства округа оказали Краснодарский край, Ростовская и Волгоградская область, формирующие значительную часть общего объема ЮФО и демонстрирующие положительную динамику.

Структура отгруженных товаров собственного производства, выполненных работ и услуг собственными силами по промышленным видам деятельности Южного федерального округа в январе-июне 2019 года
(процентов)



По итогам 1 полугодия 2019 года объем добычи полезных ископаемых в Южном федеральном округе увеличился на 8,5 процента (по РФ – рост на 4%).

Добывающее производство в округе представлено добычей нефти и природного газа, угля, производством обогащенного угля, а также производством прочих полезных ископаемых.

Прирост (снижение) производства по виду деятельности «Добыча полезных ископаемых» в % к январю-июню 2018 года

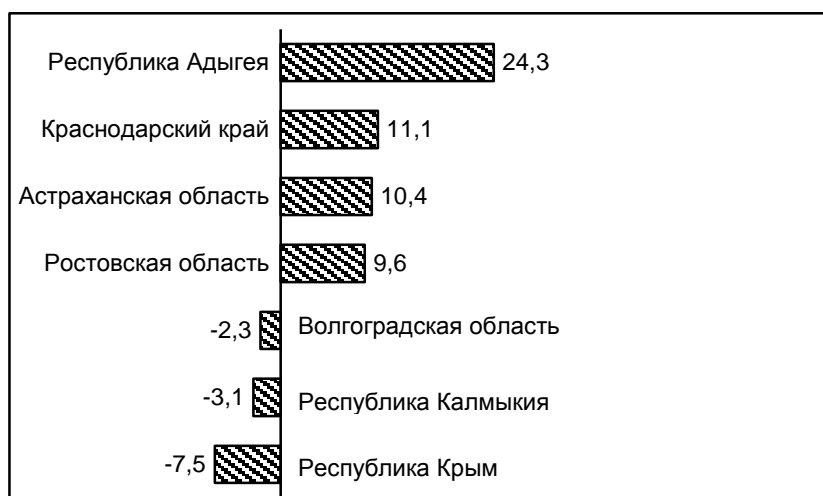

Индекс производства по виду деятельности «обеспечение электроэнергией, газом и паром; кондиционирование воздуха» в Южном федеральном округе составил 101,5 процента (по РФ – 100%).

Прирост (снижение) производства по виду деятельности «Обеспечение электрической энергией, газом и паром; кондиционирование воздуха» в % к январю-июню 2018 года

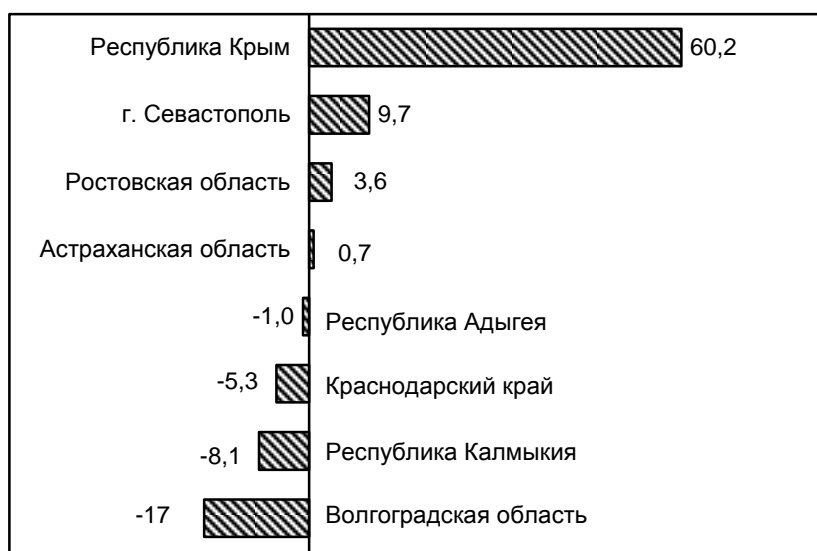

По виду деятельности «водоснабжение; водоотведение, организация сбора и утилизации отходов, деятельность по ликвидации загрязнений» индекс производства по Южному Федеральному округу сложился на уровне 100,2 процента, в целом по России – 101,5 процента.

Прирост (снижение) производства по виду деятельности «Водоснабжение; водоотведение, организация сбора и утилизации отходов, деятельность по ликвидации загрязнений» в % к январю-июню 2018 года

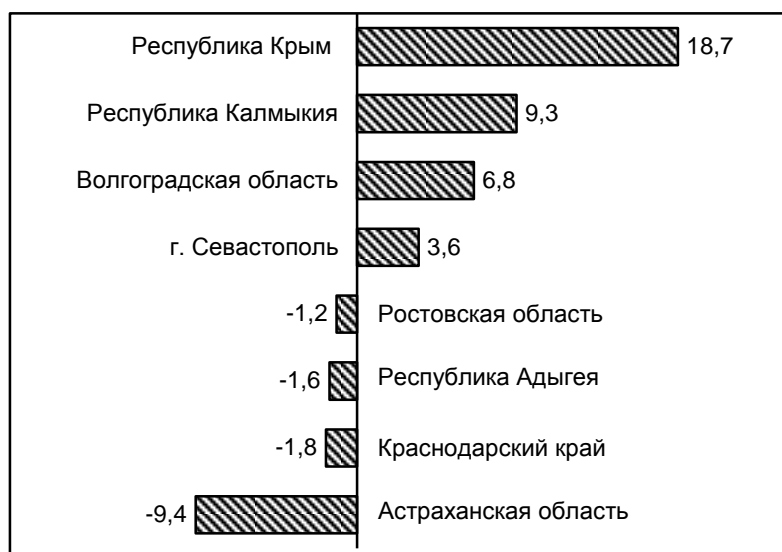

В наибольшей мере влияние на сводный индекс промышленного производства в Южном федеральном округе оказывает сектор *обрабатывающих производств*, где по итогам января-июня текущего года зафиксирован прирост объёма производства на 3,6 процента.

**Индексы производства по основным видам обрабатывающих производств
в январе-июне 2019 года
(в % к январю-июню 2018 года)**

	Республика Адыгея	Республика Калмыкия	Республика Крым	Краснодарский край	Астраханская область	Волгоградская область	Ростовская область	г. Севастополь
Обрабатывающие производства	101,3	137,1	103,8	104,3	105,5	103,3	101,1	112,2
из них:								
производство пищевых продуктов	104,1	102,8	128,4	88,7	93,8	105,7	99,0	102,1
производство напитков	86,5	85,0	104,3	100,6	63,7	125,9	96,8	112,2
производство текстильных изделий	86,0	128,0	119,4	86,4	70,4	92,9	104,0	35,6
производство одежды	121,2	181,1	117,5	81,0	4,0	103,4	116,3	139,9
производство бумаги и бумажных изделий	85,8	112,7	101,3	84,6	65,7	65,7	112,4	100,0
производство кокса и нефтепродуктов	96,2	284,4	-	79,9	130,4	103,1	115,0	-
производство химических веществ и химических продуктов	84,2	-	87,9	147,8	104,0	111,2	86,5	109,0
производство прочей неметаллической минеральной продукции	93,9	238,5	130,6	107,1	95,7	114,3	108,2	228,3
производство металлургическое	-	-	95,4	209,7	100,0	103,4	111,3	196,1
производство готовых металлических изделий, кроме машин и оборудования	103,1	821,2	54,8	102,8	35,8	80,0	103,8	159,9
производство компьютеров, электронных и оптических изделий	66,3	-	48,3	301,2	71,8	124,1	82,9	83,1
производство электрического оборудования	-	72,8	95,3	157,9	135,3	112,4	122,7	98,8
производство машин и оборудования, не включенных в другие группировки	82,4	40,1	79,6	77,2	59,7	79,1	120,1	141,6
производство прочих транспортных средств и оборудования	-	-	83,1	104,2	49,2	130,9	60,5	-

Динамика обрабатывающих производств по итогам 1 полугодия текущего года сформирована в результате разнонаправленных тенденций в различных видах деятельности.

Так, *производство нефтепродуктов* в Южном федеральном округе возросло на 6,8 процента по отношению к аналогичному периоду 2018 года, в целом по России практически не изменилось. В 2,8 раза больше произведено нефтепродуктов в Калмыкии, в 1,3 раза – в Астраханской области, в 1,2 раза – в Ростовской области и на 3,1 процента – в Волгоградской области.

Рост производства *прочей неметаллической минеральной продукции* в ЮФО на 9,7 процента обусловлен положительной динамикой в большинстве регионов округа, среднероссийский прирост составил 7,1 процента.

Значительный рост выпуска по округу продукции *металлургического комплекса* (в 1,3 раза) обеспечен металлургами Краснодарского края (рост в 2,1 раза), Севастополя (в 2 раза), Ростовской и Волгоградской областей (на 11,3% и 3,4% соответственно). В целом по стране объём производства увеличился на 2,6 процента.

Также заметно возросло производство *электрического оборудования* в Южном федеральном округе (в 1,3 раза) за счёт роста объёмов в Краснодарском крае (в 1,6 раза), Астраханской, Ростовской и Волгоградской областях (в 1,4 раза, 1,2 раза и на 12,4% соответственно), в целом по России наблюдается снижение на 1,9 процента.

Выпуск *химических веществ и химических продуктов* в ЮФО увеличился в 1,2 раза, значительно опережая среднероссийский прирост (на 2,8%). Определяющее влияние на формирование итогового показателя оказал Краснодарский край (рост в 1,5 раза), положительная динамика отмечена в Волгоградской и Астраханской областях, а также в г. Севастополе.

На 2,6 процента в округе увеличилось производство *готовых металлических изделий, кроме машин и оборудования*, по России – на 6 процентов. Рост выпуска продукции этого вида деятельности наблюдается в большинстве регионов ЮФО.

В округе, как и в целом по стране, наблюдается сокращение производства *машин и оборудования, не включенных в другие группировки*: по ЮФО – на 10,1 процента, по России – на 3,7 процента.

Выпуск продукции по виду деятельности «производство компьютеров, электронных и оптических изделий» в Южном федеральном округе снизился на 14 процентов, в целом по России возрос на 4,6 процента. Положительную динамику демонстрируют лишь Краснодарский край и Волгоградская область.

Существенное падение объёмов производства *прочих транспортных средств и оборудования* зафиксировано как в округе, так и в целом по стране: по ЮФО – на 30,1 процента, по России – на 20,6 процента.

Сокращение объёмов на 4 процента наблюдается в *производстве пищевых продуктов* ЮФО (по РФ прирост на 3,8%).

Производство *напитков* в целом по ЮФО снизилось на 1,3 процента при общероссийском приросте на 1,7 процента.

Сельское хозяйство



В 1 полугодии итоги деятельности сельскохозяйственного сектора определяются главным образом показателями животноводства. Объем производства продукции сельского хозяйства в Южном федеральном округе по сравнению с соответствующим периодом предыдущего года снизился на 0,4 процента (по РФ рост на 1,2%). Среди регионов округа снижение производства сельхозпродукции отмечено в Ростовской области (на 14,5%) на фоне высокого показателя 1 полугодия 2018 года (рост на 28,5%), а также в Калмыкии (на 4,9%).

Индекс производства продукции сельского хозяйства

(в % к соответствующему периоду предыдущего года)

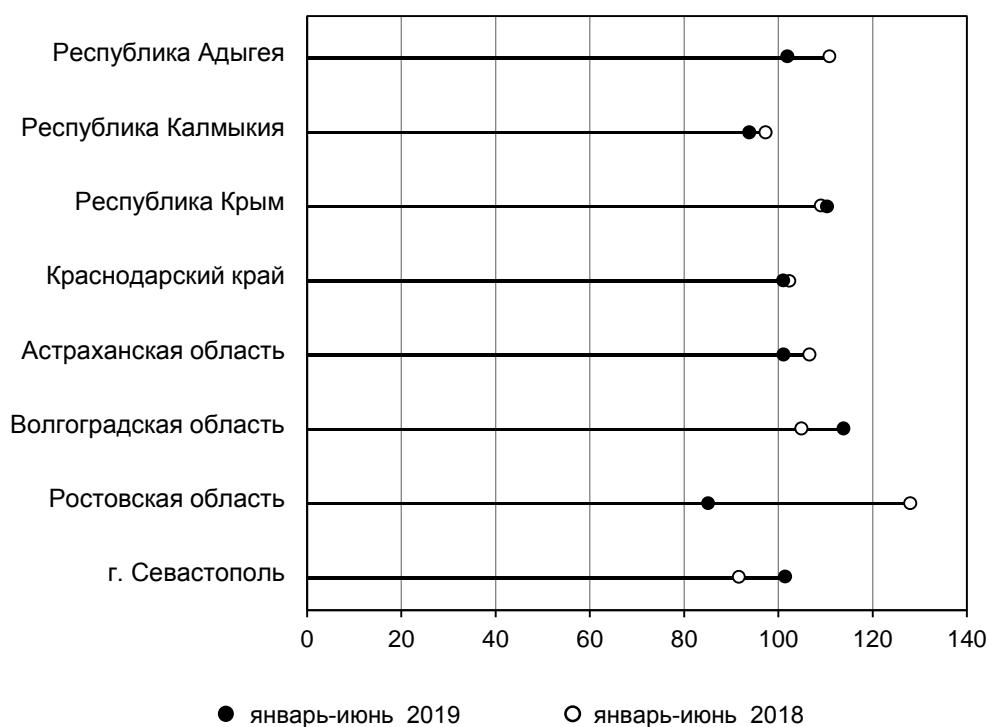

По производству продукции сельского хозяйства на душу населения ведущую позицию занимает Республика Калмыкия, второе место – Краснодарский край, на третьем – Ростовская область.

**Производство продукции сельского хозяйства на душу населения
в январе-июне 2019 года**
(тыс. рублей)

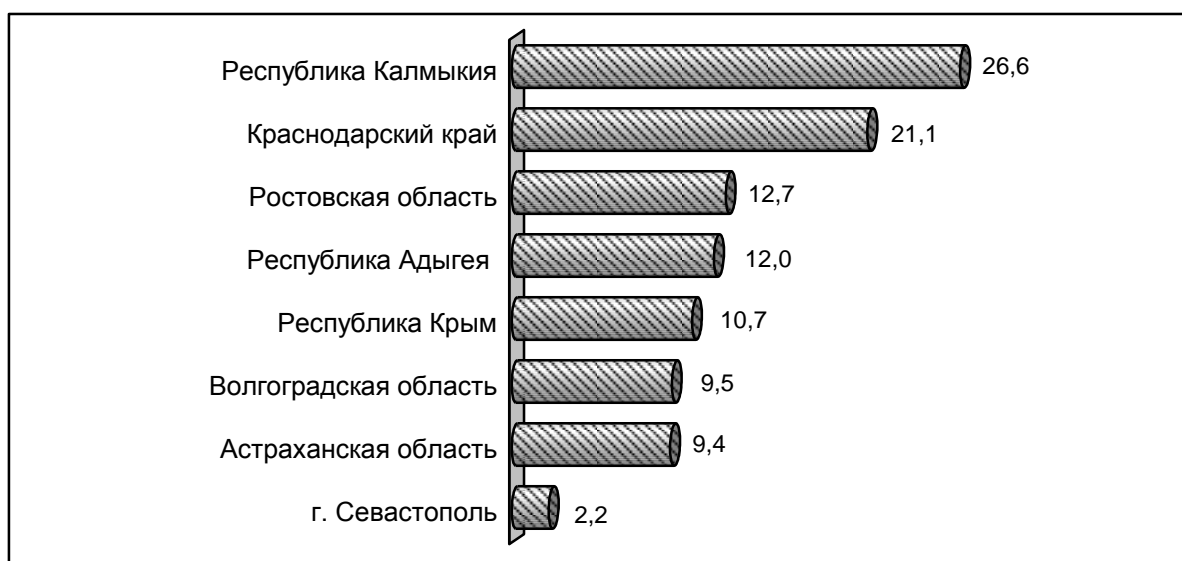

На начало июля текущего года основные тенденции в динамике поголовья сельскохозяйственных животных в Южном федеральном округе совпадают с общероссийскими: наблюдается снижение поголовья крупного рогатого скота, овец и коз и рост свиноголовья.

**Поголовье скота во всех категориях хозяйств
на 1 июля 2019 года**

	Крупный рогатый скот		в том числе коровы		Свиньи		Овцы и козы	
	тыс. голов	в % к 1 июля 2018	тыс. голов	в % к 1 июля 2018	тыс. голов	в % к 1 июля 2018	тыс. голов	в % к 1 июля 2018
РФ	19163,0	99,2	8059,7	99,6	25505,7	104,3	25299,2	95,8
ЮФО	2490,9	99,5	1249,3	100,5	1416,7	106,6	6946,8	96,1
Республика Адыгея	46,3	106,1	24,8	98,9	82,5	106,4	61,8	138,4
Республика Калмыкия	525,1	95,6	333,2	99,5	10,6	99,5	2687,2	93,8
Республика Крым	106,4	96,8	49,2	95,5	126,3	92,2	190,6	96,1
Краснодарский край	523,3	98,1	208,6	97,7	577,8	128,9	223,9	96,4
Астраханская область	311,4	100,1	164,7	100,0	2,9	29,9	1547,3	100,1
Волгоградская область	322,3	101,4	171,0	104,4	257,9	101,9	970,3	94,0
Ростовская область	655,0	102,9	297,2	102,8	358,0	91,3	1264,8	96,8
г. Севастополь	1,1	94,4	0,6	97,6	0,7	84,2	0,9	97,7

Снижение численности КРС в целом по ЮФО обусловлено прежде всего сбросом поголовья в Краснодарском крае и Калмыкии, а также в Республике Крым и Севастополе. Сокращение поголовья овец и коз отмечено в большинстве регионов округа, рост наблюдается в Адыгее и Астраханской области. Рост свиноголовья по округу обеспечен сельхозпроизводителями Краснодарского края, Волгоградской области и Адыгеи.

В 1 полугодии 2019 года животноводы Южного федерального округа сформировали 9,2 процента общероссийского объёма производства мяса (скот и птица на убой в живом весе). По отношению к 1 полугодью 2018 года по ЮФО отмечено снижение на 10,4 процента, в целом по стране – прирост на 1 процент.

**Производство мяса (скот и птица на убой в живом весе)
в январе-июне 2019 года**

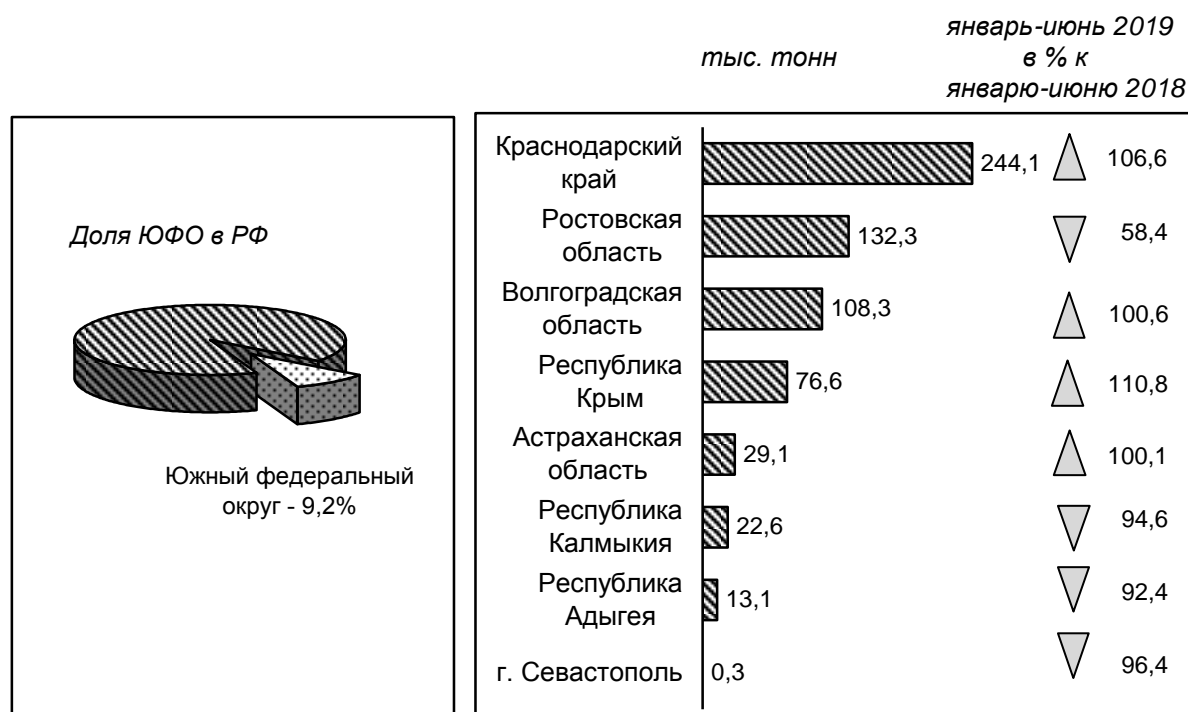

Вклад Южного федерального округа в общий объем производства *молока* в стране составил 11,2 процента. Валовой надой молока в округе по отношению к 1 полугодью 2018 года незначительно снизился (99,4%).

**Производство молока
в январе-июне 2019 года**

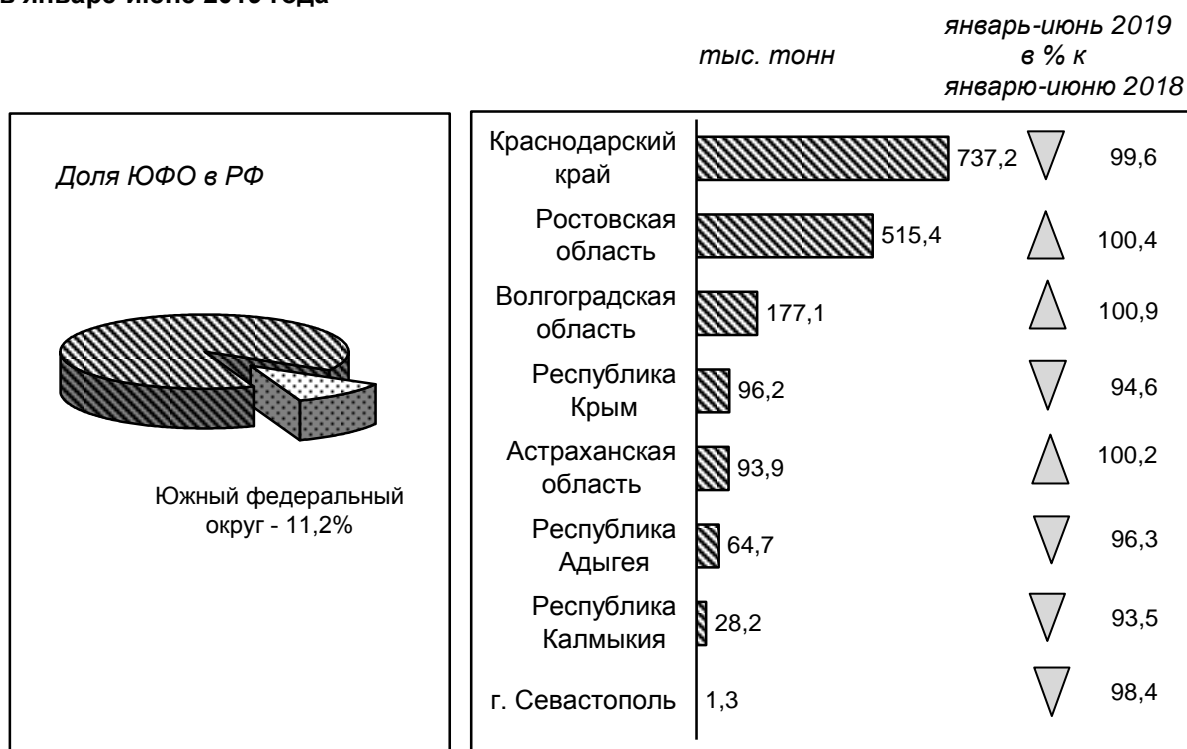

Производство яиц в округе снизилось на 3,8 процента, его доля в общероссийском объеме составила 11,5 процента.

**Производство яиц
в январе-июне 2019 года**

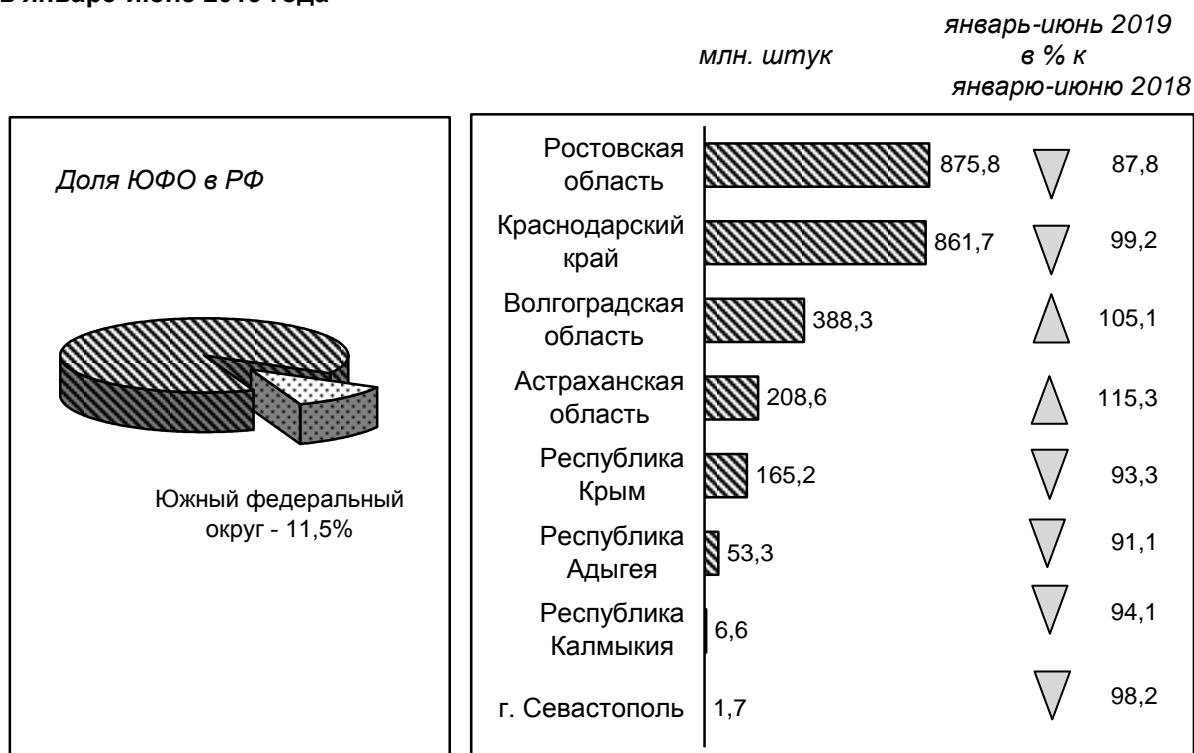

Строительство

В январе-июне текущего года в Южном федеральном округе наблюдается сокращение объема работ по виду деятельности «Строительство». Анализ ежемесячной динамики показывает, что после отмеченного по итогам первых двух месяцев падения объема строительных работ на 36,9 процента, в последующие периоды глубина падения уменьшалась, и по результатам 1 полугодия зафиксировано 22-процентное снижение.

Объем выполненных работ по виду деятельности "Строительство"

(в % к соответствующему периоду предыдущего года)

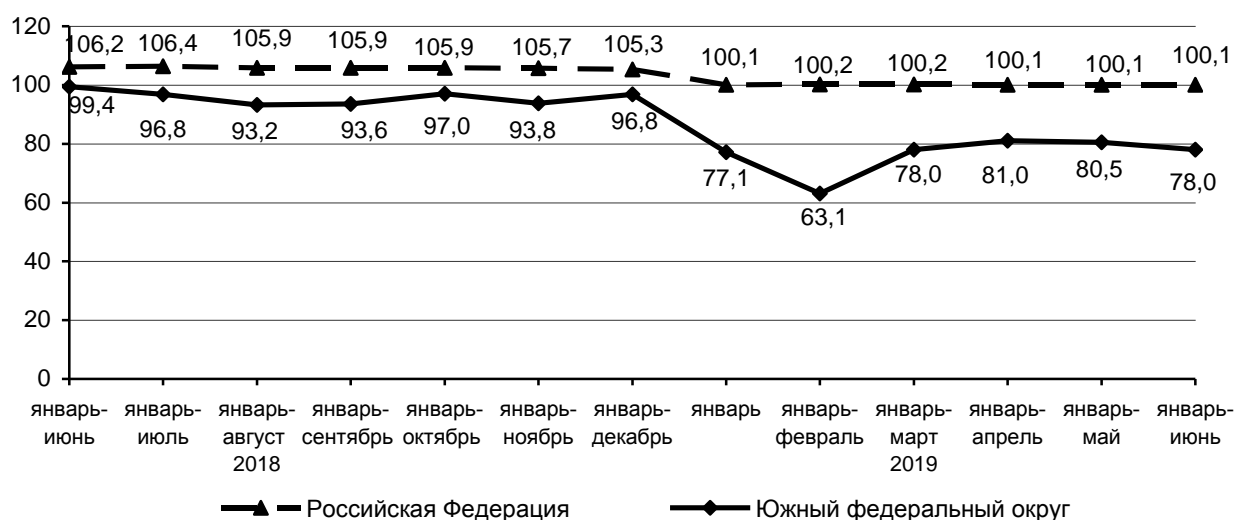

В целом по России введено более 30 млн. кв. метров общей площади *жилых домов*, из них 3,9 млн. кв. метров, или 12,9 процента – в Южном федеральном округе.

Из общего объема введенного в округе жилья 47 процентов сосредоточено в Краснодарском крае, 31 процент – в Ростовской области, 7 процентов приходится на Волгоградскую область, 5 и 4 процента соответственно – на Республику Крым и Астраханскую область, 3 процента от общего объема по округу введено в Севастополе, чуть меньше – в Адыгее, 1 процент – в Калмыкии.

По отношению к 1 полугодю 2018 года в ЮФО объем жилищного строительства возрос на 8,8 процента за счёт роста этого показателя в Краснодарском крае (на 22%), Ростовской области (на 10,7%), Адыгее (на 10,4%), а также в Волгоградской области (на 2,9%). Среднероссийский прирост ввода жилья сложился на уровне 3,7 процента.

**Ввод в действие общей площади жилых домов
в январе-июне 2019 года**

	Всего		в том числе ввод в действие жилых домов индивидуальными застройщиками	
	тыс. кв. м	в % к январю- июню 2018	тыс. кв. м	в % к январю- июню 2018
Республика Адыгея	103,2	110,4	55,7	130,6
Республика Калмыкия	37,0	91,9	22,5	76,8
Республика Крым	182,2	86,7	94,8	152,4
Краснодарский край	1 807,3	122,0	828,0	120,6
Астраханская область	158,2	77,0	87,4	54,9
Волгоградская область	274,8	102,9	143,2	88,7
Ростовская область	1 191,7	110,7	661,4	100,9
г. Севастополь	119,2	64,5	45,4	35,3

В ранжировке регионов округа по вводу в действие жилых домов на душу населения первые три позиции занимают Краснодарский край, Ростовская область, г. Севастополь.

**Ввод в действие общей площади жилых домов
в расчете на душу населения
в январе-июне 2019 года
(кв. метров)**

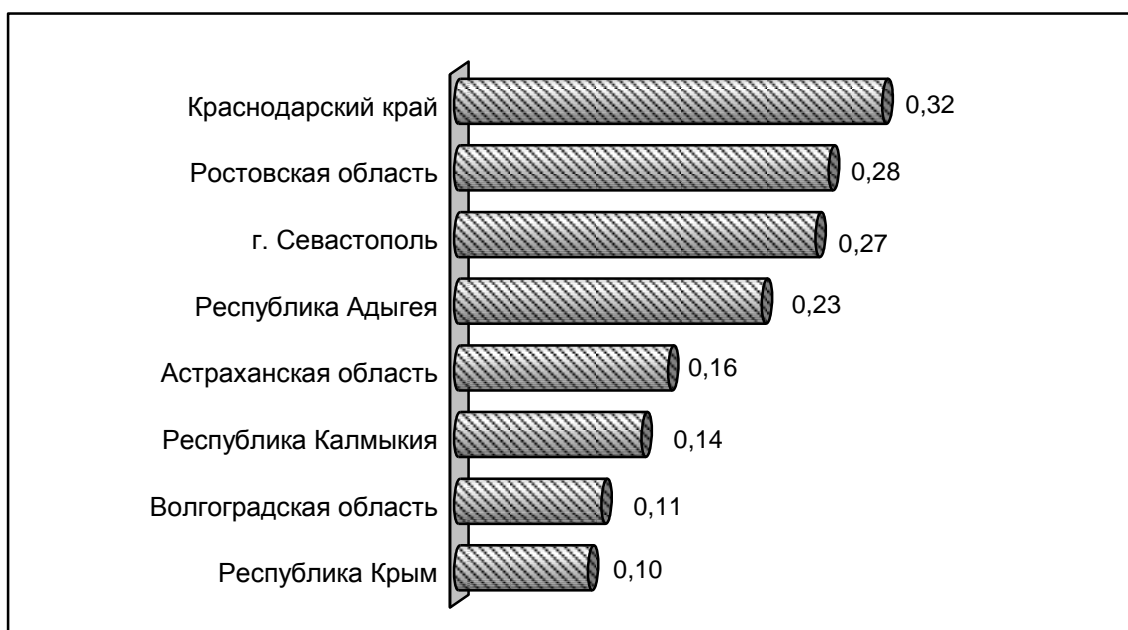

Цены производителей

По итогам 1 полугодия 2019 года у производителей промышленных товаров наблюдался умеренный рост цен на продукцию, реализуемую на внутренний рынок: в Южном федеральном округе – на 1,7 процента, в целом по России – на 0,6 процента (июнь 2019 в % к декабрю предыдущего года).

В секторе производителей сельскохозяйственной продукции отмечались дефляционные процессы: цены по ЮФО снизились на 0,8 процента, по России – на 2,8 процента.

Наиболее ощутимо увеличились цены производителей продукции инвестиционного назначения: на 4,7 процента по округу и на 3,1 процента в среднем по стране.

Цены производителей в 2019 году

(на конец периода; июнь в % к декабрю предыдущего года)

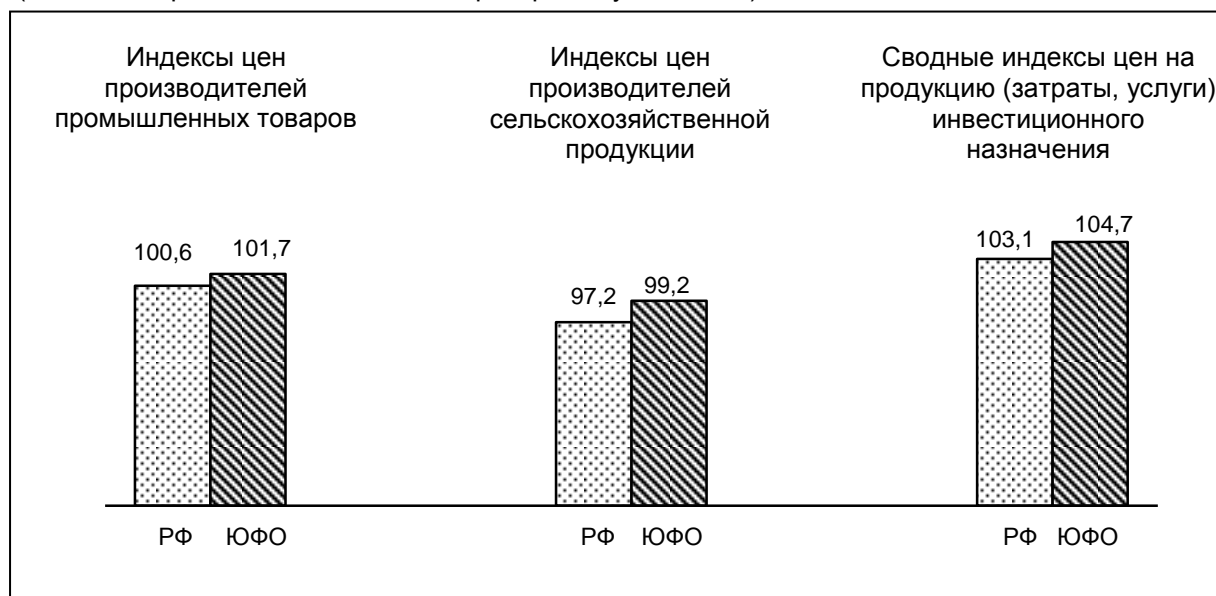

Рост цен производителей промышленных товаров, реализуемых на внутренний рынок, наблюдался практически во всех территориях Южного федерального округа, наиболее значительный – в Астраханской области (на 9%) и Республике Адыгея (на 5,4%). Снижение цен зафиксировано в г.Севастополе (на 5,6%).

В секторе производителей сельскохозяйственной продукции ЮФО отмечены разнонаправленные тенденции. У половины регионов зафиксировано снижение цен, в наибольшей степени – в Астраханской области (на 13,9%), самый заметный рост цен отмечен в Республике Крым (на 4,7%).

Цены на продукцию инвестиционного назначения увеличились во всех регионах округа, наиболее заметно – в г.Севастополе (на 7,6%) и Краснодарском крае (на 7,3%).

**Индексы цен производителей
в июне 2019 года**

в процентах к декабрю 2018 года

	Промышленных товаров, реализуемых на внутренний рынок	Сельско- хозяйственной продукции	Сводный индекс цен на продукцию (затраты, услуги) инвестиционного назначения
Российская Федерация	100,6	97,2	103,1
Южный федеральный округ	101,7	99,2	104,7
Республика Адыгея	105,4	100,2	104,3
Республика Калмыкия	101,1	101,5	102,5
Республика Крым	100,7	104,7	105,9
Краснодарский край	101,2	99,7	107,3
Астраханская область	109,0	86,1	105,2
Волгоградская область	101,4	93,3	103,4
Ростовская область	101,1	100,1	102,5
г. Севастополь	94,4	99,8	107,6

Финансы



По итогам пяти месяцев 2019 года крупными и средними организациями Южного федерального округа получен положительный финансовый результат деятельности в размере 283,5 млрд. рублей, что на 45 процентов выше уровня аналогичного периода 2018 года (по сопоставимому кругу предприятий), в целом по стране – прирост на 36,5 процента.

**Динамика финансовых результатов деятельности
крупных и средних организаций Южного федерального округа
в 2019 году (млрд. рублей)**

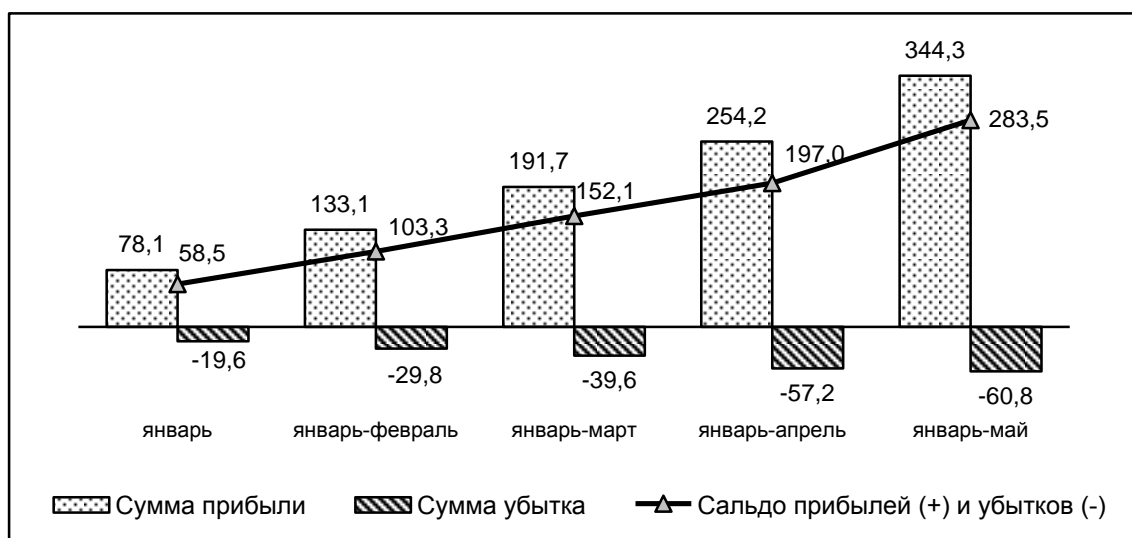

Положительное сальдо прибылей и убытков по округу сформировано крупными и средними организациями во всех регионах ЮФО.

Сальдированный финансовый результат деятельности крупных и средних организаций по субъектам Южного федерального округа в январе-мае 2019 года

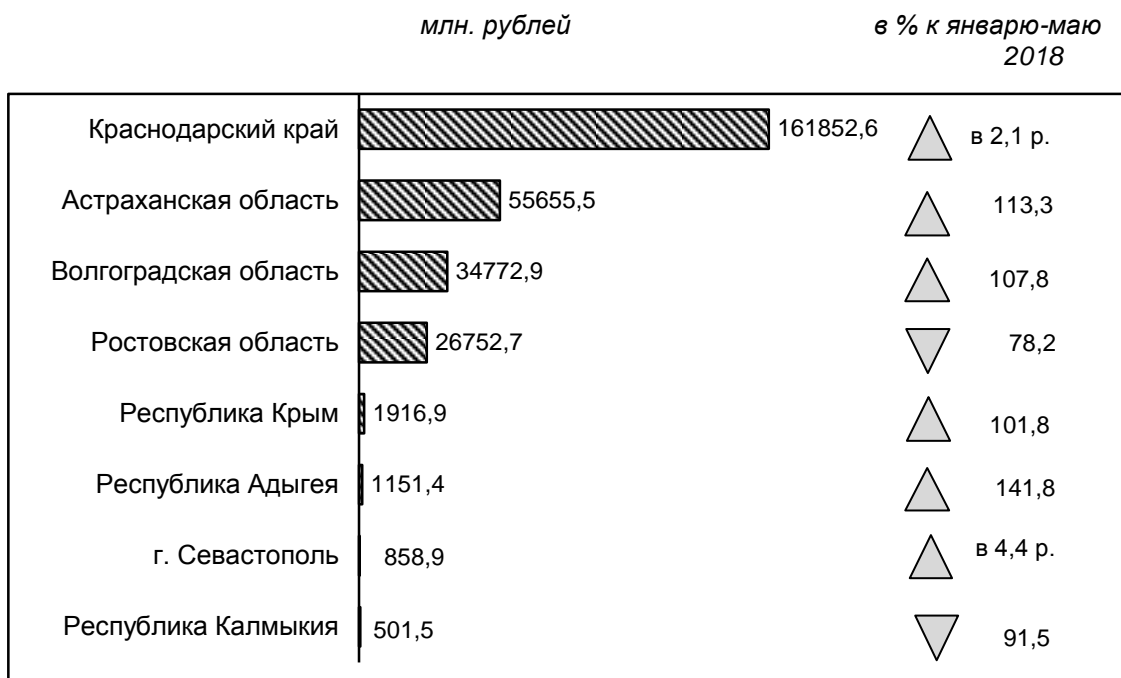

Одним из основных индикаторов финансовой устойчивости является соотношение доли прибыльных и убыточных организаций.

Среди регионов ЮФО наиболее благоприятное соотношение числа прибыльных и убыточных организаций сложилось в Краснодарском крае, Ростовской области, Республике Калмыкия и Волгоградской области, где доля прибыльных организаций составила более 65 процентов.

Удельный вес прибыльных и убыточных крупных и средних организаций в январе-мае 2019 года (процентов)

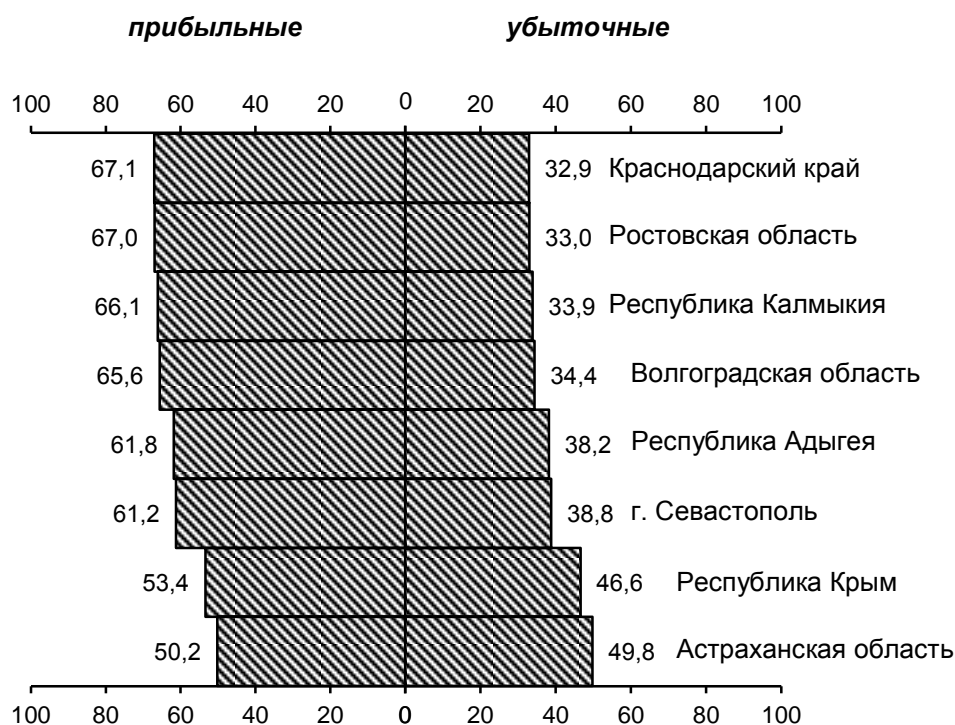

Важное значение для стабильности финансового состояния организаций имеет своевременное осуществление платежей и расчётов.

На конец мая 2019 года **просроченная кредиторская задолженность** крупных и средних организаций Южного федерального округа составила 141,1 млрд. рублей, или 7,4 процента в общем объеме кредиторской задолженности, в среднем по России этот показатель несколько ниже – 7,3 процентов.

Просроченная дебиторская задолженность сложилась в сумме 105,1 млрд. рублей, или 5,9 процента в объеме дебиторской задолженности (по РФ – 6,2%).

**Кредиторская и дебиторская задолженность
в мае 2019 года**

(по крупным и средним организациям)

на конец месяца; млн. рублей

	Кредиторская задолженность			Дебиторская задолженность		
	всего	в том числе просроченная		всего	в том числе просроченная	
		всего	в % к общей кредиторской задолженности		всего	в % к общей дебиторской задолженности
Российская Федерация	49605769	3613053	7,3	47370688	2929971	6,2
Южный федеральный округ	1908679	141053	7,4	1781410	105081	5,9
Республика Адыгея	24431,9	3970,0	16,2	17660,8	618,9	3,5
Республика Калмыкия	13878,0	2096,3	15,1	7001,8	601,4	8,6
Республика Крым	84391,4	4436,4	5,3	66041,1	7505,9	11,4
Краснодарский край	847227,1	23189,2	2,7	894220,2	28941,1	3,2
Астраханская область	97292,8	5488,5	5,6	88533,7	6738,2	7,6
Волгоградская область	282597,4	26442,3	9,4	220311,3	21464,7	9,7
Ростовская область	536563,5	73993,0	13,8	474431,3	37553,3	7,9
г. Севастополь	22296,8	1437,8	6,4	13209,9	1657,2	12,5

В консолидированный бюджет Российской Федерации за 5 месяцев 2019 года поступило 9,5 трлн. рублей налогов, сборов и иных обязательных платежей, из них 4,3 процента (407,1 млрд. рублей) обеспечено территориями Южного федерального округа.

**Поступление налогов, сборов и иных обязательных платежей
в консолидированный бюджет Российской Федерации
в январе-мае 2019 года**

(по оперативным данным ФНС)

	Поступило		В том числе			
	млрд. рублей	в % к итогу	в федеральный бюджет		в консолидированные бюджеты субъектов	
			млрд. рублей	в % к общему объему поступлений	млрд. рублей	в % к общему объему поступлений
Российская Федерация	9454,0	100	5109,8	54,0	4344,3	46,0
Южный федеральный округ	407,1	4,3	135,5	33,3	271,6	66,7
Республика Адыгея	8,8	0,1	2,2	24,5	6,7	75,5
Республика Калмыкия	3,8	0,0	1,0	26,8	2,8	73,2
Республика Крым	29,2	0,3	10,2	34,9	19,0	65,1

ЮЖНЫЙ ФЕДЕРАЛЬНЫЙ ОКРУГ

	Поступило		В том числе			
	млрд. рублей	в % к итогу	в федеральный бюджет		в консолидированные бюджеты субъектов	
			млрд. рублей	в % к общему объему поступ- лений	млрд. рублей	в % к общему объему поступ- лений
Краснодарский край	132,9	1,4	26,2	19,7	106,7	80,3
Астраханская область	79,7	0,8	54,4	68,3	25,3	31,7
Волгоградская область	61,4	0,6	21,1	34,3	40,4	65,7
Ростовская область	84,4	0,9	18,3	21,7	66,0	78,3
г. Севастополь	6,9	0,1	2,1	30,6	4,8	69,4

Больше всего налогов в ЮФО собирается в Краснодарском крае. В расчёте на душу населения наибольшая величина налоговых поступлений в консолидированный бюджет РФ сложилась в Астраханской области, вторую позицию занимает Волгоградская область, третье и четвертое место – Краснодарский край и Ростовская область.

Поступление налогов, сборов и иных обязательных платежей в консолидированный бюджет Российской Федерации по субъектам РФ, расположенным на территории Южного федерального округа, в январе-мае 2019 года

(в среднем на душу населения; тыс. рублей)

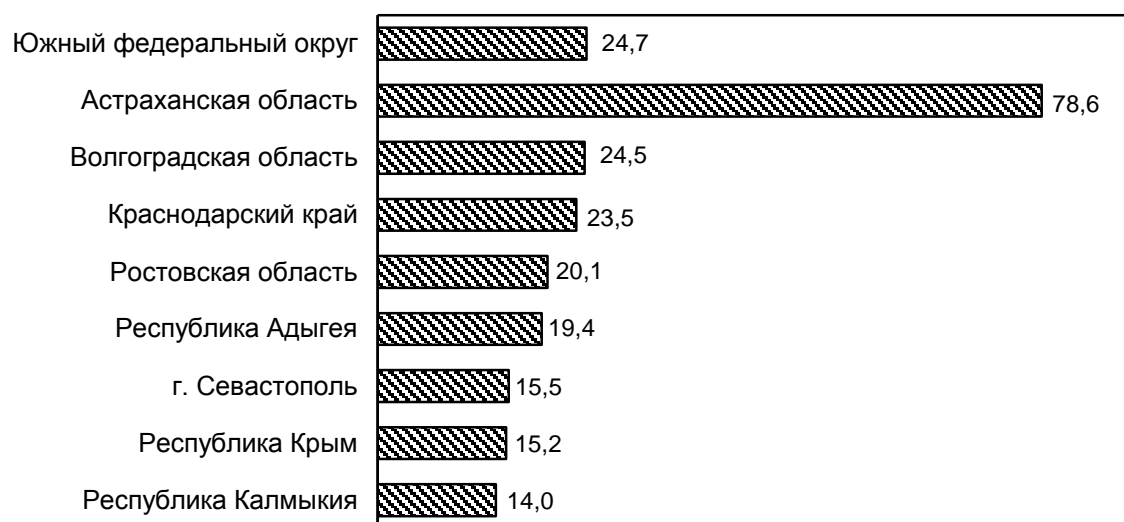

Задолженность по налогам, сборам, пеням и налоговым санкциям в бюджетную систему РФ (включая задолженность по ЕСН, платежам в государственные внебюджетные фонды и страховым взносам) в целом по ЮФО на 1 июня 2019 года составила 74 млрд. рублей, или 7,7 процента в масштабах страны.

Деятельность малых предприятий¹



Сектор малых предприятий Южного федерального округа представляют 17,1 тысяч предприятий² (без учёта микропредприятий), на которых работает 454,3 тыс. штатных сотрудников. В масштабах страны это составляет 7,7 процента от общего количества малых предприятий и 8,3 процента от общей численности работников малых предприятий.

Удельный вес числа малых предприятий в январе-марте 2019 года
(в % к общему числу по РФ)



Удельный вес численности работников списочного состава (без внешних совместителей) в январе-марте 2019 года
(в % к общей численности по РФ)



Оборот малых предприятий округа (без микропредприятий) за январь-март 2019 года составил 359,5 млрд. рублей, его вклад в общероссийский показатель оценивается в 6,2 процента.

За анализируемый период малыми предприятиями округа (без микропредприятий) на развитие экономики и социальной сферы использовано 6,5 млрд. рублей инвестиций в основной капитал, или 7,2 процента от объема в целом по России.

¹ Юридические лица.

² В соответствии со ст. 5 Федерального закона от 24 июля 2007 года № 209-ФЗ «О развитии малого и среднего предпринимательства в Российской Федерации» данные о количестве малых предприятий сформированы на основе сведений, содержащихся в Едином реестре субъектов малого и среднего предпринимательства ФНС России на начало 2019 года.

**Удельный вес оборота
малых предприятий
в январе-марте 2019 года
(в % к общему обороту по РФ)**



**Удельный вес инвестиций
в основной капитал
в январе-марте 2019 года
(в % к общему объему инвестиций по РФ)**



Итоговые показатели деятельности малых предприятий по округу в основном определяют три региона: Краснодарский край (38% общего количества малых предприятий и 43% общего оборота малых предприятий округа), Ростовская область (29% и 33% соответственно) и Волгоградская область (14% и 10%).

**Деятельность малых предприятий (без микропредприятий)
по субъектам РФ, расположенным на территории
Южного федерального округа,
в январе-марте 2019 года**

	<i>Число малых предприятий, единиц</i>	<i>Численность работников списочного состава, (без внешних совместителей) тыс. человек</i>	<i>Оборот малых предприятий, млн. рублей</i>	<i>Инвестиции в основной капитал, млн. рублей</i>
Российская Федерация	221931	5499,2	5843441,0	90357,9
Южный федеральный округ	17144	454,3	359496,7	6466,4
Республика Адыгея	400	10,0	7632,9	405,7
Республика Калмыкия	145	3,5	1722,3	10,6
Республика Крым	1349	33,5	22603,8	486,9
Краснодарский край	6543	193,5	153969,0	2320,8
Астраханская область	952	20,8	10912,0	119,2
Волгоградская область	2325	61,5	36398,5	450,8
Ростовская область	4996	120,2	118962,7	2472,9
г. Севастополь	434	11,3	7295,5	199,5

Денежные доходы



Среднедушевые денежные доходы населения Южного федерального округа по итогам 1 квартала текущего года увеличились на 1,6 процента по отношению к соответствующему периоду предыдущего года, в целом по стране прирост сложился на уровне 3,2 процента.

Денежные доходы в расчете на душу населения¹ по субъектам РФ, расположенным на территории Южного федерального округа, в январе-марте 2019 года
(в среднем за месяц; предварительные данные)

	Всего, рублей	В % к январю-марту 2018
Российская Федерация	29 920	103,2
Южный федеральный округ	24 510	101,6
Республика Адыгея	24 899	105,3
Республика Калмыкия	16 078	107,0
Республика Крым	17 599	99,0
Краснодарский край	28 889	98,6
Астраханская область	22 076	101,9
Волгоградская область	20 507	102,3
Ростовская область	25 004	106,5
г. Севастополь	26 815	96,5

¹ Оценка показателя рассчитана в соответствии с Методологическими положениями по расчёту показателей денежных доходов и расходов населения (приказ № 465 от 02.07.2014 с изменениями № 680 от 20.11.2018).

Реальный размер денежных доходов населения регионов Южного федерального округа представлен на следующем графике.

Реальные денежные доходы населения¹ субъектов РФ, расположенных на территории Южного федерального округа, в январе-марте 2019 года
(в процентах к январю-марту 2018 года; предварительные данные)

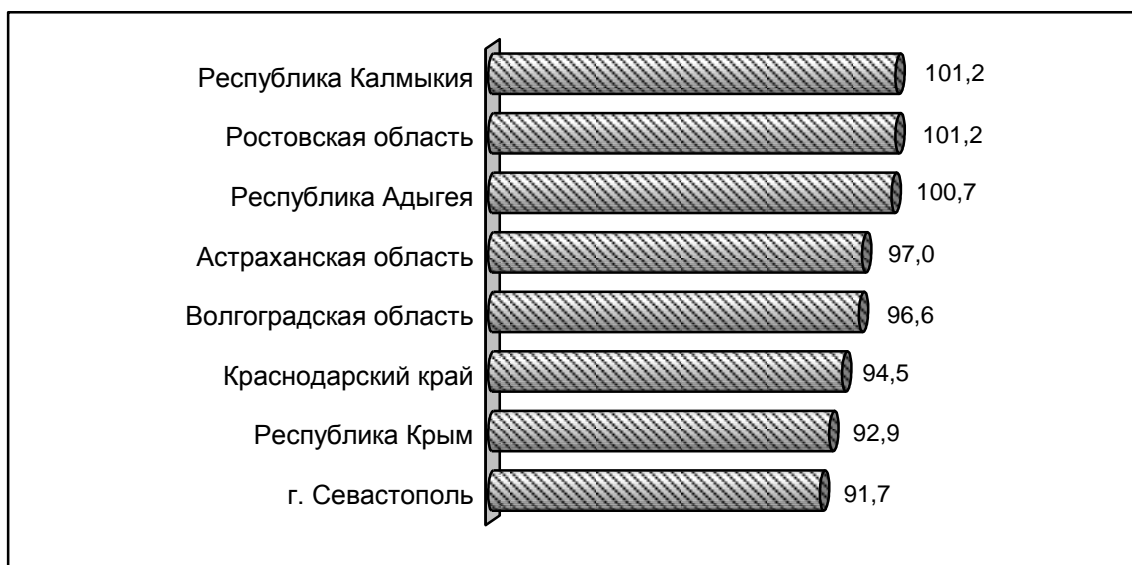

¹ Оценка показателя рассчитана в соответствии с Методологическими положениями по расчёту показателей денежных доходов и расходов населения (приказ № 465 от 02.07.2014 с изменениями № 680 от 20.11.2018).

Одним из основных индикаторов уровня жизни населения является оплата труда работников организаций.

По итогам первых пяти месяцев 2019 года динамика среднемесячной номинальной начисленной заработной платы по Южному федеральному округу несколько превысила среднероссийскую (107,3% и 107% соответственно), размер зарплаты по округу сложился ниже показателя в целом по стране на 28,6 процента.

Среди регионов округа наиболее высокий уровень оплаты труда отмечен в Краснодарском крае и Астраханской области.

Среднемесячная номинальная начисленная заработная плата по субъектам РФ, расположенным на территории Южного федерального округа, в январе-мае 2019 года

	Всего, рублей	В % к январю-маю 2018
Российская Федерация	45 580,4	107,0
Южный федеральный округ	32 547,5	107,3
Республика Адыгея	28 261,9	107,0
Республика Калмыкия	26 850,6	107,4
Республика Крым	30 515,9	109,0
Краснодарский край	34 603,5	106,9

ЮЖНЫЙ ФЕДЕРАЛЬНЫЙ ОКРУГ

	Всего, рублей	В % к январю-маю 2018
Астраханская область	34 246,6	105,6
Волгоградская область	31 283,5	104,7
Ростовская область	31 638,4	108,6
г. Севастополь	31 848,8	110,8

Распределение регионов Южного федерального округа по размеру реальной заработной платы представлено на следующей диаграмме.

Реальная среднемесячная начисленная заработная плата одного работника по субъектам РФ, расположенным на территории Южного федерального округа, в январе-мае 2019 года

(в процентах к январю-маю 2018 года)



Помимо размера заработной платы важным социальным индикатором также является своевременность её выплаты, которая в значительной степени определяется структурой экономики и наличием проблем в различных видах экономической деятельности, присущих конкретному региону.

Суммарная задолженность по заработной плате (по кругу наблюдаемых видов экономической деятельности) по организациям (без субъектов малого предпринимательства), представившим данные в органы государственной статистики, в целом по Южному федеральному округу по состоянию на 1 июля 2019 года сократилась на 8,2 процента по отношению к предыдущему месяцу.

Весь объем задолженности сформирован из-за отсутствия собственных средств.

Просроченная задолженность по заработной плате по Южному федеральному округу

(на 1 число месяца; млн. рублей)

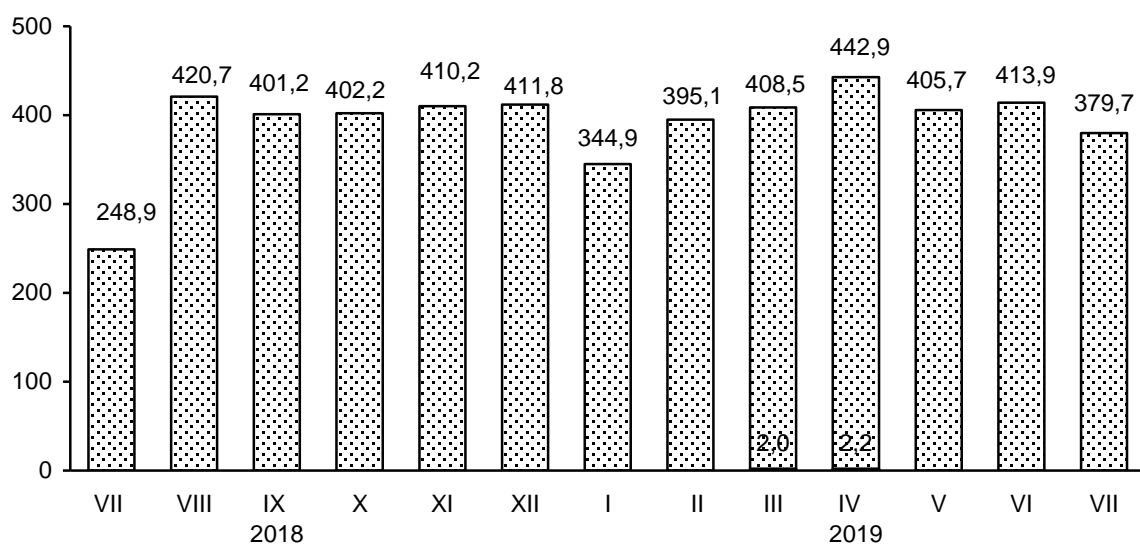

▣ Общая сумма задолженности

▣ в том числе задолженность из-за несвоевременного получения денежных средств из бюджетов всех уровней

Снижение задолженности по заработной плате наблюдается у большинства субъектов Российской Федерации, расположенных на территории Южного федерального округа.

Возросла сумма долгов по зарплате в Волгоградской и Астраханской областях, а также в г. Севастополе.

В Республике Адыгея на 1 июля текущего года сведения о наличии задолженности по заработной плате в органы государственной статистики хозяйствующими субъектами не заявлены.

Просроченная задолженность по заработной плате на 1 июля 2019 года

	На 1 июля 2019, тыс. рублей	В % к предыдущему месяцу
Южный федеральный округ	379 734	91,8
Республика Адыгея	-	-
Республика Калмыкия	668	94,1
Республика Крым	20 899	48,2
Краснодарский край	31 359	81,7
Астраханская область	89 858	100,1
Волгоградская область	165 741	100,2
Ростовская область	63 094	89,4
г. Севастополь	8 115	143,1

Потребительский рынок



Потребительский рынок Южного федерального округа, как и общероссийский, в 1 полугодии текущего года характеризовался положительной динамикой оборота розничной торговли (по ЮФО – прирост на 1,9%, РФ – на 1,7%). Объём розничных продаж ЮФО составил почти 1,6 трлн. рублей, сформировав более 10 процентов общего объёма в целом по стране.

Оборот розничной торговли

в январе-июне 2019 года

(в % к общему обороту розничной торговли по РФ)

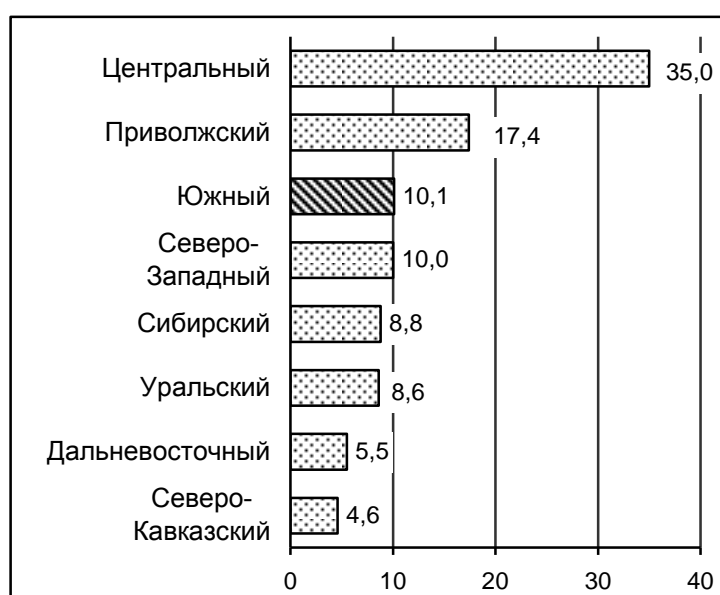

Рост объёма розничных продаж отмечен во всех регионах округа, наибольший – в Республике Адыгея – на 3,5 процента.

В рэнкинге регионов округа по среднему обороту розничной торговли ведущие позиции принадлежат Краснодарскому краю, Ростовской области и Республике Адыгея.

**Оборот розничной торговли в расчете на душу населения
в январе-июне 2019 года**
(тыс. рублей)

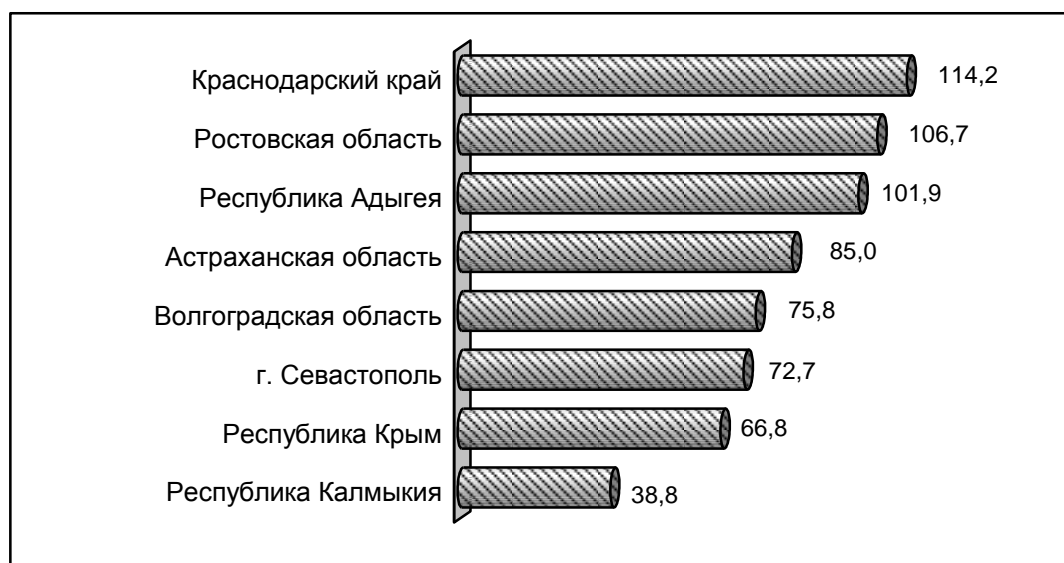

Индекс физического объема *платных услуг*, оказанных населению Южного федерального округа, сложился на уровне 99,7 процента, в целом по стране – 98,8 процента. Среди территорий округа рост объема платных услуг отмечен только в Ростовской (на 2,3%) и Астраханской (на 0,4%) областях, а также в Калмыкии (на 0,6%).

Инфляция на потребительском рынке Южного федерального округа по итогам 1 полугодия 2019 года (июнь 2019 к декабрю предыдущего года) сложилась на уровне среднероссийской – 2,5 процента.

Анализ помесечной динамики показывает, что индекс потребительских цен, после январского всплеска до 101,1 процента по ЮФО и 101 процента по России, в следующие четыре месяца показывал более умеренные значения в диапазоне 100,3-100,4 процента. В июне, в результате сезонного снижения цен на плодоовощную продукцию, индекс потребительских цен по ЮФО опустился до отметки 99,9 процента, по России – 100 процентов.

Индекс потребительских цен
(в % к предыдущему месяцу)

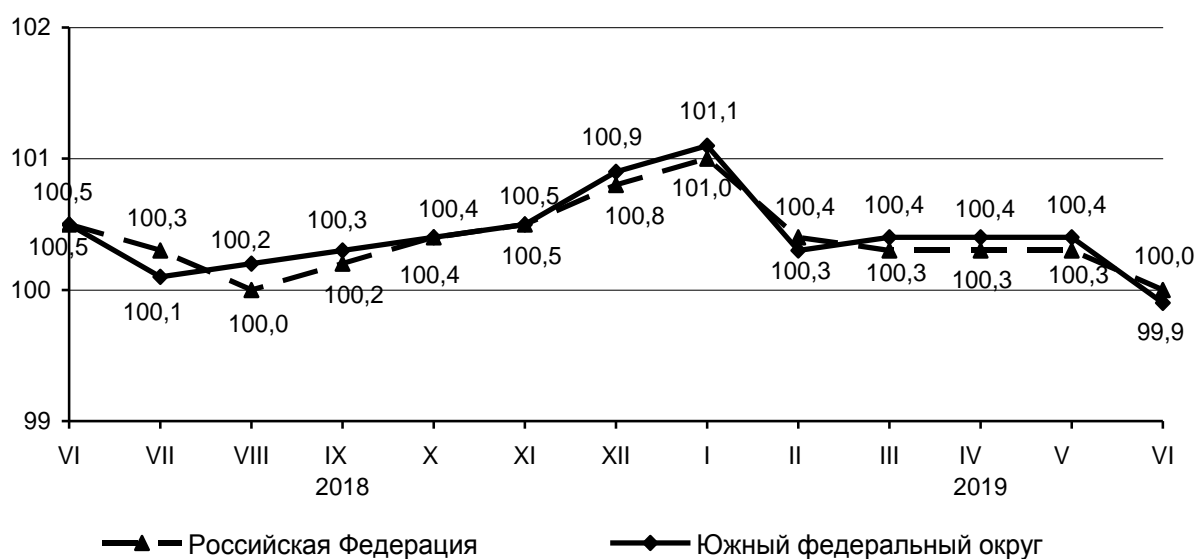

За 1 полугодие 2019 года в Южном федеральном округе, с учётом июньского торможения продовольственной инфляции, в большей степени подорожали услуги (на 3,2%). Цены на продовольственные товары в ЮФО увеличились на 2,9 процента, покупка непродовольственных товаров в среднем стала дороже на 1,5 процента.

В целом по стране сезонное снижение цен было менее интенсивным, поэтому продовольственные товары остаются основным фактором роста цен (на 3%), на 2,7 процента выросли цены и тарифы на услуги, на 1,7 процента – непродовольственные товары.

Индексы потребительских цен

июнь 2019 в % к декабрю 2018

	Индекс потребительских цен	в том числе на:		
		продовольственные товары	непродовольственные товары	услуги
Российская Федерация	102,5	103,0	101,7	102,7
Южный федеральный округ	102,5	102,9	101,5	103,2
Республика Адыгея	101,9	102,3	101,4	101,8
Республика Калмыкия	103,0	105,1	100,8	101,2
Республика Крым	102,8	103,2	100,8	104,5
Краснодарский край	102,5	102,5	101,7	103,3
Астраханская область	102,8	103,8	101,7	102,4
Волгоградская область	102,3	102,6	101,7	103,0
Ростовская область	102,4	103,1	101,4	102,8
г. Севастополь	102,1	102,0	100,9	104,3

Рынок труда



По данным выборочных обследований рабочей силы, проведенных во втором квартале 2019 года, в Южном федеральном округе численность рабочей силы в возрасте 15 лет и старше в целом составила 8129,9 тыс. человек, в их числе 7697,5 тыс. человек были заняты в экономике и 432,3 тысячи – не имели занятия, но активно его искали, в соответствии с методологией Международной Организации Труда (МОТ) они классифицируются как безработные.

Уровень участия в рабочей силе населения Южного федерального округа в возрасте 15 лет и старше и уровень занятости ниже среднероссийского, а уровень общей безработицы – выше.

Данные выборочных обследований рабочей силы во 2 квартале 2019 года

процентов

	Уровень участия в рабочей силе	Уровень занятости	Уровень безработицы (по методологии МОТ)
Российская Федерация	62,0	59,2	4,6
Южный федеральный округ	59,7	56,5	5,3
Республика Адыгея	54,2	49,8	8,2
Республика Калмыкия	61,5	55,5	9,8
Республика Крым	58,3	55,0	5,6
Краснодарский край	61,0	58,1	4,8
Астраханская область	62,0	57,2	7,8
Волгоградская область	58,1	54,9	5,4
Ростовская область	59,3	56,4	4,9
г. Севастополь	61,1	58,8	3,8

Среднесписочная численность работников крупных, средних и малых организаций Южного федерального округа по итогам пяти месяцев 2019 года увеличилась на 0,7 процента (по РФ – на 0,5%) по отношению к соответствующему периоду 2018 года.

Среднесписочная численность работников (без внешних совместителей) в январе-мае 2019 года

	Всего, тыс. человек	В % к январю-маю 2018
Российская Федерация	43 969,1	100,5
Южный федеральный округ	3 958,3	100,7
Республика Адыгея	90,4	100,1
Республика Калмыкия	53,9	101,7

ЮЖНЫЙ ФЕДЕРАЛЬНЫЙ ОКРУГ

	<i>Всего, тыс. человек</i>	<i>В % к январю-маю 2018</i>
Республика Крым	409,2	101,5
Краснодарский край	1 423,8	102,2
Астраханская область	226,0	101,3
Волгоградская область	594,5	98,5
Ростовская область	1 060,9	99,3
г. Севастополь	99,7	104,1

По данным *Федеральной службы по труду и занятости* на конец июня 2019 года в целом по стране численность зарегистрированных безработных составила 745,8 тыс. человек, что на 5,7 процента больше, чем годом ранее. Аналогичная ситуация характерна и для Южного федерального округа, где численность зарегистрированных безработных увеличилась на 12,2 процента до 58,7 тыс. человек.

Отдельные показатели регистрируемого рынка труда субъектов РФ, расположенных на территории Южного федерального округа

на конец месяца

	<i>Численность не занятых трудовой деятельностью граждан, тыс. чел.</i>		<i>из них безработных</i>	
	<i>июнь 2019</i>	<i>июнь 2018</i>	<i>июнь 2019</i>	<i>июнь 2018</i>
Республика Адыгея	2,0	2,2	1,8	2,0
Республика Калмыкия	2,2	2,2	2,0	2,1
Республика Крым	6,0	5,3	5,0	4,0
Краснодарский край	23,1	21,1	16,2	12,6
Астраханская область	5,8	5,7	5,3	5,1
Волгоградская область	11,0	10,0	9,7	8,8
Ростовская область	22,4	20,9	18,2	17,3
г. Севастополь	0,8	0,7	0,6	0,5

Уровень официально регистрируемой в органах государственной службы занятости безработицы по округу остаётся ниже среднероссийского (ЮФО – 0,7%, РФ – 1,0% к численности рабочей силы). Распределение регионов округа по уровню регистрируемой безработицы представлено на следующей диаграмме.

Уровень зарегистрированной безработицы по субъектам РФ,
расположенным на территории Южного федерального округа,
на конец июня 2019 года





**СОЦИАЛЬНО-ЭКОНОМИЧЕСКОЕ ПОЛОЖЕНИЕ
РЕСПУБЛИКИ АДЫГЕЯ**

**Изменение основных показателей
производства товаров и услуг
в январе-июне 2018 и 2019 годов**
(в % к соответствующему периоду предыдущего года)



Промышленное производство

За январь-июнь 2019 года индекс промышленного производства¹ в Республике Адыгея составил 101,6 процента к уровню предыдущего года (в январе-июне 2018 года 92,4%).

Индекс производства по видам деятельности
(по полному кругу предприятий)

	Январь-июнь 2019 в % к январю-июню 2018
Индекс промышленного производства ¹	101,6
в том числе индекс производства по видам деятельности:	
добыча полезных ископаемых	124,3
обрабатывающие производства	101,3
обеспечение электрической энергией, газом и паром; кондиционирование воздуха	99,0
водоснабжение, водоотведение, организация сбора и утилизация отходов, деятельность по ликвидации загрязнений	98,4

¹ Индекс промышленного производства исчисляется по видам деятельности "Добыча полезных ископаемых", "Обрабатывающие производства", "Обеспечение электрической энергией, газом и паром; кондиционирование воздуха", "Водоснабжение; водоотведение, организация сбора и утилизации отходов, деятельность по ликвидации загрязнений" на основе данных о динамике производства важнейших товаров-представителей (в натуральном или стоимостном выражении). В качестве весов используется структура валовой добавленной стоимости по видам экономической деятельности 2010 базисного года.

**Объем отгруженных товаров собственного производства,
выполненных работ и услуг собственными силами,
по видам экономической деятельности
в январе-июне 2019 года
(млн. рублей)**



Добыча полезных ископаемых. В январе-июне 2019 года по виду деятельности «Добыча полезных ископаемых» отгружено товаров собственного производства на сумму 1427,4 млн. рублей. Индекс промышленного производства составил 124,3 процента, в том числе по добыче сырой нефти и природного газа – 94,8 процента, добыче прочих полезных ископаемых – 93,9 процента.

В добывающем секторе сократилось производство добычи газа природного на 5,2 процента.

Добыча отдельных видов полезных ископаемых

	Единица измерения	Январь-июнь 2019	В % к январю-июню 2018
Добыча сырой нефти и природного газа газ горючий природный (газ естественный)	млн. м ³	... ¹	94,8
Добыча прочих полезных ископаемых известняк (кроме камня известнякового для строительства и памятников и заполнителя известнякового)	тыс. тонн	... ¹	82,5
гранулы, крошка и порошок; галька, гравий	тыс. куб. м	1018,6	118,5

¹ Данные не публикуются в целях обеспечения конфиденциальности первичных статистических данных, полученных от организаций, в соответствии с Федеральным законом.

Обрабатывающие производства. В январе-июне 2019 года по виду деятельности «Обрабатывающие производства» отгружено товаров на сумму 22853,2 млн. рублей. Индекс производства составил 101,3 процента. 46,3 процента отгруженной продукции в данном секторе принадлежит производству пищевых продуктов. Это объясняется тем, что данный вид деятельности связан с аграрной специализацией экономики республики. В январе-июне 2019 года отмечался рост производства нектаров фруктовых и овощных, сливочного масла, продуктов сырных и других видов пищевой продукции.

**Структура отгруженных товаров собственного производства,
выполненных работ и услуг собственными силами
по видам обрабатывающих производств
в январе-июне 2019 года
(процентов)**

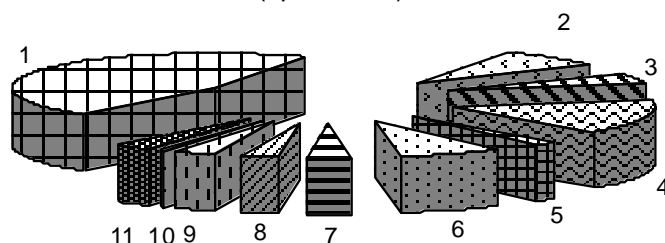

1	Производство пищевых продуктов	46,3
2	Производство напитков	9,1
3	Обработка древесины и производство изделий из дерева и пробки, кроме мебели, производство изделий из соломки и материалов для плетения	4,9
4	Производство бумаги и бумажных изделий	16,5
5	Производство химических веществ и химических продуктов	1,8
6	Производство резиновых и пластмассовых изделий	8,4
7	Производство прочей неметаллической минеральной продукции	3,5
8	Производство готовых металлических изделий, кроме машин и оборудования	3,1
9	Производство машин и оборудования, не включенных в другие группировки	3,3
10	Производство мебели	0,4
11	Другие производства	2,7

Производство основных видов продукции обрабатывающих производств

	Единица измерения	Январь-июнь 2019	В % к январю-июню 2018
Производство пищевых продуктов			
изделия колбасные вареные, в том числе фаршированные	тонн	... ¹	103,5
полуфабрикаты мясные (мясосодержащие)	тонн	33,0	в 2,0 р.
соки из фруктов и овощей	тыс. усл. банок	8746,0	58,8
нектары фруктовые и (или) овощные	тыс. усл. банок	50342,9	133,2
масла растительные и их фракции нерафинированные	тонн	... ¹	32,2

РЕСПУБЛИКА АДЫГЕЯ

	<i>Единица измерения</i>	<i>Январь-июнь 2019</i>	<i>В % к январю-июню 2018</i>
жмых и прочие твердые остатки растительных жиров или масел	тонн	... ¹	20,7
спреды растительно-сливочные, растительно-жировые	тонн	... ¹	65,1
масло сливочное	тонн	928,4	в 2,0 р.
сыры, продукты сырные и творог	тонн	8258,0	128,7
изделия хлебобулочные недлительного хранения	тонн	1726,9	56,8
печенье и пряники имбирные и аналогичные изделия; печенье сладкое; вафли и вафельные облатки; торты и пирожные			
длительного хранения	тонн	... ¹	84,5
шоколад и кондитерские сахаристые изделия	тонн	... ¹	57,0
корма готовые для сельскохозяйственных животных (кроме муки и гранул из люцерны)	тонн	130869,2	111,5
Производство напитков			
пиво, кроме отходов пивоварения	тыс. дкл.	1060,8	98,0
воды минеральные природные питьевые и воды питьевые, расфасованные в емкости, не содержащие добавки сахара или других подслащивающих или вкусоароматических веществ	тыс. полулитров	9468,8	113,5
Обработка древесины и производство отдельных видов изделий из дерева и пробки			
пиломатериалы хвойных пород	тыс. м ³	1,0	70,5
паркет щитовой в сборе	тыс. м ²	81,1	52,8
двери, их коробки и пороги деревянные	тыс. м ²	33,6	112,2
Производство бумаги и бумажных изделий			
ящики и коробки из гофрированной бумаги или гофрированного картона	тыс. м ²	79604,5	103,8
Производство прочей неметаллической минеральной продукции			
блоки и прочие изделия сборные строительные для зданий и сооружений из цемента, бетона или искусственного камня	тыс. м ³	... ¹	93,1
бетон, готовый для заливки (товарный бетон)	тыс. м ³	... ¹	96,5

¹ Данные не публикуются в целях обеспечения конфиденциальности первичных статистических данных, полученных от организаций, в соответствии с Федеральным законом.

Обеспечение электрической энергией, газом и паром; кондиционирование воздуха. За январь-июнь 2019 года по виду деятельности «Обеспечение электрической энергией, газом и паром; кондиционирование воздуха» объем отгруженной продукции собственного производства составил 1295,4 млн. рублей. Индекс производства составил 99 процентов.

Производство электроэнергии в целом по республике увеличилось на 6,7 процента, а пара и горячей воды сократилось на 6,2 процента.

Производство электро - и теплоэнергии

	<i>Единица измерения</i>	<i>Январь-июнь 2019</i>	<i>В % к январю-июню 2018</i>
Электроэнергия	млн. квт. час	98,3	106,7
Пар и горячая вода	тыс. Гкал	375,3	93,8

Водоснабжение, водоотведение, организация сбора и утилизация отходов, деятельность по ликвидации загрязнений. За январь-июнь 2019 года по виду деятельности «Водоснабжение, водоотведение, организация сбора и утилизация отходов, деятельность по ликвидации загрязнений» объем отгруженной продукции собственного производства составил 785,5 млн. рублей. Индекс производства составил 98,4 процента.

Строительство

В январе-июне 2019 года сданы в эксплуатацию газовые сети протяженностью 4,1 км (на 0,5 км меньше, чем в январе-июне 2018 года), в том числе в сельской местности – 2,2 км. Было газифицировано 479 квартир, в том числе в сельской местности – 278 квартир.

На территории республики в результате нового строительства, расширения, реконструкции был сдан в эксплуатацию ряд мощностей.

	<i>Январь-июнь 2019</i>
Канализационные сети, км	0,4
Станции технического обслуживания легковых автомобилей, ед.	1
Комплексы дорожного сервиса, ед.	1
Торговые предприятия, тыс. кв. м	5,8
Торгово-развлекательные центры, кв. м общей площади	19816,0
Торгово-офисные центры, кв. м общей площади	1857,0
Автомобильная дорога, км	2,0
Волоконно-оптические линии связи (передачи), км	284,8

Подрядная деятельность. Объем работ, выполненных по виду деятельности «Строительство», в январе-июне 2019 года по республике составил 8257,7 млн. рублей, что составляет 176,9 процента к уровню января-июня 2018 года.

Жилищное строительство. За январь-июнь 2019 года предприятиями и организациями всех форм собственности, с учетом индивидуального строительства, введено жилья общей площадью 103,2 тыс. кв. метров, что составляет 110,4 процента к январю-июню 2018 года.

Из общего объема введенного жилья на предприятия и организации приходится 47,5 тыс. кв. метров – 93,4 процента к январю-июню 2018 года. Населением в январе-июне 2019 года построено жилья общей площадью 55,7 тыс. кв. метров – 130,6 процента к январю-июню 2018 года.

Сельское хозяйство

По предварительным расчетам, сельхозтоваропроизводителями республики в январе-июне 2019 года произведено в фактически действовавших ценах продукции сельского хозяйства на 5460,7 млн. рублей, индекс производства продукции сельского хозяйства по отношению к январю-июню 2018 года составил 102,3 процента.

Растениеводство. Подведены окончательные итоги учета посевных площадей под урожай 2019 года. Общая посевная площадь сельскохозяйственных культур в хозяйствах всех категорий составила 233,3 тыс. гектаров (100,9% к 2018 г.). В структуре посевной площади уменьшилась доля зерновых и зернобобовых культур, увеличилась доля картофеля, овощебахчевых и технических культур, кормовых культур.

Размеры посевной площади основных сельскохозяйственных культур под урожай 2019 года

тыс. га

	Хозяйства всех категорий	в том числе:			Хозяйства всех категорий 2019 в % к 2018
		сельхоз организации	крестьянские (фермерские) хозяйства и индивидуальные предприниматели	хозяйства населения	
Посевные площади – всего	233,3	82,6	143,4	7,3	100,9
Зерновые и зернобобовые культуры	147,1 ¹	53,1	93,2	0,7	100,3
в % к хозяйствам всех категорий	100,0	36,1	63,4	0,5	x
Подсолнечник	48,7	14,0	34,7	0,01	99,5
в % к хозяйствам всех категорий	100,0	28,7	71,2	0,02	
Картофель	2,0	-	0,1	1,9	119,0
в % к хозяйствам всех категорий	100,0	-	3,4	96,6	x
Овощи – всего ²	4,5	0,2	0,2	4,1	112,0
в % к хозяйствам всех категорий	100,0	4,0	4,2	91,8	x

¹ Незначительное расхождение между итогом и суммой слагаемых объясняется округлением данных.

² Включая овощи закрытого грунта в хозяйствах населения.

Животноводство. На начало 1 июля 2019 года поголовье крупного рогатого скота в хозяйствах всех категорий по расчетам составило 46,3 тысяч голов (на 6,1% больше по сравнению с аналогичной датой предыдущего года), коров – 24,8 тысяч голов (на 1,1% меньше), свиней – 82,5 тысяч голов (на 6,4% больше), овец и коз – 61,8 тысяч голов (на 38,4% больше), птицы – 1464 тысяч голов (на 9,4% меньше).

В целом во всех категориях хозяйств произведено 13,1 тыс. тонн мяса (скота и птица на убой в живом весе), что на 7,6 процента меньше прошлогоднего уровня, валовой надой молока составил 64,7 тыс. тонн (снижение на 3,7%), яиц произведено на 8,9 процента меньше по сравнению с соответствующим периодом прошлого года, что составляет 53,3 млн. штук.

**Объем производства основных продуктов животноводства
в январе-июне 2019 и 2018 годов**

(в хозяйствах всех категорий; тыс. тонн, яйца – млн. штук)

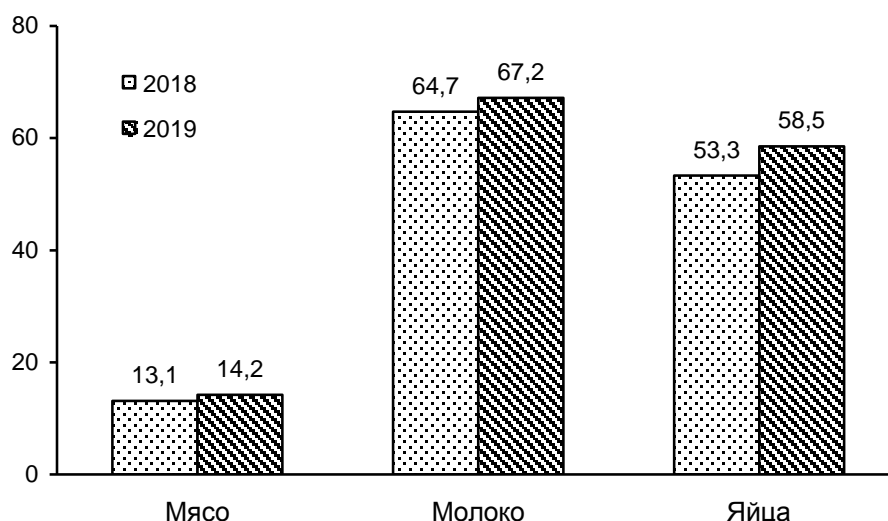

Средний удой молока от одной коровы в январе-июне 2019 года в сельхозорганизациях составил 2415 килограммов против 2407 килограммов в январе-июне 2018 года и увеличился по сравнению с соответствующим периодом предыдущего года на 0,3 процента, средняя яйценоскость одной курицы-несушки в крупных и средних сельхозорганизациях – 58 яиц (увеличение на 20,8%).

Потребительский рынок

Розничная торговля. Состояние розничной торговли республики в январе-июне 2019 года характеризовалось увеличением оборота розничной торговли по отношению к соответствующему периоду предыдущего года. За январь-июнь 2019 года оборот розничной торговли по всем каналам реализации сложился в объеме 46358,9 млн. рублей и увеличился в товарной массе на 3,5 процента. Торгующие

организации составили в общем обороте розничной торговли 95 процентов, а доля продажи товаров на розничных рынках и ярмарках – 5 процентов.

Оборот розничной торговли пищевыми продуктами, включая напитки, и табачными изделиями составил 13488,7 млн. рублей, непродовольственных – 32870,2 млн. рублей, что в сопоставимых ценах соответственно 107,1 и 102,2 процента к соответствующему периоду прошлого года. В структуре оборота розничной торговли преобладают непродовольственные товары, доля которых составила 70,9 процента в общем объеме оборота розничной торговли, удельный вес продовольственных товаров – 29,1 процента (в соответствующем периоде 2018 года – 72,6 и 27,4%).

**Формирование оборота розничной торговли
в январе-июне 2019 года**
(в процентах к итогу)

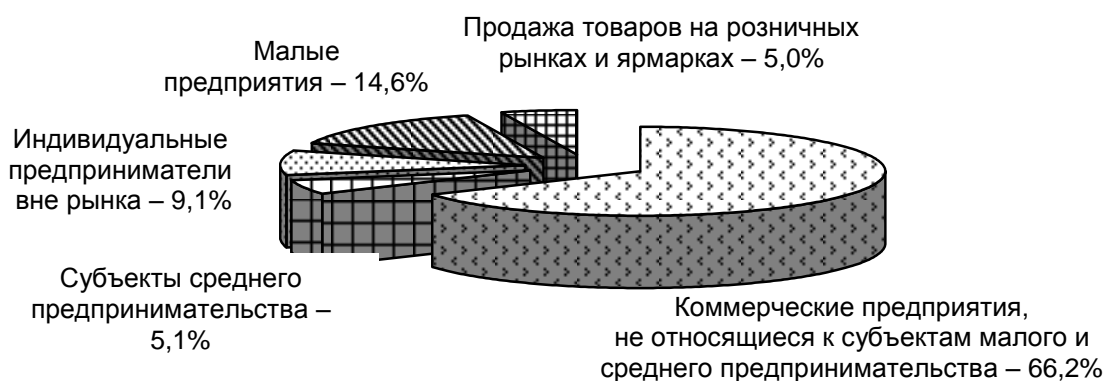

Общественное питание. В январе-июне 2019 года оборот общественного питания составил 1847,8 млн. рублей и увеличился сопоставимых ценах на 19,7 процента в сравнении с предыдущим периодом прошлого года.

Платные услуги населению. В январе-июне 2019 года общий объем платных услуг, оказанных населению по всем каналам реализации (с учетом экспертной оценки объемов платных услуг, оказанных в неформальном секторе экономики), составил 7310,8 млн. рублей, что в сопоставимых ценах ниже уровня аналогичного периода 2018 года на 0,3 процента.

В структуре платных услуг населению доминируют четыре вида услуг, которые занимают 71,8 процента от общего объема. К ним относятся услуги жилищно-коммунального хозяйства (42,1%), медицинские услуги (4,5%) и телекоммуникационные услуги (18%) и услуги образования (7,2%).

Более всего вырос спрос на услугу туристических агентств, туроператоров и прочие услуги по бронированию и сопутствующие им услуги (на 11,4%). Однако удельный вес этой услуги в общем объеме невелик – 0,3 процента.

В январе-июне 2018 года жителям Республики Адыгея через все каналы реализации было оказано услуг бытового характера на 1100,1 млн. рублей. По сравнению с январем-июнем 2018 года отмечается увеличение этого показателя на 4 процента

Цены

Индексы цен и тарифов

на конец периода; в процентах

	Июнь 2019 к		Справочно июнь 2018 к	
	маю 2019	декабрю 2018	маю 2018	декабрю 2017
Индекс потребительских цен	99,8	101,9	100,6	101,6
Индекс цен производителей промышленных товаров реализуемый на внутренний рынок	100,6	105,4	101,9	107,3
Сводный индекс цен на продукцию (затраты, услуги) инвестиционного назначения	100,2	104,3	100,4	100,1
индекс цен производителей на строительную продукцию	100,0	104,9	100,2	96,6
Индекс тарифов на грузовые перевозки	100,0	100,0	100,0	108,0
Индекс цен производителей на реализованную сельскохозяйственную продукцию	105,2	100,2	99,9	102,9

Потребительские цены. Индекс потребительских цен в июне 2019 года по сравнению с декабрем 2018 года составил 101,9 процента (в июне 2018 года по сравнению с декабрем 2017 года – 101,6%). Основное влияние на развитие инфляционных процессов на потребительском рынке в текущем году оказало увеличение цен на все виды товаров и услуг, в том числе: на продовольственные товары рост составил 2,3 процента, непродовольственные товары - на 1,4 процента и услуги - на 1,8 процента.

Индекс потребительских цен на *продовольственные товары* по итогам 6 месяцев текущего года составил 102,3 процента, что выше уровня аналогичного показателя 2018 года на 0,4 процентного пункта.

Среди основных продовольственных товаров существенный рост цен был отмечен на плодоовощную продукцию, включая картофель (на 11,2%), муку (на 8,7%), мороженое (на 7,9%), маргарин и маргариновую продукцию (на 5,8%), безалкогольные напитки (на 5,4%), хлеб и хлебобулочные изделия, кондитерские изделия (на 5,3%), фрукты и цитрусовые (на 5,2%), фруктово-ягодные консервы (на 4,7%), молоко и молочную продукцию (на 3,8%), макаронные и крупяные изделия (на 3,5%).

Из наблюдаемых товаров в группе «Фруктоовощная продукция, включая картофель» максимальный рост цен зафиксирован на овощи, в том числе на: лук репчатый (на 73,5%), свёклу столовую (на 43%), морковь (на 39,0%), чеснок (на 23,3%).

Менее всего рост потребительских цен коснулся товаров в группах колбасные изделия и продукты из мяса и птицы (на 0,7%), сыр (на 0,9%), мясопродукты (на 1%), соль, соус, специи, концентрат (на 1,1%), рыбопродукты (на 1,5%).

Наряду с подорожавшими продуктами, в анализируемом периоде отмечалось значительное снижение потребительских цен на яйца (на 25,4%), сахар (на 8,5%), консервы овощные (на 3,7%), алкогольные напитки (на 3,6%).

Стоимость условного (минимального) набора продуктов питания по Республике Адыгея на конец июня 2019 года составила 4089,07 рублей в расчете на человека в месяц и по сравнению с предыдущим месяцем увеличилась на 0,3 процента, за период с начала года увеличилась – на 7 процентов.

Цены на *непродовольственные товары* за период сначала года выросли на 1,4 процента, что ниже уровня аналогичного показателя прошлого года на 0,2 процентного пункта.

Значительный рост цен к уровню декабря 2018 года наблюдался на товары для животных (на 13,1%), моющие и чистящие средства (на 9,2%), табачные изделия (на 6,8%), парфюмерно-косметические товары (на 6,3%), медикаменты (на 3,7%), велосипеды и мотоциклы (на 3,6%), медицинские товары (на 3,5%), спички (на 3,4%), школьно-письменные принадлежности и канцелярские товары (на 2,6%), печатные издания, строительные материалы и бензин автомобильный (на 2,5%), фарфоро-фаянсовая посуда (на 2,4%), топливо моторное (на 2,1%).

Менее всего подорожали игрушки (на 0,2%), легковые автомобили (на 0,6%), товары для садоводства (на 0,9%), мебель и бумажно-беловые товары (на 1%), персональные компьютеры (на 1,3%), электротовары и другие бытовые приборы (на 1,8%), ткани (на 1,9%).

Снижение потребительских цен затронуло следующие группы товаров: прочие культтовары (на 10,7%), меха и меховые изделия (на 3,4%), телерадиотовары (на 3,3%), трикотажные изделия (на 2,8%), средства связи (на 1,9%), металлическая посуда и металлические предметы домашнего обихода (на 1,4%), одежда и белье (на 1,3%), часы, ковры и ковровые изделия (на 1%), галантерея и чулочно-носочные изделия (на 0,6%).

Цены и тарифы на *услуги* в июне 2019 года подорожали на 1,8 процента к уровню декабря 2018 года, что выше уровня аналогичного показателя прошлого года на 0,6 процентного пункта.

Среди наблюдаемых групп услуг, оказываемых населению Республики Адыгея, максимальный прирост цен и тарифов сложился на услуги банков, ветеринарные услуги, другие бытовые услуги (на 5%), услуги связи, медицинские услуги (на 3,2%), санаторно-оздоровительные услуги (на 3,1%), жилищно-коммунальные услуги (на 2,8%), услуги в сфере зарубежного туризма (на 2,7%).

Менее всего подорожали услуги по ремонту, пошиву одежды и обуви (на 1,1%), услуги пассажирского транспорта (на 1,6%), ремонт, техническое обслуживание транспортных средств и ремонт жилищ (на 1,8%).

Одновременно за истекший период 2019 года наблюдалось снижение цен на услуги парикмахерских (на 4,5%) и услуги страхования (на 3,8%).

Цены производителей. Индекс цен производителей промышленных товаров реализуемых на внутренний рынок, в июне 2019 года по отношению к декабрю 2018 года составил 105,4 процента.

Индекс цен производителей промышленных товаров, реализуемых на внутренний рынок по отдельным видам экономической деятельности

на конец периода; в процентах

	Июнь 2019 к		Справочно июнь 2018 к декабрю 2017
	маю 2019	декабрю 2018	
Индекс цен производителей промышленных товаров	100,6	105,4	107,3
Добыча полезных ископаемых	97,1	99,4	121,4
Обрабатывающие производства	100,9	106,2	107,1
в том числе:			
производство пищевых продуктов	99,2	96,5	105,0
производство напитков	100,1	104,9	100,5
производство текстильных изделий	100,0	115,9	143,8
производство одежды	101,1	116,9	100,0
обработка древесины и производство изделий из дерева и пробки, кроме мебели, производство изделий из соломки и материалов для плетения	99,5	106,8	103,1
производство бумаги и бумажных изделий	100,3	111,0	121,0
деятельность полиграфическая и копирование носителей информации	96,8	99,2	93,4
производство кокса и нефтепродуктов	100,0	100,1	-
производство резиновых и пластмассовых изделий	112,5	167,4	-
производство прочей неметаллической минеральной продукции	99,8	99,8	100,0
производство готовых металлических изделий, кроме машин и оборудования	97,9	109,6	100,0
производство машин и оборудования, не включенных в другие группировки	101,6	108,0	106,9
Обеспечение электрической энергией, газом и паром; кондиционирование воздуха	99,2	99,1	98,5
Водоснабжение; водоотведение, организация сбора и утилизации отходов, деятельность по ликвидации загрязнений	100,0	100,0	100,0

Рынок труда

Занятость. На рынке труда Республики Адыгея в мае 2019 года среднесписочная численность работающих по полному кругу предприятий составила 90154 человека. Из них на долю крупных и средних организаций приходилось 75,5 процента работающих, или 68040 человек, и уменьшилось на 0,3 процента по сравнению с предыдущим месяцем. На условиях совместительства и по договорам гражданско-правового характера для работы в этих организациях привлекалось еще 2672 человека (в эквиваленте полной занятости).

Количество замещенных рабочих мест в организациях (без субъектов малого предпринимательства)

	Май 2019, человек	В % к		Справочно май 2018 в % к маю 2017
		маю 2018	апрелю 2019	
Всего замещенных рабочих мест (работников)	70713	99,4	99,7	100,4
в том числе:				
работников списочного состава (без внешних совместителей)	68040	100,3	99,7	100,4
внешних совместителей	1443	99,1	99,5	94,1
работников, выполнявших работы по договорам гражданско-правового характера	1229	68,5	100,0	106,2

Безработица. На конец июня 2019 года в органах государственной службы занятости состояло на учете 2026 не занятых трудовой деятельностью граждан, из них 90,8 процента – безработные.

По данным Управления государственной службы занятости населения по Республике Адыгея в июне 2019 года официальный статус безработных получили 256 человек (на 2,8% выше, чем в июне 2018 г.), снято с учета 349 безработных (на 4,6% ниже, чем в июне 2018 г.).

Размеры трудоустройства безработных в июне 2019 года были на 2,6 процентов выше, чем в июне 2018 года и составили 117 человек. Всего при содействии службы занятости в июне 2019 года трудоустроено 475 человек, из них безработные составили 24,6 процента.

Численность безработных на конец июня по сравнению с аналогичным периодом предыдущего года уменьшилась на 192 человека, или на 9,4 процента, по сравнению с предыдущим месяцем уменьшилась на 4,8 процента. Пособие по безработице назначено 83,8 процента безработных.

Уровень официальной (или регистрируемой) безработицы на конец июня составил 0,9 процента от численности рабочей силы (экономически активного населения).

На конец июня 2019 года нагрузка не занятого трудовой деятельностью населения, зарегистрированного в органах государственной службы занятости, на одну заявленную вакансию составила 0,6 человека.

Движение численности безработных, зарегистрированных в органах государственной службы занятости (человек)

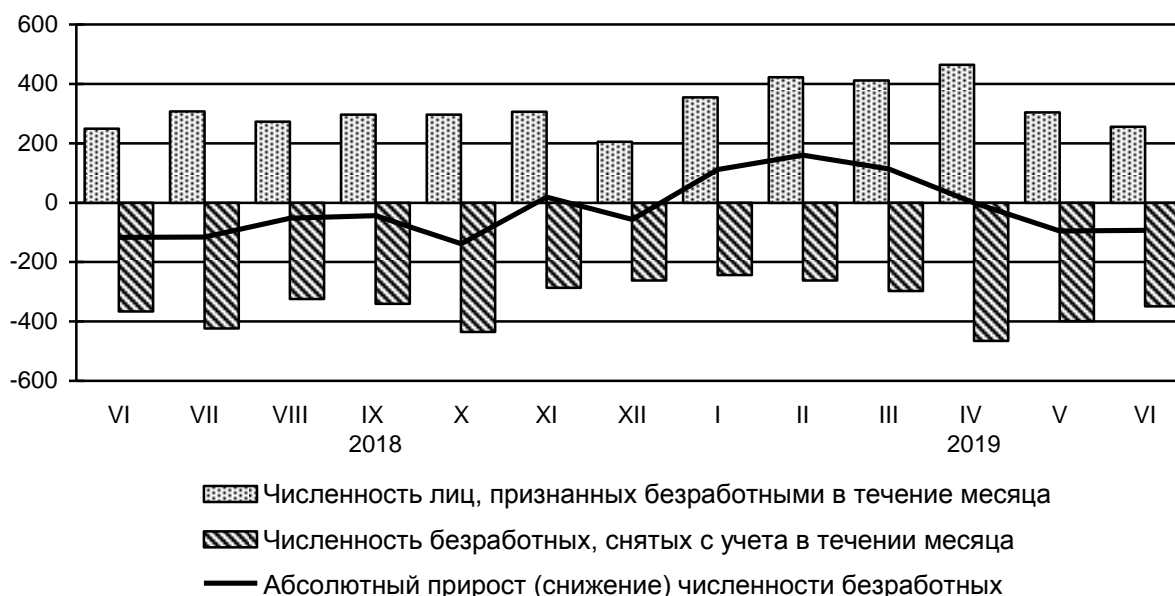

Государственные финансы

По данным Министерства финансов Республики Адыгея *консолидированный бюджет* Республики Адыгея за январь-май 2019 года исполнен с профицитом в сумме 346 млн. рублей (за январь-май 2018 года – с профицитом в сумме 637,8 млн. рублей). Объем доходов, аккумулированных в консолидированном бюджете Республики Адыгея, составил 8666,8 млн. рублей, расходы были профинансированы на 8320,8 млн. рублей.

Доходы консолидированного бюджета Республики Адыгея (без учета взаимных расчетов, субвенций и дотаций) за январь-май 2019 года увеличились на 10,9 процента по сравнению с соответствующим периодом предыдущего года и составили 5843,5 млн. рублей (за январь-май 2018 года – 5337,7 млн. рублей).

В структуре доходов консолидированного бюджета Республики Адыгея (без учета взаимных расчетов, субвенций и дотаций) за январь-май 2019 года удельный вес налоговых поступлений составил 94,9 процента, неналоговых доходов – 5,1 процента. Основную долю поступлений составляют: налог на доходы физических лиц – 29 процентов от общей величины доходов (за январь-май 2018 года – 28,3%), акцизы – 19,3 процента (20,1%), налог на прибыль – 21,9 процента (21,1%), налоги

на имущество – 13,4 процента (13%), налоги на совокупный доход – 10,3 процента (10,7%).

Наибольшая доля расходов приходится на образование (31,1%), социальную политику (25%) и здравоохранение (6,7%).

По оперативным данным Управления Федеральной налоговой службы по Республике Адыгея в январе-мае 2019 года в бюджеты всех уровней собрано 8840,2 млн. рублей налогов и других обязательных платежей, что на 12,1 процента больше, чем в январе-мае 2018 года.

В структуре налоговых поступлений в бюджеты всех уровней наибольшая доля приходится на акцизы – 31,7 процента (2805,7 млн. рублей), налог на доходы физических лиц – 19,2 процента (1694,1 млн. рублей), налог на добавленную стоимость – 16,9 процента (1496,4 млн. рублей), налог на прибыль организаций – 15,5 процента (1367,5 млн. рублей), налоги на имущество – 8,9 процента (782,9 млн. рублей), единый налог, взимаемый в связи с применением упрощенной системы налогообложения – 5,3 процента (472 млн. рублей) и единый налог на вмененный доход – 0,8 процента (68,3 млн. рублей).

Финансы крупных и средних организаций

Финансовые результаты деятельности организаций. За январь-май 2019 года, положительный сальдированный финансовый результат организаций (без субъектов малого предпринимательства, банков, страховых организаций и государственных (муниципальных) учреждений, организаций со средней численностью работников до 15 человек) составил 1151,4 млн. рублей (за этот же период 2018 года был положительный сальдированный финансовый результат в размере 812,1 млн. рублей).

Сальдированный финансовый результат организаций, осуществляющих производство товаров и услуг для реализации, за январь-май 2019 года

	Тыс. рублей	В % к январю-маю 2018 ¹
Всего	1151376	141,8
в том числе по организациям с основным видом деятельности:		
сельское хозяйство, лесное хозяйство, охота, рыболовство и рыбоводство	96583	22,1
добыча полезных ископаемых	-121586	-
обрабатывающие производства	1224426	195,4
обеспечение электрической энергией, газом и паром; кондиционирование воздуха	43355	-

ЮЖНЫЙ ФЕДЕРАЛЬНЫЙ ОКРУГ

	<i>Тыс. рублей</i>	<i>В % к январю-маю 2018¹</i>
водоснабжение; водоотведение, организация сбора и утилизация отходов, деятельность по ликвидации загрязнений	-8385	-
строительство	-76096	-
торговля оптовая и розничная; ремонт автотранспортных средств и мотоциклов	36720	52,5
транспортировка и хранение	... ²	-
деятельность гостиниц и предприятий общественного питания	... ²	130,5
деятельность в области информации и связи	... ²	-
деятельность по операциям с недвижимым имуществом	-28818	-
деятельность профессиональная, научная и техническая	... ²	-
деятельность административная и сопутствующие дополнительные услуги	-1822	-
образование	44	-
деятельность в области здравоохранения и социальных услуг	... ²	-
деятельность в области культуры, спорта, организации досуга и развлечений	... ²	-
предоставление прочих видов услуг	417	в 83,4 р.

¹ Темпы рассчитаны по сопоставимому кругу организаций, прочерк означает, что в одном или в обоих из сопоставляемых периодов был получен отрицательный финансовый результат.

² Данные не размещаются в целях обеспечения конфиденциальности первичных статистических данных полученных от организаций, в соответствии с Федеральным законом.

В январе-мае 2019 года число убыточных организаций по сравнению с соответствующим периодом прошлого года увеличилось на 8,3 процента, сумма убытка уменьшилась на 8,5 процента и составила 656,7 млн. рублей. Число прибыльных организаций по сравнению с соответствующим периодом прошлого года уменьшилось на 4,5 процента, сумма прибыли выросла на 18,2 процента и составила 1808,1 млн. рублей.

Состояние платежей и расчетов в организациях. На конец мая 2019 года. доля просроченной суммарной задолженности в общем объеме суммарной задолженности по обязательствам организаций (без субъектов малого предпринимательства, банков, страховых организаций и государственных (муниципальных) учреждений, организаций со средней численностью работников до 15 человек) по оперативным данным составила 8,2% (на конец апреля 2019 г. – 7,1%).

Кредиторская задолженность на конец мая 2019 года составила 24431,9 млн. рублей, из неё на просроченную приходилось 3970 млн. рублей, или 16,2 процента (на конец апреля 2019 года – 15,1%).

Удельный вес предприятий, имеющих просроченную задолженность в бюджет, в общем количестве обследованных предприятий составил на конец мая 2019 года 9,8 процента (на конец апреля 2019 года – 9,8%), в том числе на предприятиях, занятых видами деятельности: «обеспечение электрической энергией, газом и паром; кондиционирование воздуха» – 57,1 процента (57,1%), «водоснабжение; водоотведение, организация сбора и утилизации отходов, деятельность по ликвидации загрязнений» – 50 процентов (50%).

Задолженность по полученным кредитам банков и займам организаций на конец мая 2019 года составила 30228,7 млн. рублей, из неё просроченная – 526,2 млн. рублей, или 1,7% от общего объема задолженности по полученным кредитам банков и займам.

Дебиторская задолженность на конец мая 2019 года составила 17660,8 млн. рублей, из неё просроченная – 618,9 млн. рублей или 3,5 процента от общего объема дебиторской задолженности (на конец апреля 2019 года – 3,1%).

Уровень жизни населения

За январь-март 2019 года *объем номинальных денежных доходов* населения республики составил 33967,8 млн. рублей, увеличившись по сравнению с аналогичным периодом 2018 года на 5,6 процента.

Среднедушевые денежные доходы населения республики за январь-март 2019 года составили 24899 рубля в среднем за месяц, потребительские расходы – 21514 рублей.

Реальные располагаемые денежные доходы (доходы за вычетом обязательных платежей, скорректированные на индекс потребительских цен) в январе-марте 2019 года по сравнению с январем-мартом 2018 года увеличились на 0,8 процента.

Средняя номинальная начисленная заработная плата работников по кругу крупных, средних и малых предприятий и организаций (с учетом дорасчета) в январе-мае 2019 года составила 28261,9 рублей и увеличилась по сравнению с соответствующим периодом прошлого года на 7 процентов.

Реальная величина среднемесячной начисленной заработной платы, рассчитанная с учетом индекса потребительских цен, в январе-мае 2019 года составила 101,9 процента к уровню января-мая 2018 года.

**Отклонение средней заработной платы
от среднереспубликанского уровня
в мае 2019 года
(рублей)**

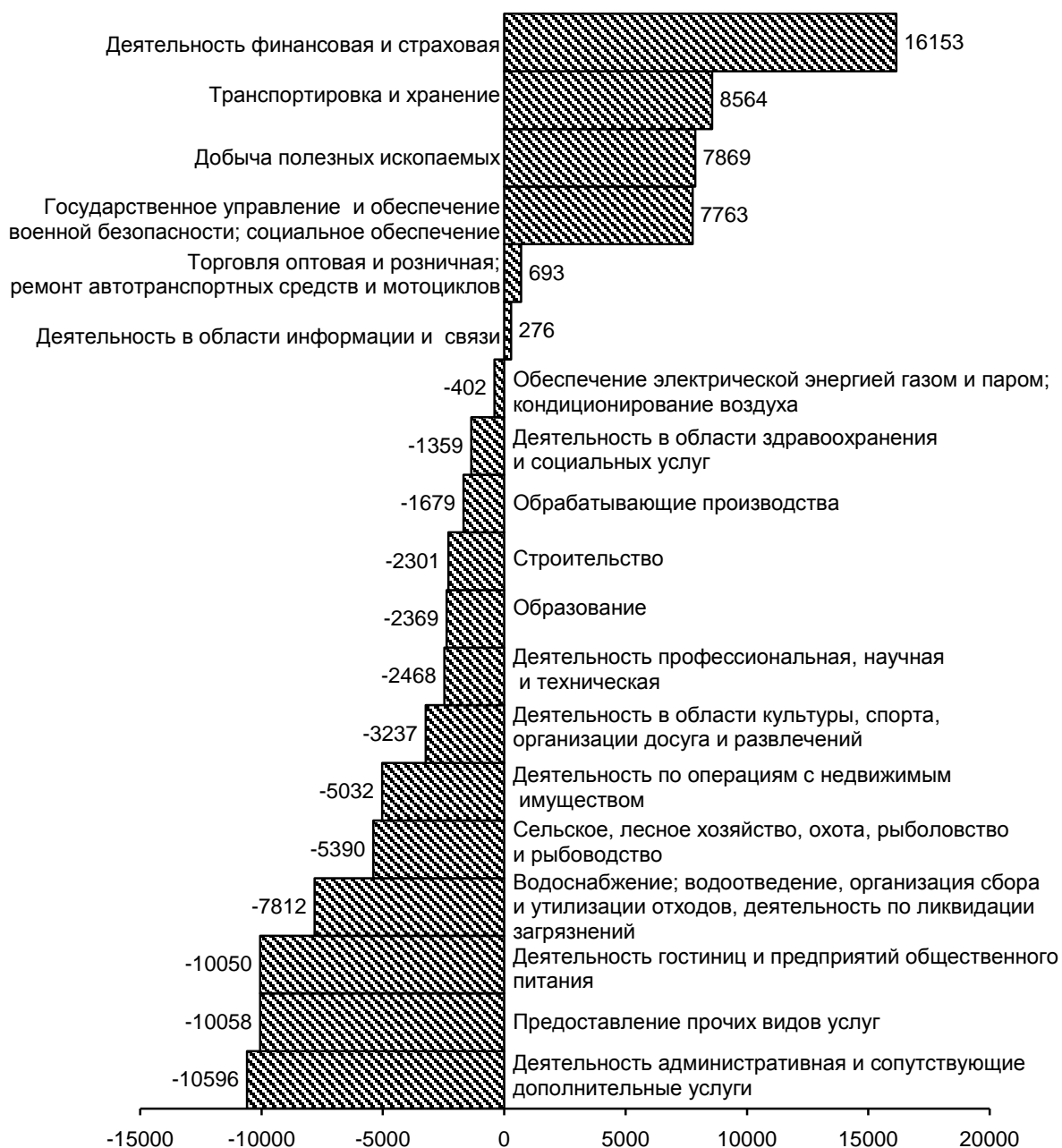

В соответствии с информацией, предоставленной предприятиями и организациями в органы государственной статистики (по обследуемым видам экономической деятельности (без субъектов малого предпринимательства)), по состоянию на 1 июля 2019 года *просроченная задолженность* по заработной плате отсутствует.

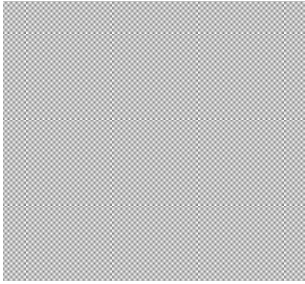

**СОЦИАЛЬНО-ЭКОНОМИЧЕСКОЕ ПОЛОЖЕНИЕ
РЕСПУБЛИКИ КАЛМЫКИЯ**

**Изменение основных показателей
производства товаров и услуг
в январе-июне 2018 и 2019 годов**
(в % к соответствующему периоду предыдущего года)

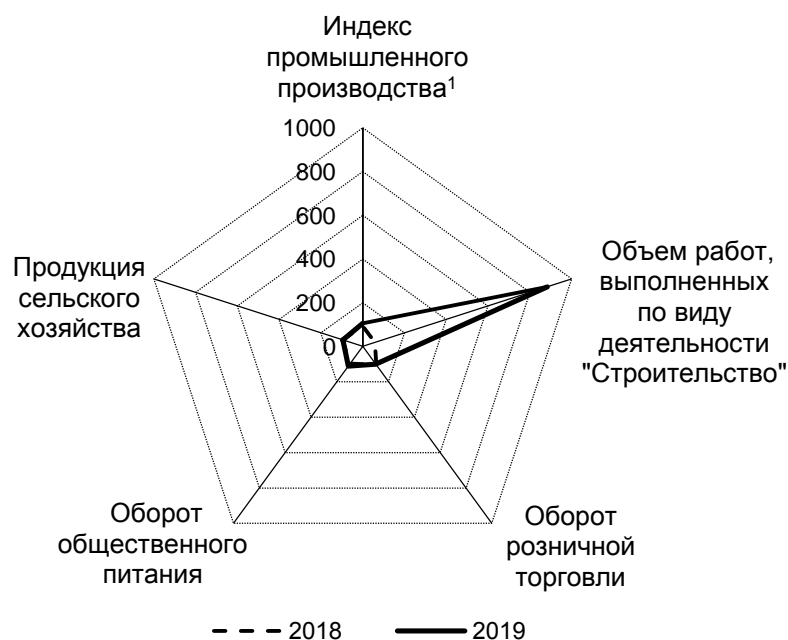

Промышленное производство

По итогам 1 полугодия 2019 года индекс промышленного производства¹ по Республике Калмыкия составил 105,2% к уровню аналогичного периода предыдущего года.

Индекс производства по видам деятельности
(по полному кругу предприятий)

	Январь-июнь 2019 в % к январю-июню 2018
Индекс промышленного производства ¹	105,2
в том числе индекс производства по видам деятельности:	
добыча полезных ископаемых	96,9
обрабатывающие производства	137,1
обеспечение электрической энергией, газом и паром; кондиционирование воздуха	91,9
водоснабжение; водоотведение, организация сбора и утилизации отходов, деятельность по ликвидации загрязнений	109,3

¹ Индекс промышленного производства исчисляется по видам деятельности "Добыча полезных ископаемых", "Обрабатывающие производства", "Обеспечение электрической энергией, газом и паром; кондиционирование воздуха", "Водоснабжение; водоотведение, организация сбора и утилизации отходов, деятельность по ликвидации загрязнений" на основе данных о динамике производства важнейших товаров-представителей (в натуральном или стоимостном выражении). В качестве весов используется структура валовой добавленной стоимости по видам экономической деятельности 2010 базисного года.

**Объем отгруженных товаров собственного производства,
выполненных работ и услуг собственными силами,
по видам экономической деятельности
в январе-июне 2019 года
(млн. рублей)**

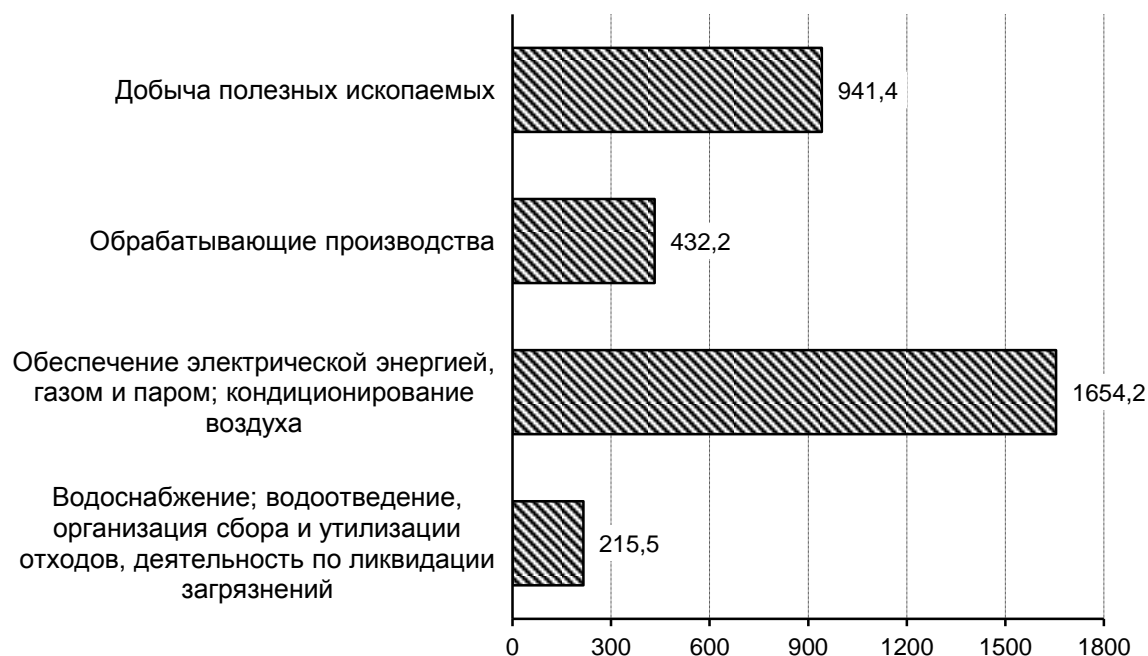

Добыча полезных ископаемых. Объемы производства по виду деятельности «Добыча полезных ископаемых» за январь-июнь 2019 года снизились на 3,1% по сравнению с январем-июнем 2018 года. Добыча песка природного увеличилась в 1,6 раза. Добыча природного и попутного газа снизилась на 4,1%, нефти – на 9,1%.

Добыча отдельных видов полезных ископаемых

	Единица измерения	Январь-июнь 2019	В % к январю-июню 2018
Добыча сырой нефти и природного газа			
Нефть сырая	тыс. тонн	62,01	90,9
Газ природный и попутный	млн. куб. м	25,15	95,9
Пески природные	тыс. куб. м	7,00	155,6

Обрабатывающие производства. Индекс производства по виду деятельности «обрабатывающие производства» составил 137,1%. Рост выпуска продукции наблюдается в следующих видах экономической деятельности: «Производство пищевых продуктов», «Производство текстильных изделий», «Производство одежды», «Производство обуви», «Производство бумаги и бумажных изделий», «Производство пластмассовых изделий, используемых в строительстве», «Производство прочей неметаллической минеральной продукции», «Производство

мебели». Снижение производства наблюдается в следующих видах экономической деятельности: «Производство деревянных строительных конструкций и столярных изделий», «Производство машин и оборудования, не включенных в другие группировки», «Производство напитков», «Прочие виды полиграфической деятельности», «Производство электрического оборудования», «Производство прочих готовых изделий».

Объемы производства по виду экономической деятельности «Производство пищевых продуктов» увеличились на 2,8%. В январе-июне 2019 года увеличилось производство консервов мясных в 16,6 раза, мяса крупного рогатого скота, свинины, баранины, козлятины, конины парного, остывшего или охлажденного – в 2,6 раза, рыбы переработанной и консервированной – в 1,5 раза, полуфабрикатов мясных, мясосодержащих, охлажденных и замороженных – в 1,5 раза. Снизилось производство изделий кулинарных мясных, мясосодержащих и из мяса и субпродуктов птицы охлажденных, замороженных на 1,6%, изделий хлебобулочных недлительного хранения – на 7,9%, изделий колбасных – на 16,7%, кондитерских изделий – на 17,5%, муки пшеничной и пшенично-ржаной – в 1,4 раза, крупы – в 1,8 раза, продуктов пищевых прочих – в 3,3 раза.

«Производство одежды» увеличилось в 1,8 раза. Увеличилось производство брюк мужских или для мальчиков из текстильных материалов в 12,5 раза, спецодежды – в 2,4 раза, юбок женских или для девочек из текстильных материалов – в 1,5 раза, костюмов и комплектов из текстильных материалов – на 12,9%, брюк женских или для девочек из текстильных материалов – на 11,7%. Снизилось производство платьев женских или для девочек из текстильных материалов, кроме трикотажных или вязаных в 1,5 раза, рубашек мужских или для мальчиков из текстильных материалов – в 2,1 раза.

Объемы производства по виду экономической деятельности «Производство текстильных изделий» увеличились в 1,3 раза. Увеличилось производство белья постельного в 1,4 раза. Снизилось производство одеял стеганых в 3,2 раза.

**Структура отгруженных товаров собственного производства,
выполненных работ и услуг собственными силами
по видам обрабатывающих производств
в январе-июне 2019 года
(в процентах)**

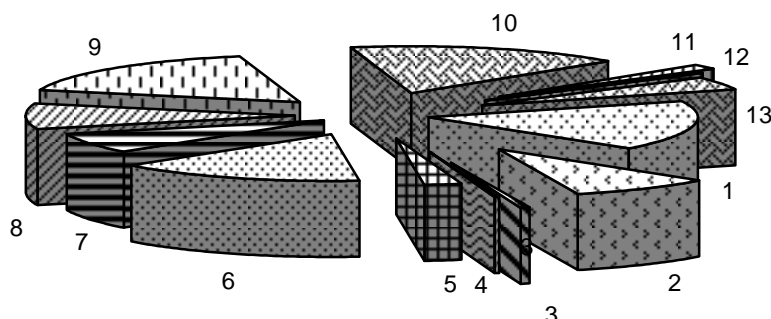

1	Производство пищевых продуктов	17,3
2	Производство напитков	8,5
3	Производство одежды	0,6
4	Обработка древесины и производство изделий из дерева и пробки, кроме мебели, производство изделий из соломки и материалов для плетения	0,3
5	Производство бумаги и бумажных изделий	2,1
6	Производство кокса и нефтепродуктов	15,0
7	Производство химических веществ и химических продуктов	7,0
8	Производство прочей неметаллической минеральной продукции	9,0
9	Производство готовых металлических изделий, кроме машин и оборудования	17,1
10	Производство электрического оборудования	16,7
11	Производство мебели	1,8
12	Производство прочих готовых изделий	0,2
13	Ремонт и монтаж машин и оборудования	4,4

Производство основных видов продукции обрабатывающих производств

	Единица измерения	Январь-июнь 2019	В % к январю-июню 2018
Производство пищевых продуктов			
мясо крупного рогатого скота, свинина, баранина, козлятина, конина и мясо прочих животных семейства лошадиных, оленина и мясо прочих животных семейства оленьих (оленьевых) парные, остывшие или охлажденные изделия колбасные, включая изделия колбасные для детского питания	тонн	95,00	в 2,6 р.
полуфабрикаты мясные, мясосодержашие, охлажденные, замороженные	тонн	486,32	83,3
изделия кулинарные мясные, мясосодержашие и из мяса и субпродуктов птицы охлажденные, замороженные	тонн	82,80	149,7
рыба переработанная и консервированная, ракообразные и моллюски	тонн	... ¹	98,4
мука пшеничная и пшенично-ржаная	тонн	592,32	146,0
	тонн	1868,20	71,1

ЮЖНЫЙ ФЕДЕРАЛЬНЫЙ ОКРУГ

	<i>Единица измерения</i>	<i>Январь-июнь 2019</i>	<i>В % к январю-июню 2018</i>
хлеб и хлебобулочные изделия недлительного хранения	тонн	1430,66	92,1
кондитерские изделия	тонн	125,23	82,5
продукты пищевые прочие, не включенные в другие группировки	тонн	... ¹	30,0
Производство текстильных изделий			
белье постельное	тыс. штук	2,59	142,5
одеяла стеганные	тыс. штук	0,05	31,3
Производство одежды			
спецодежда	тыс. штук	1,89	в 2,4 р.
платья женские или для девочек из текстильных материалов, кроме трикотажных или вязаных	тыс. штук	0,13	67,4
юбки и юбки-брюки женские или для девочек из текстильных материалов, кроме трикотажных или вязаных	тыс. штук	0,41	146,1

¹ Данные не публикуются в целях обеспечения конфиденциальности первичных статистических данных, полученных от организаций, в соответствии с Федеральным законом.

В обеспечении электрической энергией, газом и паром; кондиционировании воздуха индекс производства составил 91,9%. Снизилось производство передача и распределение электроэнергии на 6,2%, производство, передача и распределение пара и горячей воды, кондиционирование воздуха – на 7,4%, производство и распределение газообразного топлива – на 10,6%.

Производство электро- и теплоэнергии

	<i>Единица измерения</i>	<i>Январь-июнь 2019</i>	<i>В % к январю-июню 2018</i>
Электроэнергия	млн. кВт. час	... ¹	... ¹
в том числе выработка электростанциями:			
тепловыми	млн. кВт. час	... ¹	... ¹
Пар и горячая вода	тыс. Гкал	227,24	92,5

¹ Данные не публикуются в целях обеспечения конфиденциальности первичных статистических данных, полученных от организаций, в соответствии с Федеральным законом.

В водоснабжении; водоотведении, организации сбора и утилизации отходов, деятельности по ликвидации загрязнений индекс производства составил 109,3%. Увеличился сбор, обработка и утилизация отходов – в 1,4 раза, сбор и обработка сточных вод на 21,3%.

Строительство

За январь-июнь 2019 года введены в эксплуатацию: помещения для овец на 2,8 тыс. мест, для крупного рогатого скота на 1,3 тыс. мест; линии электропередачи напряжением до 35 кВ протяженностью 4,3 км, из них: напряжением 6-20 кВ – 2,8 км, напряжением 0,4 кВ – 1,5 км; построено зерносеменовохранилище на 3 тыс. тонн единовременного хранения; колодец шахтный, введены в действие торговые предприятия общей площадью 0,5 тыс. кв. м, амбулаторно-поликлинические организации в сельской местности на 22 посещения в смену; дом-интернат для престарелых, инвалидов на 120 мест; построен спортивный зал – 43 кв. м, оборудованы и введены в действие плоскостные спортивные сооружения площадью 1063 кв. м; построена гостиница на 15 мест, салон красоты на 1 посадочное место, культовое сооружение.

Продолжается газификация районов республики, за январь-июнь 2019 года построены газовые сети протяженностью 58,7 км.

В январе-июне 2019 года введено 233 здания общей площадью 58,5 тыс. кв. метров. Из числа зданий, введенных в действие за январь-июнь 2019 года, 81,1% составляют здания жилого назначения.

Подрядная деятельность. Объем работ, выполненных по виду деятельности "Строительство", в январе-июне 2019 года составил 2795,4 млн. рублей, что в 8,8 раза больше соответствующего периода 2018 года.

Жилищное строительство. В январе-июне 2019 года организациями всех форм собственности построено 465 квартир общей площадью 37,0 тыс. кв. метров, или 91,9% к соответствующему периоду 2018 года.

Населением за счет собственных и заемных средств в январе-июне 2019 года построено 185 квартир общей площадью 22,5 тыс. кв. метров, или 76,8% к январю-июню 2018 года.

В г. Элисте за январь-июнь 2019 года построено 358 квартир общей площадью 30,0 тыс. кв. метров, или 80,9% от общего ввода жилья по республике.

Сельское хозяйство

Объем продукции сельского хозяйства всех сельхозпроизводителей (сельхозорганизации, крестьянские (фермерские) хозяйства, хозяйства населения) в январе-июне 2019 года в действующих ценах, по предварительной оценке, составил 7257,1 млн. рублей, или 95,1% в сопоставимой оценке по сравнению с соответствующим периодом предыдущего года.

Растениеводство. Общая посевная площадь сельскохозяйственных культур под урожай текущего года в хозяйствах всех категорий, по данным весеннего учета, составила 310,2 тыс. гектаров, что на 9,9% больше, чем было посеяно под урожай прошлого года.

Зерновые и зернобобовые культуры посеяны на площади 281,6 тыс. гектаров, что на 34,1 тыс. гектара (на 13,8%) больше по сравнению с соответствующим периодом прошлого года.

Посевы подсолнечника снизились на 1,2 тыс. гектаров (на 21,2%).

Площади кормовых культур составили 19,1 тыс. гектаров, что на 18,1% меньше, чем в предыдущем году, картофеля – 0,3 тыс. гектаров (на 37,8% больше), овощей – 0,5 тыс. гектаров (на 13% меньше).

Животноводство. На конец июня 2019 года поголовье крупного рогатого скота в хозяйствах всех категорий, по расчетам, составило 525,1 тыс. голов (на 4,4% меньше по сравнению с аналогичной датой предыдущего года), из него коров – 333,2 тыс. голов (на 0,5 меньше), овец и коз – 2687,2 тыс. голов (на 6,2% меньше), свиней – 10,6 тыс. голов (на 0,5% меньше).

В структуре поголовья скота на хозяйства населения приходилось: 40,2% поголовья крупного рогатого скота, 68,4% – свиней, 37,1% – овец и коз (на конец июня 2018 года – соответственно 38,6%, 70,3% и 38,9%). На крестьянские (фермерские) хозяйства приходилось 44,3% поголовья крупного рогатого скота, 28,9% – свиней, 37,6% – овец и коз (на конец июня 2018 года – соответственно 45,1%, 29%, 37,9%).

В сельскохозяйственных организациях на конец июня 2019 года по сравнению с соответствующей датой 2018 года поголовье крупного рогатого скота снизилось на 8,8%, из него коров – на 14,4%, овец и коз – увеличилось на 2,3%, поголовье лошадей – на 12,8%.

В январе-июне 2019 года в хозяйствах всех категорий, по расчетам, произведено скота и птицы на убой (в живом весе) 22,6 тыс. тонн, молока – 28,2 тыс. тонн, яиц – 6,6 млн. штук.

**Объем производства основных продуктов животноводства
в январе-июне 2018 и 2019 годов**

(в хозяйствах всех категорий; тыс. тонн; яйца – млн. штук)

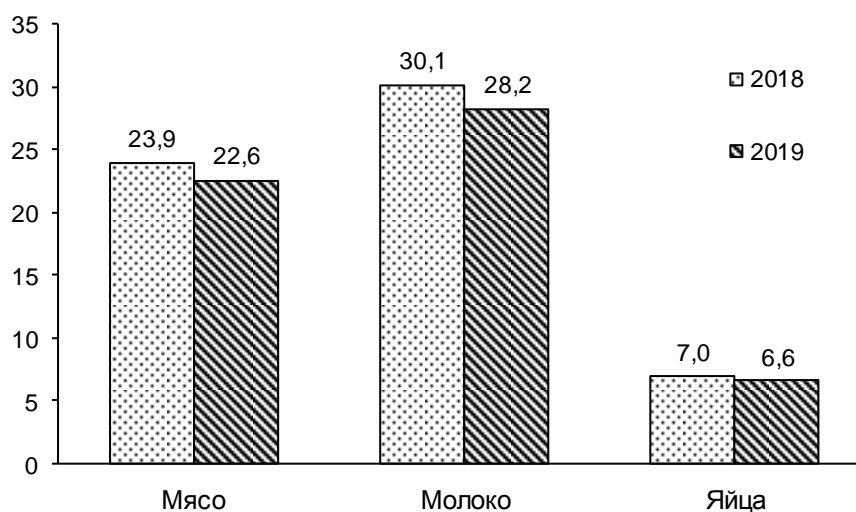

В сельскохозяйственных организациях в январе-июне 2019 года по сравнению с соответствующим периодом прошлого года производство скота и птицы на убой (в живом весе) увеличилось на 3,1% (в январе-июне 2018 года снизилось на 8,7%).

В сельскохозяйственных организациях за январь-июнь 2019 года настрижено овечьей шерсти 417,6 тонны, что на 3,2% больше, чем в соответствующем периоде прошлого года.

Потребительский рынок

Розничная торговля. Оборот розничной торговли в январе-июне 2019 года составил 10587,0 млн. рублей, что в сопоставимых ценах составляет 100,4% к соответствующему периоду предыдущего года.

В январе-июне 2019 года оборот розничной торговли на 99,5% формировался торговыми организациями и индивидуальными предпринимателями, осуществляющими деятельность в стационарной торговой сети (вне рынка); доля рынков составила 0,5% (в январе-июне 2018 года – 99,6% и 0,4% соответственно).

**Формирование оборота розничной торговли
в январе-июне 2019 года**

(в % к итогу; в фактически действовавших ценах)



В структуре оборота розничной торговли удельный вес пищевых продуктов, включая напитки, и табачных изделий в январе-июне 2019 года составил 53,2%, непродовольственных товаров – 46,8% (в январе-июне 2018 года – 52,3% и 47,7% соответственно).

Общественное питание. Оборот общественного питания в январе-июне 2019 года составил 307,6 тыс. рублей, что на 10,3% больше (в сопоставимых ценах) соответствующего периода 2018 года.

Платные услуги населению. За январь-июнь 2019 года, по предварительным данным, населению оказано платных услуг по всем хозяйствующим субъектам на 3125,4 млн. рублей, что составило 100,6% в сопоставимых ценах к январю-июню 2018 года.

В январе-июне 2019 года в структуре объема платных услуг населению 82,8% приходилось на услуги телекоммуникационные, коммунальные, транспортные, жилищные и бытовые.

Цены

Индексы цен и тарифов

на конец периода; в процентах

	Июнь 2019 к		Справочно июнь 2018 к	
	маю 2019	декабрю 2018	маю 2018	декабрю 2017
Индекс потребительских цен	99,9	103,0	99,9	103,0
Индекс цен производителей промышленных товаров, реализуемых на внутренний рынок	99,1	101,1	99,1	101,1
Сводный индекс цен на продукцию инвестиционного назначения	101,7	102,5	101,7	102,5
индекс цен производителей на строительную продукцию	102,8	102,7	102,8	102,7
Индекс тарифов на грузовые перевозки	100,0	100,0	100,0	100,0
Индекс цен производителей сельскохозяйственной продукции	100,1	101,5	100,1	101,5

Потребительские цены. Индекс потребительских цен и тарифов на товары и услуги населению в июне 2019 года составил 99,9%. По сравнению с декабрем 2018 года потребительские цены выросли на 3%.

Индексы потребительских цен на товары и услуги населению

в процентах

	Июнь 2019 к		Июнь 2018 к декабрю 2017
	маю 2019	декабрю 2018	
Все товары и услуги	99,9	103,0	101,8
Все товары и услуги (без овощей, картофеля и фруктов)	99,9	101,2	100,8
Все товары	99,9	103,3	102,1
Все товары (без алкогольных напитков)	99,9	103,4	102,2
Продовольственные товары (без алкогольных напитков)	99,8	105,3	102,8
Продовольственные товары (включая алкогольные напитки)	99,8	105,1	102,7
Непродовольственные товары	100,1	100,8	101,3
Услуги	100,3	101,2	100,4

Потребительские цены на *продовольственные товары, включая алкоголь*, за июнь 2019 года по сравнению с маем 2019 года снизились на 0,2% (по сравнению с декабрем 2018 года увеличились на 5,1%).

Потребительские цены на продовольственные товары без учета сезонных изменений цен на плодоовощную продукцию снизились по сравнению с маем на 0,4% (за период с начала года увеличились на 1,5%).

**Индексы потребительских цен
по основным группам продовольственных товаров**

в процентах

	Июнь 2019 к		Июнь 2018 к декабрю 2017
	маю 2019	декабрю 2018	
Продовольственные товары (включая алкогольные напитки)	99,8	105,1	102,7
Продовольственные товары (без овощей, картофеля и фруктов)	99,6	101,5	100,6
Мясо и птица	97,6	100,8	102,0
Колбасы вареные	100,1	99,0	101,7
Рыба и морепродукты пищевые	103,6	105,3	96,4
Масло сливочное	100,7	104,8	97,1
Масло подсолнечное	100,0	102,2	101,2
Молоко и молочная продукция	101,1	103,0	103,3
Яйца	94,4	61,8	85,6
Сахар	96,7	93,7	111,8
Кондитерские изделия	100,5	102,6	100,5
Хлеб и хлебобулочные изделия	100,1	105,1	99,9
Крупа и бобовые	101,9	104,8	95,8
Фрунтовоовощная продукция, включая картофель	100,4	128,0	115,5
Общественное питание	100,0	99,9	100,0
Алкогольные напитки	99,5	101,2	100,9

Потребительские цены на *непродовольственные товары* за июнь по сравнению с маем 2019 года увеличились на 0,1% (за период с начала года увеличились на 0,8%).

**Индексы потребительских цен
на отдельные группы непродовольственных товаров**

в процентах

	Июнь 2019 к		Июнь 2018 к декабрю 2017
	маю 2019	декабрю 2018	
Непродовольственные товары	100,1	100,8	101,3
Ткани	100,2	100,2	100,2
Одежда и белье	99,7	100,0	100,5
Обувь кожаная, текстильная и комбинированная	100,3	101,6	101,4
Моющие и чистящие средства	100,3	103,0	100,0
Табачные изделия	100,8	102,6	102,6
Мебель	100,3	100,3	100,1
Бумажно-беловые товары	99,4	102,0	99,5
Электротовары и другие бытовые приборы	99,8	99,3	99,7
Телерадиотовары	98,6	97,3	99,1
Строительные материалы	100,5	103,1	101,8
Легковые автомобили	100,0	100,5	100,6
Бензин автомобильный	101,0	101,2	111,3
Медикаменты	99,7	101,9	100,3

Цены и тарифы на услуги за период с начала года увеличились на 1,2%.

**Индексы потребительских цен
на отдельные группы платных услуг населению**

в процентах

	Июнь 2019 к		Июнь 2018 к декабрю 2017
	маю 2019	декабрю 2018	
Услуги	100,3	101,2	100,4
из них:			
Бытовые услуги:	100,5	102,2	100,3
ремонт, пошив одежды и обуви	100,0	102,6	100,4
Услуги пассажирского транспорта:	100,6	99,2	100,0
городской автомобильный транспорт	100,0	100,0	100,0
воздушный транспорт	106,1	92,7	100,0
Услуги связи:	100,0	100,1	100,1
абонентская плата за неограниченный объем местных телефонных соединений	100,0	100,0	100,0
абонентская плата за доступ к сети Интернет	100,0	100,0	100,0
Жилищно-коммунальные услуги	100,0	101,4	100,2
Жилищные услуги	100,0	100,8	100,5
Коммунальные услуги	100,0	101,7	100,0
отопление	100,0	101,7	100,0
горячее водоснабжение	100,0	101,7	100,0
холодное водоснабжение и водоотведение	100,0	101,3	100,0
услуги газоснабжения	100,0	101,8	100,0
услуги электроснабжения	100,0	101,8	100,0
Медицинские услуги	100,0	101,7	100,0
Услуги образования	100,0	100,0	100,0
Услуги дошкольного воспитания	103,9	108,6	108,1

Цены производителей

**Индекс цен производителей промышленных товаров
по отдельным видам экономической деятельности**

на конец периода; в процентах

	Июнь 2019 к		Июнь 2018 к декабрю 2017
	маю 2019	декабрю 2018	
Индекс цен производителей промышленных товаров	99,1	101,1	97,7
Добыча полезных ископаемых	100,1	100,4	99,8
Обрабатывающие производства	101,0	108,6	113,3
Производство пищевых продуктов	99,2	102,6	113,3
Обеспечение электрической энергией, газом и паром; кондиционирование воздуха	96,8	100,6	94,2
Деятельность издательская	100,0	109,9	104,4

Рынок труда

Занятость. Среднесписочная численность работников по полному кругу организаций (без учета совместителей) за январь-май 2019 года составила 53,9 тыс. человек и выросла по сравнению с прошлым годом на 2%. На долю крупных и средних организаций приходится 82,2% работающих. На условиях совместительства и по договорам гражданско-правового характера для работы в этих организациях привлекалось еще 2 тыс. человек (в эквиваленте полной занятости).

Число замещенных рабочих мест работниками списочного состава, совместителями и лицами, выполнявшими работы по договорам гражданско-правового характера, в организациях (без субъектов малого предпринимательства) составило 46,3 тыс. человек и было больше, чем в январе-мае 2018 года на 1,8%.

Количество замещенных рабочих мест в организациях
(без субъектов малого предпринимательства)

	Май 2019, единиц	В % к		Справочно май 2018 в % маю 2017
		маю 2018	апрелю 2019	
Всего замещенных рабочих мест (работников)	46537	102,7	99,1	99,8
в том числе:				
работников списочного состава (без внешних совместителей)	44492	102,9	99,5	99,4
внешних совместителей	1147	101,5	95,2	100,8
работников, выполнявших работы по договорам гражданско-правового характера	899	95,0	89,3	116,8

Безработица. По данным Министерства социального развития, труда и занятости Республики Калмыкия к концу июня 2019 года в органах занятости состояло на учете 2156 не занятых трудовой деятельностью граждан, из них официальный статус безработных имеют 2003 человека. Численность безработных по сравнению с аналогичным периодом предыдущего года снизилась на 3%, по сравнению с предыдущим месяцем – на 9,6%. Пособие по безработице получают 82,6% безработных.

Уровень официальной (регистрируемой) безработицы на конец июня 2019 года составил 1,5% рабочей силы (экономически активного населения).

Движение численности безработных, зарегистрированных в государственных учреждениях службы занятости (человек)

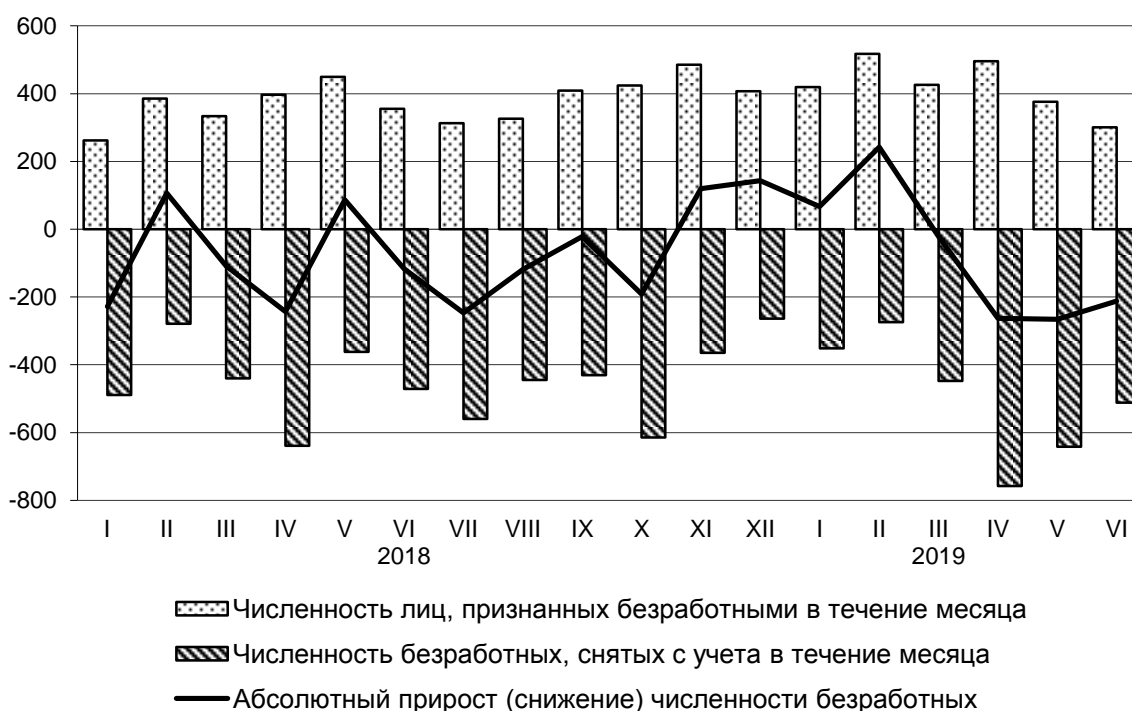

Государственные финансы

По состоянию на 1 июня 2019 года по данным Минфина Республики Калмыкия *консолидированный бюджет* исполнен с профицитом 26,3 млн. рублей (на 1 июня 2018 года бюджет был исполнен с дефицитом 424,1 млн. рублей).

В структуре *доходов* консолидированного бюджета на 1 июня 2019 года основная доля поступлений от общей величины доходов приходилась на следующие виды налогов: на прибыль организаций – 20,4%, на доходы физических лиц – 13,6%, на имущество – 7,3%, на товары (работы, услуги) реализуемые на территории РФ – 6%, на совокупный доход – 4,4%.

В структуре *расходов* консолидированного бюджета 34,4% от общей суммы составили расходы на образование, 31,6% – на социальную политику, 7,1% – на общегосударственные вопросы, 5,4% – на сельское хозяйство и рыболовство, 4,7% – на здравоохранение, 3,4% – на жилищно-коммунальное хозяйство, 3,1% – на культуру и кинематографию, 2,8% – на дорожное хозяйство, 1,5% – на физическую культуру и спорт.

Финансы крупных и средних организаций

Финансовые результаты деятельности. В январе-мае 2019 года сальдированный финансовый результат (прибыль минус убыток) организаций (без субъектов малого предпринимательства, банков, страховых и бюджетных организаций) в действующих ценах составил 501,5 млн. рублей (39 организаций получили прибыль в размере 614,8 млн. рублей и 20 организаций имели убыток на сумму 113,4 млн. рублей).

Сальдированный финансовый результат организаций, осуществляющих производство товаров и услуг для реализации, за январь-май 2019 года

	Млн. руб.	В % к соответствующему периоду предыдущего года ¹
Всего	501,5	91,5
в том числе по видам экономической деятельности:		
сельское, лесное хозяйство охота, рыболовство и рыбоводство	92,8	в 2,4 р.
добыча полезных ископаемых	-9,9	-
обрабатывающие производства	2,1	-
обеспечение электрической энергией, газом и паром; кондиционирование воздуха	-51,9	-
водоснабжение; водоотведение, организация сбора и утилизации отходов, деятельность по ликвидации загрязнений	-5,3	-
строительство	5,3	-
торговля оптовая и розничная; ремонт автотранспортных средств, мотоциклов	-0,3	-
транспортировка и хранение	406,9	88,2
деятельность гостиниц и предприятий общественного питания	-10,8	-
деятельность по операциям с недвижимым имуществом	-2,6	-
деятельность профессиональная научная и техническая	-1,0	-
деятельность административная и сопутствующие дополнительные услуги	75,3	в 4,9 р.
предоставление прочих видов услуг	0,8	в 89,0 р.

¹ Темпы рассчитаны по сопоставимому кругу организаций, прочерк означает, что в одном или в обоих из сопоставляемых периодов был получен отрицательный сальдированный финансовый результат.

Состояние платежей и расчетов. На конец мая 2019 года суммарная задолженность по обязательствам организаций составила 24619,1 млн. рублей, из нее просроченная – 2114,3 млн. рублей, или 8,6% от общей суммы задолженности.

**Размер и структура суммарной задолженности
по обязательствам организаций
на конец мая 2019 года**

	<i>Всего задолженность, млн. рублей</i>	<i>В % к концу предыдущего месяца</i>	<i>Просроченная задолжен- ность, млн. рублей</i>	<i>В % к концу предыдущего месяца</i>
Всего	24619,1	99,1	2114,3	99,3
в том числе:				
кредиторская задолженность	13878,0	101,0	2096,3	99,3
в % к итогу	56,4	х	99,1	х
задолженность по кредитам банков и займам	10741,1	96,8	18,0	100,0
в % к итогу	43,6	х	0,9	х

Дебиторская задолженность на конец мая 2019 года составила 7001,8 млн. рублей, из нее просроченная – 601,4 млн. рублей, или 8,6% от общего объема дебиторской задолженности.

Уровень жизни населения

В 1 квартале 2019 года *денежные доходы* населения, рассчитанные в соответствии с Методологическими положениями по расчету показателей денежных доходов и расходов населения (приказ № 465 от 02.07.2014 с изменениями № 680 от 20.11.2018), сложились в сумме 13 150,9 млн. рублей и увеличились по сравнению с 1 кварталом 2018 года на 6%. Население израсходовало на покупку товаров и оплату услуг 8968,3 млн. рублей, что на 6,2% больше, чем в 1 квартале 2018 года. За этот период сбережения населения выросли на 2543,6 млн. рублей.

Реальные денежные доходы, по оценке, в 1 квартале 2019 года по сравнению с соответствующим периодом предыдущего года выросли на 1,2%.

Реальные располагаемые денежные доходы (доходы за вычетом обязательных платежей, скорректированные на индекс потребительских цен), по оценке, в 1 квартале 2019 года по сравнению с соответствующим периодом предыдущего года выросли на 1%.

В 1 квартале 2019 года денежные доходы на душу населения составили 16078 рублей, потребительские расходы на душу населения – 10964,5 рублей.

В январе-мае 2019 года *номинальная начисленная среднемесячная заработная плата* выросла по сравнению с соответствующим периодом 2018 года на 7,4% и составила 26850,6 рубля, в реальном исчислении заработная плата выросла на 2,3%.

Средняя начисленная заработная плата работников организаций, включая организации малого предпринимательства, составила в мае 2019 года 29734,7 рубля и выросла по сравнению с маем 2018 года на 8,2%, по сравнению с апрелем 2019 года – на 9,8%.

**Отклонение средней заработной платы
от среднереспубликанского уровня
в мае 2019 года
(рублей)**



По состоянию на 1 июля 2019 года просроченная задолженность по заработной плате по кругу наблюдаемых видов экономической деятельности по Республике Калмыкия составила 668 тыс. рублей.

Динамика просроченной задолженности по заработной плате
(на 1 число месяца; тыс. рублей)

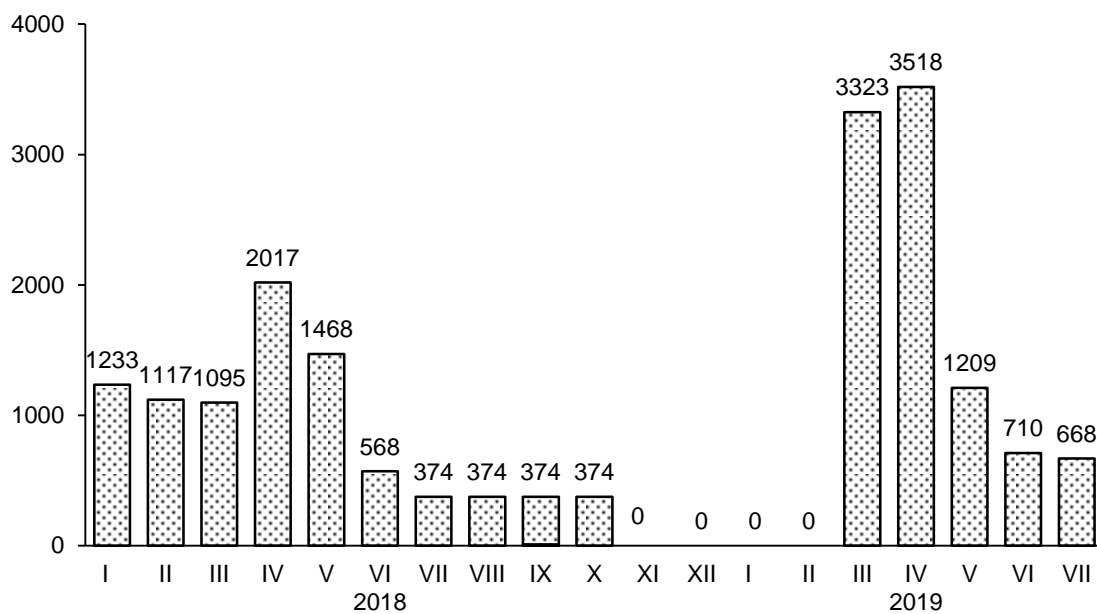



**СОЦИАЛЬНО-ЭКОНОМИЧЕСКОЕ ПОЛОЖЕНИЕ
РЕСПУБЛИКИ КРЫМ**

**Изменение основных показателей
производства товаров и услуг
в январе-июне 2018 и 2019 годов**
(в % к соответствующему периоду предыдущего года)



Промышленное производство

За январь-июнь 2019 года индекс промышленного производства¹ в Республике Крым составил 122,3 процента к уровню предыдущего года.

Индекс производства по видам деятельности (по полному кругу предприятий и организаций)

	<i>Январь-июнь 2019 в % к январю-июню 2018</i>
Промышленное производство ¹	122,3
в том числе индекс производства по видам деятельности:	
добыча полезных ископаемых	92,5
обрабатывающие производства	103,8
обеспечение электрической энергией, газом и паром; кондиционирование воздуха	160,2
водоснабжение; водоотведение, организация сбора и утилизации отходов, деятельность по ликвидации загрязнений	118,7

¹ Индекс промышленного производства исчисляется по видам деятельности "Добыча полезных ископаемых", "Обрабатывающие производства", "Обеспечение электрической энергией, газом и паром; кондиционирование воздуха", "Водоснабжение; водоотведение, организация сбора и утилизации отходов, деятельность по ликвидации загрязнений" на основе данных о динамике производства важнейших товаров-представителей (в натуральном или стоимостном выражении). В качестве весов используется структура валовой добавленной стоимости по видам экономической деятельности 2010 базисного года.

**Объем отгруженных товаров собственного производства,
выполненных работ и услуг собственными силами,
по видам экономической деятельности
в январе-июне 2019 года**
(млн. рублей)

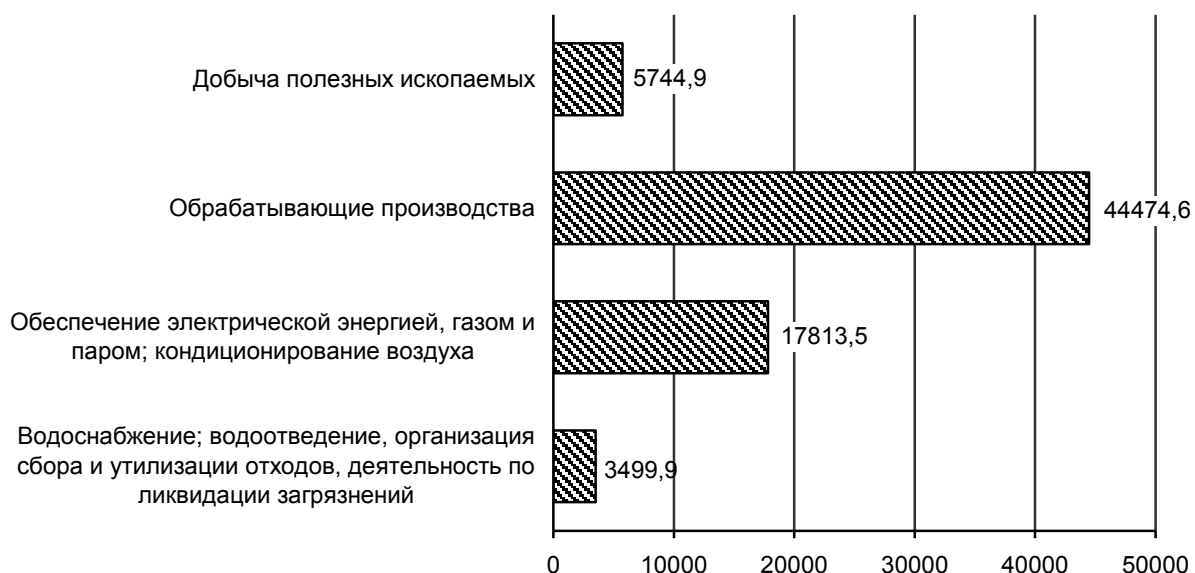

Добыча полезных ископаемых. В январе-июне 2019 года в секторе по добыче полезных ископаемых отгружено товаров собственного производства на сумму 5744,9 млн. рублей. Индекс промышленного производства по этому виду деятельности за январь-июнь 2019 года составил 92,5 процента. Отмечено сокращение на 7,7 процента объемов добычи сырой нефти и природного газа, а также прочих полезных ископаемых.

Добыча отдельных видов полезных ископаемых

	Единица измерения	Январь-июнь 2019	В % к январю-июню 2018
Добыча сырой нефти и природного газа			
нефть сырая, включая газовый конденсат	тыс. тонн	... ¹	... ¹
нефть сырая	тыс. тонн	... ¹	... ¹
конденсат газовый нестабильный	тыс. тонн	... ¹	... ¹
газ природный и попутный	млн. м ³	... ¹	... ¹
Добыча прочих полезных ископаемых			
гранит, песчаник и прочий камень для памятников или строительства	тыс. тонн	656,3	74,7
мрамор и прочий известняковый камень для памятников или строительства	тыс. тонн	99,1	111,3
известняк (кроме камня известнякового для строительства и памятников и заполнителя известнякового)	тыс. тонн	797,1	93,2

ЮЖНЫЙ ФЕДЕРАЛЬНЫЙ ОКРУГ

	<i>Единица измерения</i>	<i>Январь-июнь 2019</i>	<i>В % к январю-июню 2018</i>
пески природные	тыс. м ³	859,0	110,9
гранулы, крошка и порошок; галька, гравий	тыс. м ³	2888,5	93,9
из них: щебень	тыс. м ³	2046,7	81,8

¹ Данные не публикуются в целях обеспечения конфиденциальности первичных статистических данных, полученных от организаций, в соответствии с Федеральным законом.

Обрабатывающие производства. В январе-июне 2019 года по виду деятельности «Обрабатывающие производства» отгружено товаров на сумму 44474,6 млн. рублей. Индекс производства составил 103,8 процента. В общем объеме отгруженной продукции 44,2 процента в данном секторе приходится на производство пищевых продуктов и напитков. В январе-июне 2019 года отмечалось увеличение производства, продуктов кисломолочных (кроме творога и продуктов из творога) – на 38 процентов, мороженой рыбы – на 37,4 процента, творога – на 31,4 процента, масла сливочного и паст масляных – на 20,5 процента, молока, кроме сырого – на 19,4 процента, изделий мучных кондитерских, тортов и пирожных недлительного хранения – на 18,2 процента, воды минеральной природной питьевой и воды питьевой, не содержащей добавки сахара или других подслащивающих или вкусоароматических веществ – на 17,3 процента. Вместе с тем, наблюдается сокращение производства мяса крупного рогатого скота (говядины и телятины) парной, остывшей или охлажденной, в том числе для детского питания – на 24,9 процента, пшеничной и пшенично-ржаной муки – на 21,3 процента, шоколада и кондитерских сахаристых изделий – на 18,1 процента, хлеба и хлебобулочных изделий недлительного хранения – на 2,2 процента.

**Структура отгруженных товаров собственного производства,
выполненных работ и услуг собственными силами
по видам обрабатывающих производств
в январе-июне 2019 года
(процентов)**

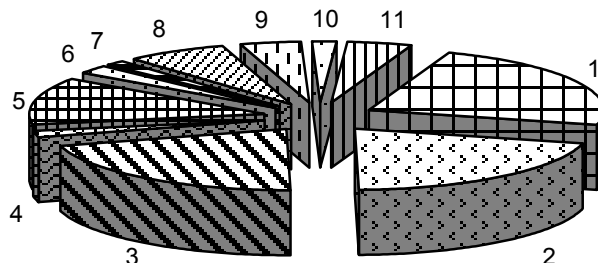

1	Производство пищевых продуктов	23,4
2	Производство напитков	20,8
3	Производство химических веществ и химических продуктов	20,6
4	Производство резиновых и пластмассовых изделий	1,7
5	Производство прочей неметаллической минеральной продукции	12,4
6	Производство готовых металлических изделий, кроме машин и оборудования	2,1
7	Производство электрического оборудования	1,4
8	Производство машин и оборудования, не включенных в другие группировки	7,1
9	Производство прочих транспортных средств и оборудования	4,0
10	Ремонт и монтаж машин и оборудования	1,7
11	Прочие производства	4,8

Производство основных видов продукции обрабатывающих производств

	Единица измерения	Январь-июнь 2019	В % к январю-июню 2018
Производство пищевых продуктов и производство напитков			
мясо крупного рогатого скота (говядина и телятина), парное, остывшее или охлажденное, в том числе для детского питания	тонн	118,2	75,1
свинина парная, остывшая или охлажденная, в том числе для детского питания	тонн	4152,7	109,1
мясо птицы охлажденное, в том числе для детского питания	тонн	... ¹	... ¹
изделия колбасные вареные, в том числе фаршированные	тонн	3128,4	108,7
рыба мороженая	тонн	3429,9	137,4
молоко, кроме сырого	тонн	7847,8	119,4
масло сливочное и пасты масляные	тонн	1188,9	120,5
творог	тонн	1387,1	131,4
кефир	тонн	2860,3	132,0
ряженка и варенец	тонн	637,6	105,6
сметана	тонн	1538,2	155,8
мука пшеничная и пшенично-ржаная	тонн	39211,8	78,7

ЮЖНЫЙ ФЕДЕРАЛЬНЫЙ ОКРУГ

	<i>Единица измерения</i>	<i>Январь-июнь 2019</i>	<i>В % к январю-июню 2018</i>
изделия хлебобулочные недлительного хранения	тонн	30597,0	97,8
изделия мучные кондитерские, торты и пирожные недлительного хранения	тонн	456,7	118,2
шоколад и кондитерские сахаристые изделия	тонн	119,5	81,9
воды минеральные природные питьевые и воды питьевые, расфасованные в емкости, не содержащие добавки сахара или других подслащивающих или вкусоароматических веществ	тыс. полулитров	106136,7	117,3
Производство текстильных изделий			
белье постельное	тыс. штук	62,6	118,0
Производство одежды			
спецодежда	тыс. штук	19,6	110,5
Производство кожи и изделий из кожи			
обувь	тыс. пар	37,3	98,1
Обработка древесины и производство изделий из дерева и пробки, кроме мебели, производство изделий из соломки и материалов для плетения			
окна и их коробки деревянные	тыс. м ²	0,9	150,0
двери, их коробки и пороги деревянные	тыс. м ²	0,4	87,8
пиломатериалы лиственных пород	тыс. м ³	... ¹	... ¹
пиломатериалы хвойных пород	тыс. м ³	0,5	85,7
Производство бумаги и бумажных изделий			
ящики и коробки из гофрированной бумаги или гофрированного картона	тонн	1173,1	83,5
бумага туалетная из бумажной массы, бумаги, целлюлозной ваты и целлюлозных волокон и полотна из целлюлозных волокон	тыс. рулонов	5922,7	96,1
бланки из бумаги или картона	млн. штук	... ¹	... ¹
Деятельность полиграфическая и копирование носителей информации			
услуги полиграфические и услуги, связанные с печатанием	тыс. рублей	376973,1	144,1
услуги по печатанию журналов и периодических изданий, выходящих реже четырех раз в неделю	тыс. рублей	32305,5	94,9
услуги по печатанию книг, географических, гидрографических или аналогичных карт всех видов, репродукций, чертежей и фотографий, открыток	тыс. рублей	39507,3	170,2
Производство химических веществ и химических продуктов			
кислород	тыс. м ³	339,0	121,1
средства моющие	тонн	... ¹	... ¹
средства для ухода за кожей лица; лосьоны, кремы, специальные средства	тыс. штук	705,5	123,6
средства для ухода за кожей, макияжа или защитные средства для кожи, не включенные в другие группировки	тыс. штук	1139,5	118,6
масла эфирные	килограмм	67,7	0,2
средства для ванн	тыс. штук	17,2	127,4

	Единица измерения	Январь-июнь 2019	В % к январю-июню 2018
Производство резиновых и пластмассовых изделий			
трубы, трубки и шланги и их фитинги пластмассовые	тонн	766,3	90,2
мешки и сумки, включая конические, из полимеров этилена	тыс. штук	227888,6	117,8
изделия упаковочные пластмассовые прочие	тыс. штук	... ¹	... ¹
блоки дверные пластмассовые и пороги для них	м ²	13574,1	112,6
блоки оконные пластмассовые	м ²	92058,1	138,1
Производство прочей неметаллической минеральной продукции			
блоки и прочие изделия сборные строительные для зданий и сооружений из цемента, бетона или искусственного камня	тыс. м ³	370,6	92,8
бетон, готовый для заливки (товарный бетон)	тыс. м ³	296,9	107,1
растворы строительные	тыс. м ³	4,2	116,7
Производство готовых металлических изделий, кроме машин и оборудования			
конструкции и детали конструкций из черных металлов	тыс. тонн	0,4	10,6
ткань металлическая, решетки, сетки и ограждения из проволоки из черных металлов или меди	тонн	552,1	97,5
двери, окна и их рамы и пороги для дверей из металлов	тонн	138,0	85,0
Производство прочих транспортных средств и оборудования			
суда прогулочные и спортивные	штук	... ¹	... ¹
переводы стрелочные широкой колеи	штук	... ¹	... ¹
Производство мебели			
столы письменные деревянные для офисов, административных помещений	штук	1035	138,9
мебель офисная деревянная прочая	штук	1984	121,5
столы кухонные, для столовой и гостиной	штук	301	235,2
мебель деревянная для спальни	штук	1209	404,3
из нее:			
шкафы деревянные для спальни	штук	520	358,6

¹ Данные не публикуются в целях обеспечения конфиденциальности первичных статистических данных, полученных от организаций, в соответствии с Федеральным законом.

Обеспечение электрической энергией, газом и паром; кондиционирование воздуха. В январе-июне 2019 года по виду деятельности «Обеспечение электрической энергией, газом и паром; кондиционирование воздуха» отгружено товаров на сумму 17813,5 млн. рублей. Индекс производства составил 160,2 процента. Увеличился объем производства, передачи и распределения электроэнергии – почти в 2 раза, газообразного топлива – на 9 процентов. Вместе с тем, сократилось производство, передача и распределение пара и горячей воды; кондиционирование воздуха – на 4 процента.

Производство электро- и теплоэнергии

	Единица измерения	Январь-июнь 2019	В % к январю-июню 2018
Электроэнергия	млн. кВт. час	1832,4	199,5
электроэнергия, произведенная тепловыми электростанциями	млн. кВт. час	1569,1	в 2,5 р.
электроэнергия от возобновляемых источников энергии	млн. кВт. час	263,3	86,9
Пар и горячая вода	тыс. Гкал	2461,1	96,0

Водоснабжение; водоотведение, организация сбора и утилизации отходов, деятельность по ликвидации загрязнений. В январе-июне 2019 года по виду деятельности «Водоснабжение; водоотведение, организация сбора и утилизации отходов, деятельность по ликвидации загрязнений» отгружено товаров на сумму 3499,9 млн. рублей. Индекс производства составил 118,7 процента. Отмечено увеличение объема предоставленных услуг в области организации сбора, обработки и утилизации отходов; обработки вторичного сырья – на 77,9 процента, ликвидации последствий загрязнений и прочих услуг, связанных с удалением отходов – на 38,3 процента, сбора и обработки сточных вод – на 9,5 процента. Вместе с тем, наблюдается сокращение объемов предоставленных услуг по забору, очистке и распределению воды – на 2,5 процента.

Строительство

В январе-июне 2019 года в результате нового строительства и реконструкции в республике были сданы в эксплуатацию ряд производственных мощностей.

	Январь-июнь 2019
Газовые сети, км	2,8
в том числе газовые сети, построенные в сельской местности, км	2,8
газовые сети, построенные за счет средств бюджета Республики Крым, км	2,8
Газопроводы магистральные и отводы от них, км	7,4
Водоводы и сети, км	6,7
Водопровод, тыс. м ³ воды в сутки	3,4
Сбор и обработка сточных вод:	
канализация, тыс. м ³ воды в сутки	5,1
канализационные сети, км	8,9
Теплоснабжение, Гигакал/час	0,3
Волоконно-оптические линии связи (передачи), км	80,5
Гостиницы, мест	20
Дошкольные образовательные организации, мест	620
Плоскостные спортивные сооружения, м ²	487
Торгово-офисные центры, м ² общей площади	19879
Общетоварные склады, тыс. м ² общей площади	1,0

	Январь-июнь 2019
Зерносеменовохранилища, тыс. тонн единовременного хранения	4,0
Автомобильные дороги с твёрдым покрытием, км	8,6
Электростанции тепловые, тыс. кВт	470,0
Линии электропередачи напряжением 35 кВ и выше, км	5,1
Линии электропередачи напряжением до 35 кВ, км	13,8
Трансформаторные понизительные подстанции напряжением до 35 кВ, тыс. кВА	0,9

Подрядная деятельность. Объем работ, выполненных предприятиями и организациями республики по виду деятельности «Строительство», по предварительным данным, в январе-июне 2019 года составил 65831,7 млн. рублей, или 92,1 процента (в сопоставимых ценах) к аналогичному периоду прошлого года.

Жилищное строительство. В январе-июне 2019 года введено в эксплуатацию 182,2 тыс. м² общей площади жилых домов. Объем принятого в эксплуатацию жилья за январь-июнь 2019 года по сравнению с аналогичным периодом 2018 года уменьшился на 13,3 процента. Населением за счет собственных и заемных средств построено 94,8 тыс. м² общей площади, из которых 55,7 тыс. м² – в сельской местности.

Сельское хозяйство

Объем производства продукции сельского хозяйства всех сельхозпроизводителей (сельхозорганизации, крестьянские (фермерские) хозяйства, хозяйства населения) в январе-июне 2019 года в действующих ценах, по предварительной оценке, составил 20457,3 млн. рублей. Индекс производства продукции сельского хозяйства составил 110,9 процента.

Растениеводство

Площадь посевов сельскохозяйственных культур под урожай 2019 года по сравнению с предыдущим годом увеличилась на 2,4 процента и составила в хозяйствах всех категорий 760 тыс. гектаров. Зерновых и зернобобовых культур посеяно 556,1 тыс. гектаров, что на 5,3 процента больше, чем в 2018 году. Подсолнечника посеяно меньше на 20,2 процента (61,5 тыс. гектаров). Площади, занятые картофелем, сократились на 6,1 процента и составили 3,9 тыс. гектаров, а овощами открытого грунта (включая закрытый грунт по хозяйствам населения) увеличились на 1 процент (6,3 тыс. гектаров).

Размеры посевных площадей основных сельскохозяйственных культур под урожай 2019 года

тыс. га

	Хозяйства всех категорий	в том числе:			Хозяйства всех категорий 2019 в % к 2018
		сельхоз-организации	крестьянские (фермерские) хозяйства и индивидуальные предприниматели	хозяйства населения	
Посевная площадь-всего	760,0	474,6	254,6	30,8	102,4
Зерновые культуры	556,1	336,6	199,9	19,6	105,3
в % к хозяйствам всех категорий	х	60,5	36,0	3,5	х
Подсолнечник	61,5	48,8	12,3	0,4	79,8
в % к хозяйствам всех категорий	х	79,4	20,0	0,6	х
Сахарная свекла (фабричная)	-	-	-	-	-
в % к хозяйствам всех категорий	-	-	-	-	-
Картофель	3,9	0,2	0,8	2,9	93,9
в % к хозяйствам всех категорий	х	4,2	19,9	75,9	х
Овощи открытого грунта (включая закрытый грунт по хозяйствам населения)	6,3	0,5	2,0	3,8	101,0
в % к хозяйствам всех категорий	х	8,9	31,5	59,6	х

Животноводство. На конец июня 2019 года поголовье крупного рогатого скота в хозяйствах всех категорий, по расчетам, составило 106,4 тыс. голов (на 3,2 процента меньше по сравнению с аналогичной датой предыдущего года), коров – 49,2 тыс. голов (на 4,5 процента меньше), поголовье свиней – 126,3 тыс. голов (на 7,8 процента меньше), овец и коз – 190,6 тыс. голов (на 3,9 процента меньше), птицы всех видов – 7306,8 тыс. голов (на 9,9 процента больше).

По расчетным данным, в январе-июне 2019 года хозяйствами всех категорий произведено скота и птицы на убой (в живом весе) 76,6 тыс. тонн, что на 10,8 процента больше прошлогоднего уровня, молока – 96,2 тыс. тонн, что на 5,4 процента меньше, чем в январе-июне 2018 года, яиц – 165,2 млн. штук, что составило 93,3 процента к уровню соответствующего периода предыдущего года.

Объем производства основных продуктов животноводства за январь-июнь 2018 и 2019 годов

(в хозяйствах всех категорий; тыс. тонн, яйца – млн. штук)

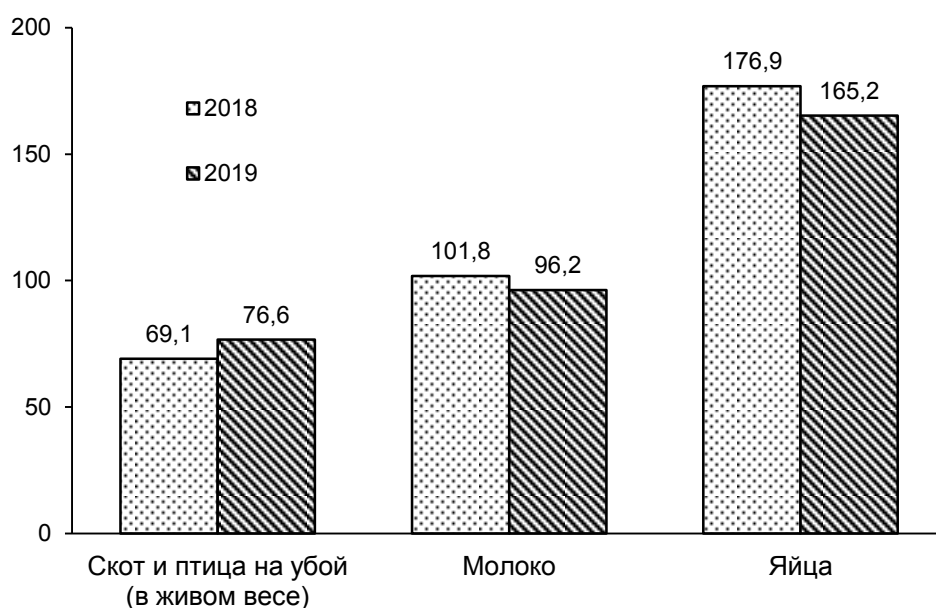

Средний удой молока от одной коровы в январе-июне 2019 года в сельхозорганизациях составил 3809 килограммов и сократился по сравнению с январем-июнем 2018 года на 7,5 процента.

Потребительский рынок

Розничная торговля. Оборот розничной торговли в январе-июне 2019 года составил 127,7 млрд. рублей, или 102,6 процента в сопоставимых ценах к соответствующему периоду 2018 года.

В январе-июне 2019 года оборот розничной торговли на 83,8 процента формировался торгующими организациями и индивидуальными предпринимателями, реализующими товары вне рынка (в январе-июне 2018 года – 79,6 процента), доля розничных рынков и ярмарок составила 16,2 процента (в январе-июне 2018 года – 20,4 процента).

**Формирование оборота розничной торговли
в январе-июне 2019 года**
(в процентах к итогу)

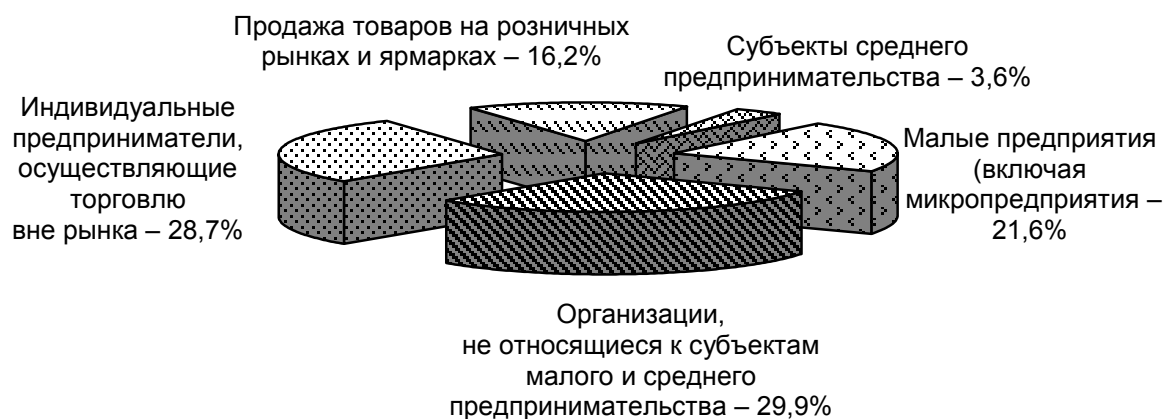

В структуре оборота розничной торговли удельный вес непродовольственных товаров в январе-июне 2019 года составил 53,5 процента, пищевых продуктов, включая напитки, и табачных изделий – 46,5 процента (в январе-июне 2018 года – 54 процента и 46 процентов соответственно). За январь-июнь 2019 года населению республики реализовано непродовольственных товаров на 68,4 млрд. рублей (104 процента в сопоставимых ценах к соответствующему периоду 2018 года), пищевых продуктов, включая напитки, и табачных изделий – на 59,4 млрд. рублей (100,9 процента).

Общественное питание. В январе-июне 2019 года оборот общественного питания ресторанов, баров, кафе, столовых при учреждениях, организаций, осуществляющих поставку продукции общественного питания, составил 5,4 млрд. рублей, или 101,4 процента в сопоставимых ценах к соответствующему периоду 2018 года.

Платные услуги населению. В январе-июне 2019 года общий объем платных услуг, оказанных населению по всем каналам реализации (с учетом экспертной оценки объемов платных услуг, оказанных в неформальном секторе экономики), составил 41840,8 млн. рублей, что в сопоставимых ценах ниже уровня аналогичного периода 2018 года на 0,2 процента.

В структуре платных услуг населению доминируют пять видов услуг, которые занимают 71,1 процента от общего объема. К ним относятся коммунальные (28,7 процента), бытовые (22,3 процента), услуги специализированных коллективных средств размещения (7,4 процента), телекоммуникационные (6,6 процента), транспортные (6,1 процента).

Более всего вырос спрос на услуги физической культуры и спорта (на 15,4 процента), коммунальные (на 15,2 процента), ветеринарные (на 13,5 процента), телекоммуникационные услуги (на 13,3 процента), удельный вес которых составляет 36,2 процента в общем объеме услуг.

В январе-июне 2019 года жителям Республики Крым было оказано услуг бытового характера на сумму 9318,1 млн. рублей. По сравнению с январем-июнем 2018 года отмечается увеличение этого показателя в сопоставимых ценах на 0,7 процента.

Цены

Индексы цен и тарифов

на конец периода; в процентах

	Июнь 2019 к		Справочно июнь 2018 к	
	маю 2019	декабрю 2018	маю 2018	декабрю 2017
Индекс потребительских цен	99,9	102,8	100,9	102,8
Индекс цен производителей промышленных товаров, реализуемых на внутренний рынок	99,9	100,7	98,5	102,8
Сводный индекс цен на продукцию (затраты, услуги) инвестиционного назначения	101,1	105,9	101,3	107,2
индекс цен производителей на строительную продукцию	101,3	106,5	101,9	109,9
Индекс тарифов на грузовые перевозки	99,6	102,9	100,0	104,6
Индекс цен производителей сельскохозяйственной продукции	99,8	104,7	100,7	105,9

Потребительские цены. Индекс потребительских цен в Республике Крым по итогам первого полугодия 2019 года составил 102,8 процента к декабрю 2018 года. С начала года цены на продовольственные товары увеличились на 3,2 процента, на непродовольственные – на 0,8 процента. Платные услуги подорожали на 4,5 процента.

Среди основных *продовольственных товаров* за январь-июнь 2019 года более всего подорожал картофель (на 32,8 процента), фрукты и цитрусовые (на 23 процента).

С начала 2019 года отмечается рост потребительских цен на крупы и бобовые (на 7,1 процента), чай, кофе, какао (на 5,3 процента), макаронные изделия (на 5,1 процента), рыбопродукты (на 4,7 процента), кондитерские изделия (на 4,2 процента), пшеничную муку (на 3,9 процента), питьевое молоко (на 3,6 процента), соль, соус, специи, концентраты (на 3,2 процента), масло и жиры, алкогольные напитки (на 2,9 процента), овощные консервы (на 2,8 процента), сыр (на 2,6 процента), варенье, джем, повидло, мед (на 2,4 процента), колбасные изделия и продукты из мяса и птицы (на 1,9 процента), хлеб и хлебобулочные изделия (на 1,6 процента).

Наряду с подорожавшими продуктами, в анализируемом периоде отмечалось снижение цен на яйца (на 43 процента), сахар-песок (на 8,3 процента), мясо птицы (на 3,3 процента).

В июне 2019 года *стоимость условного (минимального) набора продуктов питания* по Республике Крым составила 4338,87 рубля в расчете на 1 человека и по сравнению с предыдущим месяцем уменьшилась на 1,5 процента, за период с начала года – увеличилась на 6,1 процента.

Цены на *непродовольственные товары* за первое полугодие 2019 года выросли на 0,8 процента. В этом сегменте потребительского рынка в большей степени подорожали товары для животных (на 5,3 процента), табачные изделия (на 4,8 процента), инструменты и оборудование (на 4,2 процента), топливо (3,7 процента), ковры и ковровые изделия, печатные издания (на 3,5 процента), ткани (на 3,4 процента), галантерея (на 3,1 процента), парфюмерно-косметические товары, нитки (на 2,9 процента), школьно-письменные принадлежности и канцелярские товары (на 2,6 процента), легковые автомобили (на 2,3 процента), бумажно-беловые товары (на 1,9 процента), строительные материалы (на 1,8 процента), медикаменты, фарфоро-фаянсовая посуда (на 1,6 процента), моющие и чистящие средства (на 1,4 процента), спички (на 1,2 процента), мебель (на 1,1 процента). Вместе с тем, по итогам января-июня текущего года зарегистрировано удешевление телерадиотоваров, моторного топлива (на 2,3 процента), средств связи (на 1,3 процента), кожаной, текстильной и комбинированной обуви (на 0,6 процента).

Общее удорожание *услуг* за январь-июнь 2019 года составило 4,5 процента.

Среди наблюдаемых видов услуг, оказываемых населению республики, заметный прирост цен и тарифов сложился на санаторно-оздоровительные услуги (36,9 процента), услуги правового характера (16,1 процента), услуги пассажирского транспорта (14,8 процента). С начала 2019 года наблюдалось увеличение стоимости ветеринарных услуг (на 5,6 процента), услуг физической культуры и спорта (на 4,3 процента), услуг организаций культуры (на 4 процента), экскурсионных услуг (на 3,7 процента), коммунальных услуг (на 3,2 процента), жилищных услуг (на 2,9 процента), бытовых услуг (на 2,8 процента), медицинских услуг (на 2,2 процента), услуг связи (на 2 процента), услуг в системе образования (на 1,3 процента). Вместе с тем, отмечалось снижение стоимости услуг банков (на 2,4 процента), услуг в сфере зарубежного туризма (на 1 процент).

Цены производителей. Индекс цен производителей промышленных товаров, реализуемых на внутренний рынок, в июне 2019 года относительно декабря 2018 года составил 100,7 процента, в том числе индекс цен на продукцию добычи полезных ископаемых – 100,1 процента, обрабатывающих производств – 102,3 процента, в обеспечении электрической энергией, газом и паром; кондиционировании воздуха – 97,9 процента, водоснабжении; водоотведении, организации сбора и утилизации отходов, деятельности по ликвидации загрязнений – 101,3 процента.

**Индекс цен производителей промышленных товаров
по отдельным видам экономической деятельности**

на конец периода; в процентах

	Июнь 2019 к		Справочно июнь 2018 к декабрю 2017
	маю 2019	декабрю 2018	
Индекс цен производителей промышленных товаров	99,9	100,7	102,8
Добыча полезных ископаемых	100,3	100,1	106,5
Обрабатывающие производства	100,2	102,3	105,7
в том числе:			
производство пищевых продуктов	99,8	100,9	102,6
производство напитков	100,5	100,0	104,7
производство химических веществ и химических продуктов	100,0	111,1	105,4
производство машин и оборудования, не включенных в другие группировки	99,7	100,0	130,2
Обеспечение электрической энергией, газом и паром; кондиционирование воздуха	99,4	97,9	95,6
Водоснабжение; водоотведение, организация сбора и утилизации отходов, деятельность по ликвидации загрязнений	100,0	101,3	94,5

Рынок труда

Занятость. Среднесписочная численность работников по полному кругу организаций в мае 2019 года составила 404777 человек. По сравнению с апрелем 2019 года среднесписочная численность работников снизилась на 0,3 процента. Наибольшее снижение среднесписочной численности работников зафиксировано по виду деятельности «обеспечение электрической энергией, газом и паром; кондиционирование воздуха» - на 5 процентов. Увеличение численности работников наблюдалось в сфере гостиничного бизнеса и предприятий общественного питания (на 2,9 процента).

Среднесписочная численность работников крупных и средних организаций в мае 2019 года составила 313114 человек, что составляет 77,4 процента работающих в регионе. На условиях совместительства привлекалось 4132 человека. По договорам гражданско-правового характера – 2208 человек.

Число замещенных рабочих мест всеми работниками крупных и средних организаций в мае 2019 года составило 319454 человека.

Количество замещенных рабочих мест в организациях
(без субъектов малого предпринимательства)

	Май 2019, человек	В % к		Справочно май 2018 в % к маю 2017
		апрелю 2019	маю 2018	
Всего замещенных рабочих мест (работников)	319454	99,6	100,3	102,5
в том числе:				
работников списочного состава (без внешних совместителей)	313114	99,7	100,3	102,6
внешних совместителей	4132	101,7	96,4	109,9
работников, выполнявших работы по договорам гражданско-правового характера ¹	2208	90,3	101,1	76,1

¹ В эквиваленте полной занятости.

Безработица. На конец июня 2019 года в органах государственной службы занятости Республики Крым состояло на учете 6 тыс. граждан, не занятых трудовой деятельностью, из них 5 тыс. человек имели статус безработного.

В июне 2019 года признано безработными 0,8 тыс. человек (на 40,6 процента больше, чем в июне 2018 года), снято с учета – 1,5 тыс. безработных (на 11,1 процента больше, чем в июне 2018 года).

Численность трудоустроенных безработных в июне 2019 года увеличилась по сравнению с предыдущим месяцем на 10,4 процента, а по сравнению с июнем 2018 года – на 21,6 процента и составила 1 тыс. человек.

Уровень зарегистрированной безработицы на конец июня 2019 года составил 0,6 процента от численности рабочей силы, что на 0,2 процентного пункта выше, чем в соответствующем периоде предыдущего года.

**Движение численности безработных,
зарегистрированных в органах государственной службы занятости**
(человек)

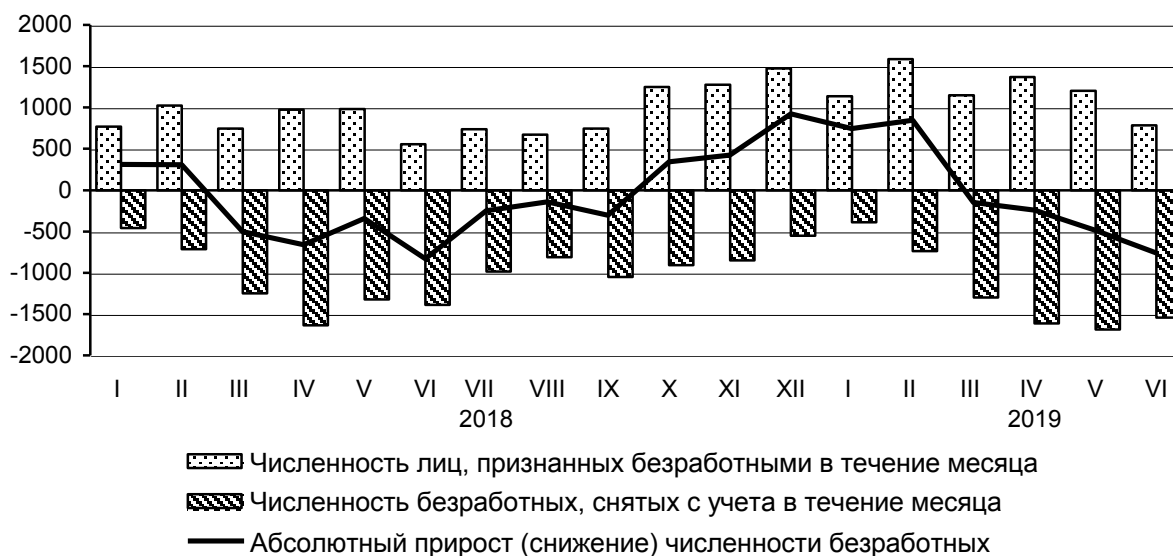

Государственные финансы

По данным Министерства финансов Республики Крым *консолидированный бюджет* Республики Крым за январь-май 2019 года исполнен с профицитом в размере 3653,1 млн. рублей.

За январь-май 2019 года *доходы* консолидированного бюджета республики сложились в сумме 67014,8 млн. рублей и увеличились по сравнению с соответствующим периодом 2018 года на 13,9 процента.

За 5 месяцев 2019 года *расходы* консолидированного бюджета республики были профинансированы в объёме 63361,7 млн. рублей и по сравнению с январем-маем 2018 года возросли на 13 процентов.

Основная часть расходов консолидированного бюджета республики была направлена на экономику (44,6 процента), образование (19,2 процента), социальную политику (16,1 процента).

Финансы крупных и средних организаций

Финансовые результаты деятельности организаций. В январе-мае 2019 года *сальдированный финансовый результат* до налогообложения крупных и средних организаций Республики Крым, в действующих ценах, сложился в размере 1916,9 млн. рублей прибыли, что составило 101,8 процента к январю-маю 2018 года.

Прибыльными крупными и средними организациями, удельный вес которых составил 53,4 процента в общем количестве предприятий, получено 7344,4 млн. рублей прибыли, по сравнению с соответствующим периодом 2018 года прибыль уменьшилась на 1,2 процента. Основная доля общей суммы прибыли сформирована предприятиями, осуществляющими оптовую и розничную торговлю; ремонт автотранспортных средств и мотоциклов (34,1 процента), промышленности (29,9 процента).

В январе-мае 2019 года убыточно работали 46,6 процента предприятий. Сумма убытков таких организаций по сравнению с январем-маем 2018 года уменьшилась на 2,3 процента и составила 5427,5 млн. рублей. Значительные объёмы убытков допустили организации, занятые транспортировкой и хранением (34,3 процента от общей суммы убытков по республике), осуществляющие деятельность в области здравоохранения и социальных услуг (21,6 процента), промышленности (10,6 процента) и занятые в сфере общественного питания и гостиничного бизнеса (9,4 процента).

Сальдированный финансовый результат деятельности организаций, осуществляющих производство товаров и услуг для реализации, в январе-мае 2019 года

	Тыс. рублей	В % к январю-маю 2018 ¹
Всего	1916943	101,8
из них по организациям с основным видом деятельности:		
сельское хозяйство, лесное хозяйство, охота, рыболовство и рыбоводство	489492	в 7,8 р.
добыча полезных ископаемых	203929	18,7
обрабатывающие производства	1224442	в 4,4 р.
обеспечение электрической энергией, газом и паром; кондиционирование воздуха	541185	-
водоснабжение; водоотведение, организация сбора и утилизации отходов, деятельность по ликвидации загрязнений	-350601	-
строительство	-69316	-
торговля оптовая и розничная; ремонт автотранспортных средств и мотоциклов	2102449	78,9
транспортировка и хранение	-1305232	-
деятельность гостиниц и предприятий общественного питания	-247336	-
деятельность в области информации и связи	-130728	-
деятельность финансовая и страховая	... ²	105,1
деятельность по операциям с недвижимым имуществом	385321	166,4
деятельность профессиональная, научная и техническая	14279	-
деятельность административная и сопутствующие дополнительные услуги	1176	29,4
государственное управление и обеспечение военной безопасности; социальное обеспечение	... ²	-
образование	-374	-
деятельность в области здравоохранения и социальных услуг	-946113	-
деятельность в области культуры, спорта, организации досуга и развлечений	-18529	-
предоставление прочих видов услуг	8484	156,7

¹ Темпы изменения сальдированного финансового результата отчетного периода по сравнению с соответствующим периодом предыдущего года рассчитаны по сопоставимому кругу организаций; с учетом корректировки данных соответствующего периода предыдущего года, исходя из изменений учетной политики, законодательных актов и др. в соответствии с методологией бухгалтерского учета. Прочерк означает, что в одном или в обоих из сопоставляемых периодов был получен отрицательный сальдированный финансовый результат.

² Данные не публикуются в целях обеспечения конфиденциальности первичных статистических данных, полученных от организаций, в соответствии с Федеральным законом.

Состояние платежей и расчетов в организациях. На конец мая 2019 года суммарная задолженность по обязательствам (кредиторская задолженность и задолженность по полученным займам и кредитам) крупных и средних организаций составила 175013,2 млн. рублей, из нее просроченная – 9402,7 млн. рублей, или 5,4 процента от общей суммы задолженности. За май 2019 года общий объем суммарной задолженности уменьшился на 0,6 процента, а просроченной – на 1 процент.

Дебиторская задолженность крупных и средних организаций Республики Крым на конец мая 2019 года составила 66041,1 млн. рублей, из неё 11,4 процента является просроченной.

Кредиторская задолженность крупных и средних организаций Республики Крым на конец мая 2019 года составила 84391,4 млн. рублей, из неё 5,3 процента является просроченной. На задолженность по платежам в бюджет и в государственные внебюджетные фонды приходится 6,8 процента, или 5725,9 млн. рублей.

Наибольшая доля как дебиторской, так и кредиторской задолженности приходится на задолженность за товары, работы и услуги (54 процента и 55,6 процента соответственно).

Превышение кредиторской задолженности над дебиторской на конец мая 2019 года составило 18350,3 млн. рублей (27,8 процента к дебиторской задолженности).

Уровень жизни населения¹

По оценке, **объем номинальных денежных доходов населения** Республики Крым за январь-март 2019 года составил 100,9 млрд. рублей и уменьшился по сравнению с соответствующим периодом предыдущего года на 1,1 процента.

Среднедушевые денежные доходы населения за январь-март 2019 года сложились в размере 17599 рублей, что на 1 процент меньше, чем за январь-март 2018 года.

Реальные денежные доходы в январе-марте 2019 года уменьшились на 7,1 процента по сравнению с январем-мартом 2018 года.

¹ Оценка денежных доходов и расходов рассчитана в соответствии с Методологическими положениями по расчету показателей денежных доходов и расходов населения (приказ №465 от 02.07.2014 г. с изменениями №680 от 20.11.2018 г.).

**Отклонение средней заработной платы
от среднереспубликанского уровня
в мае 2019 года
(рублей)**



По предварительным данным, *среднемесячная номинальная начисленная заработная плата* работников по полному кругу организаций в январе-мае 2019 года составила 30515,9 рублей, что на 9 процентов выше, чем в соответствующем периоде предыдущего года. Реальная заработная плата, рассчитанная с учетом индекса потребительских цен, за период с начала 2019 года увеличилась на 2,4 процента по сравнению с январем-маем 2018 года.

В мае 2019 года среднемесячная номинальная начисленная заработная плата составила 32625,3 рубля. По сравнению с апрелем текущего года этот показатель увеличился на 2,6 процента. Реальная заработная плата в мае 2019 года по сравнению с предыдущим месяцем 2019 года увеличилась на 2,3 процента.

Просроченная задолженность по заработной плате (по данным, полученным от организаций, включая организации, находящиеся в процедурах банкротства, кроме субъектов малого предпринимательства) по состоянию на 1 июля 2019 года составила 20,9 млн. рублей. По сравнению с 1 июня 2019 года сумма просроченной задолженности снизилась на 51,8 процента, или на 22,4 млн. рублей, а по сравнению с 1 июля 2018 года увеличилась на 23,8 процента, или на 4 млн. рублей. Задолженность из-за несвоевременного получения денежных средств из бюджетов всех уровней по кругу наблюдаемых видов деятельности на 1 июля 2019 года отсутствовала. Численность работников, перед которыми организации имеют просроченную задолженность по заработной плате, на 1 июля 2019 года составила 528 человек.

Динамика просроченной задолженности по заработной плате¹
(на 1 число месяца; млн. рублей)

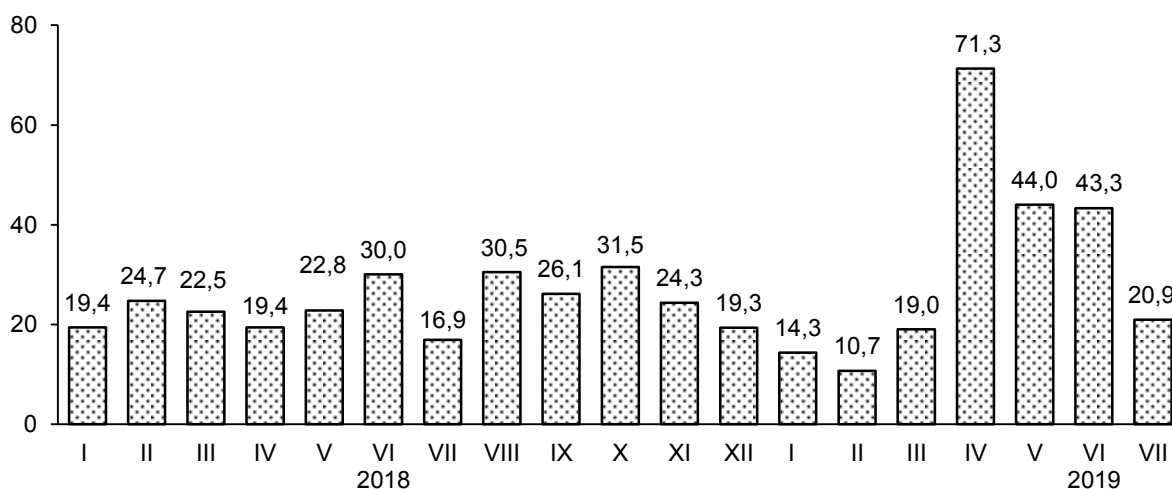

¹ По кругу отчитывающихся предприятий.



**СОЦИАЛЬНО-ЭКОНОМИЧЕСКОЕ ПОЛОЖЕНИЕ
КРАСНОДАРСКОГО КРАЯ**

**Изменение основных показателей
производства товаров и услуг
в январе-июне 2018 и 2019 годов**
(в % к соответствующему периоду предыдущего года)



Промышленное производство

Индекс промышленного производства в январе-июне 2019 года по сравнению с январем-июнем 2018 года составил 103,9%.

Индекс производства по видам деятельности (по полному кругу предприятий)

	<i>Январь-июнь 2019 в % к январю-июню 2018</i>
Промышленное производство (промышленность)	103,9
в том числе индекс производства по видам деятельности:	
добыча полезных ископаемых	111,1
обрабатывающие производства	104,3
обеспечение электрической энергией, газом и паром; кондиционирование воздуха	94,7
водоснабжение; водоотведение, организация сбора и утилизации отходов, деятельность по ликвидации загрязнений	98,2

¹ Индекс промышленного производства исчисляется по видам деятельности "Добыча полезных ископаемых", "Обрабатывающие производства", "Обеспечение электрической энергией, газом и паром; кондиционирование воздуха", "Водоснабжение; водоотведение, организация сбора и утилизации отходов, деятельность по ликвидации загрязнений" на основе данных о динамике производства важнейших товаров-представителей (в натуральном или стоимостном выражении). В качестве весов используется структура валовой добавленной стоимости по видам экономической деятельности 2010 базисного года.

**Объем отгруженных товаров собственного производства,
выполненных работ и услуг собственными силами,
по видам экономической деятельности
в январе-июне 2019 года**
(млн. рублей)

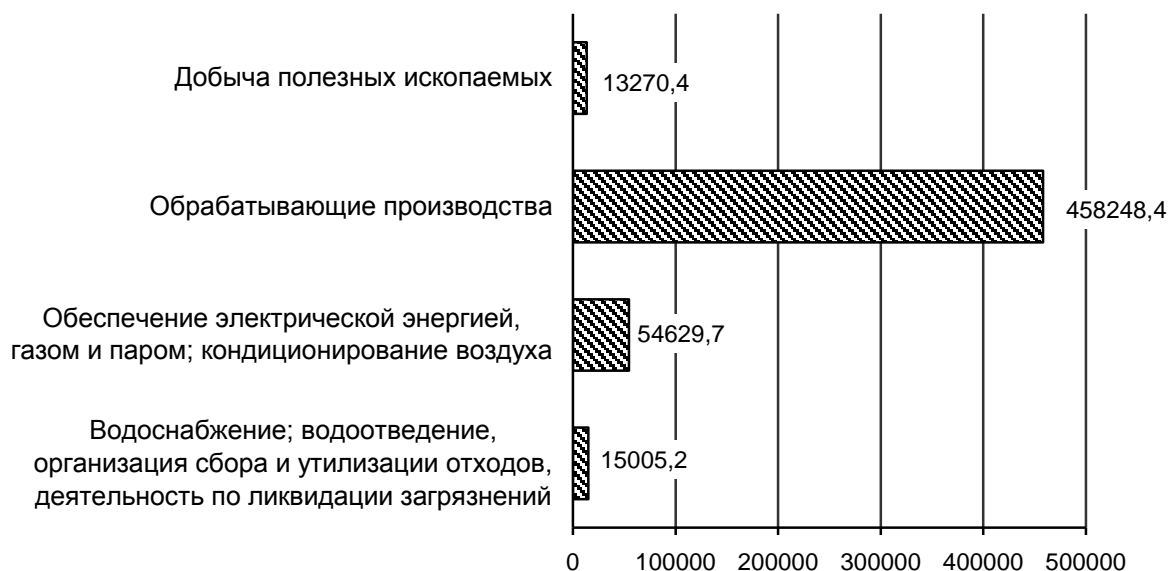

Добыча полезных ископаемых. В январе-июне 2019 года индекс производства по добыче полезных ископаемых составил 111,1%, в том числе по добыче сырой нефти и природного газа – 95,3%, добыче прочих полезных ископаемых – 112,7%.

Добыча отдельных видов полезных ископаемых

	Единица измерения	Январь-июнь 2019	Январь-июнь 2019 в % к январю-июню 2018
Добыча сырой нефти и природного газа			
нефть сырая, включая газовый конденсат	тыс. тонн	376,0	90,5
из нее нефть сырая	тыс. тонн	372,6	90,2
конденсат газовый нестабильный	тыс. тонн	... ¹	156,5
газ горючий природный (газ естественный)	млн. куб. м	1010,6	98,1
газ нефтяной попутный (газ горючий природный нефтяных месторождений)	млн. куб. м	... ¹	52,2
Добыча прочих полезных ископаемых			
пески природные	тыс. куб. м	1888,0	84,3
щебень	тыс. куб. м	2185,4	83,1
гипс	тыс. тонн	... ¹	106,9

¹ Данные не публикуются в целях обеспечения конфиденциальности первичных статистических данных, полученных от организаций, в соответствии с Федеральным законом.

Обрабатывающие производства. Индекс производства в секторе обрабатывающих производств в январе-июне 2019 года составил 104,3%. По объемам отгруженных товаров собственного производства среди обрабатывающих производств лидирующие позиции занимают нефтеперерабатывающая промышленность и производство пищевых продуктов соответственно (34,8% и 30,4% от общего объема).

В пищевой промышленности увеличилось производство изделий колбасных вареных, в том числе фаршированных на 2,1%, сливочного масла – на 4,9%, сыров – на 5,2%, соков из фруктов и овощей – на 7,5%, полуфабрикатов мясных, мясосодержащих, охлажденных, замороженных – на 8,8%, мяса крупного рогатого скота, свинины, баранины, козлятины, конины и мяса прочих животных парного, остывшего или охлажденного – на 12,2%, мороженого – на 21%, а также некоторых других видов пищевой продукции.

В январе-июне 2019 года среди обрабатывающих производств наибольшее увеличение выпуска продукции отмечалось в производстве: удобрений минеральных или химических на 8,8%, промышленных газов (кислорода – на 10,1%, аргона – на 23,8%), инсектицидов – в 2 раза, блоков оконных пластмассовых – на 7,8%, изделий упаковочных пластмассовых прочих – на 18,2%, лент конвейерных резинотканевых – в 1,5 раза, бетона, готового для заливки (товарного бетона) – на 9%, различных видов цементов – на 10,5%, гипса строительного – на 17,5%, извести негашеной, гашеной и гидравлической – на 20,8%, стали нелегированной в слитках и в прочих первичных формах – на 44,5%, банок консервных из черных металлов, вместимостью менее 50 л – на 39%, дверей, окон их рам и порогов для дверей из металлов – в 1,8 раза, арматуры электроизоляционной из пластмасс – на 38,8%, трансформаторов электрических – в 2,4 раза, вагонов товарных (багажных) и платформ открытых, кроме транспортных средств, предназначенных для технического обслуживания или ремонта – на 31%.

**Структура отгруженных товаров собственного производства,
выполненных работ и услуг собственными силами
по видам обрабатывающих производств
в январе-июне 2019 года**
(по полному кругу организаций, в процентах)

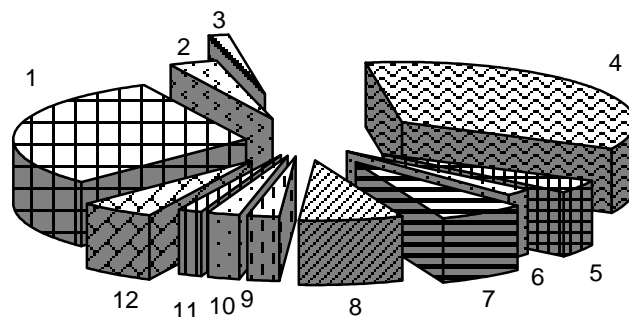

1	Производство пищевых продуктов	30,4
2	Производство напитков	3,1
3	Производство бумаги и бумажных изделий	1,4
4	Производство нефтепродуктов	34,8
5	Производство химических веществ и химических продуктов	3,5
6	Производство резиновых и пластмассовых изделий	2,0
7	Производство прочей неметаллической минеральной продукции	6,3
8	Производство металлургическое	7,0
9	Производство готовых металлических изделий, кроме машин и оборудования	2,4
10	Производство машин и оборудования, не включенных в другие группировки	2,1
11	Ремонт и монтаж машин и оборудования	1,7
12	Другие производства	5,3

Производство основных видов продукции обрабатывающих производств

	Единица измерения	Январь-июнь 2019	Январь-июнь 2019 в % к январю-июню 2018
Производство пищевых продуктов			
мясо крупного рогатого скота, свинина, баранина, конина и мясо прочих животных семейства лошадиных, оленина и мясо прочих животных семейства оленевых (оленьевых) парные, остывшие или охлажденные	тыс. тонн	33,8	112,2
мясо птицы охлажденное, в том числе для детского питания	тыс. тонн	41,2	98,4
изделия колбасные вареные, в том числе фаршированные	тыс. тонн	18,5	102,1
изделия колбасные копченые	тыс. тонн	9,2	96,2
жиры крупного рогатого скота, овец, коз и свиней	тыс. тонн	0,7	79,1
полуфабрикаты мясные, мясосодержащие, охлажденные, замороженные	тыс. тонн	36,6	108,8
масла растительные и их фракции нерафинированные	тыс. тонн	267,0	78,0

ЮЖНЫЙ ФЕДЕРАЛЬНЫЙ ОКРУГ

	<i>Единица измерения</i>	<i>Январь-июнь 2019</i>	<i>Январь-июнь 2019 в % к январю-июню 2018</i>
молоко, кроме сырого	тыс. тонн	147,1	100,6
масло сливочное	тыс. тонн	5,1	104,9
молоко и сливки, сгущенные или с добавками сахара или подслащивающих веществ, не сухие	млн. усл. банок	... ¹	49,6
крупа, мука грубого помола и гранулы из зерновых культур, не включенных в другие группировки	тыс. тонн	14,4	71,9
хлеб и хлебобулочные изделия недлительного хранения	тыс. тонн	132,3	96,1
Производство пива			
пиво, кроме отходов пивоварения	млн. дкл	7,1	82,7
Производство безалкогольных напитков; производство минеральных вод и прочих питьевых вод в бутылках			
воды минеральные природные питьевые	млн. полулитров	46,3	80,8
напитки безалкогольные, прочие	млн. дкл	4,4	123,4
Производство текстильных изделий			
белье постельное	тыс. штук	175,5	106,1
материалы нетканые, кроме ватинов	тыс. кв. м	... ¹	100,6
Производство одежды, кроме одежды из меха			
костюмы и комплекты из текстильных материалов, кроме трикотажных или вязаных	тыс. штук	90,7	55,6
брюки, бриджи, шорты из текстильных материалов, кроме трикотажных или вязаных	тыс. штук	173,8	87,7
рубашки мужские или для мальчиков из текстильных материалов, кроме трикотажных или вязаных	тыс. штук	302,8	81,5
Производство обуви			
обувь	млн. пар	8,3	65,7
Обработка древесины и производство изделий из дерева и пробки, кроме мебели, производство изделий из соломки и материалов для плетения			
лесоматериалы, продольно распиленные или расколотые, разделенные на слои или лущенные, толщиной более 6 мм; деревянные, железнодорожные или трамвайные шпалы, не пропитанные	тыс. куб. м	53,8	68,0
щепа технологическая	тыс. плотных куб. м	4,0	141,2
Производство бумаги и бумажных изделий			
бумага и картон	тыс. тонн	... ¹	108,4
мешки и сумки бумажные	млн. штук	... ¹	66,7
Производство нефтепродуктов			
нефть поступившая на переработку (первичная переработка нефти)	тыс. тонн	9938,4	79,7
топливо дизельное	тыс. тонн	... ¹	57,5
мазут топочный	тыс. тонн	2134,2	58,9

КРАСНОДАРСКИЙ КРАЙ

	<i>Единица измерения</i>	<i>Январь-июнь 2019</i>	<i>Январь-июнь 2019 в % к январю-июню 2018</i>
Производство химических веществ и химических продуктов			
удобрения минеральные или химические	тыс. тонн	383,3	108,8
материалы лакокрасочные на основе полимеров	тыс. тонн	23,1	107,1
Производство резиновых и пластмассовых изделий			
ленты конвейерные резинотканевые	тыс. кв. м	... ¹	154,3
трубы, трубки и шланги и их фитинги пластмассовые	тыс. тонн	23,0	86,7
Производство прочей неметаллической минеральной продукции			
портландцемент, цемент глиноземистый, цемент шлаковый и аналогичные гидравлические цементы	тыс. тонн	2906,4	110,5
кирпич строительный (включая камни) из цемента, бетона или искусственного камня	млн. условных кирпичей	95,3	113,0
Производство готовых металлических изделий, кроме машин и оборудования			
конструкции и детали конструкций из черных металлов	тонн	106,0	42,1
двери, окна и их рамы и пороги для дверей и металлов	тонн	450,2	183,8
Производство электрического оборудования			
арматура электроизоляционная из пластмасс	тонн	... ¹	138,8
трансформаторы электрические	тыс. кВА	... ¹	в 2,4 р.
Производство машин и оборудования не включенных в другие группировки			
комбайны зерноуборочные	штук	... ¹	122,9
тракторы для сельского и лесного хозяйства	штук	... ¹	29,6
культиваторы	штук	351	148,1
Производство транспортных средств и оборудования			
вагоны товарные (багажные) и платформы открытые, кроме транспортных средств, предназначенных для технического обслуживания или ремонта	штук	... ¹	131,0
суда прогулочные и спортивные	штук	... ¹	104,8
Производство мебели			
столы кухонные	тыс. штук	10,1	30,5
шкафы кухонные	тыс. штук	2,8	13,8

¹ Данные не публикуются в целях обеспечения конфиденциальности первичных статистических данных, полученных от организаций, в соответствии с Федеральным законом.

Обеспечение электрической энергией, газом и паром; кондиционирование воздуха. Индекс производства по виду деятельности «Обеспечение электрической энергией, газом и паром; кондиционирование воздуха» в январе-июне 2019 года составил 94,7%.

Производство по виду деятельности «Обеспечение электрической энергией, газом и паром; кондиционирование воздуха»

	Единица измерения	Январь-июнь 2019	Январь-июнь 2019 в % к январю-июню 2018
Производство, передача и распределение электроэнергии			
электроэнергия	млн. кВт-ч	5173,1	84,6
Производство, передача и распределение пара и горячей воды; кондиционирование воздуха			
пар и горячая вода	тыс. Гкал	7558,9	98,1

В январе-июне 2019 года индекс производства в **водоснабжении; водоотведении, организации сбора и утилизации отходов, деятельности по ликвидации загрязнений** составил 98,2%.

Строительство

За январь-июнь 2019 года введено в эксплуатацию 6964 здания жилого назначения общим строительным объемом 7,8 млн. куб. метров, общей площадью 2,3 млн. кв. метров.

За счет нового строительства введены: торговые предприятия площадью 63,3 тыс. кв. метров; торгово-офисные центры общей площадью 4213,1 кв. метров; торгово-развлекательные центры общей площадью 1158 кв. метров; общетоварные склады общей площадью 28,6 тыс. кв. метров.

Из объектов социально-культурной сферы введены: газовые сети протяженностью 15,4 км; 10,7 км тепловых сетей; 2,2 км водопроводных сетей; канализационные сети протяженностью 10,5 км; дошкольные образовательные организации на 1060 мест; общеобразовательные организации на 3450 ученических мест (в том числе на 400 ученических мест в сельской местности); амбулаторно-поликлинические организации на 30 посещений в смену; санатории на 68 коек; гостиницы на 612 мест; предприятия общественного питания на 151 посадочное место; спортивные залы общей площадью 3657 кв. метров; один физкультурно-оздоровительный комплекс; плоскостные сооружения (футбольные поля, игровые площадки и др.) площадью 1000 кв. метров; 7 культовых сооружений.

За счет реконструкции введены: общеобразовательные организации на 465 ученических мест (в том числе на 65 ученических мест в сельской местности); дома отдыха на 200 мест; торговые предприятия общей площадью 9 тыс. кв. метров; общетоварные склады общей площадью 1,5 тыс. кв. метров; спортивные залы общей площадью 9159 кв. метра.

Подрядная деятельность. В январе-июне 2019 года объем работ, выполненных собственными силами по виду деятельности «строительство», составил 96,1 млрд. рублей, или 64,5% к соответствующему периоду 2018 года. Крупными и средними организациями выполнено работ по договорам строительного подряда на 41,4 млрд. рублей, или 74% к январю-июню 2018 года.

Жилищное строительство. Организациями всех форм собственности и населением в январе-июне 2019 года введено жилья общей площадью 1807,3 тыс. кв. метров, что составило 122% к соответствующему периоду 2018 года, индивидуальными застройщиками – 828 тыс. кв. метров (120,6% к январю-июню 2018 г.).

Сельское хозяйство

Объем производства продукции сельского хозяйства всех сельхозпроизводителей (сельскохозяйственные организации, крестьянские (фермерские) хозяйства, хозяйства населения) в январе-июне 2019 года в действующих ценах, по предварительной оценке, составил 119,4 млрд. рублей (в сопоставимой оценке – 102,4% к январю-июню 2018 г.).

Растениеводство. Подведены итоги сева сельскохозяйственных культур под урожай 2019 года. Общая посевная площадь сельскохозяйственных культур в хозяйствах всех категорий составила 3699,9 тыс. гектаров (100,5% к 2018 г.).

В структуре посевной площади по сравнению с 2018 годом – увеличилась доля зерновых и зернобобовых культур (на 0,7% к 2018 г.), уменьшились доли картофеля и овощебахчевых на 1,6%, кормовых культур на 5,5%, технические культуры остались на уровне прошлого года.

Посевы озимых зерновых культур увеличились по сравнению с прошлым годом на 7,8%, из них площадь озимой тритикале увеличилась в 2,2 раза, озимого ячменя на 23,7%, озимой пшеницы – на 6,3%.

Площадь яровых зерновых и зернобобовых культур уменьшилась на 11,1%, из них яровой пшеницы – на 58%, зернобобовых культур – на 17,8%, ярового ячменя на 15,7%, кукурузы – на 12,6%, произошло увеличение гречихи в 2,1 раза, проса на 33,8%, риса – на 6,7%. Сохранилась тенденция сокращения площадей под кормовыми культурами. В текущем году их посеяно меньше, чем в предыдущем на 4,9%.

Доля сельскохозяйственных организаций в посевной площади сельскохозяйственных культур края по сравнению с предыдущим годом сократилась на 0,7 процентных пункта и составила 65,8 процента, как и доля личных подсобных хозяйств, сократилась на 1,4% и составила 2,2%; крестьянских (фермерских) хозяйств

и индивидуальных предпринимателей – увеличилась на 1,6 процентных пункта и составила 32% соответственно.

Посевные площади сельскохозяйственных культур по категориям хозяйств

тысяч гектаров

	Хозяйства всех категорий		в том числе:					
			сельхоз-организации		крестьянские хозяйства и индивидуальные предприниматели		хозяйства населения	
	2018	2019	2018	2019	2018	2019	2018	2019
Вся посевная площадь	3680,1	3699,9	2439,5	2434,7	1160,0	1185,1	80,5	80,0
Зерновые культуры	2434,0	2463,5	1570,2	1583,6	844,7	861,0	19,1	18,9
пшеница озимая	1459,3	1550,9	984,5	1024,1	472,4	524,5	2,3	2,3
ячмень озимый	125,2	154,8	91,2	102,4	33,7	52,1	0,4	0,4
ячмень яровой	32,7	27,5	12,8	10,4	19,8	17,0	0,1	0,1
кукуруза на зерно	582,8	509,6	302,5	270,8	264,6	223,2	15,7	15,5
рис	117,3	125,2	107,7	115,8	9,5	9,3	-	-
Технические культуры	881,6	886,0	613,0	610,0	267,5	274,9	1,1	1,1
сахарная свекла	200,2	204,0	170,0	173,1	30,2	31,0	0,0	0,0
подсолнечник	431,6	441,7	253,0	250,9	177,5	189,6	1,1	1,1
соя	216,0	203,5	163,5	156,2	52,5	47,4	0,0	0,0
рапс озимый	21,0	25,5	15,7	20,4	5,4	5,1	-	-
Картофель и овощебахчевые культуры	94,9	94,0	24,6	24,2	19,6	19,5	50,7	50,3
картофель	31,2	30,2	2,5	2,3	4,0	3,3	24,8	24,6
овощи	55,0	56,1	19,8	20,6	10,2	10,7	25,0	24,8
Кормовые культуры	269,6	256,4	231,7	216,9	28,2	29,8	9,7	9,7
кукуруза на силос								
и зеленый корм	79,5	80,2	76,3	76,5	3,2	3,7	0,0	0,0
однолетние травы	35,2	33,5	29,4	27,4	3,0	3,3	2,8	2,8
многолетние травы	153,7	141,7	125,8	112,7	21,6	22,7	6,3	6,3

Сельскохозяйственные организации, как и в предыдущие годы, являются основными производителями зерна (на их долю приходится 64,3% посевов), сахарной свеклы (84,8%), подсолнечника на зерно (56,8%); хозяйства населения – картофеля и овощей (81,4% и 43,5% соответственно).

Животноводство. На конец июня 2019 года поголовье крупного рогатого скота в хозяйствах всех сельхозпроизводителей, по расчетам, составило 523,3 тыс. голов, из них коров – 208,6 тыс., свиней – 577,8 тыс., овец и коз – 223,9 тыс. голов.

Производство скота и птицы на убой (в живом весе) в хозяйствах всех сельхозпроизводителей в сравнении с аналогичным периодом прошлого года увеличилось на 6,6%. Производство молока и яиц уменьшилось соответственно на 0,4% и 0,8%.

На долю хозяйств населения, крестьянских (фермерских) хозяйств и индивидуальных предпринимателей приходилось 24,9% производства мяса, 34,1% – молока и 40,4% – яиц.

**Объем производства основных продуктов животноводства
в январе-июне 2018 и 2019 годов**

(в хозяйствах всех категорий; тыс. тонн; яйца – млн. штук)

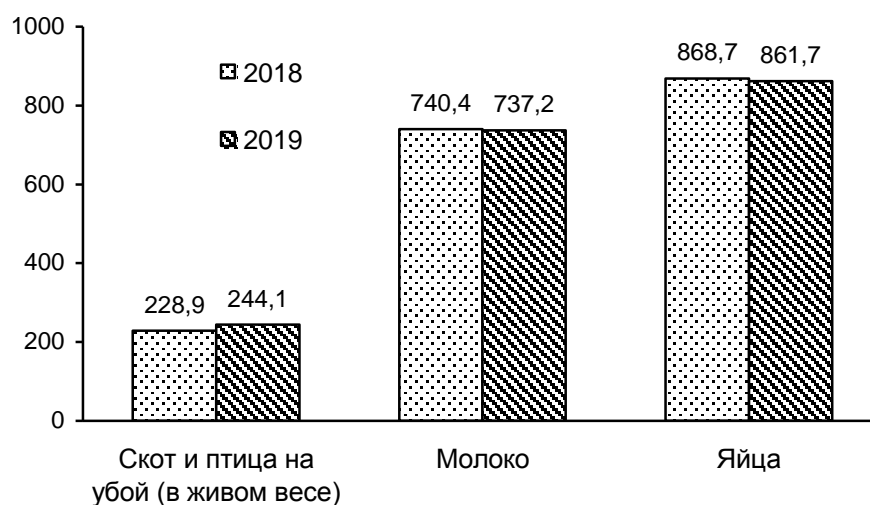

За январь-июнь текущего года в сельскохозяйственных организациях (без субъектов малого предпринимательства) от одной коровы надоено 4013 килограммов молока (101,1% к соответствующему периоду 2018 г.), яйценоскость кур-несушек составила 140 яиц (95,2% к уровню января-июня 2018 г.).

Потребительский рынок

В январе-июне 2019 года на потребительском рынке товаров и услуг по сравнению с аналогичным периодом предыдущего года в крае наблюдается рост физической массы оборота розничной торговли и общественного питания, а по платным услугам наблюдается снижение.

Розничная торговля. В январе-июне 2019 года объем оборота розничной торговли увеличился на 2,5% и составил 645,1 млрд. рублей. В структуре оборота розничной торговли преобладающую долю продолжают занимать непродовольственные товары – 53,3%. Населению продано пищевых продуктов, включая напитки, и табачные изделия на 301,5 млрд. рублей и непродовольственных товаров на 343,5 млрд. рублей, что в товарной массе соответственно составляет 101,9% и 103% к аналогичному периоду предыдущего года.

Оборот розничной торговли в январе-июне 2019 года на 90,9% формировался торгующими организациями и индивидуальными предпринимателями, осуществляющими деятельность в стационарной торговой сети вне рынка; доля продажи товаров на рынках составила 9,1% (в январе-июне 2018 г. – 90,6% и 9,4% соответственно).

**Формирование оборота розничной торговли
в январе-июне 2019 года**
(в процентах к итогу)

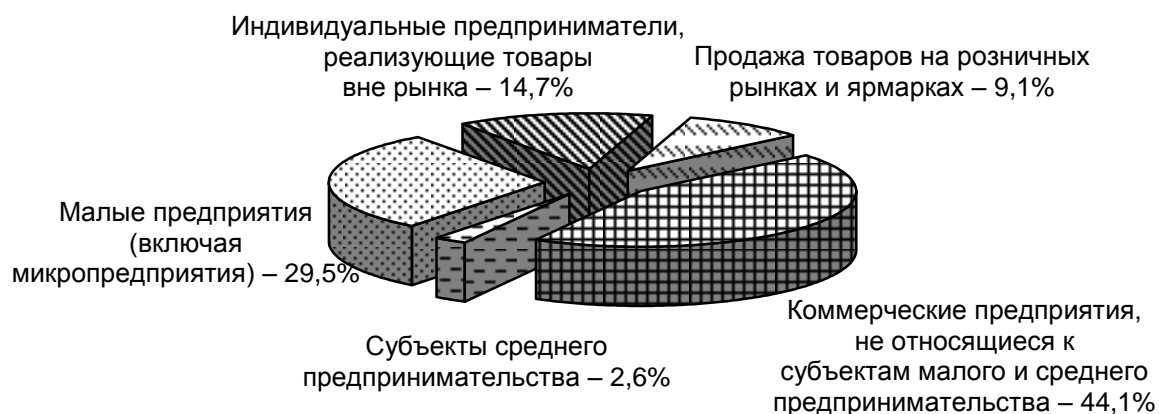

Оборот общественного питания хозяйствующих субъектов всех видов деятельности, в январе-июне 2019 года по сравнению с соответствующим периодом 2018 года в сопоставимых ценах увеличился на 1,1% и составил 31,1 млрд. рублей.

Платные услуги населению. В январе-июне 2019 года населению края оказано платных услуг на 246,9 млрд. рублей. По сравнению с соответствующим периодом прошлого года объем платных услуг в сопоставимых ценах снизился на 1,5%.

В структуре платных услуг, оказанных населению, доминируют пять видов услуг, на долю которых приходится 77,4% от общего объема. К ним относятся услуги: жилищно-коммунального хозяйства (63,5 млрд. руб.), транспортные (35,9 млрд. руб.), телекоммуникационные (32,6 млрд. руб.), бытовые (33,1 млрд. руб.), услуги гостиниц и аналогичные услуги по предоставлению временного жилья (26 млрд. руб.).

Из общего объема бытовых услуг, оказанных населению в январе-июне 2019 года, 76,1% приходится на техническое обслуживание и ремонт транспортных средств, машин и оборудования, ремонт и строительство жилья и других построек, изготовление и ремонт мебели, а также услуги парикмахерских.

Цены

По данным выборочного статистического наблюдения, в июне 2019 года по сравнению с маем 2019 года индекс потребительских цен на товары и услуги по краю составил 99,98%, в том числе на продовольственные товары – 99,3%, непродовольственные товары – 100,1%, услуги – 100,9%.

Индекс цен производителей промышленных товаров, реализуемых на внутренний рынок, в июне 2019 года по сравнению с маем 2019 года составил 99,9%, в том числе индекс цен на продукцию добычи полезных ископаемых – 99,9%, обрабатывающих производств – 100,1%, обеспечения электрической энергией, газом и паром; кондиционирование воздуха – 98,8%, водоснабжения; водоотведения, организации сбора и утилизации отходов, деятельности по ликвидации загрязнений – 100%.

Индекс цен производителей сельскохозяйственной продукции в июне 2019 года по сравнению с маем 2019 года сложился на уровне 98,6%, в том числе продукции растениеводства – 98,9%, животноводства – 97,8%.

Сводный индекс цен на продукцию (затраты, услуги) инвестиционного назначения в июне 2019 года по сравнению с маем 2019 года составил 100,3%, в том числе производителей на строительную продукцию – 100,3%, приобретения машин и оборудования – 100,5%, прочую продукцию (затраты, услуги) – 99,1%.

Индексы цен и тарифов

на конец периода; в процентах

	Июнь 2019 к		Справочно июнь 2018 к	
	маю 2019	декабрю 2018	маю 2018	декабрю 2017
Индекс потребительских цен	99,98	102,5	100,4	101,8
Индекс цен производителей промышленных товаров, реализуемых на внутренний рынок	99,9	101,2	100,7	103,2
Индекс цен на продукцию (затраты, услуги) инвестиционного назначения	100,3	107,3	100,9	103,7
индекс цен производителей на строительную продукцию	100,3	109,8	101,2	103,9
Индекс тарифов на грузовые перевозки (без железнодорожного и воздушного транспорта)	98,6	96,0	101,2	108,1
Индекс цен производителей сельскохозяйственной продукции	98,6	99,7	99,4	98,8

Потребительские цены. Индекс потребительских цен на товары и услуги в июне 2019 года по отношению к декабрю 2018 года составил 102,5% (в июне 2018 г. по отношению к декабрю 2017 г. – 101,8%).

Цены на *продовольственные товары* с начала года в среднем повысились на 2,5% (за соответствующий период 2018 г. – на 1,7%). Наиболее значительно повысились цены на морковь в 1,6 раза, лук репчатый – в 1,5 раза, картофель –

в 1,4 раза, чеснок – в 1,2 раза. Повышение цен было отмечено на баранину (кроме бескостного мяса) – на 12,7%, фрукты и цитрусовые – на 11,6% (кроме апельсинов, цена на которые снизилась на 13%), муку – на 9,4%, отдельные виды рыбы и морепродуктов пищевых – в пределах 9,1-2,5%, крупу и бобовые – на 8,3%, макаронные изделия – на 6,8%, овощи замороженные – на 6,3%, консервы фруктово-ягодные и мясные – на 5,1% и 4,7% соответственно, мороженое – на 4,5%, кондитерские изделия и сыр – на 4,2%, мясо индейки – на 3,8%, варенье, джем, повидло, мед – на 3,3%, окорочка куриные – на 3,2%, говядину на 3,1%, чай, кофе, какао и консервы рыбные – на 3%, полуфабрикаты мясные – на 2,8%, колбасные изделия и продукты из мяса и птицы – на 2,5%, молоко и молочную продукцию – на 2,4%, консервы овощные – на 2,3% (кроме консервов томатных, цена на которые снизилась на 3%), соль, соус, специи, концентраты – на 2,1%, масло и жиры – на 1,9% (кроме масла подсолнечного, цена на которое снизилась на 1,7%), напитки безалкогольные – на 1,3%.

В июне 2019 года по отношению к декабрю 2018 года было отмечено значительное снижение цен на огурцы и помидоры свежие – в 2 раза и 1,5 раза соответственно, яйца – в 1,4 раза. Также цены снизились на сахар на 6,7%, капусту белокочанную свежую – на 6,6%, кур охлажденных и мороженых – на 5,5%, кальмаров мороженых – на 2,6%, свинину – на 1,3%.

В группе алкогольных напитков, где цены в среднем повысились на 0,5%, повышение цен было зафиксировано на вино виноградное крепленое до 20% об. спирта и столовое крепостью до 14% об. спирта и содержанием до 8% сахара на 1,4%, коньяк ординарный отечественный – на 0,8%, пиво отечественное – на 0,3%, вино игристое отечественное – на 0,1%. При этом отмечено снижение цен на пиво зарубежных торговых марок на 1,3%, водку крепостью 40% об. спирта и выше – на 0,1%.

В сфере общественного питания было отмечено повышение цен в целом на 2,9%. Дороже для населения стал обходиться обед в столовой, кафе, закусочной (кроме столовой в организации) на 3,4%, кофе в организациях быстрого обслуживания – на 3,2%, ужин и обед в ресторане – на 2% и 1,3% соответственно, продукция предприятий общественного питания быстрого обслуживания (сэндвич типа «Гамбургер») – на 1,9%.

Стоимость условного (минимального) набора продуктов питания по краю на конец июня 2019 года составила 4522,88 рубля в расчете на человека в месяц, что на 8,4% выше стоимости этого набора на конец декабря 2018 года.

Непродовольственные товары в марте подорожали с начала года в среднем на 1,7%. Значительное повышение цен было отмечено на валидол в 1,6 раза. Также прирост цен был зафиксирован на отдельные виды медикаментов в пределах 10,2-1,1%, одежды и обуви – в пределах 7,9-1,1%, электроприборов и других бытовых приборов – в пределах 7,6-2,5%; сухие корма для домашних животных – на 7,4%, велосипеды и мотоциклы – на 6,9%, отдельные виды строительных материалов – в пределах 6,5-1,3%, белье постельное – на 5,3%, отдельные виды верхнего

трикотажа, прочие изделия верхнего трикотажа – в пределах 5,2-1,5%, перевязочные материалы – на 4,8%, табачные изделия – на 4,6%, корректирующие очки – 4,1%, моющие и чистящие средства – 3,9%, бумажно-беловые товары – на 3,6%, бельевой трикотаж – на 3,5%, обувь домашнюю – на 3,1%, легковые автомобили – на 3%, мебель – на 2,8% (кроме шкафов навесных кухонных (полок), двухстворчатых, цены на которые снизились на 0,9%), дрели электрические – на 2,8%, рюмки, фужеры из простого стекла – на 2,7%, спички и парфюмерно-косметические товары – на 2,6%, печатные издания – на 2,6% (кроме книг детективно-приключенческого жанра, цены на которые снизились – на 0,1%), белье для детей ясельного возраста – на 2,3% (кроме комбинезонов утепленных для детей до одного года, цены на которые снизились на 1%), игрушки мягкие и пластмассовые для детей ясельного возраста – на 2,2% и 1,5% соответственно, полотенца и фарфоро-фаянсовую посуду – на 2,1%, бензины автомобильные – на 2%, металлическую посуду и металлические предметы домашнего обихода – на 1,5%, галантерею – на 1,5% (кроме зонтов и перчаток из натуральной кожи, цены на которые снизились на 4,4% и 3,2% соответственно).

К концу июня 2019 года в сравнении с декабрем 2018 года снижение цен было зарегистрировано на газовое моторное топливо на 11,9%, плиты древесностружечные, ориентированно-стружечные – на 5,6%, мойки из нержавеющей стали – на 5%, джемперы и брюки из джинсовой ткани для детей школьного возраста на 5% и 4,6% соответственно, телерадиотовары и свежесрезанные цветы – на 4,3%, отдельные виды обуви зимнего и осеннего ассортимента – в пределах 3,9-1,3%, мониторы для настольного компьютера и ламинат – на 3,3%, триммеры электрические – на 2,7%, фотоаппараты, ковры и ковровые изделия – на 1,8%.

Цены и тарифы *на услуги* в июне 2019 года по отношению к декабрю 2018 года увеличились в среднем на 3,3%. Наиболее значительно возросла стоимость санаторно-оздоровительных услуг в 1,4 раза. Зарегистрировано увеличение стоимости поездки в Грецию – на 12,6%, услуг пассажирского транспорта – на 8% (кроме проезда в трамвае и пригородном поезде, стоимость которого осталась без изменений), профессионального обучения – на 7,7% (кроме занятий на курсах иностранных языков, стоимость которых снизилась на 1,3%), мойки легкового автомобиля – на 6%, парикмахерских – на 6%, по организации и выполнению работ по эксплуатации домов ЖК, ЖСК, ТСЖ – на 5,6%, поездки на отдых в Таиланд – на 5,2%, ветеринарных – на 4,5%, связи – на 4,1% (кроме городской телефонной связи и проводного вещания, стоимость которых осталась без изменений), установки пластиковых окон – на 4,1%, экскурсионных – на 4%, годового полиса добровольного страхования легкового автомобиля от стандартных рисков – на 4%, ритуальных – на 3,9%, посещения кинотеатров – на 3,8%, ремонта, пошива одежды и обуви – на 3,9%, отдельных видов медицинских услуг – в пределах 2,9-1%, правового характера – на 2,7% (кроме устной консультации по семейным вопросам, стоимость которой осталась без изменений), проживания в гостинице – на 2,5%, фотоателье – на 2,4%, аренды двухкомнатной квартиры у частных лиц – на 2,4%, коммунальных – на 2,2%.

Одновременно отмечено снижение стоимости отдельных видов услуг в сфере зарубежного туризма в пределах 6,5-3%, аренды индивидуального банковского сейфа – на 3,1%, регулировки развала-схождения колес легкового автомобиля – на 1,5%.

Без изменений остались цены и тарифы на услуги высшего образования, физической культуры и спорта, посреднических и прочих.

Цены производителей

Индексы цен производителей промышленных товаров, реализуемых на внутренний рынок, по отдельным видам экономической деятельности
на конец периода; в процентах

	Июнь 2019 к		Справочно июнь 2018 к	
	маю 2019	декабрю 2018	маю 2018	декабрю 2017
Индекс цен производителей промышленных товаров, реализуемых на внутренний рынок	99,9	101,2	100,7	103,2
Добыча полезных ископаемых	99,9	100,7	100,3	102,4
Обрабатывающие производства	100,1	102,0	101,3	105,0
производство пищевых продуктов	99,8	100,9	102,0	105,3
производство напитков	99,8	100,3	101,7	102,9
производство табачных изделий	98,9	97,4	105,2	116,2
производство одежды	100,4	103,5	100,0	100,01
обработка древесины и производство изделий из дерева и пробки, кроме мебели, производство изделий из соломки и материалов для плетения	100,0	100,1	100,04	99,4
производство бумаги и бумажных изделий	99,2	99,4	101,0	97,2
деятельность полиграфическая и копирование носителей информации	99,9	111,0	105,3	110,3
деятельность издательская	99,8	107,6	102,8	105,7
производство нефтепродуктов	105,8	82,2	103,5	102,5
производство химических веществ и химических продуктов	100,1	98,3	101,0	114,4
производство резиновых и пластмассовых изделий	100,0	109,7	101,0	96,9
производство прочей неметаллической минеральной продукции	100,0	103,7	102,4	104,4
производство металлургическое	101,0	100,8	96,4	116,9
производство компьютеров, электронных и оптических изделий	100,0	100,9	100,0	104,1
производство электрического оборудования	100,0	107,5	100,01	103,6
производство машин и оборудования, не включенных в другие группировки	103,1	111,3	95,2	97,9
производство прочих транспортных средств и оборудования	102,8	104,5	100,1	100,2
производство мебели	100,0	115,6	100,0	100,0
Обеспечение электрической энергией, газом и паром; кондиционирование воздуха	98,8	98,0	98,1	95,8
Водоснабжение; водоотведение, организация сбора и утилизации отходов, деятельность по ликвидации загрязнений	100,0	99,99	100,0	100,0

Рынок труда

Занятость. В мае 2019 года в организациях работали 1004,8 тыс. человек штатных работников. На условиях совместительства и по договорам гражданско-правового характера для работы в этих организациях привлекались еще 29,1 тыс. человек.

Количество замещенных рабочих мест в организациях (без субъектов малого предпринимательства)

	Май 2019	В % к		Справочно май 2018 в % к маю 2017
		апрелю 2019	маю 2018	
Всего замещенных рабочих мест (работников)	1033938	99,9	100,2	102,3
в том числе:				
работников списочного состава (без внешних совместителей)	1004840	99,9	100,4	102,1
внешних совместителей ¹	12988	100,1	94,7	100,0
работников, выполнявших работы по договорам гражданско-правового характера ¹	16110	97,0	92,5	118,3

¹ В эквиваленте полной занятости.

Безработица. На конец июня 2019 года в органах государственной службы занятости состояло на учете 23,1 тыс. незанятых трудовой деятельностью граждан, из них 16,2 тыс. человек имели статус безработного.

В июне 2019 года признано безработными 2,7 тыс. безработных (на 25% больше, чем в июне 2018 г.), снято с учета 3,7 тыс. безработных (на 27,5% больше, чем в июне 2018 г.).

Численность трудоустроенных безработных в июне 2019 года увеличилась по сравнению с предыдущим месяцем на 6%, с июнем 2018 года – на 26,1% и составила 1,7 тыс. человек.

Уровень регистрируемой безработицы на 1 июля 2019 года составил 0,6% от численности рабочей силы (аналогичный период предыдущего года – 0,5%).

**Движение численности безработных, зарегистрированных
в государственных учреждениях службы занятости
(человек)**

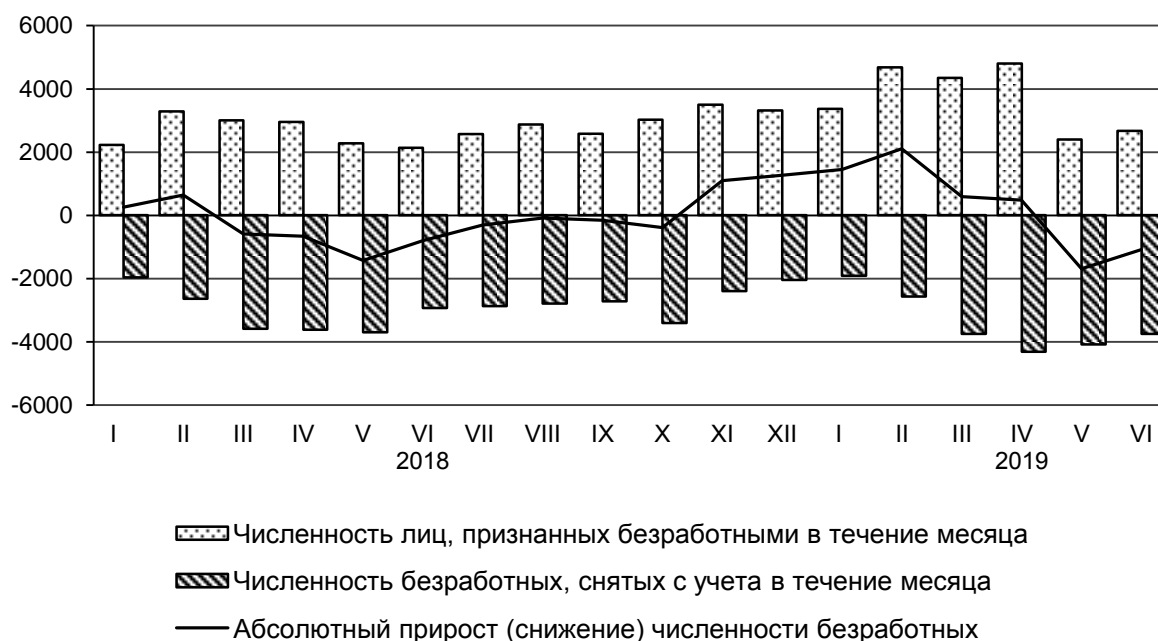

Государственные финансы

По данным министерства финансов Краснодарского края за январь-май 2019 года *консолидированный бюджет* края исполнен с профицитом в размере 29811,3 млн. рублей, за соответствующий период 2018 года профицит составил 23403,9 млн. рублей.

Доходы консолидированного бюджета края за январь-май 2019 года составили 135,6 млрд. рублей (за январь-май 2018 г. – 123 млрд. руб.). Реальный объем доходов бюджета (скорректированный на индекс потребительских цен) в январе-мае 2019 года сложился на 4,8% выше, чем в январе-мае 2018 года.

Расходы консолидированного бюджета края за январь-май 2019 года составили 105,8 млрд. рублей (за январь-май 2018 г. – 99,6 млрд. руб.). Реальный объем расходов бюджета (скорректированный на индекс потребительских цен) в январе-мае 2019 года сложился на 1% выше, чем в январе-мае 2018 года.

В структуре расходов консолидированного бюджета края приходилось на социальную политику – 29%, образование – 28,8%, национальную экономику – 11,6%, здравоохранение – 8%, общегосударственные вопросы – 7,6%, культуру, кинематографию, средства массовой информации – 4,4%, жилищно-коммунальное хозяйство – 4,2%.

По оперативным данным Управления Федеральной налоговой службы по Краснодарскому краю за январь-май 2019 года в бюджетную систему Российской Федерации поступило 132,9 млрд. рублей налоговых платежей и других доходов

(за январь-май 2018 г. – 125,8 млрд. руб.), в том числе в федеральный бюджет – 26,2 млрд. рублей и в бюджет территории – 106,7 млрд. рублей. Реальный объем налоговых сборов (скорректированный на индекс потребительских цен) в январе-мае 2019 года увеличился по сравнению с январем-маем 2018 года на 0,4%.

В налоговых платежах преобладают: налог на прибыль организаций – 29%, налог на доходы физических лиц – 25,5%, налоги на имущество – 18,1%, налог на совокупный доход – 9,8%, налог на добавленную стоимость – 8,5%, акцизы по подакцизным товарам (продукции), производимым на территории Российской Федерации – 3,6%.

Финансы крупных и средних организаций

Финансовые результаты деятельности организаций. За январь-май 2019 года финансовый результат деятельности прибыльных организаций превышал финансовый результат убыточных организаций на 161,9 млрд. рублей (за январь-май 2018 г., по сопоставимому кругу организаций, в действующих ценах, финансовый результат деятельности прибыльных организаций превышал финансовый результат убыточных организаций на 76,5 млрд. рублей).

Прибыль в размере 191,9 млрд. рублей получили 1183 организации (67,1% от общего числа отчитавшихся организаций). В сравнении с январем-маем 2018 года (по сопоставимому кругу организаций, в действующих ценах) прибыль увеличилась на 81,4%.

В январе-мае 2019 года убыточными организациями получено 30,1 млрд. рублей убытка, что на 2,7% больше объема убытка, сформировавшегося в январе-мае 2018 года (по сопоставимому кругу организаций, в действующих ценах). Доля убыточных организаций (по сопоставимому кругу организаций) по сравнению с январем-маем 2018 года увеличилась на 1,9 процентных пункта и на 1 июня 2019 года составила 32,9% от общего числа организаций.

Сальдированный финансовый результат деятельности организаций, осуществляющих производство товаров и услуг для реализации,¹ за январь-май 2019 года

	Тыс. рублей	В % к январю-маю 2018
Всего	161852592,0	в 2,1 р.
из них по организациям с основным видом деятельности:		
сельское, лесное хозяйство, охота, рыболовство и рыбоводство	12139084,0	119,5
добыча полезных ископаемых	1893707,0	33,1
обрабатывающие производства	10182,0	0,1

ЮЖНЫЙ ФЕДЕРАЛЬНЫЙ ОКРУГ

	<i>Тыс. рублей</i>	<i>В % к январю-маю 2018</i>
обеспечение электрической энергией, газом и паром; кондиционирование воздуха	3348354,0	128,8
водоснабжение; водоотведение, организация сбора и утилизации отходов, деятельность по ликвидации загрязнений	-42293,0	-
строительство	2261219,0	98,7
торговля оптовая и розничная; ремонт автотранспортных средств и мотоциклов	19723195,0	в 2,9 р.
транспортировка и хранение	114110160,0	в 2,8 р.
деятельность гостиниц и предприятий общественного питания	-1916129,0	-
деятельность в области информации и связи	1357040,0	92,8
деятельность по операциям с недвижимым имуществом	5680724,0	146,6
деятельность профессиональная, научная и техническая	3512439,0	-
деятельность административная и сопутствующие дополнительные услуги	-632270,0	-
образование	854659,0	130,7
деятельность в области здравоохранения и социальных услуг	-1715771,0	-
деятельность в области культуры, спорта, организации досуга и развлечений	-607686,0	-
предоставление прочих видов услуг	8312,0	138,9

¹ Темпы изменения сальдированного финансового результата отчетного периода по сравнению с соответствующим периодом предыдущего года рассчитаны по сопоставимому кругу организаций; с учетом корректировки данных соответствующего периода предыдущего года, исходя из изменений учетной политики, законодательных актов и др. в соответствии с методологией бухгалтерского учета. Прочерк означает, что в одном или обоих сопоставляемых периодах был получен отрицательный сальдированный финансовый результат.

Уровень жизни населения

Среднемесячная начисленная заработная плата работников организаций в мае 2019 года составила 37332 рубля. По сравнению с апрелем 2019 года она увеличилась на 4,7%, с маем 2018 г. – увеличилась на 6,9%.

Реальная заработная плата, рассчитанная с учетом индекса потребительских цен, за май 2019 года по сравнению с апрелем 2019 года увеличилась на 4,3%, с маем 2018 года – увеличилась на 1,4%.

**Отклонение среднемесячной заработной платы
от среднекраевого уровня
в мае 2019 года
(рублей)**



Просроченная задолженность организаций по заработной плате (по данным, полученным от организаций, включая организации, находящиеся в процедурах банкротства, кроме субъектов малого предпринимательства) по состоянию на 1 июля 2019 года составила 31,4 млн. рублей и по сравнению с 1 июня 2019 года уменьшилась на 7 млн. рублей, или на 18,3%. Задолженность из-за несвоевременного получения денежных средств из бюджетов всех уровней по кругу наблюдаемых видов экономической деятельности на 1 июля 2019 года отсутствовала.

Динамика просроченной задолженности по заработной плате
(на начало месяца; млн. рублей)

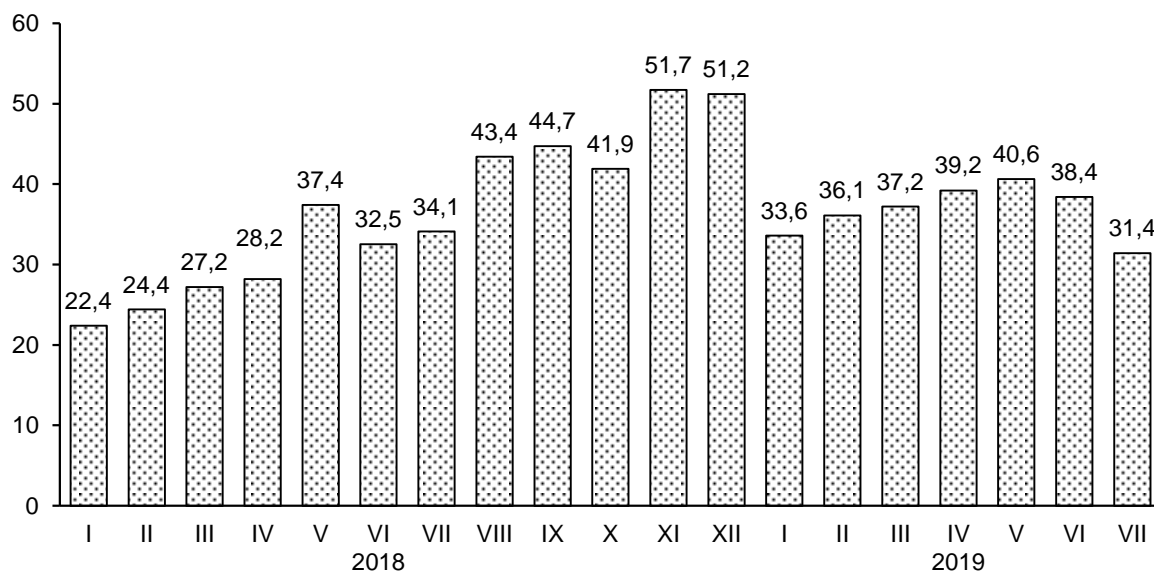



**СОЦИАЛЬНО-ЭКОНОМИЧЕСКОЕ ПОЛОЖЕНИЕ
АСТРАХАНСКОЙ ОБЛАСТИ**

**Изменение основных показателей
производства товаров и услуг
в январе-июне 2018 и 2019 годов**
(в % к соответствующему периоду предыдущего года)



Промышленное производство

Индекс промышленного производства¹ по области в январе-июне 2019 года по сравнению с соответствующим периодом предыдущего года составил 108,8%.

Индекс производства по видам деятельности
(по полному кругу предприятий)

	<i>Январь-июнь 2019 в % к январю-июню 2018</i>
Индекс промышленного производства ¹	108,8
в том числе индекс производства по видам деятельности:	
добыча полезных ископаемых	110,4
обрабатывающие производства	105,5
обеспечение электрической энергией, газом и паром; кондиционирование воздуха	100,7
водоснабжение; водоотведение, организация сбора и утилизации отходов, деятельность по ликвидации загрязнений	90,6

¹ Индекс промышленного производства исчисляется по видам деятельности "Добыча полезных ископаемых", "Обрабатывающие производства", "Обеспечение электрической энергией, газом и паром; кондиционирование воздуха", "Водоснабжение; водоотведение, организация сбора и утилизации отходов, деятельность по ликвидации загрязнений" на основе данных о динамике производства важнейших товаров-представителей (в натуральном или стоимостном выражении). В качестве весов используется структура валовой добавленной стоимости по видам экономической деятельности 2010 базисного года.

**Объем отгруженных товаров собственного производства,
выполненных работ и услуг собственными силами,
по видам экономической деятельности
в январе-июне 2019 года
(млн. рублей)**

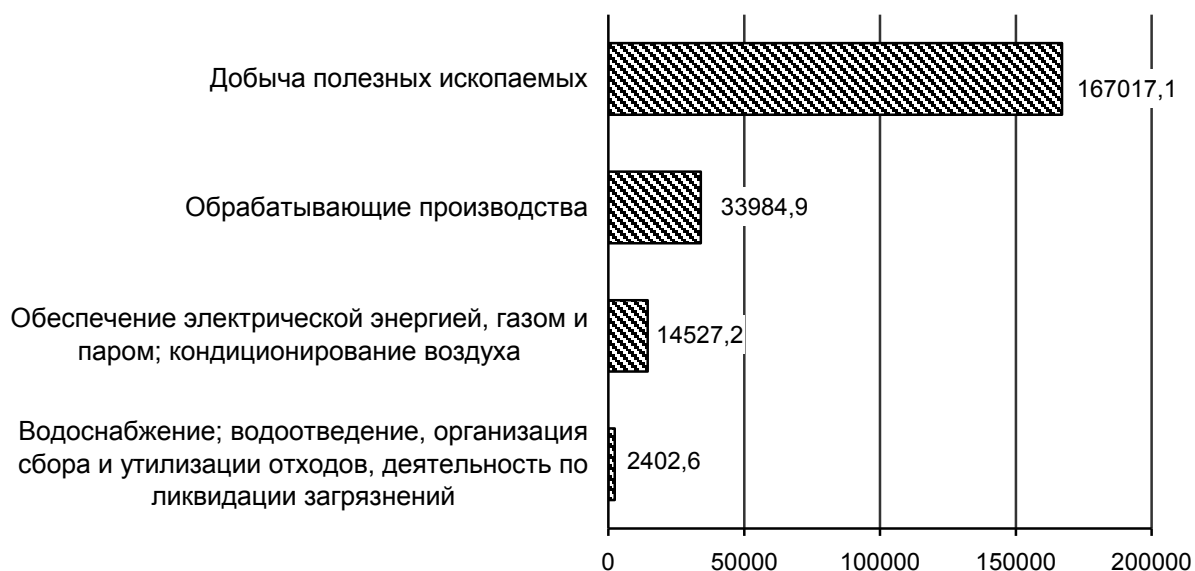

Добыча полезных ископаемых. Индекс производства по добыче полезных ископаемых в январе-июне 2019 года по сравнению с январем-июнем 2018 года составил 110,4%, при этом индекс производства по “предоставлению услуг в области добычи полезных ископаемых” составил 89,9%, в “добыче сырой нефти и природного газа” – 113,2%, “добыче прочих полезных ископаемых” – 117,6% (из них “добыча камня, песка и глины” увеличилась на 4,4%).

Обрабатывающие производства. Индекс производства в январе-июне 2019 года по сравнению с январем-июнем 2018 года составил 105,5%. На обрабатывающие производства приходится 15,6% общего объема отгруженной промышленной продукции, в структуре которой наибольший удельный вес занимают “производство кокса и нефтепродуктов” и “производство химических веществ и химических продуктов”, “производство пищевых продуктов”, “производство прочих транспортных средств и оборудования”.

**Структура отгруженных товаров собственного производства,
выполненных работ и услуг собственными силами
по видам обрабатывающих производств
в январе-июне 2019 года
(в процентах)**

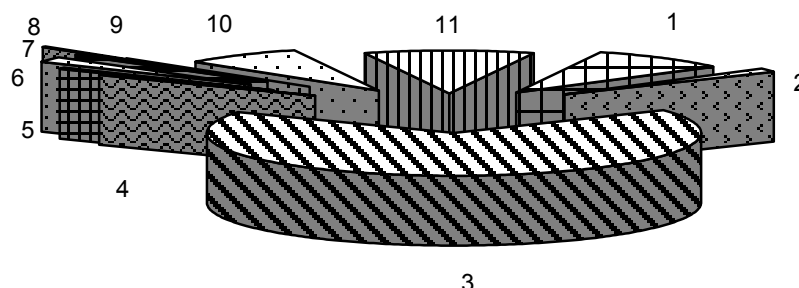

1	Производство пищевых продуктов и производство напитков	9,3
2	Производство текстильных изделий и производство одежды	1,3
3	Производство кокса и нефтепродуктов и производство химических веществ и химических продуктов	66,8
4	Производство бумаги и бумажных изделий и деятельность полиграфическая и копирование носителей информации	0,3
5	Производство резиновых и пластмассовых изделий	0,7
6	Производство прочей неметаллической минеральной продукции	1,8
7	Производство металлургическое и производство готовых металлических изделий, кроме машин и оборудования	0,7
8	Производство машин и оборудования, не включенные в другие группировки	0,1
9	Производство компьютеров, электронных и оптических изделий	0,1
10	Производство прочих транспортных средств и оборудования	7,7
11	Прочие производства	11,2

Производство основных видов продукции обрабатывающих производств

	Единица измерения	Январь-июнь 2019	В % к январю-июню 2018
Производство пищевых продуктов и производство напитков			
мясо и субпродукты пищевые прочие парные, остывшие, охлажденные или замороженные изделия колбасные, включая изделия колбасные для детского питания	тонн	... ¹	60,1
полуфабрикаты мясные, мясосодержащие, охлажденные, замороженные	тонн	859,9	91,2
изделия кулинарные мясные, мясосодержащие и из мяса и субпродуктов птицы охлажденные, замороженные	тонн	273,8	80,3
рыба переработанная и консервированная, ракообразные и моллюски	тонн	251,0	156,6
молоко, кроме сырого	тонн	24164,2	115,2
	тонн	529,1	39,9

АСТРАХАНСКАЯ ОБЛАСТЬ

	<i>Единица измерения</i>	<i>Январь-июнь 2019</i>	<i>В % к январю-июню 2018</i>
сыры; молокосодержащие продукты с заменителем молочного жира, произведенные по технологии сыра; творог	тонн	167,0	122,3
мука из зерновых культур, овощных и других растительных культур; смеси из них	тонн	... ¹	60,1
комбикорма	тонн	... ¹	45,4
хлеб и хлебобулочные изделия недлительного хранения	тонн	11791,2	99,8
кондитерские изделия	тонн	2565,0	104,0
изделия макаронные и аналогичные мучные изделия	тонн	485,1	99,8
воды минеральные	тыс. полулитров	25243,0	81,6
Производство текстильных изделий и производство одежды			
ткани из стекловолокна (включая узкие ткани) костюмы, комплекты, жакеты, блейзеры, платья, юбки, юбки-брюки, брюки, комбинезоны с нагрудниками и ляжками, бриджи и шорты, женские или для девочек трикотажные или вязанные	тонн	... ¹	104,4
	тыс. штук	... ¹	128,6
Производство кожи, изделий из кожи			
обувь	тыс. пар	1368,1	92,6
Обработка древесины и производство изделий из дерева и пробки, кроме мебели, производство изделий из соломки и материалов для плетения			
окна и их коробки деревянные	тыс. м ²	0,5	86,5
двери, их коробки и пороги деревянные	тыс. м ²	0,7	111,9
Производство бумаги и бумажных изделий			
ящики и коробки из гофрированной бумаги или гофрированного картона	тонн	... ¹	100,9
Производство кокса, нефтепродуктов			
бензин автомобильный	тыс. тонн	... ¹	146,8
топливо дизельное	тыс. тонн	... ¹	151,0
мазут топочный	тыс. тонн	... ¹	160,2
Производство химических веществ и химических продуктов			
сера техническая газовая	тонн	... ¹	103,8
материалы лакокрасочные на основе полимеров	тонн	... ¹	114,1
кислород	тыс. м ³	... ¹	114,0
Производство резиновых и пластмассовых изделий			
мешки и сумки, включая конические, из полимеров этилена	тыс. штук	... ¹	123,4
блоки дверные пластмассовые и пороги для них	м ²	665,0	88,7
блоки оконные пластмассовые	м ²	8813,1	99,4
Производство прочей неметаллической минеральной продукции			
гипс строительный	тыс. тонн	... ¹	114,7

ЮЖНЫЙ ФЕДЕРАЛЬНЫЙ ОКРУГ

	<i>Единица измерения</i>	<i>Январь-июнь 2019</i>	<i>В % к январю-июню 2018</i>
Производство готовых металлических изделий, кроме машин и оборудования			
изделия столовые кухонные и бытовые и их части из чёрных металлов, меди или алюминия	тыс. штук	... ¹	72,2
Производство электрического оборудования			
машины электрические и аппаратура специализированные	тыс. руб.	... ¹	142,4
Производство мебели			
столы кухонные, для столовой и гостиной	штук	1128	88,3
шкафы кухонные, для спальни, столовой и гостиной	штук	2560	85,8

¹ Данные не публикуются в целях обеспечения конфиденциальности первичных статистических данных, полученных от организаций, в соответствии с Федеральным законом.

Обеспечение электрической энергией, газом и паром; кондиционирование воздуха. Индекс производства в январе-июне 2019 года по сравнению с январем-июнем 2018 года составил 100,7%. Производство электроэнергии в целом по области снизилось на 3%, а пара и горячей воды увеличилось на 1,9%.

Производство электро- и тепловой энергии

	<i>Единица измерения</i>	<i>Январь-июнь 2019</i>	<i>В % к январю-июню 2018</i>
Электроэнергия	млн. кВт-ч	2028,9	97,0
Пар и горячая вода	тыс. Гкал	6983,9	101,9

Водоснабжение; водоотведение, организация сбора и утилизации отходов, деятельность по ликвидации загрязнений. Индекс производства в январе-июне 2019 года по сравнению с январем-июнем 2018 года составил 90,6%, в том числе по виду деятельности: "предоставление услуг в области ликвидации последствий загрязнений и прочих услуг, связанных с удалением отходов" – 69,4%, "сбор, обработка и утилизация отходов; обработка вторичного сырья" – 89,5%, "забор, очистка и распределение воды" – 92,7%, "сбор и обработка сточных вод" – 93,5%.

Строительство

В январе-июне 2019 года в области введено в действие 1076 зданий, их общий строительный объем составил 844 тыс. м³, общая площадь – 226,5 тыс. м².

В результате нового строительства и реконструкции действующих предприятий был сдан в эксплуатацию ряд производственных мощностей.

Ввод в действие производственных мощностей

	Январь-июнь 2019
Помещения для овец, тыс. мест	1,1
Птицефабрики мясного направления, т/смену	5,0
Цех убоя скота, т/смену	5,0
Теплицы с покрытием из полимерных материалов (поликарбонат), тыс. м ²	2,8
Зерносеменовохранилища, тыс. тонн единовр. хранения	3,0
Предприятия комбикормовые, т/сутки	40,5
Электростанции возобновляемых источников энергии, тыс. кВт	60,0
Торговые предприятия, тыс. м ² торговой площади	6,8
Общетоварные склады, тыс. м ² общей площади	2,8
Автозаправочные станции, единиц	1
Автомобильные дороги с твердым покрытием, км	3,0
Предприятия общественного питания, посадочных мест	50
Радиорелейные линии связи, км	132,8
Антенно-мачтовые сооружения для сотовой связи, шт.	7
Волоконно-оптические линии связи (передачи), км	293,2

Подрядная деятельность. Объем работ, выполненных по виду деятельности «Строительство», в январе-июне 2019 года составил 9096,9 млн. рублей, что составляет 72,3% к уровню соответствующего периода предыдущего года.

Жилищное строительство. В январе-июне 2019 года организациями всех форм собственности и индивидуальными застройщиками введено жилье общей площадью 158,2 тыс. м², что на 23% меньше, чем в январе-июне 2018 года.

Индивидуальными застройщиками построено 87,4 тыс. м² общей площади жилых домов, что составляет 54,9% к уровню соответствующего периода предыдущего года.

Помимо жилищного строительства в области в январе-июне 2019 года осуществлялся ввод объектов коммунального хозяйства и социальных объектов. Введены газовые сети коммунального назначения протяженностью 11,6 км, объекты теплоснабжения мощностью 1,8 Гигакал/час, общеобразовательные организации на 190 ученических мест, учреждения культуры клубного типа на 300 мест, один физкультурно-оздоровительный комплекс, три культовых сооружения.

Сельское хозяйство

Объем продукции сельского хозяйства всех сельхозпроизводителей в январе-июне 2019 года в фактических ценах, по расчетам, составил 9503,1 млн. рублей и увеличился в сопоставимой оценке по сравнению с январем-июнем 2018 года на 1,6%.

Растениеводство

Размеры посевных площадей основных сельскохозяйственных культур под урожай 2019 года

тыс. гектаров

	Хозяйства всех категорий	в том числе:			Хозяйства всех категорий 2019 в % к 2018
		сельхоз-организации	крестьянские (фермерские) хозяйства и индивидуальные предприниматели	хозяйства населения	
Посевная площадь – всего	82,7	13,8	61,4	7,4	101,4
Зерновые культуры в % к хозяйствам всех категорий	14,5	3,3	11,2	-	90,4
Картофель в % к хозяйствам всех категорий	100	22,5	77,5	-	x
Овощи в % к хозяйствам всех категорий	11,9	0,9	9,8	1,2	106,0
	100	7,9	82,1	10,0	x
	25,3	5,8	13,6	5,8	107,7
	100	23,1	53,9	23,0	x

Животноводство

Поголовье скота и птицы (в хозяйствах всех категорий)

	На 1 июля 2019, тыс. голов	В % к данным на 1 июля 2018	Справочно на 1 июля 2018 в % к данным на 1 июля 2017
Крупный рогатый скот в том числе коровы	311,4	100,1	102,7
Свиньи	164,7	100,0	100,1
Овцы и козы	2,9	29,9	132,3
Птица (сельхозорганизации)	1547,3	100,1	100,7
	1586,3	111,2	133,7

К началу июля 2019 года в хозяйствах населения содержалось 66,1% поголовья крупного рогатого скота, 84,7% свиней, 34,4% овец и коз; в крестьянских (фермерских) хозяйствах и у индивидуальных предпринимателей - соответственно 29,9; 9,6 и 61,2%.

**Объем производства основных продуктов животноводства
в январе-июне 2018 и 2019 годов**

(в хозяйствах всех категорий; тыс. тонн, яйца – млн. штук)

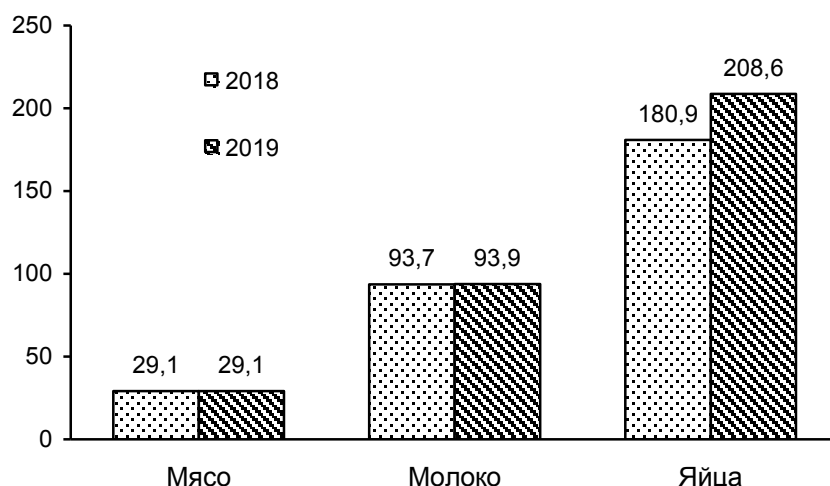

В январе-июне 2019 года производство скота и птицы на убой в живом весе в хозяйствах всех категорий увеличилось по сравнению с предыдущим годом на 0,1%, молока – на 0,2%, яиц – на 15,3%. На долю хозяйств населения приходилось 55,8% производства мяса, 79,9% молока, 10,4% яиц; крестьянских (фермерских) хозяйств (включая индивидуальных предпринимателей) – соответственно 41,2; 19,9 и 0,6%.

В январе-июне 2019 года в сельхозорганизациях в среднем от одной коровы надоено 611 кг молока, что на 66 кг меньше, чем в январе-июне 2018 года. В расчете на одну курицу-несушку в среднем получено 155 яиц против 152 штук год назад.

Потребительский рынок

Оборот розничной торговли. В январе-июне 2019 года оборот розничной торговли сложился в сумме 86145,8 млн. рублей. Индекс физического объема оборота розничной торговли составил 100,2% к соответствующему периоду 2018 года.

**Оборот розничной торговли торгующих организаций
и продажа товаров на розничных рынках и ярмарках**

	Июнь 2019, млн. рублей	В % к		Январь-июнь 2019	
		июню 2018	маю 2019	млн. рублей	в % к январю- июню 2018
Всего	14669,4	98,1	99,7	86145,8	100,2
в том числе:					
оборот розничной торговли торгующих организаций и индивидуальных предпринимателей вне рынка	14045,7	98,0	99,6	82516,7	100,2
продажа товаров на розничных рынках и ярмарках	623,7	100,0	101,7	3629,2	100,9

В структуре оборота розничной торговли удельный вес пищевых продуктов, включая напитки, и табачных изделий в январе–июне 2019 года составил 39,9%, непродовольственных товаров – 60,1% (в январе–июне 2018 года соответственно 39,6% и 60,4%). Населению продано пищевых продуктов, включая напитки, и табачных изделий на сумму 34350,8 млн. рублей, непродовольственных – на 51795 млн. рублей. В товарной массе это составляет соответственно 99,2% и 100,9% к уровню января–июня 2018 года.

**Формирование оборота розничной торговли
в январе-июне 2019 года**
(в процентах к итогу)

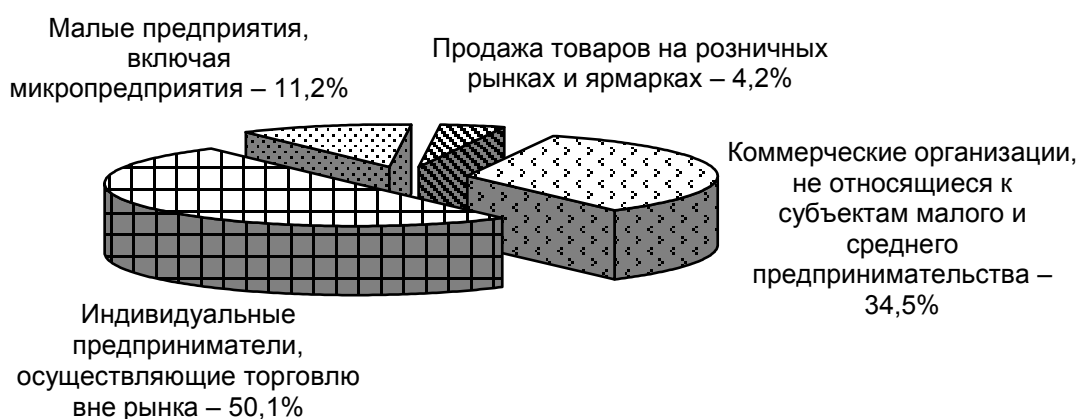

Общественное питание. Оборот общественного питания в январе-июне 2019 года составил 4920,6 млн. рублей и увеличился в сопоставимых ценах на 2,4% по сравнению с соответствующим периодом 2018 года.

Платные услуги населению. В январе-июне 2019 года населению области оказано платных услуг на 21081,6 млн. рублей, в июне 2019 года – на 3261,8 млн. рублей.

В структуре платных услуг населению преобладают коммунальные и телекоммуникационные услуги, на долю которых приходится 48,3% общего объема.

**Структура платных услуг населению
в январе-июне 2019 года**

	Млн. рублей	В % к	
		итогу	январю-июню 2018 ¹
Объем платных услуг населению	21081,6	100	100,4
в том числе:			
бытовые	2087,8	9,9	95,2
транспортные	1533,8	7,3	99,1
почтовой связи, курьерские	97,5	0,5	122,9
телекоммуникационные	3508,3	16,6	106,3

АСТРАХАНСКАЯ ОБЛАСТЬ

	Млн. рублей	В % к	
		итогу	январю-июню 2018 ¹
жилищные коммунальные культуры	1093,0	5,2	96,4
туристических агентств, туроператоров и прочие услуги по бронированию и сопутствующие им услуги	6690,8	31,7	100,0
услуги гостиниц и аналогичных мест размещения физической культуры и спорта	467,3	2,2	83,5
медицинские специализированных коллективных средств размещения	440,2	2,1	100,3
в том числе санаторно-курортных организаций	211,5	1,0	97,9
ветеринарные	143,7	0,7	108,2
юридические	1938,7	9,2	115,7
системы образования	115,5	0,5	47,8
предоставляемые гражданам пожилого возраста и инвалидам	50,4	0,2	45,5
прочие виды платных услуг	50,5	0,2	99,7
	219,3	1,0	96,8
	1850,5	8,8	99,4
	121,1	0,6	⁻²
	512,2	2,4	⁻²

¹ В сопоставимых ценах.

² Не рассчитывается индекс цен.

Цены

Индексы цен и тарифов

на конец периода; в процентах

	Июнь 2019 к		Справочно июнь 2018 к	
	маю 2019	декабрю 2018	маю 2018	декабрю 2017
Индекс потребительских цен	99,9	102,8	100,8	102,5
Индекс цен производителей промышленных товаров, реализуемых на внутренний рынок	97,9	109,0	109,5	113,5
Сводный индекс цен на продукцию (затраты, услуги) инвестиционного назначения	99,9	105,2	102,8	110,9
индекс цен производителей на строительную продукцию	100,4	104,3	101,5	112,1
Индекс тарифов на грузовые перевозки	98,4	95,1	101,2	105,4
Индекс цен производителей сельскохозяйственной продукции	95,6	86,1	93,2	80,6

Потребительские цены. По итогам 1 полугодия 2019 года инфляция в Астраханской области составила 2,8%, за соответствующий период предыдущего года – 2,5%.

Удорожание *продовольственных товаров* в 1 полугодии 2019 года сложилось выше, чем в аналогичном периоде предыдущего года – 3,8% против 3,1%.

В целом плодоовощная продукция в июне текущего года относительно декабря 2018 года стала дороже на 22,5%. Зарегистрировано существенное увеличение цен на яблоки, картофель, столовую свеклу, морковь, лук – в 1,3-1,6 раза. Дороже стали лимоны, виноград, чеснок, свежая белокочанная капуста – на 10,9-18,1%. Одновременно снизились цены на огурцы в 1,7 раз, на апельсины – на 10,6%.

Потребительские цены на продовольственные товары без овощей, картофеля и фруктов за 1 полугодие увеличились на 1,4%.

В июне текущего года относительно декабря 2018 года выросли цены на муку – на 9,5%, бараночные изделия – на 8,4%, сливочное масло – на 7,6%, плавленые сыры, чай, безалкогольные напитки, пряники, печенье, какао, хлеб и хлебобулочные изделия, газированные напитки, томатные консервы, консервы фруктово-ягодные для детского питания – на 4,5-7,2%.

Наряду с этим зарегистрировано снижение цен на яйца – на 23,6%, сахар – на 6,9%, сливочное мороженое, натуральный растворимый кофе, карамель – на 0,9-1,3%.

Среди наблюдаемых мясопродуктов, в среднем подорожавших на 0,9%, мясные консервы стали дороже на 4,9%, мясо животных – на 3,2%, продукты из мяса и птицы копченые – на 2,4%, мясные полуфабрикаты – на 1,8%, вместе с тем на 5,3% подешевело мясо птицы.

Цены на молоко и молочную продукцию поднялись в среднем на 3%. Из наблюдаемых товаров более других за полугодие увеличились цены на творог, кисломолочные продукты, сметану, сырки творожные, глазированные шоколадом, молоко питьевое цельное стерилизованное 2,5-3,2% жирности, смеси сухие молочные для детского питания, молоко сгущенное с сахаром – на 2,5-6,7%.

Из рыбопродуктов, в среднем подорожавших относительно декабря 2018 года на 1,3%, более всего повысились цены на мороженую неразделанную рыбу – на 5,1%, при этом отмечено их снижение на соленую сельдь – на 3,1%, икру лососевых рыб, отечественную – на 2,3%.

Кроме того, выросли цены на большинство обследуемых круп и бобовых, из них более всего на пшено – на 24,2%, гречневую и манную крупы – на 12,1% и 11,6% соответственно.

В июне 2019 года *стоимость условного (минимального) набора продуктов питания* по Астраханской области составила 4326,51 рубля в расчете на 1 человека и по сравнению с предыдущим месяцем снизилась на 0,2%, за период с начала года повысилась – на 7,8%.

Цены на *непродовольственные товары* в 1 полугодии 2019 года в среднем выросли на 1,7% (в соответствующем периоде предыдущего года – на 1,5%).

Среди наблюдаемых групп непродовольственных товаров более других возросли цены на спички – на 12,9%, товары для животных – на 9,4%, для садоводства – на 5,7%, печатные издания – на 5,1%.

Кроме того, по итогам 1 полугодия 2019 года возросли цены на моющие и чистящие средства – на 4,2%, мебель, медикаменты, велосипеды и мотоциклы, перевязочные материалы, чулочно-носочные изделия, постельное белье, парфюмерно-косметические товары, табачные изделия, бумажно-беловые товары, полотенца, легковые автомобили, ювелирные изделия – на 1,7-3,9%.

Из электротоваров и бытовых приборов, в среднем подешевевших на 1%, цены на бытовые плиты снизились на 3,2%, на электрочайники – на 1,8%, на бытовые холодильники – на 1,4%, на стиральные машины – на 1,2%, при одновременном повышении цен на осветительные лампы – на 4,6%, на электроутюги – на 2%, на микроволновые печи – на 1,4%.

Среди строительных материалов более других увеличились цены на металлочерепицу – на 14%, красный кирпич – на 5,8%, линолеум и еврошифер на 5,7%, ламинат – на 4,7%, снизились – на бумажные обои и обрезную доску соответственно на 3,1% и 2,1%.

Прирост цен на автомобильный бензин сложился ниже, чем в 1 полугодии 2018 года (3,2% против 9,5%). Дизельное топливо в 1 полугодии 2019 года подорожало на 1,8%, в то время как газовое моторное топливо подешевело на 7,2% (за аналогичный период предыдущего года дизельное и газовое моторное топливо подорожали на 12,1% и 15% соответственно).

В июне 2019 года относительно декабря 2018 года на 1,7-2,9% дешевле стала покупка одежды для детей дошкольного возраста, верхнего трикотажа, прочих изделий верхнего трикотажа, фарфоро-фаянсовой посуды, персональных компьютеров, телевизоров цветного изображения, обуви кроссовой и спортивной для взрослых, на 0,6-1,2% – товаров для физической культуры, спорта и туризма, стеклянной посуды, мужской обуви, шелковых тканей, фотоаппаратов, галантереи, средств связи.

В 1 полугодии 2019 года прирост цен и тарифов на *услуги*, оказываемые населению, составил 2,4% (за аналогичный период предыдущего года – 3,1%).

Наибольший прирост цен (тарифов) в июне 2019 года относительно декабря 2018 года среди наблюдаемых групп услуг зафиксирован на услуги проводного вещания – 20%, санаторно-оздоровительные – 10,7%, правового характера – 8,2%. Услуги физической культуры и спорта, медицинские и ветеринарные, в сфере зарубежного туризма, услуги теле вещания подорожали на 1,3-4,1%.

Из услуг пассажирского транспорта в 1,2 раза дороже стал проезд в поездах дальнего следования, на 17% – услуги воздушного транспорта, на 3% – проезд в городском автобусе. В то же время на 2% дешевле стал проезд в пригородном поезде.

Среди жилищно-коммунальных услуг на 34,2% выросли взносы на капитальный ремонт, на 5,3% – плата за сжиженный газ, на 1,7% выросла оплата холодного водоснабжения и водоотведения, за сетевой газ, услуги электроснабжения, снизилась – за обращение с твердыми коммунальными отходами и наём жилых

помещений в государственном и муниципальном жилищных фондах: соответственно на 2,9% и 2%.

Из бытовых услуг в среднем подорожавших на 2,7% более всего поднялись в цене ритуальные услуги – на 6,5%, услуги парикмахерских - на 4,3%. При этом отмечалось снижение цен на услуги организатора проведения торжеств и шиномонтаж колес легкового автомобиля на 0,7% и 0,6% соответственно.

Из услуг страхования на 0,9% дешевле стала годовая стоимость полиса добровольного страхования легкового автомобиля от стандартных рисков, из услуг банков – на 7,4% снизилась плата за перевод денежных средств для зачисления на счет другого физического лица. Одновременно на 1,2% выросла плата за пользование потребительским кредитом.

Цены производителей

Индекс цен производителей промышленных товаров по отдельным видам экономической деятельности

на конец периода; в процентах

	<i>Июнь 2019 к маю 2019</i>	<i>Июнь 2019 к декабрю 2018</i>	<i>Справочно июнь 2018 к декабрю 2017</i>
Индекс цен производителей промышленных товаров, реализуемых на внутренний рынок	97,9	109,0	113,5
Добыча полезных ископаемых	96,2	128,3	135,2
Обрабатывающие производства	100,0	90,7	105,4
в том числе:			
производство пищевых продуктов	94,9	102,3	100,0
производство напитков	100,0	100,0	100,0
производство текстильных изделий	100,0	106,3	94,0
производство обуви	102,6	113,6	100,0
деятельность полиграфическая и копирование носителей информации	100,5	126,5	100,3
производство нефтепродуктов	103,8	105,0	131,0
производство химических веществ и химических продуктов	88,7	43,3	88,1
производство резиновых и пластмассовых изделий	100,0	100,0	100,0
производство прочей неметаллической минеральной продукции	100,0	98,8	100,1
производство готовых металлических изделий, кроме машин и оборудования	100,0	100,0	97,5
производство мебели	100,0	100,0	100,4
ремонт и монтаж машин и оборудования	100,0	103,8	103,9
Обеспечение электрической энергией, газом и паром; кондиционирование воздуха	99,5	98,6	98,1
Водоснабжение; водоотведение, организация сбора и утилизации отходов, деятельность по ликвидации загрязнений	100,4	99,6	98,6

Рынок труда

Занятость. Среднесписочная численность работников по полному кругу организаций (без учета совместителей) за май 2019 года составила 226398 человек, и увеличилась по сравнению с соответствующим периодом предыдущего года на 1%. На долю организаций, не относящихся к субъектам малого предпринимательства, приходилось 182623 человека, или 80,7% работающих. На условиях совместительства и по договорам гражданско-правового характера для работы в этих организациях привлекалось 6898 человек.

Количество замещенных рабочих мест в организациях (без субъектов малого предпринимательства)

	Май 2019, единиц	В % к		Справочно май 2018 в % к маю 2017
		маю 2018	апрелю 2019	
Всего замещенных рабочих мест (работников)	189521	101,0	99,8	99,3
в том числе:				
работников списочного состава (без внешних совместителей)	182623	101,1	99,8	99,2
внешних совместителей	3325	97,2	100,3	96,5
работников, выполнявших работы по договорам гражданско-правового характера	3573	102,7	99,8	104,6

В мае 2019 года в общем числе замещенных рабочих мест в организациях рабочие места внешних совместителей составляли 1,8%, лиц, выполнявших работы по гражданско-правовым договорам – 1,9%.

Безработица. К концу июня 2019 года в учреждениях государственной службы занятости населения состояло на учете 5785 не занятых трудовой деятельностью граждан, в том числе 5264 человека имели статус безработного, из них 4656 человек получали пособие по безработице (на конец июня 2018 года соответственно – 5674, 5063 и 4472 человека).

В июне 2019 года статус безработного получили 1205 человек. Размеры трудоустройства безработных в июне 2019 года были на 36 человек, или на 6,2% меньше, чем в июне 2018 года и составили 548 человек.

Всего в июне снято с регистрационного учета 1148 безработных граждан, из них 47,7% трудоустроено. К профессиональному обучению или получению дополнительного профессионального образования по направлению органов службы занятости приступило 97 безработных.

Уровень официальной (или регистрируемой) безработицы на конец июня составил 1% от численности рабочей силы.

**Движение численности безработных,
зарегистрированных в органах государственной службы занятости
(человек)**

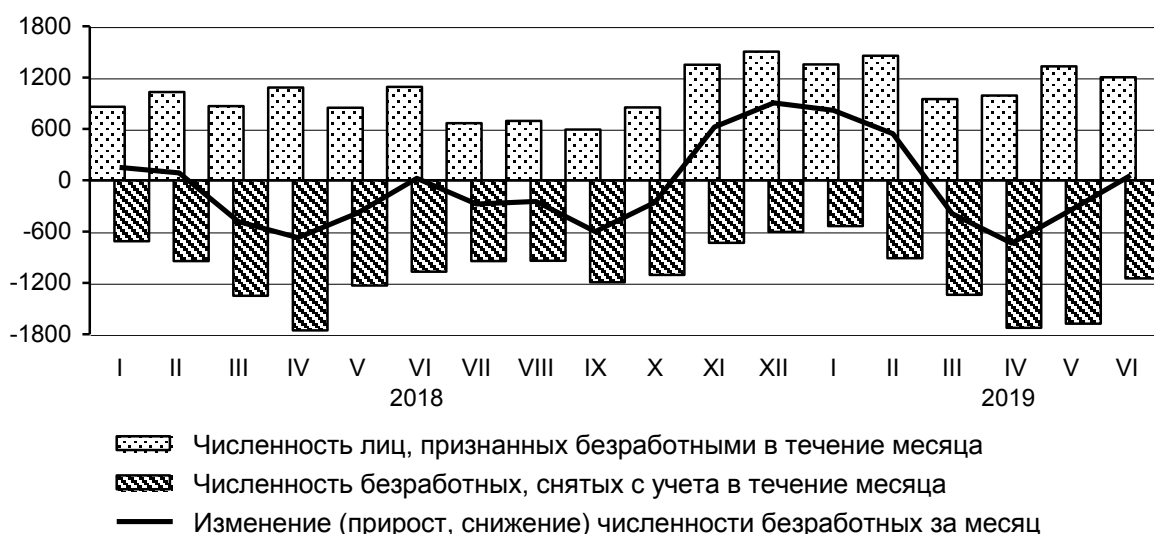

В конце июня 2019 года нагрузка не занятого трудовой деятельностью населения, состоящего на учете в государственных учреждениях службы занятости, составила 0,8 человека на одну заявленную вакансию.

Государственные финансы

Консолидированный бюджет области (по предварительным данным Министерства финансов Астраханской области) за январь-май 2019 года исполнен с профицитом 7006,8 млн. рублей, за соответствующий период 2018 года профицит составлял 3643,2 млн. рублей.

Доходы консолидированного бюджета области за январь-май 2019 года сложились в сумме 26334,3 млн. рублей и увеличились на 25,7% по сравнению с соответствующим периодом прошлого года.

Основную часть доходов занимают: налог на прибыль организаций (35,6%), налог на доходы физических лиц (20,9%), безвозмездные поступления (17,5%), налоги на имущество (13,8%), налоги на совокупный доход (4,6%).

Расходы консолидированного бюджета области за это же время были профинансированы в объеме 19327,5 млн. рублей, что составляет 111,6% к аналогичному показателю прошлого года.

В структуре расходов консолидированного бюджета области на образование пришлось 30%, социальную политику – 29,1%, здравоохранение – 10,6%, экономику – 8,7%, общегосударственные вопросы – 7,1%, культуру, кинематографию – 5%, жилищно-коммунальное хозяйство – 4,4%.

На 1 июня 2019 года (по оперативным данным Управления Федеральной налоговой службы по Астраханской области) в бюджеты всех уровней РФ поступило 79660,6 млн. рублей налоговых платежей и других доходов, из них 25278,8 млн. рублей - в доходы консолидированного бюджета области (включая платежи по налогам на совокупный доход), за соответствующий период 2018 года – 61219,7 млн. рублей и 19647,5 млн. рублей.

Финансы крупных и средних организаций

Финансовые результаты деятельности. В январе-мае 2019 года положительный сальдированный финансовый результат крупных и средних организаций, в действующих ценах, составил 55655,5 млн. рублей.

Прибыль прибыльных организаций за январь-май 2019 года сложилась в сумме 57668,5 млн. рублей, что на 8,7% выше, чем годом ранее.

Убытки убыточных организаций по сравнению с январем-маем 2018 года снизились в 1,9 раза и составили 2013 млн. рублей.

В январе-мае 2019 года доля убыточных организаций области по сравнению с январем-маем 2018 года (по сопоставимому кругу организаций) увеличилась на 2,3 процентного пункта и составила 49,8%.

Сальдированный финансовый результат организаций, осуществляющих производство товаров и услуг для реализации, за январь-май 2019 года

	Млн. рублей	В % к январю–маю 2018 ¹
Всего	55655,5	113,3
в том числе по организациям с основным видом деятельности:		
сельское, лесное хозяйство, охота, рыболовство, рыбоводство	-20,0	-
добыча полезных ископаемых	54495,9	109,2
обрабатывающие производства	-112,0	-
обеспечение электрической энергией, газом и паром; кондиционирование воздуха	1523,5	в 2,4 р.
водоснабжение; водоотведение, организация сбора и утилизации отходов, деятельность по ликвидации загрязнений	-21,9	-
строительство	-55,1	-
торговля оптовая и розничная; ремонт автотранспортных средств и мотоциклов	114,8	181,6
транспортировка и хранение	208,8	-
деятельность в области информации и связи	-9,5	-
деятельность по операциям с недвижимым имуществом	-8,9	-

¹ Темпы рассчитаны по сопоставимому кругу организаций, прочерк означает, что в одном или в обоих из сопоставляемых периодов был получен отрицательный сальдированный финансовый результат.

Состояние платежей и расчетов. На конец мая 2019 года суммарная задолженность по обязательствам (кредиторская, задолженность по кредитам и займам) организаций составила 267367,6 млн. рублей, из неё просроченная – 6102,8 млн. рублей, или 2,3% от общей суммы задолженности (на конец мая 2018 года – 1%, на конец апреля 2019 года – 2,1%).

Размер и структура суммарной задолженности по обязательствам организаций на конец мая 2019 года

	<i>Всего задолженность, млн. руб.</i>	<i>В % к концу предыдущего месяца</i>	<i>Просроченная задолженность, млн. руб.</i>	<i>В % к концу предыдущего месяца</i>
Всего	267367,6	94,7	6102,8	105,1
в том числе:				
кредиторская задолженность	97292,8	97,1	5488,5	105,7
в % к итогу	36,4	х	89,9	х
задолженность по кредитам и займам	170074,8	93,4	614,3	100,0
в % к итогу	63,6	х	10,1	х

Дебиторская задолженность к концу мая текущего года составила 88533,7 млн. рублей, из неё просроченная – 6738,2 млн. рублей, или 7,6% от общего объёма дебиторской задолженности (на конец мая 2018 года – 8,8%, на конец апреля 2019 года – 7,4%).

Уровень жизни населения¹

В январе-марте 2019 года *номинальные денежные доходы* населения сложились в сумме 67160,5 млн. рублей и увеличились в сравнении с аналогичным периодом 2018 года на 1,6%. Денежные расходы населения составили 69832,4 млн. рублей и увеличились на 4,8%.

Реальные денежные доходы в январе-марте 2019 года по сравнению с соответствующим периодом 2018 года уменьшились на 3%.

Среднедушевые денежные доходы в январе-марте 2019 года составили 22076,3 рубля в месяц, среднедушевые потребительские расходы – 20355 рублей в месяц.

¹ Оценка денежных доходов и расходов рассчитана в соответствии с Методологическими положениями по расчету показателей денежных доходов и расходов населения (приказ №465 от 02.07.2014г. с изменениями №680 от 20.11.2018 г.).

Среднемесячная начисленная заработная плата работников организаций, включая субъекты малого предпринимательства, составила в январе-мае 2019 года 34246,6 рубля, превысив данные за соответствующий период предыдущего года на 5,6%. Реальный размер среднемесячной начисленной заработной платы за период с начала года сложился на 0,7% выше по сравнению с январем-маем 2018 года.

**Отклонение средней заработной платы
от среднеобластного уровня
в мае 2019 года
(рублей)**



Суммарная задолженность по заработной плате по кругу наблюдаемых видов экономической деятельности на 1 июля 2019 года составила 89858 тыс. рублей и уменьшилась по сравнению с 1 июля 2018 года на 23,5%, по сравнению с 1 июня 2019 года увеличилась на 0,1%.

Объем просроченной задолженности по заработной плате, сложившийся на 1 июля 2019 года в 31,6 раза превышает месячный фонд заработной платы организаций, имеющих задолженность.

Динамика просроченной задолженности по заработной плате
(на 1 число месяца; млн. рублей)

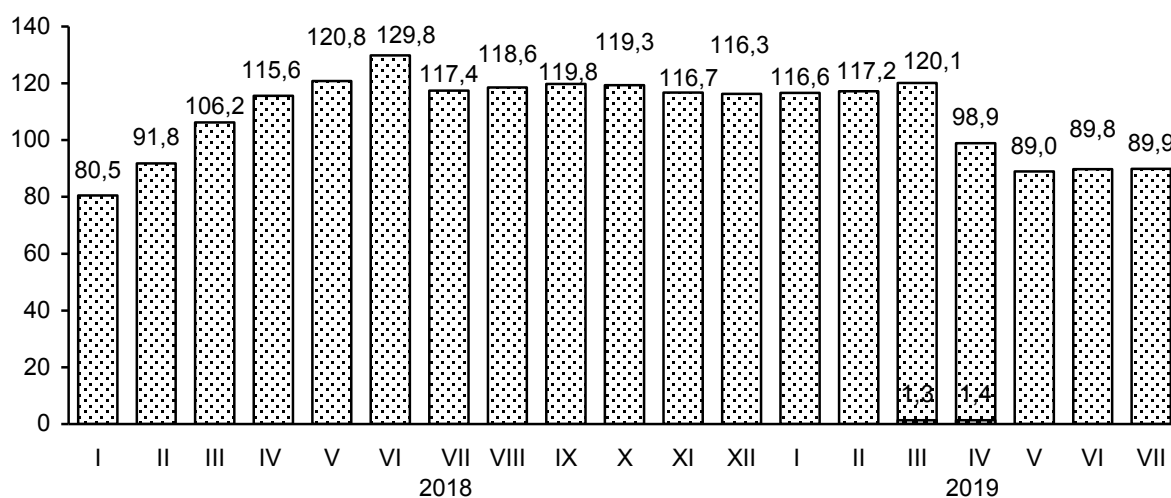

▣ Общая сумма задолженности

▣ в том числе задолженность из-за несвоевременного получения денежных средств из бюджетов всех уровней

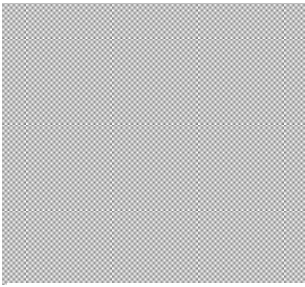

**СОЦИАЛЬНО-ЭКОНОМИЧЕСКОЕ ПОЛОЖЕНИЕ
ВОЛГОГРАДСКОЙ ОБЛАСТИ**

**Изменение основных показателей
производства товаров и услуг
в январе-июне 2018 и 2019 годов**
(в % к соответствующему периоду предыдущего года)

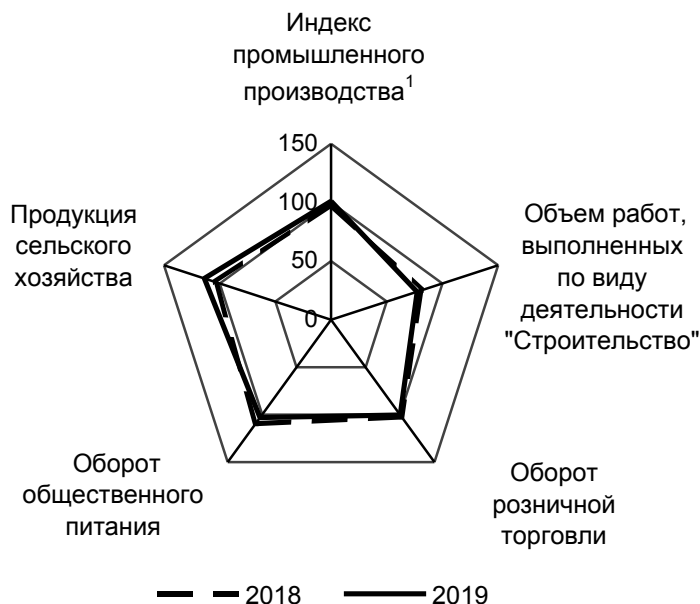

Промышленное производство

По итогам января-июня 2019 года индекс промышленного производства¹ по Волгоградской области составил 101 процент.

Индекс производства по видам деятельности
(по полному кругу предприятий и организаций)

	<i>Январь-июнь 2019 в % к январю-июню 2018</i>
Индекс промышленного производства ¹	101,0
в том числе индекс производства по видам деятельности:	
добыча полезных ископаемых	97,7
обрабатывающие производства	103,3
обеспечение электрической энергией, газом и паром; кондиционирование воздуха	83,0
водоснабжение; водоотведение, организация сбора и утилизации отходов, деятельность по ликвидации загрязнений	106,8

¹ Индекс промышленного производства исчисляется по видам деятельности "Добыча полезных ископаемых", "Обрабатывающие производства", "Обеспечение электрической энергией, газом и паром; кондиционирование воздуха", "Водоснабжение; водоотведение, организация сбора и утилизации отходов, деятельность по ликвидации загрязнений" на основе данных о динамике производства важнейших товаров-представителей (в натуральном или стоимостном выражении). В качестве весов используется структура валовой добавленной стоимости по видам экономической деятельности 2010 базисного года.

**Объем отгруженных товаров собственного производства,
выполненных работ и услуг собственными силами,
по видам экономической деятельности
в январе-июне 2019 года
(млн. рублей)**

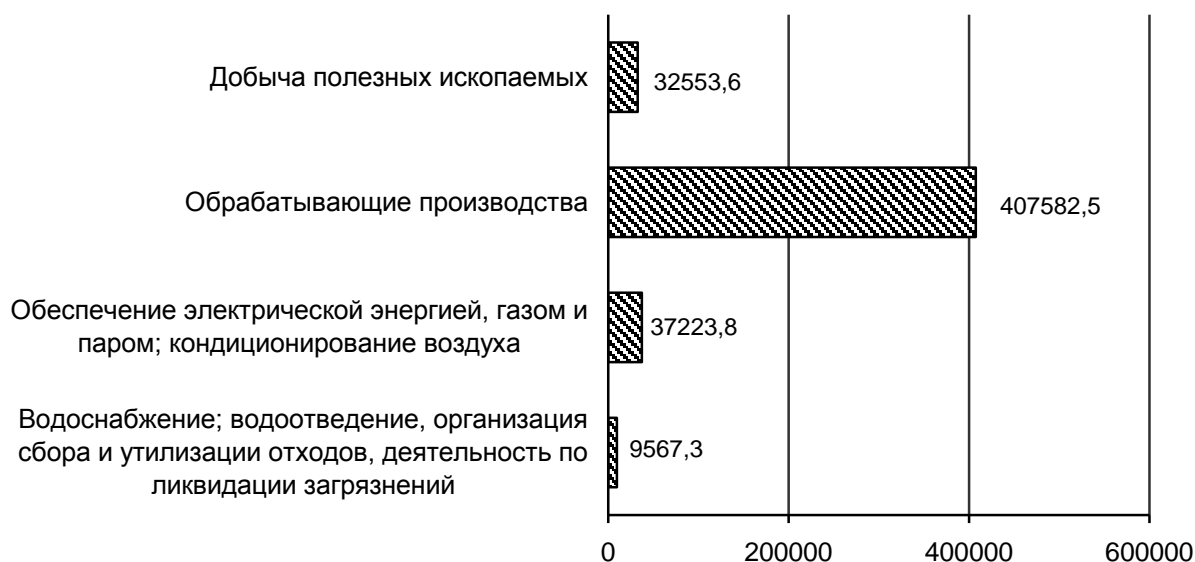

Добыча полезных ископаемых. Индекс производства в «Добыче полезных ископаемых» по итогам первого полугодия 2019 года составил 97,7 процента.

В добывающих производствах по сравнению с уровнем января-июня 2018 года уменьшилась добыча нефти сырой, включая газовый конденсат, на 2,7 процента, газа нефтяного попутного (газа горючего природного нефтяных месторождений) – на 5,2 процента.

Объем добычи газа горючего природного (газа естественного) увеличился относительно января-июня 2018 года на 20,7 процента.

Обрабатывающие производства. Индекс производства в целом по виду деятельности «Обрабатывающие производства» по результатам января-июня 2019 года составил 103,3 процента.

По сравнению с уровнем января-июня 2018 года рост наблюдался в организациях по ремонту и монтажу машин и оборудования – на 49,4 процента, производству лекарственных средств и материалов, применяемых в медицинских целях – на 40,1 процента, производству прочих транспортных средств и оборудования – на 30,9 процента, производству напитков – на 25,9 процента, производству компьютеров, электронных и оптических изделий – на 24,1 процента, производству кожи и изделий из кожи – на 20 процентов, обработке древесины и производству изделий из дерева и пробки, кроме мебели, производству изделий из соломки и материалов для плетения – на 19,9 процента, производству прочих готовых изделий – на 17,7 процента, производству прочей неметаллической минеральной продукции – на 14,3 процента, производству электрического оборудования – на 12,4 процента, производству химических веществ и химических

продуктов – на 11,2 процента, производству пищевых продуктов – на 5,7 процента, производству мебели – на 3,6 процента, производству одежды и производству металлургическому – на 3,4 процента, производству кокса и нефтепродуктов – на 3,1 процента.

По остальным видам экономической деятельности наблюдалось отставание объёма производства в январе-июне 2019 года по сравнению с январём-июнем 2018 года. Так, индекс в организациях по производству резиновых и пластмассовых изделий, составил 96,1 процента, производству текстильных изделий – 92,9 процента, полиграфической деятельности и копированию носителей информации – 88,5 процента, производству готовых металлических изделий, кроме машин и оборудования – 80 процентов, производству машин и оборудования, не включённых в другие группировки – 79,1 процента, производству табачных изделий – 77,7 процента, производству бумаги и бумажных изделий – 65,7 процента, производству автотранспортных средств, прицепов и полуприцепов – 57 процентов.

**Структура отгруженных товаров собственного производства,
выполненных работ и услуг собственными силами
по видам обрабатывающих производств
в январе-июне 2019 года
(процентов)**

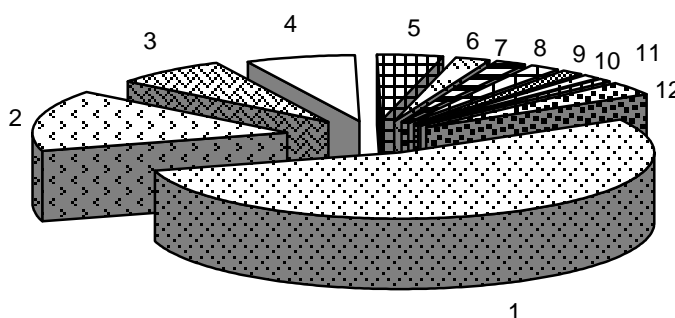

1	Производство кокса и нефтепродуктов	53,8
2	Производство металлургическое	15,1
3	Производство химических веществ и химических продуктов	7,3
4	Производство пищевых продуктов	6,9
5	Производство прочей неметаллической минеральной продукции	4,1
6	Производство резиновых и пластмассовых изделий	2,3
7	Производство машин и оборудования, не включённых в другие группировки	1,9
8	Производство готовых металлических изделий, кроме машин и оборудования	1,8
9	Ремонт и монтаж машин и оборудования	1,5
10	Производство прочих транспортных средств и оборудования	1,1
11	Производство напитков	0,8
12	Другие производства	3,4

Производство основных видов продукции обрабатывающих производств

	Единица измерения	Январь-июнь 2019	В % к январю-июню 2018
Производство пищевых продуктов			
Мясо крупного рогатого скота, свинина, баранина, козлятина, конина и мясо прочих животных семейства лошадиных, оленина и мясо прочих животных семейства оленьих (оленьевых) парные, остывшие или охлаждённые	тонн	2123,5	84,1
Мясо и субпродукты пищевые домашней птицы	тонн	20595,7	99,3
Соки из фруктов и овощей	тыс. усл. банок	590,5	1,2
Масло подсолнечное и его фракции нерафинированные	тонн	204942,9	124,2
Изделия хлебобулочные недлительного хранения	тонн	37266,5	94,0
Производство напитков			
Пиво, кроме отходов пивоварения	тыс. дкл	5470,1	132,5
Производство табачных изделий			
Сигареты	млн. штук	... ¹	77,7
Текстильное и швейное производство			
Ткани хлопчатобумажные	тыс. м ²	...	101,7
Ткани кордные из высокопрочной нейлоновой пряжи или прочей полиамидной, полиэфирной или вискозной пряжи	тыс. м ²	... ¹	96,0
Производство бумаги и бумажных изделий			
Ящики и коробки из гофрированной бумаги или гофрированного картона	тонн	6387,5	99,8
Производство кокса и нефтепродуктов			
Бензин автомобильный	тыс. тонн	... ¹	88,1
Топливо дизельное	тыс. тонн	... ¹	101,5
Мазут топочный	тыс. тонн	499,0	96,2
Производство химических веществ и химических продуктов			
Углерод технический (сажи и прочие формы дисперсного углерода, не включённые в другие группировки)	тонн	... ¹	107,4
Гидроксид натрия (сода каустическая)	тыс. тонн	... ¹	104,7
Пластмассы в первичных формах	тонн	42175,3	82,7
Производство резиновых и пластмассовых изделий			
Шины, покрышки и камеры резиновые новые, тыс. штук	тыс. штук	... ¹	72,6
Производство прочей неметаллической минеральной продукции			
Плитки керамические глазурованные для внутренней облицовки стен	тыс. кв. м	... ¹	103,4
Портландцемент, цемент глинозёмистый, цемент шлаковый и аналогичные цементы гидравлические	тыс. тонн	... ¹	97,5
Гипс строительный	тыс. тонн	... ¹	124,1

ЮЖНЫЙ ФЕДЕРАЛЬНЫЙ ОКРУГ

	<i>Единица измерения</i>	<i>Январь-июнь 2019</i>	<i>В % к январю-июню 2018</i>
Блоки и прочие изделия сборные строительные для зданий и сооружений из цемента, бетона или искусственного камня	тыс. куб. м	123,6	112,7
Производство металлургическое			
Прокат готовый	тонн	44869,5	34,8
Трубы, профили пустотелые и их фитинги стальные	тонн	486518,1	92,8
Производство готовых металлических изделий, кроме машин и оборудования			
Проволока скрученная, канаты, шнуры плетёные, стропы и аналогичные изделия из черных металлов без электрической изоляции	тонн	... ¹	98,5
Производство электрического оборудования			
Машины стиральные бытовые	штук	... ¹	181,8
Плиты газовые бытовые	штук	... ¹	115,5
Производство машин и оборудования, не включённых в другие группировки			
Насосы центробежные подачи жидкостей прочие; насосы прочие	штук	... ¹	46,2
Подшипники шариковые или роликовые	тыс. штук	4444,1	96,5
Производство автотранспортных средств, прицепов и полуприцепов			
Автокраны	штук	... ¹	в 5,1 р.
Автобусы, имеющие технически допустимую максимальную массу более 5 т, штук	штук	... ¹	34,7

¹ Данные не публикуются в целях обеспечения конфиденциальности первичных статистических данных, полученных от организаций, в соответствии с Федеральным законом.

Обеспечение электрической энергией, газом и паром; кондиционирование воздуха. Индекс производства по данному виду деятельности в январе-июне 2019 года составил 83 процента.

В январе-июне 2019 года уменьшилось производство электроэнергии по сравнению с уровнем аналогичного периода 2018 года на 19,3 процента, пара и горячей воды – на 12,9 процента.

Индекс производства по виду деятельности **«Водоснабжение; водоотведение, организация сбора и утилизации отходов, деятельность по ликвидации загрязнений»** по итогам января-июня 2019 года составил 106,8 процента.

Строительство

Из объектов коммунальной инфраструктуры в январе-июне 2019 года в области построены газовые сети протяженностью 1,7 километра.

Сданы в эксплуатацию торговые предприятия площадью 15 тыс. м².

Подрядная деятельность. Объем работ, выполненных собственными силами организаций по виду деятельности «Строительство», за январь-июнь 2019 года составил 22363 млн. рублей, что на 22,8 процента меньше, чем за январь-июнь 2018 года.

Жилищное строительство. За первое полугодие 2019 года построены жилые дома на 3642 квартиры общей площадью 274,8 тыс. м², или 102,9 процента к уровню января-июня 2018 года.

Из общего объема введенного в действие жилья населением построены жилые дома общей площадью 143,2 тыс. м², что на 11,3 процента меньше уровня января-июня 2018 года.

Сельское хозяйство

За январь-июнь 2019 года объем производства сельскохозяйственной продукции в хозяйствах всех категорий (сельскохозяйственные организации, крестьянские (фермерские) хозяйства и индивидуальные предприниматели, хозяйства населения) в действующих ценах, по предварительной оценке, составил 23,9 млрд. рублей, или 113,6 процента к январю-июню 2018 года в сопоставимых ценах.

Растениеводство

Под урожай 2019 года в хозяйствах всех категорий (сельскохозяйственные организации, крестьянские (фермерские) хозяйства и индивидуальные предприниматели, хозяйства населения), по предварительным данным, зерновые и зернобобовые культуры посеяны на площади 2165 тыс. га, подсолнечник – на 673,2 тыс. га, картофель – на 13,5 тыс. га, овощи – на 27,3 тыс. га.

Размеры посевных площадей основных сельскохозяйственных культур под урожай 2019 года¹

тыс. гектаров

	Хозяйства всех категорий	в том числе:			Хозяйства всех категорий 2019 в % к 2018
		сельхоз-организации	крестьянские (фермерские) хозяйства и индивидуальные предприниматели	хозяйства населения	
Посевная площадь – всего	3136,9	1886,8	1213,3	36,8	99,5
Зерновые и зернобобовые культуры	2165,0	1293,5	871,4	0,1	98,2
в % к хозяйствам всех категорий	100,0	59,7	40,2	0,0	
Подсолнечник	673,2	432,1	240,1	1,0	106,1
в % к хозяйствам всех категорий	100,0	64,2	35,7	0,1	
Сахарная свёкла (фабричная)	... ²	... ²	-	-	67,5
в % к хозяйствам всех категорий	100,0	100,0	-	-	
Картофель	13,5	1,4	0,8	11,3	94,3
в % к хозяйствам всех категорий	100,0	10,3	6,0	83,7	
Овощи ³	27,3	5,3	13,2	8,8	105,7
в % к хозяйствам всех категорий	100,0	19,5	48,2	32,3	

¹ Данные предварительные.

² Данные не публикуются в целях обеспечения конфиденциальности первичных статистических данных, полученных от организаций, в соответствии с Федеральным законом.

³ Овощи открытого грунта (включая овощи закрытого грунта по хозяйствам населения).

Животноводство. На конец июня 2019 года поголовье крупного рогатого скота в хозяйствах всех категорий, по расчётам, составляло 322,3 тыс. голов (на 1,4% больше по сравнению с соответствующей датой предыдущего года), из него коров – 171 тыс. (на 4,4% больше), поголовье свиней – 257,9 тыс. (на 1,9% больше), овец и коз – 970,3 тыс. (на 6% меньше), птицы – 8616,1 тыс. голов (на 10,1% меньше).

В январе-июне 2019 года в хозяйствах всех категорий, по расчётам, произведено скота и птицы на убой (в живом весе) 108,3 тыс. тонн, молока – 177,1 тыс. тонн, яиц – 388,3 млн. штук.

**Объем производства основных видов продукции животноводства
в январе-июне 2018 и 2019 годов**

(в хозяйствах всех категорий; тыс. тонн; яйца – млн. штук)

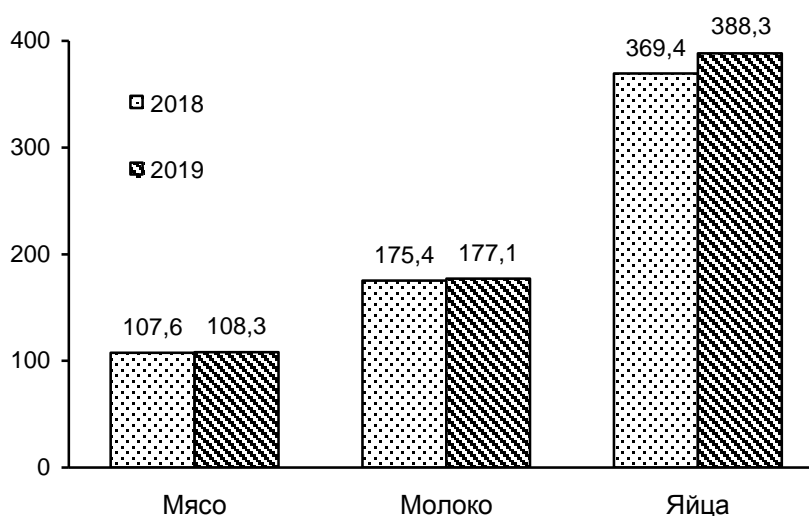

Надои молока на одну корову в сельскохозяйственных организациях, не относящихся к субъектам малого предпринимательства, в январе-июне 2019 года составили 3458 килограммов (в январе-июне 2018 года – 3135 килограммов), яйценоскость кур-несушек – 164 яйца (162 яйца).

Потребительский рынок

Розничная торговля. Оборот розничной торговли в январе-июне 2019 года составил 190,1 млрд. рублей, или 100,4 процента к соответствующему периоду предыдущего года.

В январе-июне 2019 года оборот розничной торговли на 93 процента формировался торгующими организациями и индивидуальными предпринимателями, осуществляющими деятельность вне рынка, доля розничных рынков и ярмарок составила 7 процентов.

**Формирование оборота розничной торговли
в январе-июне 2019 года**
(в процентах к итогу)

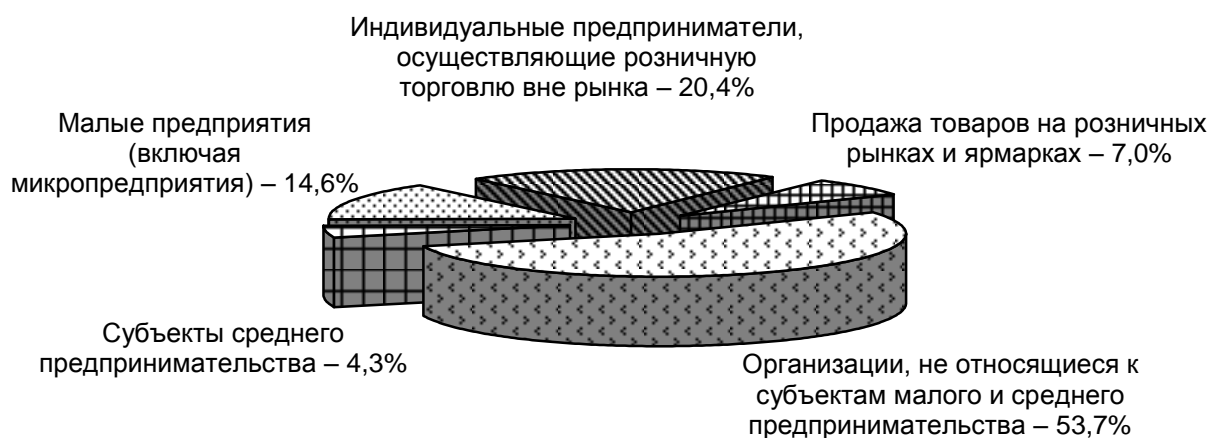

В структуре оборота розничной торговли удельный вес пищевых продуктов, включая напитки, и табачных изделий в январе-июне 2019 года составил 47,2 процента, непродовольственных товаров – 52,8 процента (в январе-июне 2018 года – 46,1% и 53,9%, соответственно). За январь-июнь 2019 года населению области реализовано пищевых продуктов, включая напитки, и табачных изделий на 89,8 млрд. рублей (101,7% к соответствующему периоду 2018 года), непродовольственных товаров – на 100,3 млрд. рублей (99,2%).

Общественное питание. В январе-июне 2019 года оборот общественного питания ресторанов, баров, кафе, столовых при предприятиях и учреждениях, организаций, осуществляющих поставку продукции общественного питания, составил 6,9 млрд. рублей, или 102,9 процента в сопоставимых ценах к январю-июню 2018 года.

Платные услуги населению. В январе-июне 2019 года объем платных услуг населению сложился в сумме 74,2 млрд. рублей, или 99,5 процента к январю-июню 2018 года.

В структуре платных услуг населению доминируют пять видов услуг, которые занимают 80,7 процента от общего объёма. К ним относятся транспортные услуги (14,1%), услуги жилищно-коммунального хозяйства (31,5%), телекоммуникационные услуги (14,7%), системы образования (7,5%) и бытовые услуги (12,9%).

В первом полугодии 2019 года жителям Волгоградской области было оказано услуг бытового характера на сумму 9,6 млрд. рублей, что составило 101,9 процента к первому полугодю 2018 года.

Цены

Индексы цен и тарифов

на конец периода; в процентах

	Июнь 2019 к		Справочно июнь 2018 к	
	май 2019	декабрю 2018	маю 2018	декабрю 2017
Индекс потребительских цен	100,0	102,3	100,5	102,4
Индекс цен производителей промышленных товаров, реализуемых на внутренний рынок	100,2	101,4	101,9	109,7
Сводный индекс цен на продукцию (затраты, услуги) инвестиционного назначения	100,3	103,4	101,4	106,2
индекс цен производителей на строительную продукцию	100,2	103,5	101,8	107,0
Индекс тарифов на грузовые перевозки	100,0	104,8	100,0	118,3
Индекс цен производителей сельскохозяйственной продукции	95,0	93,3	100,8	102,4

Потребительские цены. Индекс потребительских цен в июне 2019 года по отношению к декабрю 2018 года составил в Волгоградской области 102,3 процента, в том числе на продовольственные товары – 102,6 процента, непродовольственные товары – 101,7 процента, услуги – 103 процента.

Цены на *продовольственные товары* за период с начала 2019 года выросли в среднем на 2,6 процента.

За период с начала текущего года наибольший рост цен наблюдался на плодоовощную продукцию. Стали дороже: морковь – в 2 раза, лук – в 1,9 раза, картофель и свёкла – в 1,6 раза, лимоны – на 42 процента, яблоки – на 33 процента, виноград – на 30 процентов, чеснок, бананы – на 19-20 процентов.

Также значительный рост цен зарегистрирован на пшено (на 38%), баранину (на 20%), муку (на 13%), соль, макаронные изделия, рис, крупу манную, гречневую – на 8-14 процентов. Рыбопродукты, хлеб и хлебобулочные изделия, масло сливочное, кондитерские изделия, кофе подорожали – на 3,9-5,4 процента.

Снижение цен с начала 2019 года наблюдалось на огурцы в 2,4 раза, помидоры (на 35%), яйца (на 34%), капусту (на 23%), апельсины (на 9,3%), сахар (на 7,7%), куры (на 6%), масло подсолнечное (на 5,6%), свинину (на 3,7%).

Стоимость условного (минимального) набора продуктов питания по Волгоградской области на конец июня 2019 года составила 3846,31 руб. в расчёте на 1 человека и за месяц снизилась на 0,5 процента, с начала года – повысилась на 7,7 процента (за январь-июнь 2018 года – на 9,7%).

За период с начала 2019 года на региональном рынке *непродовольственных товаров* наиболее существенно подорожали спички и товары для животных (на 12% и 10% соответственно). Также выше среднего по группе непродовольственных товаров отмечен рост цен на парфюмерно – косметические (на 5,1%), бумажно-беловые

товары (на 5,8%), медикаменты, перевязочные материалы, легковые автомобили, бензин автомобильный, табачные изделия, инструменты и оборудование, металлическую посуду и металлические предметы домашнего обихода, печатные издания, ювелирные изделия, бельевой трикотаж, ткани хлопчатобумажные – на 2,7-4,3 процента.

Снижение цен с начала 2019 года отмечалось на средства связи, флеш-накопители, машины швейные, пиломатериалы – на 3,3-6,4 процента. Также подешевели меха и меховые изделия, одежда мужская, женская, детская, обувь мужская, ковры и ковровые изделия, телерадиотовары, персональные компьютеры – на 1-2,7 процента.

За январь-июнь 2019 года рост цен наблюдался на бензин – на 2,8 процента, дизельное топливо – на 0,1 процента. Снижение цен зафиксировано на газовое моторное топливо – на 7,7 процента.

Общее удорожание услуг за период с начала года составило 3 процента.

С начала 2019 года подорожали услуги бань и душевых (на 18%), ветеринарные услуги (на 7,3%), услуги по ремонту холодильников (на 6,7%), услуги по ремонту жилищ (на 6,5%), услуги физической культуры и спорта (на 3,6%), медицинские услуги (на 3,4%), услуги по ремонту и техническому обслуживанию транспортных средств (на 3%), экскурсионные услуги (на 1,5%), услуги организатора проведения торжеств (на 1,3%), услуги образования (на 1%), услуги парикмахерских и организаций культуры (на 0,5%).

Также выросли тарифы на услуги пассажирского транспорта. Подорожал проезд в городском транспорте: в троллейбусе (на 25%), в автобусе (на 21%), в трамвае (на 16%); в поездах дальнего следования (на 16%), в междугородном автобусе (на 5,2%).

Снизилась с начала 2019 года стоимость абонентской платы за доступ к сети Интернет (на 4%), услуг в сфере зарубежного туризма (на 2,9%), полётов в самолёте (на 2,6%), услуг банков (на 0,5%).

Цены производителей. Индекс цен производителей промышленных товаров, реализуемых на внутренний рынок, за 1 полугодие 2019 года составил 101,4 процента.

Индекс цен производителей промышленных товаров, реализуемых на внутренний рынок, по отдельным видам экономической деятельности

на конец периода; в процентах

	Июнь 2019 к		Справочно июнь 2018 к декабрю 2017
	маю 2019	декабрю 2018	
Промышленное производство	100,2	101,4	109,7
Добыча полезных ископаемых	97,5	128,2	125,6
Обрабатывающие производства	100,6	99,4	109,7
из них:			
производство пищевых продуктов	100,7	100,6	105,8

ВОЛГОГРАДСКАЯ ОБЛАСТЬ

	Июнь 2019 к		Справочно июнь 2018 к декабрю 2017
	маю 2019	декабрю 2018	
производство напитков	102,7	111,4	95,3
производство табачных изделий	100,0	94,6	95,6
производство текстильных изделий	101,1	92,5	111,2
производство одежды	100,0	100,0	101,2
обработка древесины и производство изделий из дерева и пробки, кроме мебели, производство изделий из соломки и материалов для плетения	100,0	100,6	-
производство бумаги и бумажных изделий	100,0	100,2	100,0
деятельность полиграфическая и копирование носителей информации	100,0	103,7	109,3
производство кокса и нефтепродуктов	100,4	95,6	119,0
производство химических веществ и химических продуктов	100,7	104,5	105,0
производство резиновых и пластмассовых изделий	100,1	106,5	108,0
производство прочей неметаллической минеральной продукции	99,4	101,8	101,5
производство металлургическое	99,3	98,9	107,5
производство готовых металлических изделий, кроме машин и оборудования	103,9	106,5	104,2
производство компьютеров, электронных и оптических изделий	100,0	108,4	106,9
производство электрического оборудования	100,0	104,2	100,0
производство машин и оборудования, не включенных в другие группировки	100,1	101,7	97,2
производство автотранспортных средств, прицепов и полуприцепов	100,6	100,6	100,0
производство мебели	100,0	107,1	99,3
Обеспечение электрической энергией, газом и паром; кондиционирование воздуха	99,7	96,6	94,6
Водоснабжение; водоотведение, организация сбора и утилизации отходов, деятельность по ликвидации загрязнений	100,0	100,0	100,0

Рынок труда

Занятость. В общей численности работников организаций, не относящихся к субъектам малого предпринимательства, в мае 2019 года 446,3 тыс. человек, или 96,6 процента составляли штатные работники (без учёта совместителей). На условиях совместительства и по договорам гражданско-правового характера для работы в этих организациях привлекалось ещё 15,7 тыс. человек (в эквиваленте полной занятости).

Число замещённых рабочих мест работниками списочного состава, совместителями и лицами, выполнявшими работы по договорам гражданско-правового характера, в организациях (без субъектов малого предпринимательства) составило в мае 2019 года 461,9 тыс., что на 7,2 тыс. замещённых рабочих мест меньше, чем в мае 2018 года.

Количество замещённых рабочих мест в организациях
(без субъектов малого предпринимательства)

	Май 2019, единиц	В % к маю 2018
Всего замещённых рабочих мест (работников)	461925	98,5
в том числе:		
работниками списочного состава (без внешних совместителей)	446256	98,6
внешними совместителями ¹	7227	95,1
работниками, выполнявшими работы по договорам гражданско-правового характера ¹	8442	95,3

¹ В эквиваленте полной занятости.

В общем количестве замещённых рабочих мест в организациях рабочие места внешних совместителей в мае 2019 года составляли 1,6 процента; лиц, выполнявших работы по гражданско-правовым договорам – 1,8 процента.

Безработица. К концу июня 2019 года в органах службы занятости населения (по данным Комитета по труду и занятости населения Волгоградской области) состояли на учёте 11 тыс. не занятых трудовой деятельностью граждан, из них 9,7 тыс. человек имели статус безработного (на конец июня 2018 года, соответственно, – 10 тыс. и 8,8 тыс. человек).

В июне 2019 года получили статус безработного 1,6 тыс. человек, или на 0,1 тыс. человек (на 6,7%) больше, чем в июне 2018 года. Размеры трудоустройства безработных в июне 2019 года были на 127 человек (на 14,6%) больше, чем в июне 2018 года и составили 998 человек.

Уровень зарегистрированной безработицы на конец июня 2019 года составил 0,8 процента от численности рабочей силы.

**Движение численности безработных,
зарегистрированных в органах государственной службы занятости
(человек)**

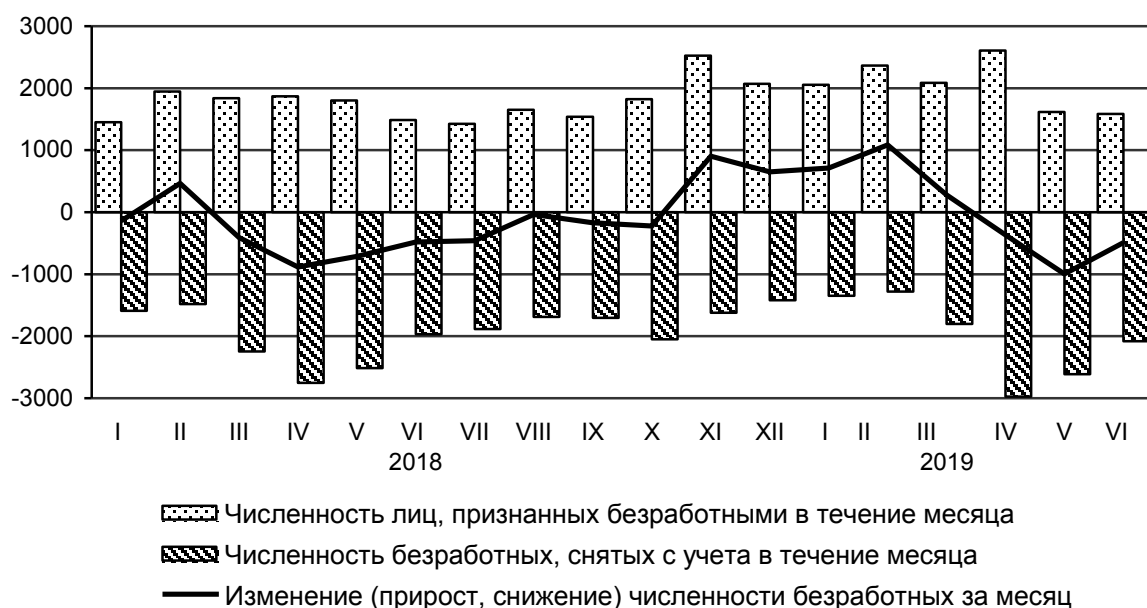

Государственные финансы

По данным Комитета финансов Волгоградской области за январь-май 2019 года *консолидированный бюджет* области исполнен с профицитом в 5,9 млрд. рублей.

Доходы консолидированного бюджета области за январь-май 2019 года по сравнению с доходами полученными за соответствующий период 2018 года, увеличились на 5,3 процента, составив 49,4 млрд. рублей.

Расходы консолидированного бюджета области профинансированы в объеме 43,5 млрд. рублей, что на 5,5 процента меньше, чем за январь-май 2018 года.

В январе-мае 2019 года на финансирование социальной сферы направлено 30,7 млрд. рублей, или 70,5 процента средств расходной части консолидированного бюджета, общегосударственных вопросов – 3,7 млрд. рублей, или 8,6 процента, национальной экономики – 5,6 млрд. рублей, или 12,8 процента, жилищно-коммунального хозяйства – 1,5 млрд. рублей, или 3,4 процента, национальной безопасности и правоохранительной деятельности – 0,5 млрд. рублей, или 1,1 процента.

По оперативным данным Управления Федеральной налоговой службы по Волгоградской области в бюджеты всех уровней по Волгоградской области за январь-май 2019 года поступило налогов и сборов на сумму 61,4 млрд. рублей, что на 13,5 процента меньше, чем за январь-май 2018 года.

Рост поступлений наблюдался по налогам, сборам и регулярным платежам за пользование природными ресурсами (на 27,8%), налогу на имущество (на 8,6%), налогу на доходы физических лиц (на 4,2%), налогу на прибыль организаций (на 3,7%). Снижение поступлений в бюджет зафиксировано по акцизам (на 30,9%).

В консолидированный бюджет Волгоградской области перечислен 40,4 млрд. рублей, или 65,7 процента всех поступлений (за январь-май 2018 года – 55,2%).

Финансы крупных и средних организаций

За январь-май 2019 года *сальдированный финансовый результат* организаций Волгоградской области составил 34,8 млрд. рублей прибыли (за январь-май 2018 года по сопоставимому кругу организаций было получено 32,3 млрд. рублей прибыли).

Из 636 организаций 417 (65,6%) получили прибыль в размере 39,2 млрд. рублей, 219 (34,4%) организаций – убыток в сумме 4,4 млрд. рублей. По сравнению с январём-маем 2018 года сумма прибыли возросла (на 10,5%), сумма убытка организаций – на 37,8 процента.

Наибольший объем прибыли получен в сельском хозяйстве, добыче полезных ископаемых, производстве нефтепродуктов, производстве пищевых продуктов, металлургическом производстве, обеспечении электроэнергией, газом и паром.

В то же время значительный объем отрицательного сальдированного финансового результата получен в производстве машин и оборудования, производстве готовых металлических изделий.

Сальдированный финансовый результат организаций, осуществляющих производство товаров и услуг для реализации за январь-май 2019 года

	<i>Млн. рублей</i>	<i>В % к январю-маю 2018¹</i>
Всего	34772,9	107,8
в том числе по организациям с основным видом деятельности:		
сельское, лесное хозяйство, охота, рыболовство и рыбоводство	1820,1	74,6
добыча полезных ископаемых	2332,8	143,4
обрабатывающие производства	25018,8	119,5
обеспечение электрической энергией, газом и паром; кондиционирование воздуха	3024,3	89,3
водоснабжение; водоотведение, организация сбора и утилизации отходов, деятельность по ликвидации загрязнений	96,5	39,8
строительство	422,9	89,0
торговля оптовая и розничная; ремонт автотранспортных средств и мотоциклов	740,4	48,1

	Млн. рублей	В % к январю-маю 2018 ¹
транспортировка и хранение	689,0	99,8
деятельность гостиниц и предприятий общественного питания	-18,9	-
деятельность в области информации и связи	-9,3	-
деятельность по операциям с недвижимым имуществом	382,9	62,8
деятельность профессиональная, научная и техническая	82,6	34,8
деятельность административная и сопутствующие дополнительные услуги	49,3	138,7
образование	39,1	109,2
деятельность в области здравоохранения и социальных услуг	31,9	799,3
деятельность в области культуры, спорта, организации досуга и развлечений	4,5	172,4
предоставление прочих видов услуг	66,1	379,7

¹ Темпы рассчитаны по сопоставимому кругу организаций, прочерк означает, что в одном или в обоих из сопоставляемых периодов был получен отрицательный сальдированный финансовый результат.

Состояние платежей и расчетов. На конец мая 2019 года суммарная задолженность по обязательствам (кредиторская и задолженность по кредитам банков и займам) организаций Волгоградской области составила 443,5 млрд. рублей, из неё просроченная – 32,2 млрд. рублей, или 7,3 процента от общей суммы задолженности (на конец апреля 2019 года – 6,6%, на конец мая 2018 года – 6,9%).

Кредиторская задолженность на конец мая 2019 года сложилась в сумме 282,6 млрд. рублей, в том числе просроченная – 26,4 млрд. рублей, что составляет 9,4 процента всей задолженности (на конец апреля 2019 года – 8,1%, на конец мая 2018 года – 10,1%).

В структуре просроченной кредиторской задолженности 79,9 процента объёма, или 21,1 млрд. рублей составили неплатежи поставщикам. На задолженность в бюджет и во внебюджетные фонды приходится 9,8 процента, или 2,6 млрд. рублей.

Задолженность организаций по полученным кредитам банков и займам на конец мая 2019 года составила 160,9 млрд. рублей, в том числе просроченная – 5,7 млрд. рублей, или 3,6 процента от общего объёма задолженности (на конец апреля 2019 года – 3,6%, на конец мая 2018 года – 1,5%).

Дебиторская задолженность на конец мая 2019 года составила 220,3 млрд. рублей, из неё просроченная – 21,5 млрд. рублей, или 9,7 процента от общего объёма дебиторской задолженности (на конец апреля 2019 года – 9,3%, на конец мая 2018 года – 9,5%). За май общий объём дебиторской задолженности уменьшился на 0,4 процента, просроченной задолженности – увеличился на 4,8 процента.

Уровень жизни населения

В первом квартале 2019 года *объем денежных доходов* населения области сложился в размере 154,3 млрд. рублей и увеличился на 1,7 процента по сравнению с первым кварталом 2018 года.

Денежные расходы населения в первом квартале 2019 года составили 161,7 млрд. рублей и увеличились на 7,1 процента по сравнению с соответствующим периодом предыдущего года. Население израсходовало на покупку товаров и оплату услуг 142,2 млрд. рублей, что на 7,4 процента больше, чем в первом квартале 2018 года.

Сбережения населения за этот период уменьшились на 7,5 млрд. рублей против их прироста в первом квартале 2018 года на 0,6 млрд. рублей.

Реальные денежные доходы, по оценке, в первом квартале 2019 года по сравнению с соответствующим периодом предыдущего года снизились на 3,4 процента.

Реальные располагаемые денежные доходы (доходы за вычетом обязательных платежей, скорректированные на индекс потребительских цен), по оценке, в первом квартале 2019 года по сравнению с соответствующим периодом предыдущего года снизились на 3,8 процента.

Денежные доходы на душу населения в первом квартале 2019 года в среднем за месяц составили 20507,4 рубля.

Среднемесячная начисленная заработная плата за январь-май 2019 года в крупных, средних и малых организациях составила 31284 рубля и увеличилась по сравнению с январём-маем 2018 года на 4,7 процента.

Реальная заработная плата, рассчитанная с учётом индекса потребительских цен, по сравнению с январём-маем 2018 года уменьшилась на 0,5 процента.

**Отклонение средней заработной платы
от среднеобластного уровня
в мае 2019 года
(рублей)**



Суммарная задолженность по заработной плате по кругу наблюдаемых видов экономической деятельности по сравнению с 1 июня 2019 года увеличилась на 0,3 млн. рублей и составила на 1 июля 2019 года 165,7 млн. рублей.

Динамика просроченной задолженности по заработной плате¹
(на 1 число месяца; млн. рублей)

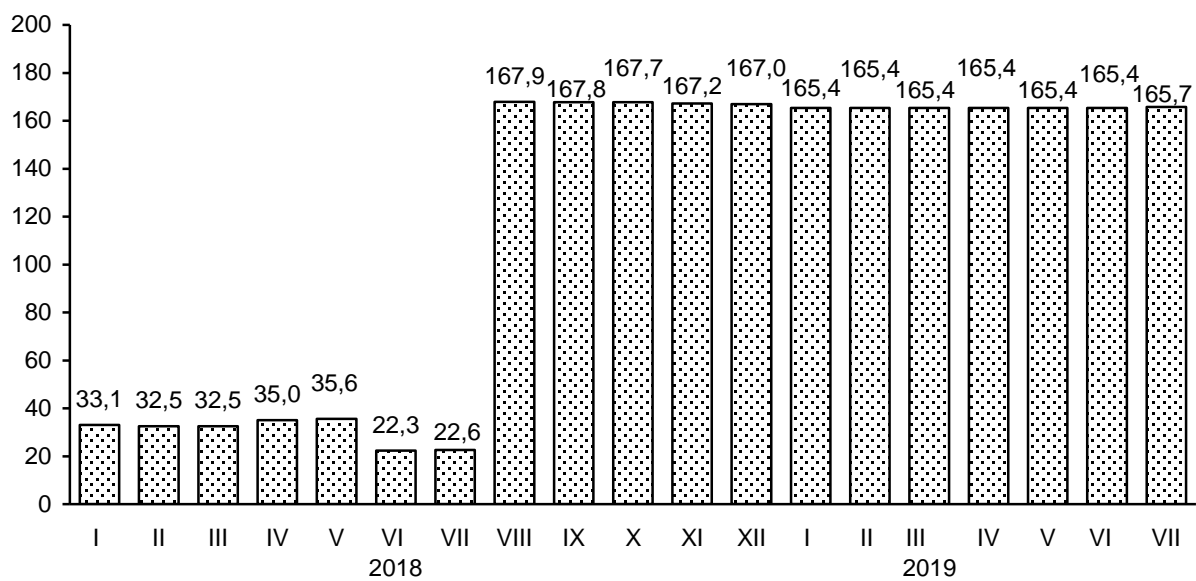

¹ По кругу отчитавшихся организаций.



**СОЦИАЛЬНО-ЭКОНОМИЧЕСКОЕ ПОЛОЖЕНИЕ
РОСТОВСКОЙ ОБЛАСТИ**

**Изменение основных показателей
производства товаров и услуг
в январе-июне 2018 и 2019 годов**
(в % к соответствующему периоду предыдущего года)

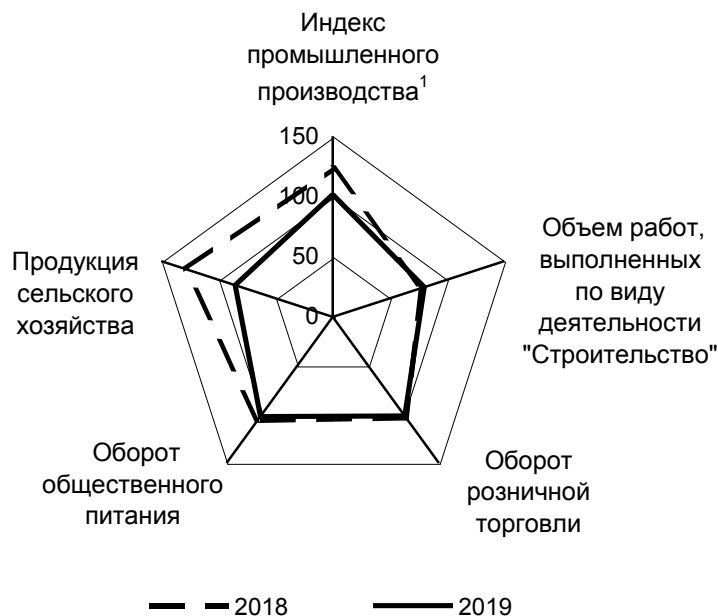

Промышленное производство

По итогам января-июня 2019 года индекс промышленного производства¹ по Ростовской области составил 101,6 процента.

Индекс производства по видам деятельности
(по полному кругу предприятий и организаций)

	Январь-июнь 2019 в % к январю-июню 2018
Индекс промышленного производства ¹	101,6
в том числе индекс производства по видам деятельности:	
добыча полезных ископаемых	109,6
обрабатывающие производства	101,1
обеспечение электрической энергией, газом и паром; кондиционирование воздуха	103,6
водоснабжение; водоотведение, организация сбора и утилизации отходов, деятельность по ликвидации загрязнений	98,8

¹ Индекс промышленного производства исчисляется по видам деятельности "Добыча полезных ископаемых", "Обрабатывающие производства", "Обеспечение электрической энергией, газом и паром; кондиционирование воздуха", "Водоснабжение; водоотведение, организация сбора и утилизации отходов, деятельность по ликвидации загрязнений" на основе данных о динамике производства важнейших товаров-представителей (в натуральном или стоимостном выражении). В качестве весов используется структура валовой добавленной стоимости по видам экономической деятельности 2010 базисного года.

**Объем отгруженных товаров собственного производства,
выполненных работ и услуг собственными силами,
по видам экономической деятельности
в январе-июне 2019 года
(млн. рублей)**

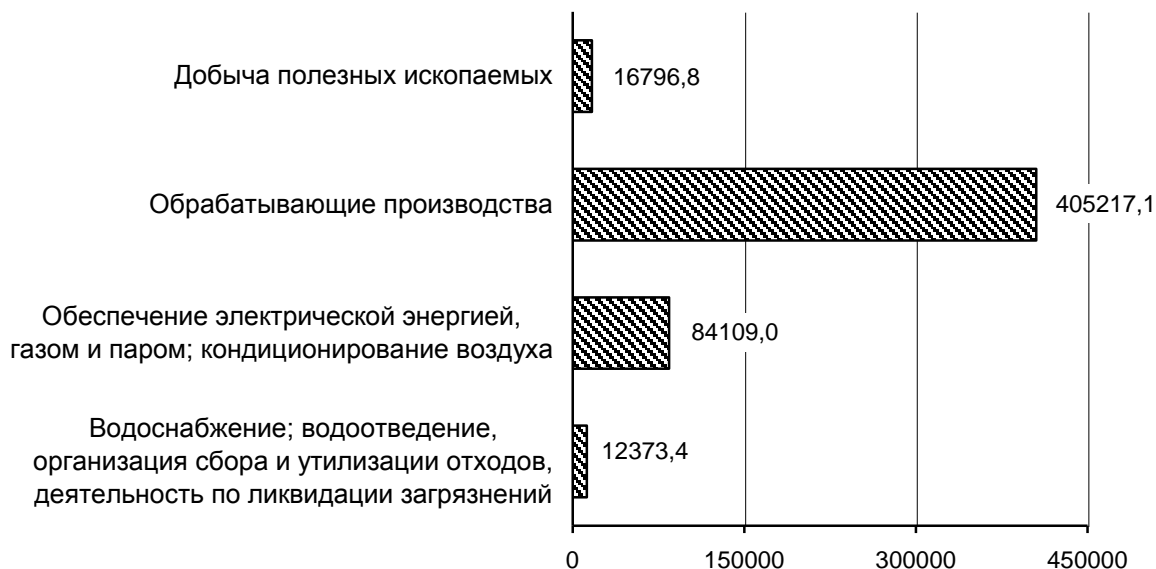

Добыча полезных ископаемых. Индекс производства в «Добыче полезных ископаемых» по итогам первого полугодия 2019 года составил 109,6 процента, что обусловлено главным образом увеличением добычи антрацита, а также щебня.

Добыча отдельных видов полезных ископаемых

	Единица измерения	Январь-июнь 2019	В % к январю-июню 2018
Антрацит	тыс. тонн	2931,0	126,4
Антрацит обогащенный	тыс. тонн	2012,8	109,7
Газ горючий природный (естественный)	млн. м ³	142,4	97,4
Щебень	тыс. м ³	5629,1	108,1
Камень природный дробленый	тыс. м ³	... ¹	77,9

¹ Данные не публикуются в целях обеспечения конфиденциальности первичных статистических данных, полученных от организаций, в соответствии с Федеральным законом.

Обрабатывающие производства. Индекс производства в целом по виду деятельности по результатам января-июня 2019 года составил 101,1 процента.

Значительный рост, на 15 процентов, достигнут в одном из ключевых секторов донской промышленности – производстве кокса и нефтепродуктов.

На 20,1 процента возросло производство машин и оборудования, не включённых в другие группировки, на 11,3 процента – металлургическое производство, на 8,2 процента увеличился выпуск прочей неметаллической минеральной продукции, на 3,8 процента – готовых металлических изделий, кроме машин и оборудования.

Несколько снизилось производство пищевых продуктов (на 1%), в первую очередь под влиянием многократного сокращения производства мяса и субпродуктов домашней птицы. На 14,3 процента сократилось производство колбасных изделий, на 9,8 процента – творога, на 6,7 процента – переработанной и консервированной рыбы.

Вместе с тем, в 2,2 раза возросло производство сыров, почти в 2 раза – сливочного масла, в 1,8 раза – говядины, на 19 процентов – мясных полуфабрикатов, на 16,6 процента – кисломолочных продуктов (кроме творога и продуктов из творога), на 16,1 процента – растительных масел и их фракций нерафинированных.

Существенный рост отмечается в ряде менее масштабных сегментов обрабатывающей промышленности: в ремонте и монтаже оборудования (в 1,4 раза), производстве электрического оборудования (на 22,7%), производстве кожи и изделий из кожи (на 22,8%), одежды (на 16,3%), бумаги и бумажных изделий (на 12,4%).

**Структура отгруженных товаров собственного производства,
выполненных работ и услуг собственными силами
по видам обрабатывающих производств
в январе-июне 2019 года
(процентов)**

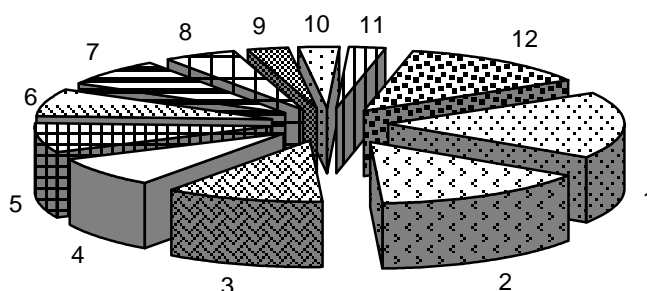

1	Производство кокса, нефтепродуктов	17,6
2	Производство пищевых продуктов	14,9
3	Производство прочих транспортных средств и оборудования	10,9
4	Производство металлургическое	8,1
5	Производство прочей неметаллической минеральной продукции	7,7
6	Производство готовых металлических изделий, кроме машин и оборудования	7,3
7	Производство машин и оборудования, не включенных в другие группировки	7,0
8	Производство резиновых и пластмассовых изделий	5,2
9	Производство напитков	2,8
10	Производство химических веществ и химических продуктов	2,8
11	Производство электрического оборудования	2,5
12	Другие производства	13,2

Производство основных видов продукции обрабатывающих производств

	Единица измерения	Январь-июнь 2019	В % к январю-июню 2018
Производство пищевых продуктов			
говядина, кроме субпродуктов	тонн	4895,9	180,9
изделия колбасные, включая изделия колбасные для детского питания	тыс. тонн	18,1	85,7
масла растительные и их фракции рафинированные	тыс. тонн	198,1	109,5
продукты кисломолочные (кроме творога и продуктов из творога)	тыс. тонн	12,4	116,6
мука из зерновых культур, овощных и других растительных культур; смеси из них	тыс. тонн	70,1	106,8
изделия хлебобулочные недлительного хранения	тыс. тонн	83,7	98,9
кондитерские изделия	тыс. тонн	65,6	83,3
Производство одежды			
изделия трикотажные или вязаные брюки, бриджи и шорты из текстильных материалов, кроме трикотажных или вязаных	тыс. штук	14414,5	127,8
Производство бумаги			
бумага и картон	тонн	... ¹	108,0
картон гофрированный в рулонах или листах	тыс. м ²	... ¹	116,5
Производство кокса и нефтепродуктов			
мазут топочный	тыс. тонн	... ¹	110,9
бензин прямогонный	тыс. тонн	... ¹	102,1
Производство химических веществ и химических продуктов			
материалы лакокрасочные и аналогичные для нанесения покрытий, полиграфические краски и мастики	тонн	92133,3	105,8
Производство прочей неметаллической минеральной продукции			
стекло листовое термически полированное и стекло листовое с матовой или полированной поверхностью, но не обработанное другим способом	тыс. м ²	... ¹	125,6
плиты и плитки керамические	тыс. м ²	... ¹	84,3
Производство металлургическое			
сталь нелегированная в слитках или в прочих первичных формах и полуфабрикаты из нелегированной стали	тыс. тонн	439,4	145,5
трубы, профили пустотелые бесшовные и их фитинги стальные	тонн	... ¹	101,9

ЮЖНЫЙ ФЕДЕРАЛЬНЫЙ ОКРУГ

	<i>Единица измерения</i>	<i>Январь-июнь 2019</i>	<i>В % к январю-июню 2018</i>
Производство готовых металлических изделий, кроме машин и оборудования			
котлы водогрейные центрального отопления для производства горячей воды или пара низкого давления	тыс. кВт	1763,5	162,4
части паровых котлов, пароводогрейных котлов, котлов, работающих с высокотемпературными органическими теплоносителями (ВОТ), водогрейных котлов центрального отопления	тыс. рублей	... ¹	124,3
Производство машин и оборудования, не включенных в другие группировки			
комбайны зерноуборочные	штук	... ¹	114,0
машины для уборки зерновых, масличных, бобовых и крупяных культур прочие	штук	... ¹	116,1
тракторы для сельского хозяйства прочие	штук	... ¹	134,4
Производство прочих транспортных средств и оборудования			
электровозы промышленные	штук	... ¹	в 3,0 р.
электровозы магистральные	штук	... ¹	77,0

¹ Данные не публикуются в целях обеспечения конфиденциальности первичных статистических данных, полученных от организаций, в соответствии с Федеральным законом.

Обеспечение электрической энергией, газом и паром; кондиционирование воздуха. Индекс производства по данному виду деятельности в 1 полугодии 2019 года составил 103,6 процента. Относительно уровня соответствующего периода предыдущего года на 9,9 процента увеличилась выработка электроэнергии.

Производство электро- и теплоэнергии

	<i>Единица измерения</i>	<i>Январь-июнь 2019</i>	<i>В % к январю-июню 2018</i>
Электроэнергия	млн. кВт. час	23306,4	109,9
Пар и горячая вода	тыс. Гкал	6873,6	85,4

Индекс производства по виду деятельности **«Водоснабжение; водоотведение, организация сбора и утилизации отходов, деятельность по ликвидации загрязнений»** по итогам января-июня 2019 года составил 98,8 процента.

Строительство

В январе-июне 2019 года в результате нового строительства, расширения, реконструкции и технического перевооружения в области был сдан в эксплуатацию ряд производственных мощностей.

	Январь-июнь 2019
Линии электропередачи, км	146,1
Капитальные гаражи, единиц/машиномест	12/67
Станции технического обслуживания автомобилей, единиц	3
Комплексы дорожного сервиса, единиц	1
Автомобильные дороги с твердым покрытием, км	27,9
Радиорелейные линии связи, км	1208,5
Антенно-мачтовые сооружения для сотовой связи, шт.	40
Волоконно-оптические линии связи, км	249,9
Торговые предприятия, тыс. кв. м	26,6
Рынки и павильоны, мест	50
Предприятия общественного питания, посадочных мест	308
Общетоварные склады, тыс. кв. м	9,3
Помещения для крупного рогатого скота, тыс. мест	0,4
Помещения для птицы, тыс. птицемест	10,0
Зерносеменовохранилища, тыс. тонн единовременного хранения	2,0
Хранилища для картофеля, овощей и фруктов, тыс. тонн единовременного хранения	2,5

Подрядная деятельность. Объем работ, выполненных по виду деятельности «Строительство» по полному кругу организаций, в январе-июне 2019 года составил 42024,2 млн. рублей, или 80 процентов (в сопоставимых ценах) к январю-июню 2018 года.

Жилищное строительство. За первое полугодие 2019 года предприятиями и организациями всех форм собственности, с учетом индивидуального строительства, введено жилья общей площадью 1191,7 тыс. кв. метров, что составило 110,7 процента к соответствующему периоду предыдущего года.

Из общего объема введенного жилья на предприятия и организации приходится 530,2 тыс. кв. метров, или 126 процентов к соответствующему периоду предыдущего года. Индивидуальными застройщиками в январе-июне 2019 года построено жилья общей площадью 661,4 тыс. кв. метров – 100,9 процента к январю-июню 2018 года.

Сельское хозяйство

По предварительным расчетам, сельхозтоваропроизводителями области в январе-июне 2019 года произведено в фактически действовавших ценах продукции сельского хозяйства на 53,2 млрд. рублей, индекс производства продукции сельского хозяйства составил 85,5 процента к январю-июню 2018 года.

Растениеводство. Площадь посевов сельскохозяйственных культур под урожай 2019 года по сравнению с данными прошлого года увеличилась на 0,8 процента и составила в хозяйствах всех категорий 4653,2 тыс. га.

Зерновые и зернобобовые культуры посеяны на площади 3562,1 тыс. гектаров, что составляет 102 процента к данным 2018 года. Подсолнечником засеяно на 2,9 процента больше, чем в 2018 году, или 717,4 тыс. гектаров.

Площади, занятые сахарной свеклой, составили 23,3 тыс. гектаров (103,5% к 2018 г.), картофелем – 16,5 тыс. гектаров (103%), овощами – 24,9 тыс. гектаров (100,6%).

Размеры посевных площадей основных сельскохозяйственных культур под урожай 2019 года

тыс. га

	Хозяйства всех категорий	в том числе:			Хозяйства всех категорий 2019 в % к 2018
		сельхоз-организации	крестьянские (фермерские) хозяйства и индивидуальные предприниматели	хозяйства населения	
Посевная площадь – всего	4653,2	2898,8	1670,3	84,1	100,8
Зерновые и зернобобовые культуры	3562,1	2221,9	1309,6	30,6	102,0
в % к хозяйствам всех категорий	100,0	62,4	36,8	0,8	x
Подсолнечник	717,4	446,5	267,5	3,4	102,9
в % к хозяйствам всех категорий	100,0	62,2	37,3	0,5	x
Сахарная свекла	23,3	17,0	6,3	-	103,5
в % к хозяйствам всех категорий	100,0	72,9	27,1	-	x
Картофель	16,5	3,5	2,2	10,7	103,0
в % к хозяйствам всех категорий	100,0	21,3	13,5	65,2	x
Овощи ¹	24,9	1,8	3,8	19,3	100,6
в % к хозяйствам всех категорий	100,0	7,2	15,1	77,7	x

¹ Включая овощи закрытого грунта в хозяйствах населения.

Животноводство. На начало июля 2019 года поголовье крупного рогатого скота в хозяйствах всех категорий, по расчетам, составило 655 тыс. голов (на 2,9% больше по сравнению с аналогичной датой предыдущего года), из него коров – 297,2 тыс. голов (на 2,8% больше). Поголовье свиней сократилось до 358 тыс. голов (на 8,7% меньше), овец и коз – до 1264,8 тыс. голов (на 3,2% меньше), птицы – до 15,1 млн. голов (на 26,1% меньше).

В январе-июне 2019 года в хозяйствах всех категорий произведено скота и птицы на убой (в живом весе) 132,3 тыс. тонн, молока – 515,4 тыс. тонн, яиц – 875,8 млн. штук.

**Объем производства основных продуктов животноводства
в январе-июне 2018 и 2019 годов**
(в хозяйствах всех категорий; тыс. тонн, яйца – млн. штук)

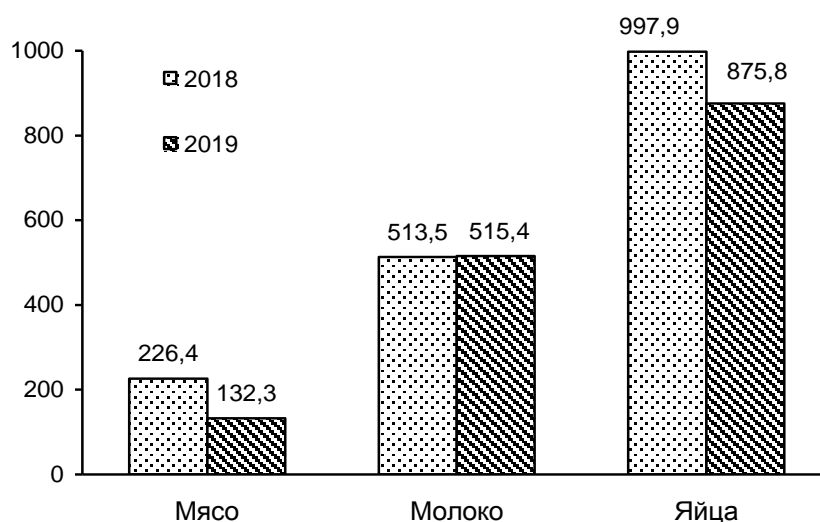

Средний удой молока от одной коровы в январе-июне 2019 года в сельхозорганизациях составил 3261 кг и увеличился по сравнению с соответствующим периодом предыдущего года на 7 процентов, средняя яйценоскость одной курицы-несушки в крупных и средних сельхозорганизациях – 154 яйца (снижение на 1,3%).

Потребительский рынок

Розничная торговля. В январе-июне 2019 года оборот розничной торговли в целом по области сложился в объеме 448,3 млрд. рублей, что в сопоставимых ценах на 1,7 процента выше данных аналогичного периода предыдущего года.

Определяющее влияние на динамику оборота оказывает организованная торговля. Торгующие организации и индивидуальные предприниматели, реализующие товары вне рынка, сформировали 91,3 процента общего объема оборота розничной торговли. Объёмы продаж на розничных рынках и ярмарках составили 8,7 процента.

**Формирование оборота розничной торговли
в январе-июне 2019 года**

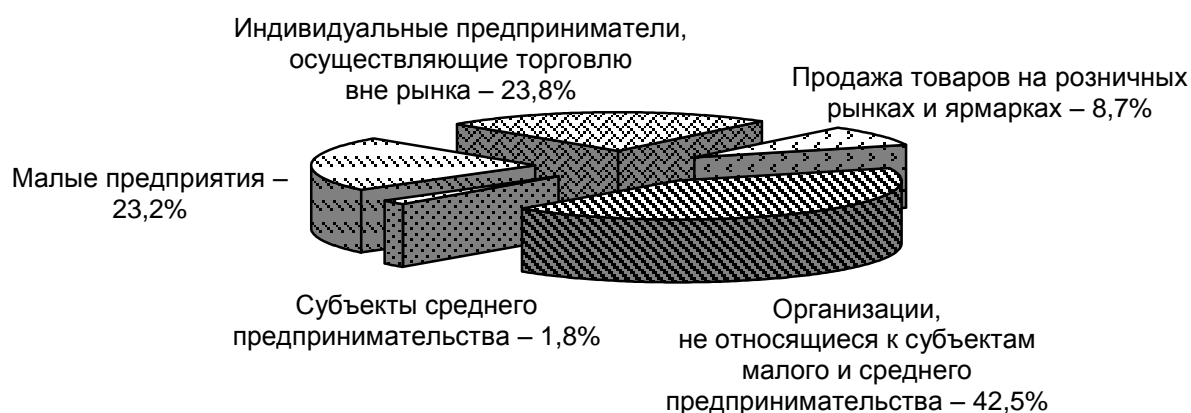

В макроструктуре оборота розничной торговли в январе-июне 2019 года удельный вес пищевых продуктов, включая напитки, и табачных изделий увеличился и составил 48 процентов, в то время как в январе-июне 2018 года – 47,5 процента, доля непродовольственных товаров, соответственно, снизилась (с 52,5 процента в 2018 год до 52 процентов в 2019 году).

В целом, за январь-июнь 2019 года пищевых продуктов, включая напитки, и табачных изделий продано на сумму 215 млрд. рублей, в сопоставимых ценах это на 1,3 процента выше, чем в январе-июне предыдущего года. Объем продаж непродовольственных товаров сложился в размере 233,3 млрд. рублей, увеличившись на 2 процента.

Общественное питание. В январе-июне 2019 года оборот общественного питания ресторанов, баров, кафе, столовых при предприятиях и учреждениях, организаций, осуществляющих поставку продукции общественного питания, сложился в размере 18,1 млрд. рублей, что выше уровня соответствующего периода прошлого года на 2,5 процента в сопоставимых ценах.

Платные услуги населению. В январе-июне 2019 года общий объем платных услуг, оказанных населению по всем каналам реализации (с учетом экспертной оценки объемов платных услуг, оказанных в неформальном секторе экономики), составил 116,1 млрд. рублей, что в сопоставимых ценах выше уровня января-июня 2018 года на 2,3 процента.

В структуре платных услуг населению устойчиво доминируют четыре вида услуг, которые занимают 73,8 процента от общего объема. К ним относятся услуги жилищно-коммунального хозяйства (30%), бытовые (18,6%), телекоммуникационные (14%) и транспортные услуги (11,2%).

Более всего вырос спрос на услуги физической культуры и спорта (рост на 16,1%), услуги учреждений культуры (на 9,5%), ветеринарные услуги (на 7,1%), юридические (на 6%), удельный вес которых в совокупности составляет 4,7 процента в общем объеме.

В январе-июне 2019 года жителям Ростовской области было оказано услуг бытового характера на сумму 21,6 млрд. рублей. По сравнению с январем-июнем 2018 года отмечается рост этого показателя в сопоставимых ценах на 8,9 процента.

Цены

Индексы цен и тарифов

на конец периода; в процентах

	Июнь 2019 к		Справочно июнь 2018 к	
	маю 2019	декабрю 2018	маю 2018	декабрю 2017
Индекс потребительских цен	99,7	102,4	100,4	102,0
Индекс цен производителей промышленных товаров, реализуемых на внутренний рынок	99,5	101,1	100,1	101,8
Сводный индекс цен на продукцию (затраты, услуги) инвестиционного назначения	100,4	102,5	100,5	101,9
индекс цен производителей на строительную продукцию	100,4	102,1	100,4	100,2
Индекс тарифов на грузовые перевозки	99,96	102,8	100,1	104,9
Индекс цен производителей сельскохозяйственной продукции	99,3	100,1	100,9	102,0

Потребительские цены. Индекс потребительских цен на товары и услуги в июне 2019 года к декабрю 2018 года составил 102,4 процента. Цены на продовольственные товары с начала года увеличились на 3,1 процента, на непродовольственные товары – на 1,4 процента. Платные услуги подорожали на 2,8 процента.

Среди основных *продовольственных товаров* за январь-июнь 2019 года в большей степени подорожала плодоовощная продукция (включая картофель) – на 17,8 процента.

За период с начала 2019 года отмечается рост потребительских цен на макаронные изделия и сливочное масло (на 6,2%), крупу и бобовые (на 5,7%), хлеб и хлебобулочные изделия (на 4%), молоко и молочную продукцию (на 3,4%).

Наряду с подорожавшими продуктами, в анализируемом периоде отмечалось сезонное удешевление огурцов, помидоров и белокочанной капусты (соответственно на 54,1%, на 22,5% и на 15,4%). Кроме того, отмечено снижение цен на яйца (на 27,9%), сахар (на 10%). Покупка кур стала обходиться дешевле на 5,4 процента, свинины – на 2,9 процента, масла подсолнечного – на 1,4 процента.

В июне 2019 года *стоимость условного (минимального) набора продуктов питания* по Ростовской области составила 3988,88 рубля в расчете на 1 человека и по сравнению с предыдущим месяцем снизилась на 1,2 процента, за период с начала года увеличилась на 8,2 процента.

За период с начала года на региональном рынке *непродовольственных товаров* цены росли медленнее, чем на основные продовольственные товары. Их общее удорожание составило 1,4 процента (к уровню декабря 2018 года). Рост цен наблюдался на табачные изделия (на 5,2%), электротовары и другие бытовые приборы (на 2,8%), моющие и чистящие средства (на 2,2%), ткани (на 1,3%).

Вместе с тем, по итогам января-июня текущего года зафиксировано снижение цен на газовое моторное топливо (на 12%), дизельное топливо (на 0,6%), женскую одежду (на 0,4%), меха и меховые изделия (на 0,2%).

Общее удорожание *услуг* за период с начала года составило 2,8 процента.

Среди наблюдаемых видов услуг, оказываемых населению области, наиболее значительно увеличился проезд в поездах дальнего следования (на 25,2%). Стали обходиться дороже санаторно-оздоровительные услуги (на 17%), услуги правового характера (на 12,9%), ремонт жилищ (на 3,4%), ремонт, пошив одежды и обуви (на 2,6%).

Вместе с тем, отмечалось снижение стоимости услуг в сфере зарубежного туризма (на 5%), стоимости билетов в кинотеатр (на 2,4%), услуг банков (на 0,2%).

Цены производителей. Индекс цен производителей промышленных товаров, реализуемых на внутренний рынок, в июне 2019 года по отношению к декабрю 2018 года составил 101,1 процента.

Индекс цен производителей промышленных товаров, реализуемых на внутренний рынок, по отдельным видам экономической деятельности

на конец периода; в процентах

	Июнь 2019 к		Справочно июнь 2018 к декабрю 2017
	маю 2019	декабрю 2018	
Индекс цен производителей промышленных товаров	99,5	101,1	101,8
Добыча полезных ископаемых	99,8	109,7	103,8
Обрабатывающие производства	99,7	101,2	102,9
в том числе:			
производство пищевых продуктов	99,2	102,5	101,7
производство напитков	101,2	101,0	104,2
производство табачных изделий	101,1	100,4	115,2
производство текстильных изделий	100,2	100,3	101,2
производство одежды	100,2	100,2	101,0
производство кожи и изделий из кожи	100,0	100,1	100,6
обработка древесины и производство изделий из дерева и пробки, кроме мебели, производство изделий из соломки и материалов для плетения	100,0	100,0	106,0

РОСТОВСКАЯ ОБЛАСТЬ

	Июнь 2019 к		Справочно июнь 2018 к декабрю 2017
	маю 2019	декабрю 2018	
производство бумаги и бумажных изделий	100,1	100,5	102,4
деятельность полиграфическая и копирование носителей информации	100,0	102,0	101,1
производство кокса и нефтепродуктов	99,8	96,8	116,6
производство химических веществ и химических продуктов	99,3	104,1	103,9
производство лекарственных средств и материалов, применяемых в медицинских целях	100,7	110,1	102,0
производство резиновых и пластмассовых изделий	100,3	101,6	101,3
производство прочей неметаллической минеральной продукции	101,2	101,7	109,7
производство металлургическое	98,8	97,5	106,6
производство готовых металлических изделий, кроме машин и оборудования	98,8	100,8	101,5
производство компьютеров, электронных и оптических изделий	100,0	98,8	100,2
производство электрического оборудования	99,98	101,1	102,3
производство машин и оборудования, не включенные в другие группировки	98,5	108,9	98,3
производство автотранспортных средств, прицепов и полуприцепов	100,4	102,8	101,6
производство прочих транспортных средств и оборудования	100,0	102,0	100,0
производство мебели	100,0	100,0	100,6
производство прочих готовых изделий	100,0	100,4	100,7
Обеспечение электрической энергией, газом и паром; кондиционирование воздуха	98,5	99,96	97,2
Водоснабжение; водоотведение, организация сбора и утилизации отходов, деятельность по ликвидации загрязнений	100,0	99,98	100,0

Рынок труда

Занятость. Среднесписочная численность работников по кругу крупных, средних и малых предприятий и организаций в январе-мае 2019 года составила 1060,9 тыс. человек, что ниже уровня соответствующего периода предыдущего года на 0,7 процента. Сокращение персонала наблюдается в большинстве видов деятельности. Рост численности работников отмечен в организациях, осуществляющих деятельность в транспортировке и хранении (на 2,2%), в торговле (на 1,6%), деятельности профессиональной, научной и технической и в сфере здравоохранения и социальных услуг (на 1,1%).

Среднесписочная численность работников крупных и средних организаций в январе-мае 2019 года составила 753,9 тыс. человек. На условиях совместительства при этом привлекалось 12,9 тыс. человек, по договорам гражданско-правового характера – 14,5 тыс. человек (в эквиваленте полной занятости).

Число замещенных мест работниками списочного состава, совместителями и лицами, выполнявшими работы по договорам гражданско-правового характера, в крупных и средних организациях составило в январе-мае 2019 года 781,3 тысячи, что ниже уровня соответствующего периода предыдущего года на 1,2 процента.

Количество замещенных рабочих мест в организациях
(без субъектов малого предпринимательства)

	<i>Январь-май 2019, единиц</i>	<i>В % к январю-маю 2018</i>
Всего замещенных рабочих мест (работников)	781264	98,8
в том числе:		
работников списочного состава (без внешних совместителей)	753873	98,8
внешних совместителей ¹	12921	93,2
работников, выполнявших работы по договорам гражданско-правового характера ¹	14470	107,1

¹ В эквиваленте полной занятости.

В январе-мае 2019 года в общем количестве замещенных рабочих мест в организациях рабочие места внешних совместителей составили 1,7 процента; лиц, выполнявших работы по гражданско-правовым договорам – 1,9 процента. Наиболее высокий удельный вес совместителей отмечен по виду деятельности «образование» – 4,4 процента.

Безработица. В январе-июне 2019 года в учреждениях государственной службы занятости зарегистрировано 82,9 тыс. граждан, обратившихся за содействием в трудоустройстве, что на 8,6 процента выше уровня января-июня 2018 года. Признано безработными 23,8 тыс. граждан, что на 18,8 процента больше, чем в январе-июне 2018 года.

Снято с учета в анализируемом периоде 22,3 тыс. безработных. В их числе 11,3 тыс. (50,8%) – в связи с трудоустройством, 3,8 тыс. человек (17,1%) – в связи с профессиональным обучением или получением дополнительного профессионального образования по направлению государственного учреждения службы занятости населения.

К концу июня 2019 года численность официально зарегистрированных в государственных учреждениях службы занятости безработных составила 18,2 тыс. человек, что выше уровня на конец июня 2018 года (на 5,2%) и ниже значения показателя предыдущего месяца (на 1,5%).

Пособие по безработице получали 15,4 тыс. граждан, что составляет 84,3 процента численности официально зарегистрированных безработных.

Уровень официально зарегистрированной безработицы на конец июня 2019 года составил 0,9 процента.

Движение численности безработных, зарегистрированных в государственных учреждениях службы занятости (человек)

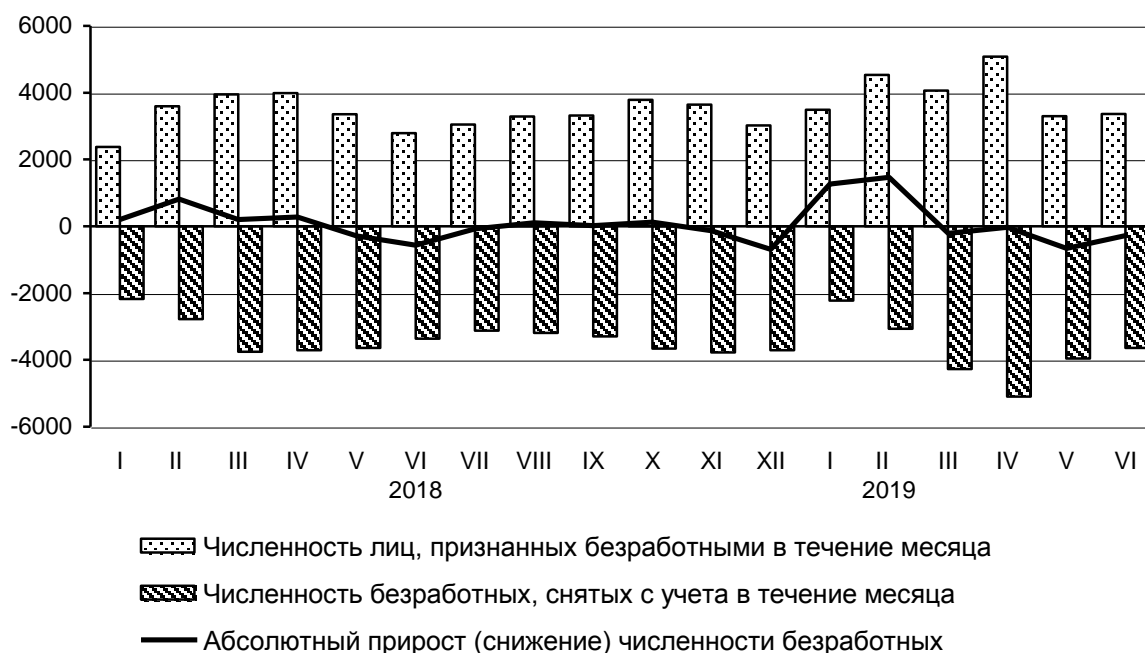

Государственные финансы

По предварительным данным Министерства финансов Ростовской области *консолидированный бюджет* Ростовской области за январь-июнь 2019 года исполнен с общим профицитом в размере 5721 млн. рублей¹.

За январь-июнь 2019 года *доходы* консолидированного бюджета области сложились в сумме 101039,3 млн. рублей¹ и увеличились по сравнению с январем-июнем 2018 года на 0,4 процента.

За первое полугодие 2019 года *расходы* консолидированного бюджета области были профинансированы в объеме 95318,3 млн. рублей¹, что по сравнению с соответствующим периодом предыдущего года больше на 3,4 процента.

Основная часть расходов консолидированного бюджета области была направлена на развитие социальной сферы: образования (34,2%), здравоохранения (7,3%), культуры и кинематографии (4,3%), физкультуры и спорта (2,2%); на социальную политику (30,6%), на развитие экономики (8,8%), общегосударственные вопросы (6,2%), жилищно-коммунальное хозяйство (4,4%).

¹ <http://www.minfinro.rsu.ru/docs/s/10> - Дата обращения: июль 2019 года.

Финансы крупных и средних организаций

Финансовые результаты деятельности. По итогам января-мая 2019 года сальдированный финансовый результат крупных и средних организаций Ростовской области сложился в размере 26752,7 млн. рублей прибыли.

Заметный положительный сальдированный финансовый результат достигнут в обрабатывающих производствах (13 млрд. рублей), в оптовой и розничной торговле (5,3 млрд. рублей), в обеспечении электрической энергией, газом и паром, кондиционировании воздуха (3,7 млрд. рублей).

Прибыль организаций обрабатывающих производств обеспечена в значительной степени деятельностью предприятий по производству прочей неметаллической минеральной продукции (5,8 млрд. рублей) и по производству машин и оборудования, не включенных в другие группировки (4,8 млрд. рублей).

Сальдированный финансовый результат деятельности организаций, осуществляющих производство товаров и услуг для реализации,¹ за январь-май 2019 года

	Млн. рублей	В % к январю-маю 2018 ²
Всего	26752,7	78,2
в том числе по организациям с основным видом деятельности:		
сельское, лесное хозяйство, охота рыболовство и рыбоводство	943,3	в 4,8 р.
добыча полезных ископаемых	3303,8	-
обрабатывающие производства	13039,1	46,8
обеспечение электрической энергией, газом и паром; кондиционирование воздуха	3676,4	84,7
водоснабжение; водоотведение, организация сбора и утилизации отходов, деятельность по ликвидации загрязнений	-112,7	-
строительство	174,1	в 2,6 р.
торговля оптовая и розничная; ремонт автотранспортных средств, мотоциклов	5325,7	в 2,2 р.
из них торговля оптовая, кроме оптовой торговли автотранспортными средствами и мотоциклами	3841,8	142,4
транспортировка и хранение	-1491,3	-
деятельность гостиниц и предприятий общественного питания	... ³	-
деятельность в области информации и связи	61,5	49,7
деятельность финансовая и страховая	... ³	-
деятельность по операциям с недвижимым имуществом	418,6	83,3
деятельность профессиональная, научная и техническая	190,1	в 4,7 р.
деятельность административная и сопутствующие дополнительные услуги	332,2	116,3
образование	29,5	123,8

РОСТОВСКАЯ ОБЛАСТЬ

	<i>Млн. рублей</i>	<i>В % к январю-маю 2018²</i>
деятельность в области здравоохранения и социальных услуг	95,0	79,4
деятельность в области культуры, спорта, организации досуга и развлечений	711,3	-

¹ Данные приведены по крупным и средним организациям. Информация сформирована в целом по юридическому лицу, включая данные обособленных подразделений, входящих в его состав.

² Темпы рассчитаны по сопоставимому кругу организаций, прочерк означает, что в одном или в обоих из сопоставляемых периодов был получен отрицательный сальдированный финансовый результат.

³ Данные не публикуются в целях обеспечения конфиденциальности первичных статистических данных, полученных от организаций, в соответствии с Федеральным законом.

По итогам января-мая 2019 года удельный вес убыточных крупных и средних организаций в целом по Ростовской области сложился на уровне 33 процентов, что на 2,8 процентных пункта выше, чем годом ранее.

Состояние платежей и расчетов. На 1 июня 2019 года суммарная задолженность по обязательствам (кредиторская задолженность и задолженность по кредитам банков и займам) организаций сложилась в размере 1128768,1 млн. рублей, в том числе просроченная – 112774 млн. рублей, или 10 процентов от общей суммы задолженности (на 1.06.2018 года – 6,2%, на 1.05.2019 года – 10,1%).

Кредиторская задолженность крупных и средних организаций Ростовской области по состоянию на 1.06.2019 года сложилась в размере 536563,5 млн. рублей, из нее на просроченную приходилось 73993 млн. рублей, или 13,8 процента (на 1 июня 2018 года – 9,6%, на 1 мая 2019 года – 14%).

В просроченной кредиторской задолженности наибольшую долю составляют долги организаций, относящихся к виду «деятельность административная и сопутствующие дополнительные услуги» – 38,8 процента.

Задолженность по полученным кредитам и займам крупных и средних организаций Ростовской области на 1 июня 2019 года сложилась в размере 592204,6 млн. рублей, в том числе просроченная – 38781 млн. рублей, или 6,5 процента от общего объема задолженности (на 1.06.2018 года – 2,8%, на 1.05.2019 года – 6,5%).

Дебиторская задолженность крупных и средних организаций Донского региона на 1.06.2019 года составила 474431,3 млн. рублей, из неё просроченная – 37553,3 млн. рублей, или 7,9 процента от общего объема дебиторской задолженности (на 1 июня 2018 года – 6,4%, на 1 мая 2019 года – 7,6%).

Уровень жизни населения¹

По предварительным данным, в январе-марте 2019 года *объем номинальных денежных доходов* населения сложился в размере 315,2 млрд. рублей, увеличившись по сравнению с аналогичным периодом 2018 года на 6,1 процента. Денежные расходы населения составили 335,1 млрд. рублей и увеличились на 6,3% по сравнению с январем-мартом 2018 года.

Среднедушевые денежные доходы в январе-марте 2019 года сложились в сумме 25004 рубля (в среднем за месяц).

Реальные денежные доходы в январе-марте 2019 года по сравнению с соответствующим периодом предыдущего года увеличились на 1,2 процента.

Реальные располагаемые денежные доходы (доходы за вычетом обязательных платежей, скорректированные на индекс потребительских цен) по сравнению с январем-мартом 2018 года увеличились на 0,8 процента.

Среднемесячная номинальная начисленная заработная плата работников по кругу крупных, средних и малых предприятий и организаций (с учетом дорасчета) в январе-мае 2019 года сложилась в размере 31638,4 рубля и возросла по сравнению с соответствующим периодом 2018 года на 8,6 процента (по кругу предприятий и организаций 2019 года).

Реальная величина среднемесячной начисленной заработной платы составила 103,4 процента к соответствующему периоду прошлого года.

¹ Оценка денежных доходов и расходов населения произведена в соответствии с Методологическими положениями по расчету показателей денежных доходов и расходов населения (приказ №465 от 02.07.2014г. с изменениями №680 от 20.11.2018 г.)

**Отклонение средней заработной платы
от среднеобластного уровня
в мае 2019 года
(рублей)**



В соответствии с информацией, предоставленной предприятиями и организациями в органы государственной статистики (по обследуемым видам экономической деятельности (без субъектов малого предпринимательства)), по состоянию на 1 июля 2019 года общая сумма просроченной задолженности по заработной плате перед 874 работниками составила 63,1 млн. рублей.

Вся сумма долгов на 1 июля 2019 года образована по организациям, находящимся в различных процедурах банкротства.

Динамика просроченной задолженности по заработной плате¹
(на 1 число месяца; млн. рублей)

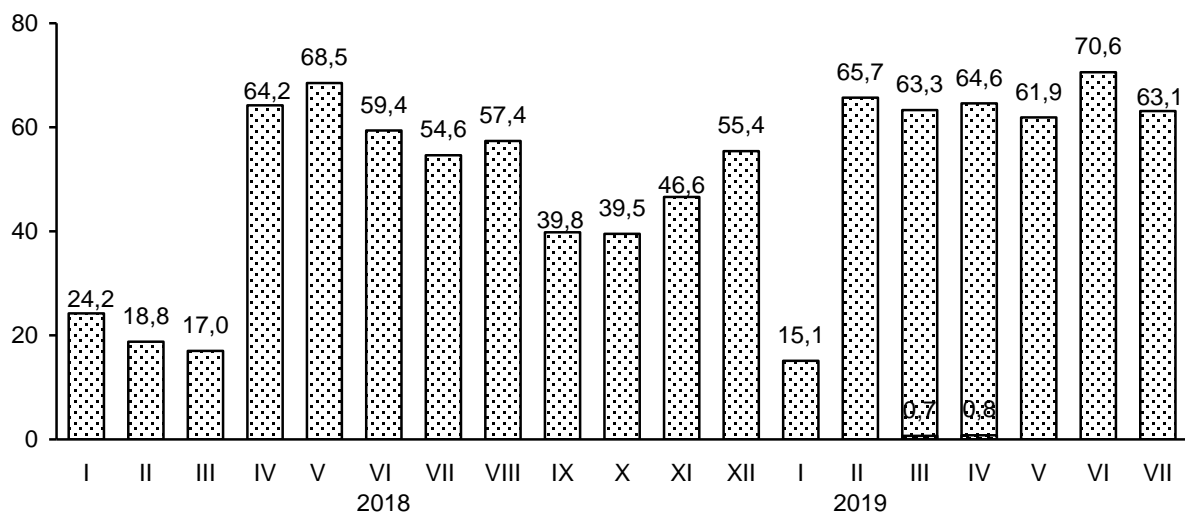

▣ Общая сумма задолженности

▣ в том числе из-за несвоевременного получения денежных средств из бюджетов всех уровней

¹ По кругу отчитавшихся организаций.

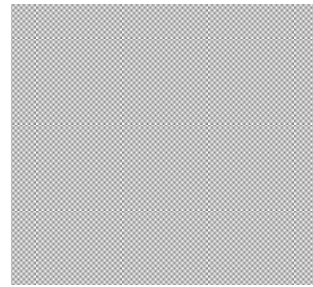

**СОЦИАЛЬНО-ЭКОНОМИЧЕСКОЕ ПОЛОЖЕНИЕ
г. СЕВАСТОПОЛЯ**

**Изменение основных показателей
производства товаров и услуг
в январе-июне 2018 и 2019 годов**
(в % к соответствующему периоду предыдущего года)



Промышленное производство

Индекс промышленного производства в январе-июне 2019 года по сравнению с соответствующим периодом предыдущего года составил 109,5%.

Индекс производства по видам деятельности

(по полному кругу предприятий и организаций)

	Январь-июнь 2019 в % к январю-июню 2018
Индекс промышленного производства ¹	109,5
в том числе индекс производства по видам деятельности:	
добыча полезных ископаемых	... ²
обрабатывающие производства	112,2
обеспечение электрической энергией, газом и паром; кондиционирование воздуха	109,7
водоснабжение; водоотведение, организация сбора и утилизации отходов, деятельность по ликвидации загрязнений	103,6

¹ Индекс промышленного производства исчисляется по видам деятельности «Добыча полезных ископаемых», «Обрабатывающие производства», «Обеспечение электрической энергией, газом и паром; кондиционирование воздуха», «Водоснабжение; водоотведение, организация сбора и утилизации отходов, деятельность по ликвидации загрязнений» на основе данных о динамике производства важнейших товаров-представителей (в натуральном или стоимостном выражении). В качестве весов используется структура валовой добавленной стоимости по видам экономической деятельности 2010 базисного года.

² Данные не публикуются в целях обеспечения конфиденциальности первичных статистических данных, полученных от организаций в соответствии с Федеральным законом.

**Объем отгруженных товаров собственного производства,
выполненных работ и услуг собственными силами,
по видам экономической деятельности
в январе-июне 2019 года
(млн. рублей)**

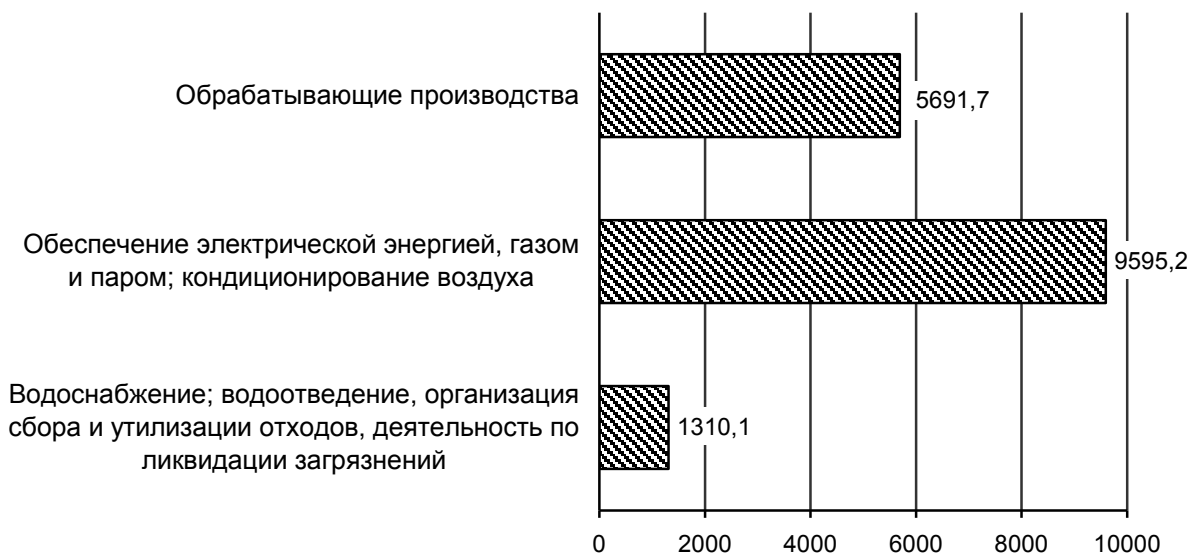

Обрабатывающие производства. В январе-июне 2019 года по виду деятельности «Обрабатывающие производства» отгружено товаров на сумму 5691,7 млн. рублей. Индекс производства составил 112,2% в том числе в производстве пищевых продуктов – 102,1%.

Объем отгруженной продукции по виду деятельности «Производство бумаги и бумажных изделий» вырос в 10,3 раза, ремонт и монтаж машин и оборудования – в 3,5 раза, производстве напитков – в 1,7 раза, в обработке древесины и производстве изделий из дерева и пробки, кроме мебели, производстве изделий из соломки и материалов для плетения – в 1,5 раза, в производстве мебели – на 17,3%, в производстве электрического оборудования – на 12%, в производстве пищевых продуктов – на 4%.

**Структура отгруженных товаров собственного производства,
выполненных работ и услуг собственными силами
по видам обрабатывающих производств
в январе-июне 2019 года
(процентов)**

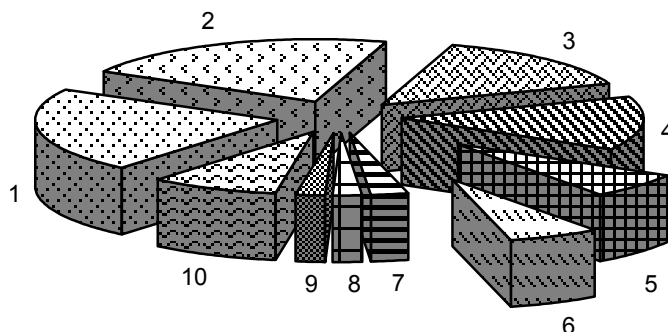

1	Производство пищевых продуктов	22,0
2	Ремонт и монтаж машин и оборудования	21,7
3	Производство напитков	14,7
4	Производство электрического оборудования	13,8
5	Производство прочей неметаллической минеральной продукции	6,6
6	Производство готовых металлических изделий, кроме машин и оборудования	6,2
7	Производство машин и оборудования, не включенных в другие группировки	2,4
8	Производство прочих транспортных средств и оборудования	2,0
9	Производство прочих готовых изделий	1,9
10	Другие производства	8,7

Производство основных видов продукции обрабатывающих производств

	<i>Единица измерения</i>	<i>Январь-июнь 2019</i>	<i>В % к январю-июню 2018</i>
Производство пищевых продуктов			
рыба переработанная и консервированная, ракообразные и моллюски	тонн	11705,6	88,5
изделия хлебобулочные недлительного хранения	тонн	11887,6	102,9
изделия колбасные, включая изделия колбасные для детского питания	тонн	149,1	89,6
Производство напитков			
воды минеральные природные питьевые и воды питьевые, расфасованные в ёмкости, не содержащие добавки сахара или других подслащающих или вкусоароматических веществ	тыс. полулитров	13730,0	106,5
Производство одежды			
спецодежда прочая	тыс. руб.	2532,3	в 2,2 р.
Производство кожи и изделий из кожи			
обувь спортивная	тыс. пар	... ¹	... ¹

Г. СЕВАСТОПОЛЬ

	<i>Единица измерения</i>	<i>Январь-июнь 2019</i>	<i>В % к январю-июню 2018</i>
Производство химических веществ и химических продуктов			
материалы лакокрасочные на основе полимеров	тонн	576,2	137,2
Производство резиновых и пластмассовых изделий			
плиты, листы, плёнка и полосы полимерные, неармированные или не комбинированные с другими материалами	тонн	... ¹	... ¹
Производство прочей неметаллической минеральной продукции			
блоки и прочие изделия сборные строительные для зданий и сооружений из цемента, бетона или искусственного камня	тыс.м ³	9,7	76,0
Производство металлургическое			
профили незамкнутые холодной штамповки или гибкие из нелегированных сталей	тонн	... ¹	... ¹
Производство готовых металлических изделий, кроме машин и оборудования			
замки из недрагоценных металлов прочие	тыс. рублей	... ¹	... ¹
Производство компьютеров, электронных и оптических изделий			
аппаратура коммутационная, аппаратура радио- или телевизионная передающая; телевизионные камеры	тыс. рублей	65784,3	68,7
Производство электрического оборудования			
устройства для коммутации или защиты электрических цепей на напряжение более 1 кВ	тыс. рублей	696336,2	102,9
Производство машин и оборудования, не включенных в другие группировки			
теплообменники и машины для сжижения воздуха или прочих газов	тыс. рублей	... ¹	... ¹
Производство мебели			
мебель	тыс. рублей	140346,0	в 2,1 р.
Производство прочих готовых изделий			
изделия ювелирные и их части; ювелирные изделия из золота или ювелирные изделия из серебра и их части	тыс. рублей	92443,2	117,6

¹ Данные не публикуются в целях обеспечения конфиденциальности первичных статистических данных, полученных от организаций, в соответствии с Федеральным законом.

Обеспечение электрической энергией, газом и паром; кондиционирование воздуха. Индекс производства по данному виду деятельности в январе-июне 2019 года составил 109,7% относительно уровня прошлого года. В 4,7 раза увеличилось производство, передача и распределение электроэнергии. Производство, передача и распределение пара и горячей воды; кондиционирование воздуха возросло на 1,3%.

Производство электро- и теплоэнергии

	<i>Единица измерения</i>	<i>Январь-июнь 2019</i>	<i>В % к январю-июню 2018</i>
Электроэнергия	млн. кВт. час	1364,0	469,8
в том числе выработка электростанциями:			
тепловыми	млн. кВт. час	1362,6	471,6
Пар и горячая вода	тыс. Гкал	603,6	101,4

Водоснабжение; водоотведение, организация сбора и утилизации отходов, деятельность по ликвидации загрязнений. По итогам первого полугодия 2019 года отмечается, что индекс производства по данному виду деятельности составил 103,6% относительно уровня прошлого года, по виду деятельности «забор, очистка и распределение воды» – 103,6%, по виду деятельности «сбор и обработка сточных вод» – 98,1%.

Строительство

В январе-июне 2019 года в результате нового строительства, расширения, реконструкции и технического перевооружения в регионе были сданы в эксплуатацию следующие объекты.

	<i>Январь-июнь 2019</i>
Электростанции турбинные тыс. кВт	490,7
Теплоснабжение Гигакал/час	7,2
Тепловые сети км.	0,7
Причалы морских портов пог. м	216,0
Волоконно-оптические линии связи (передачи), км	52,8
Гостиницы, мест	265,0

Подрядная деятельность. Объем работ, выполненных по виду деятельности «Строительство», по полному кругу организаций в январе-июне 2019 года составил 11940,4 млн. рублей, что на 16,1% меньше соответствующего периода 2018 года.

Жилищное строительство. За январь-июнь 2019 года предприятиями и организациями всех форм собственности введено жилья общей площадью 119,2 тыс. кв. метров, что на 35,5% меньше соответствующего периода прошлого года.

Ввод жилья за отчетный период в городской зоне составил 106,7 тыс. кв. метров, в сельской местности – 11,3 тыс. кв. метров.

Индивидуальными застройщиками за отчетный период введено 45,4 тыс. кв. метров, в том числе в городской зоне – 34 тыс. кв. метров, в сельской местности – 11,3 тыс. кв. метров.

Сельское хозяйство

Объем производства продукции сельского хозяйства всех сельскохозяйственных производителей (сельхоз организации, крестьянские (фермерские) хозяйства, хозяйства населения) за 1 полугодие 2019 года в действующих ценах, по предварительной оценке составил 968,9 млн. рублей. Индекс производства продукции сельского хозяйства (в сопоставимых ценах) за 1 полугодие 2019 года к соответствующему периоду предыдущего года – 101,5%.

Растениеводство

Размеры посевных площадей основных сельскохозяйственных культур под урожай 2019 года

тыс. гектаров

	Хозяйства всех категорий	в том числе:			Хозяйства всех категорий 2019 в % к 2018
		сельхоз-организации	крестьянские (фермерские) хозяйства и индивидуальные предприниматели	хозяйства населения	
Посевная площадь - всего	1,3	... ¹	-	... ¹	95,3
Зерновые культуры в % к хозяйствам всех категорий	... ¹	... ¹	-	-	56,5
Подсолнечник в % к хозяйствам всех категорий	100,0	100,0	-	-	x
Сахарная свекла (фабричная) в % к хозяйствам всех категорий	-	-	-	-	x
Картофель в % к хозяйствам всех категорий	0,1	-	-	0,1	99,4
Овощи в % к хозяйствам всех категорий	100,0	-	-	100,0	x
	0,5	... ¹	-	... ¹	135,4
	100,0	42,9	-	57,1	x

¹ Данные не публикуются в целях обеспечения конфиденциальности первичных статистических данных, полученных от организаций в соответствии с Федеральным законом.

Животноводство. На конец июня 2019 года поголовье крупного рогатого скота в хозяйствах всех категорий, по расчетам, уменьшилось на 5,6% по сравнению с аналогичной датой предыдущего года и составило 1,1 тыс. голов. Поголовье овец и коз составляет 0,9 тыс. голов (на 2,3% меньше), свиней – 0,7 тыс. голов (на 15,8% меньше), птицы – 44,7 тыс. голов (на 2,3% меньше).

По расчетным данным, в январе-июне 2019 года хозяйствами всех категорий произведено скота и птицы на убой (в живом весе) 0,3 тыс. тонн, что на 3,6% меньше

прошлогоднего уровня, молока – 1,3 тыс. тонн, что на 1,6% меньше, чем в январе-июне 2018 года, яиц – 1,7 млн. штук, что на 1,8% меньше уровня соответствующего периода предыдущего года.

**Объем производства основных продуктов животноводства
в январе-июне 2018 и 2019 годов**

(в хозяйствах всех категорий; тонн; яйца – тыс. штук)

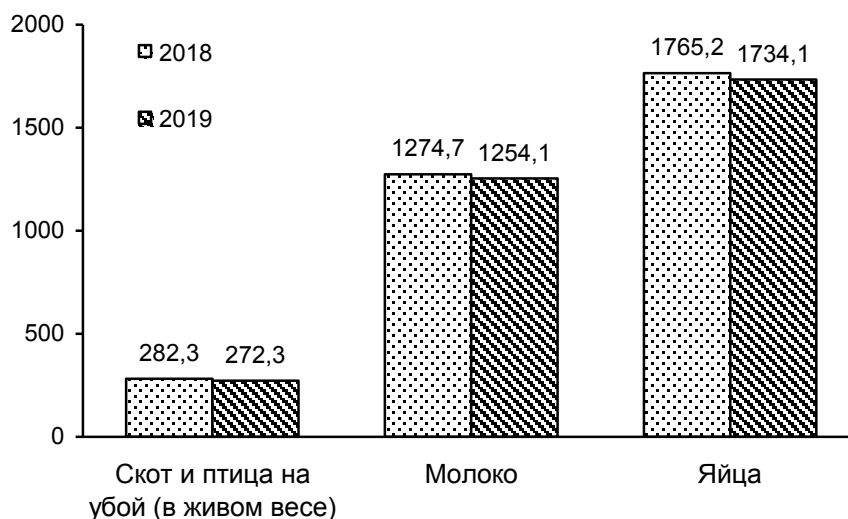

Потребительский рынок

Розничная торговля. В январе-июне 2019 года оборот розничной торговли в целом по г. Севастополю сложился в объеме 32202,6 млн. рублей, что в сопоставимых ценах на 1,4% больше соответствующего периода 2018 года.

Определяющее влияние на динамику оборота оказывает организованная торговля. Торгующие организации и индивидуальные предприниматели, реализующие товары вне рынка, сформировали 92% общего объема оборота розничной торговли. Объемы продаж на розничных рынках и ярмарках составили 8%.

**Формирование оборота розничной торговли
в январе-июне 2019 года**

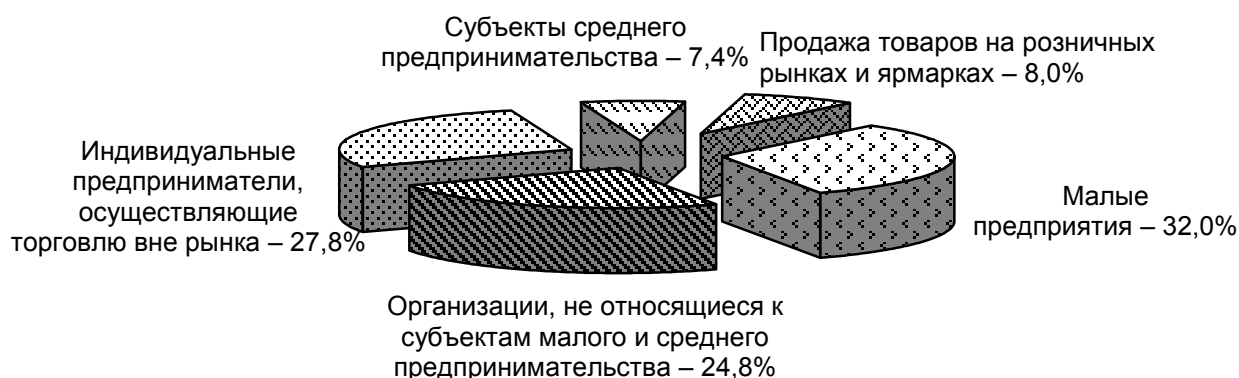

В макроструктуре оборота розничной торговли удельный вес пищевых продуктов, включая напитки, и табачных изделий увеличился в январе-июне 2019 года и составил 48,6%, в то время как в аналогичном периоде 2018 года – 47,7%, доля непродовольственных товаров, соответственно уменьшилась (51,4% в январе-марте 2019 года).

В целом, за январь-июнь 2019 года пищевых продуктов, включая напитки, и табачных изделий продано на сумму 15657,2 млн. рублей, в сопоставимых ценах, это на 1,5% больше, чем в январе-июне 2018 года. Объем продаж непродовольственных товаров сложился в размере 16545,4 млн. рублей, повышение составило 1,2%.

Общественное питание. За январь-июнь 2019 года оборот общественного питания ресторанов, баров, кафе, столовых при предприятиях и учреждениях, организаций, осуществляющих поставку продукции общественного питания, сложился в размере 2421,9 млн. рублей, что выше уровня прошлого года на 1,1% в сопоставимых ценах.

Платные услуги населению. В январе-июне 2019 года общий объем платных услуг, оказанных населению по всем каналам реализации (с учетом экспертной оценки объемов платных услуг, оказанных в неформальном секторе экономики), составил 17510,8 млн. рублей, что в сопоставимых ценах ниже уровня аналогичного периода 2018 года на 0,8%.

В структуре платных услуг населению устойчиво доминируют следующие виды услуг, которые занимают 93,2% от общего объема: бытовые услуги (31,6%), коммунальные услуги (16,1%), жилищные услуги (10,1%), услуги системы образования (6,8%), прочие виды платных услуг (6,7%), услуги телекоммуникационные (6,1%), транспортные услуги (6%), услуги медицинские (4,9%), культуры (4,9%).

В январе-июне 2019 года жителям Севастополя было оказано услуг бытового характера на сумму 5525,1 млн. рублей. По сравнению с январем-июнем 2018 года отмечается повышение этого показателя на 12,5%.

Цены

Индексы цен и тарифов

на конец периода; в процентах

	Июнь 2019		Справочно: июнь 2018	
	к маю 2019	к декабрю 2018	к маю 2018	к декабрю 2017
Индекс потребительских цен	99,0	102,1	100,6	102,0
Индекс цен производителей промышленных товаров, реализуемых на внутренний рынок	100,5	94,4	101,6	102,9
Сводный индекс цен на продукцию (затраты, услуги) инвестиционного назначения	101,0	107,6	100,9	104,8
индекс цен производителей на строительную продукцию	101,1	109,5	101,7	106,5
Индекс тарифов на грузовые перевозки	100,0	115,7	73,5	73,5
Индекс цен производителей сельскохозяйственной продукции	102,2	99,8	99,7	99,9

Потребительские цены. Уровень инфляции в г. Севастополе по итогам шести месяцев 2019 года составил 2,1%. С начала года цены на продовольственные товары увеличились на 2%. Непродовольственные товары подорожали на 0,9%, цены на платные услуги выросли на 4,3%.

Среди основных *продовольственных товаров* за январь-июнь 2019 года более всего подорожали картофель (на 40,8%) к уровню декабря 2018 года. С начала 2019 года отмечается рост потребительских цен на фрукты и citrusовые (на 13,2%), консервы фруктово-ягодные (на 11,5%), варенье, джем, повидло, мед (на 7%), крупы и бобовые (на 6,8%), кондитерские изделия, консервы овощные (на 4,2%), молоко и молочная продукция (на 4,1%), муку пшеничную (на 3,5%), макаронные изделия (на 3,2%), мороженое сливочное (на 3,1%), общественное питание (на 2,7%), масло и жиры (на 2,5%), чай, кофе, какао, напитки безалкогольные (на 2,3%), колбасные изделия и продукты из мяса и птицы (на 2,1%), говядину (на 1,9%), рыбопродукты (на 1,5%).

Наряду с подорожавшими продуктами, в анализируемом периоде отмечалось некоторое удешевление ряда продовольственных товаров, а именно отмечено снижение цен на яйца куриные (на 42,1%), овощи (на 9,3%), сахар-песок (на 6,9%), свинину (на 5,9%).

В июне 2019 года *стоимость условного (минимального) набора продуктов питания* по г. Севастополю составила 4702,13 рублей в расчете на 1 человека и по сравнению с предыдущим месяцем уменьшилась на 1,6%, за период с начала года увеличилась на 3,2%.

Цены на *непродовольственные товары* за шесть месяцев 2019 года повысились на 0,9%. В этом сегменте потребительского рынка в большей степени подорожали товары для животных (на 6,3%), садоводство (на 5,6%), спички (на 5,3%), ювелирные изделия (на 5%), табачные изделия (на 4,4%), топливо (на 3,9%), печатные

издания (на 3,8%), парфюмерно-косметические товары (на 3,6%), медикаменты (на 2,9%) инструменты и оборудование (на 2,8%), часы (на 2,4%), строительные материалы (на 2%), легковые автомобили (на 1,7%), бумажно-беловые товары (на 1,4%), моющие и чистящие средства (на 1,3%). Вместе с тем, по итогам января-июня текущего года зарегистрировано снижение цен на средства связи (на 4,8%), товары для физической культуры, спорта и туризма (на 4,5%), телерадиотовары (на 3,2%), топливо моторное (на 1,8%).

Общее удорожание услуг за январь-июнь 2019 года составило 4,3%.

Вместе с тем, наблюдалось повышение стоимости санаторно-оздоровительных услуг (на 18,5%), услуг связи (на 9,4%), услуг пассажирского транспорта (на 7,8%), коммунальных услуг (на 5,9%), услуг в сфере зарубежного туризма (на 4,8%), ветеринарных услуг (на 4,6%), услуг организаций культуры (на 4,5%), услуг физической культуры и спорта (на 3,5%), жилищных услуг (на 2,9%), медицинских услуг (на 2,1%), бытовых услуг (на 2%).

Цены производителей. Индекс цен производителей промышленных товаров, реализуемых на внутренний рынок, в июне 2019 года по отношению к декабрю 2018 года составил 94,4%.

Индексы цен производителей промышленных товаров, реализуемых на внутренний рынок, по отдельным видам экономической деятельности

на конец периода; в процентах

	Июнь 2019 к		Справочно июнь 2018 к декабрю 2017
	маю 2019	декабрю 2018	
Индекс цен производителей промышленных товаров	100,5	94,4	102,9
Добыча полезных ископаемых	100,0	109,0	112,2
Обрабатывающие производства	102,0	94,8	100,2
из них:			
производство пищевых продуктов	103,2	96,8	99,9
производство напитков	100,6	92,3	100,9
производство мебели	100,0	111,1	100,0
Обеспечение электрической энергией, газом и паром; кондиционирование воздуха	99,6	91,3	104,3
в том числе:			
производство, передача и распределение электроэнергии	99,3	88,3	105,2
производство, передача и распределение пара и горячей воды; кондиционирование воздуха	100,0	96,5	100,0

Рынок труда

Занятость. Среднесписочная численность работников по полному кругу организаций в январе-мае 2019 года составила 99,7 тыс. человек. По сравнению с соответствующим периодом предыдущего года среднесписочная численность работников увеличилась на 4%.

Среднесписочная численность работников организации без субъектов малого предпринимательства в январе-мае 2019 года составила 73,9 тыс. человек. На условиях совместительства привлекалось 1 тыс. человек, по договорам гражданско-правового характера – 0,4 тыс. человек (в эквиваленте полной занятости).

Число замещенных рабочих мест работниками списочного состава, совместителями и лицами, выполнявшими работы по договорам гражданско-правового характера, в организациях без субъектов малого предпринимательства в январе-мае 2019 года составило 75,4 тыс. человек.

Количество замещенных рабочих мест в организациях (без субъектов малого предпринимательства)

	Май 2019, единиц	В % к	
		маю 2018	апрелю 2019
Всего замещенных рабочих мест (работников)	74931	101,6	99,1
в том числе:			
работников списочного состава (без внешних совместителей)	73485	101,5	99,2
внешних совместителей	1024	104,8	101,0
работников, выполнявших работы по договорам гражданско-правового характера ¹	422	109,0	85,2

¹ В эквиваленте полной занятости.

В январе-мае 2019 года в общем количестве замещенных рабочих мест в организациях удельный вес рабочих мест внешних совместителей составил 1,4%, выполнявших работы по договорам гражданско-правового характера – 0,6%.

Безработица. В январе-июне 2019 года в учреждениях государственной службы занятости зарегистрировано 2844 гражданина, обратившегося за содействием в трудоустройстве, что на 39,8% выше уровня января-июня 2018 года.

В январе-июне 2019 года признано безработными 719 граждан, что на 17,5% больше, чем в январе-июне 2018 года.

Снято с учета в анализируемом периоде 582 безработных гражданина. В их числе 276 человек (47,4%) – в связи с трудоустройством, из них 78 человек (13,4%) – по направлению государственного учреждения службы занятости населения.

К концу июня 2019 года численность официально зарегистрированных в государственных учреждениях службы занятости безработных составила

575 человек, что выше уровня по состоянию на конец июня 2018 года и выше значения показателя предыдущего месяца (соответственно на 23,1% и на 3,6%). Пособие по безработице получали 478 граждан, что составляет 83,1% численности официально зарегистрированных безработных.

Уровень официально зарегистрированной безработицы на конец июня 2019 года составил 0,3%.

Движение численности безработных, зарегистрированных в органах государственной службы занятости (человек)



Государственные финансы

Консолидированный бюджет города Севастополя (по предварительным данным Департамента финансов города Севастополя) за январь-май 2019 года исполнен с дефицитом в размере 469,1 млн. рублей, за соответствующий период 2018 года с профицитом в 612,4 млн. рублей.

Доходы консолидированного бюджета города за январь-май 2019 года сложились в сумме 12507,6 млн. рублей, что на 24,5% больше, чем за соответствующий период 2018 года.

Основную часть доходов составляют: безвозмездные поступления (49,8%), налог на доходы физических лиц (23,2%), налог на прибыль организаций (5,3%).

Расходы консолидированного бюджета города Севастополя за этот же период были профинансированы в объеме 12976,7 млн. рублей и по сравнению с январем-маем предыдущего года увеличились на 37,6%.

Основная часть расходов консолидированного бюджета города была направлена на развитие экономики – 29,6%, образование – 21,4%, социальную политику – 16,9%.

Финансы крупных и средних организаций

Финансовые результаты деятельности. По итогам января-мая 2019 года сальдированный финансовый результат крупных и средних организаций г. Севастополя сложился в размере 858921 тыс. рублей.

Заметный положительный сальдированный финансовый результат достигнут в организациях, производящих напитки (342438 тыс. рублей); торговли розничной, кроме торговли автотранспортными средствами и мотоциклами (210826 тыс. рублей); осуществляющих обеспечение электрической энергией, газом и паром; кондиционирование воздуха (208039 тыс. рублей). Определенный вклад внесли также организации, осуществляющие операции с недвижимым имуществом (188225 тыс. рублей).

Сальдированный финансовый результат организаций, осуществляющих производство товаров и услуг для реализации¹ за январь-май 2019 года

	Тыс. рублей	В % к январю-маю 2018 года ²
Всего	858921	в 4,4 р.
в том числе по организациям с основным видом деятельности:		
сельское, лесное хозяйство, охота, рыболовство и рыбоводство	-51246	-
обрабатывающие производства	459915	-
обеспечение электрической энергией, газом и паром; кондиционирование воздуха	208039	46,5
строительство	29238	-
торговля оптовая и розничная; ремонт автотранспортных средств и мотоциклов	148709	153,0
транспортировка и хранение	-313740	-
деятельность гостиниц и предприятий общественного питания	36536	-
деятельность по операциям с недвижимым имуществом	188225	120,2
деятельность профессиональная, научная и техническая	... ³	25,1
образование	5033	в 7,2 р.

¹ Данные приведены по крупным и средним организациям. Информация сформирована в целом по юридическому лицу, включая данные обособленных подразделений, входящих в его состав.

² Темпы рассчитаны по сопоставимому кругу организаций, прочерк означает, что в одном или в обоих из сопоставляемых периодов был получен отрицательный сальдированный финансовый результат.

³ Данные не публикуются в целях обеспечения конфиденциальности первичных статистических данных, полученных от организаций, в соответствии с Федеральным законом.

По итогам января-мая 2019 года удельный вес убыточных крупных и средних организаций в целом по г. Севастополю составил 38,8%, что на 4,7 процентного пункта меньше, чем в предыдущем году.

Состояние платежей и расчетов. На 1 июня 2019 года суммарная задолженность по обязательствам (кредиторская задолженность и задолженность по кредитам банков и займам) организаций составила 31778481 тыс. рублей, в том числе просроченная – 1438561 тыс. рублей, или 4,5% от общей суммы задолженности.

Кредиторская задолженность крупных и средних организаций по г. Севастополю по состоянию на 1 июня 2019 года составила 22296839 тыс. рублей, из нее на просроченную приходится 1437805 тыс. рублей, или 6,4% (на 1 июня 2018 года – 2,1%, на 1 мая 2019 года – 6,1%).

В просроченной кредиторской задолженности наибольшую долю составляют долги организаций, относящихся к виду деятельности «транспортировка и хранение».

Задолженность по полученным кредитам и займам крупных и средних организаций по г. Севастополю на 1 июня 2019 года составила 9481642 тыс. рублей, в том числе просроченная – 756 тыс. рублей или 0,0% от общего объема задолженности (на 1 июня 2018 года – 11,6%, на 1 мая 2019 года – 0,0%).

Дебиторская задолженность крупных и средних организаций по г. Севастополю на 1 июня 2019 года составила 13209908 тыс. рублей, из нее просроченная – 1657149 тыс. рублей, или 12,5% от общего объема дебиторской задолженности (на 1 июня 2018 года – 8%, на 1 мая 2019 года – 13%).

Уровень жизни населения

По оценке, *объем номинальных денежных доходов* населения г. Севастополя за январь-март 2019 года составил 35,7 млрд. рублей и уменьшился по сравнению с соответствующим периодом предыдущего года на 2,1%.

Среднедушевые денежные доходы населения за январь-март 2019 года сложились в сумме 26815 рублей, что на 3,5% меньше, чем за январь-март 2018 года.

Реальные денежные доходы в январе-марте 2019 года уменьшились на 8,3% по сравнению с январем-мартом 2018 года.

Среднемесячная начисленная заработная плата работников по полному кругу крупных, средних и малых предприятий и организаций (с учетом дорасчета) в январе-мае 2019 года составила 31848,8 рублей. *Реальная величина среднемесячной заработной платы* составила 103,7 процента к соответствующему периоду прошлого года.

За май 2019 года среднемесячная номинальная начисленная заработная плата составила 33325,7 рублей и выросла по сравнению с маем 2018 года на 12,4%.

**Отклонение средней заработной платы от средней по городу
в мае 2019 года
(рублей)**

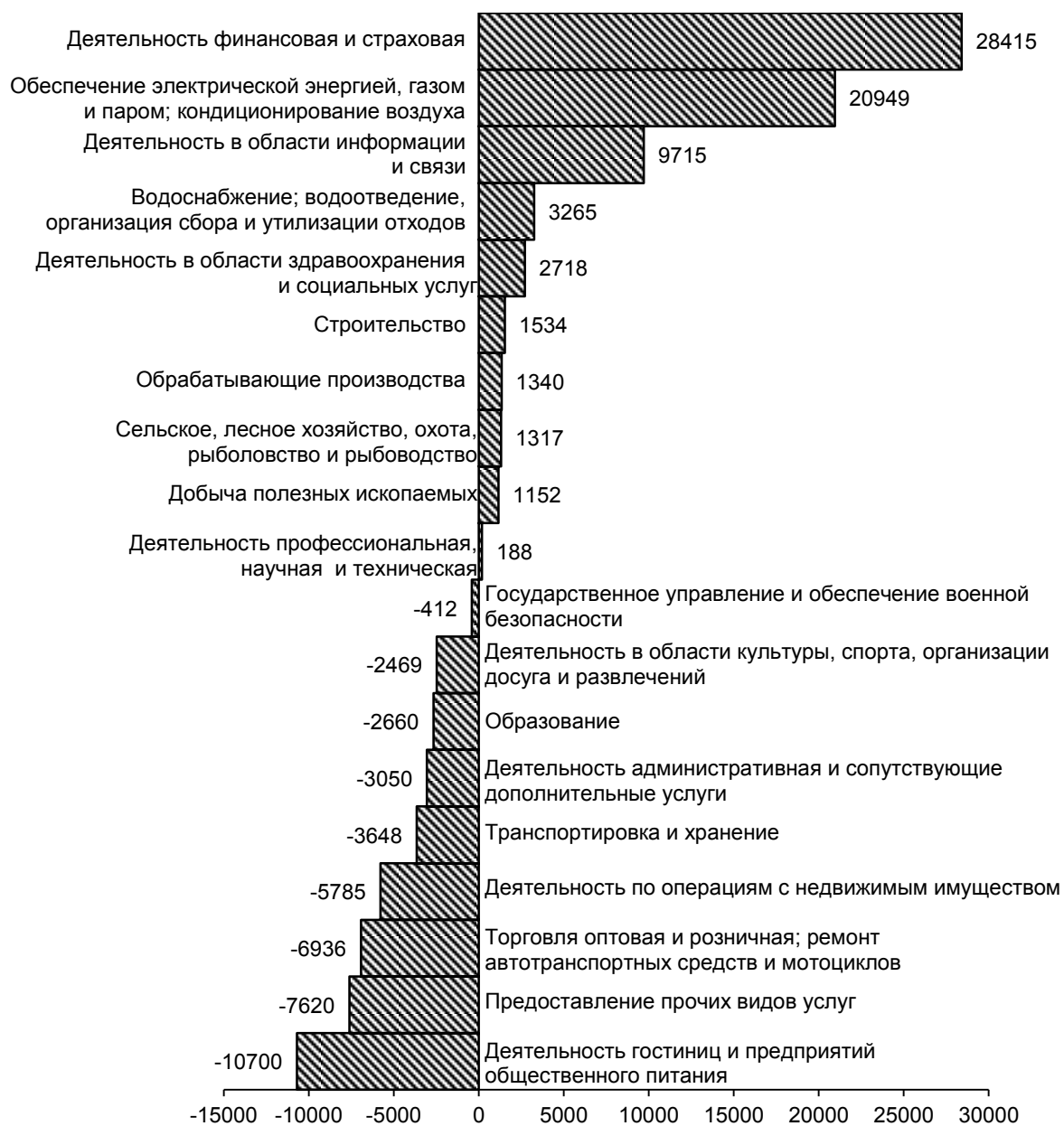

Сумма задолженности по заработной плате по кругу наблюдаемых видов экономической деятельности на 1 июля 2019 года составила 8115 тыс. рублей и по сравнению с 1 июня 2019 года увеличилась на 43,1% (по сравнению с 1 июлем 2018 года увеличилась в 3 раза).

Динамика просроченной задолженности по заработной плате
(на 1 число месяца; млн. рублей)

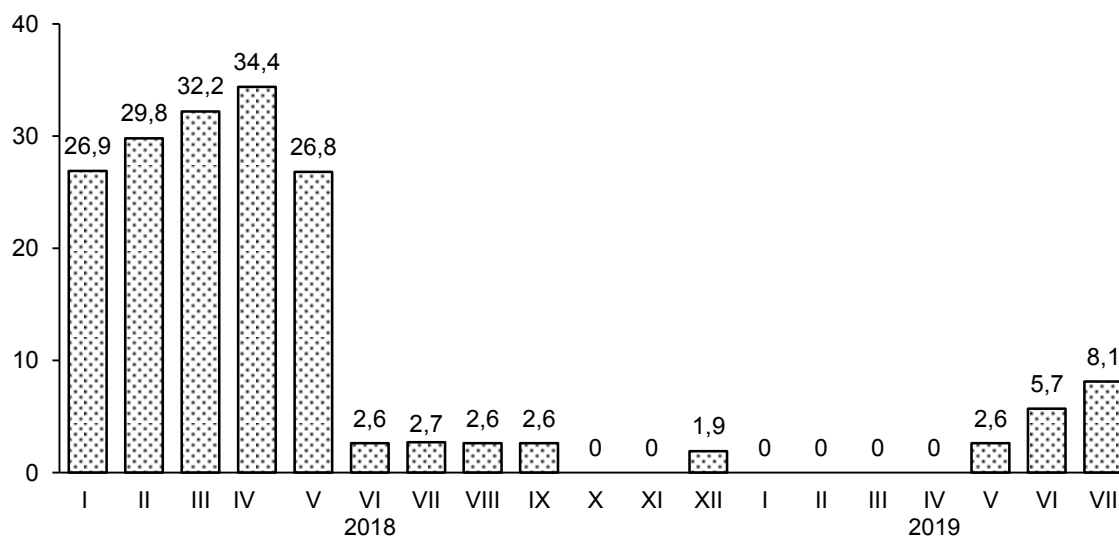



**СРАВНИТЕЛЬНЫЕ ДАННЫЕ
СОЦИАЛЬНО-ЭКОНОМИЧЕСКОГО ПОЛОЖЕНИЯ
СУБЪЕКТОВ РФ, РАСПОЛОЖЕННЫХ НА
ТЕРРИТОРИИ ЮЖНОГО ФЕДЕРАЛЬНОГО ОКРУГА**

**Основные показатели социально-экономического положения
Российской Федерации и Южного федерального округа**

	РФ		ЮФО	
	январь-июнь 2019	в % к январю-июню 2018	январь-июнь 2019	в % к январю-июню 2018
Индекс промышленного производства ¹	x	102,6	x	103,9
Индекс производства по видам экономической деятельности:				
добыча полезных ископаемых	x	104,0	x	108,5
обрабатывающие производства	x	101,9	x	103,6
обеспечение электрической энергией, газом и паром; кондиционирование воздуха	x	100,0	x	101,5
водоснабжение; водоотведение, организация сбора и утилизации отходов, деятельность по ликвидации загрязнений	x	101,5	x	100,2
Ввод в действие общей площади жилых домов, млн. кв. м	30,1	103,7	3,9	108,8
в том числе индивидуальными застройщиками, млн. кв. м	15,6	102,5	1,9	100,7
Объем работ, выполненных по виду деятельности «Строительство», млрд. рублей	3 542,8	100,1	258,4	78,0
Индекс цен производителей промышленных товаров, реализуемых на внутренний рынок (июнь 2019 к декабрю 2018)	x	100,6	x	101,7
Индекс потребительских цен (июнь 2019 к декабрю 2018)	x	102,5	x	102,5
Индекс производства продукции сельского хозяйства ²	x	101,2	x	99,6
Производство продуктов животноводства в хозяйствах всех категорий				
мясо (скот и птица на убой в живом весе), млн. тонн	6,8	101,0	0,6	89,6
молоко, млн. тонн	15,3	101,4	1,7	99,4
яйца, млрд. штук	22,3	99,2	2,6	96,2

ЮЖНЫЙ ФЕДЕРАЛЬНЫЙ ОКРУГ

Продолжение

	РФ		ЮФО	
	январь-июнь 2019	в % к январю-июню 2018	январь-июнь 2019	в % к январю-июню 2018
Оборот оптовой торговли организаций оптовой торговли, млрд. рублей	31 080,1	94,2 ²	1 935,4	104,3 ²
Оборот розничной торговли, млрд. рублей	15 687,6	101,7 ²	1 586,5	101,9 ²
Стоимость условного (минимального) набора продуктов питания в июне 2019 года, рублей	4 367,0	109,4 ³	4 165,4	107,6 ³
Сальдированный финансовый результат (по крупным и средним организациям) ⁴ , млрд. рублей	6 743,0	136,5	283,5	145,0
Денежные доходы в среднем на душу населения в месяц ^{5,6} , рублей	29 920	103,2	24 510	101,6
Потребительские расходы в среднем на душу населения в месяц ^{5,6} , рублей	25 982	107,0	23 445	106,3
Реальные денежные доходы ^{5,6} , процент	x	98,0	x	96,6
Среднемесячная номинальная начисленная заработная плата (по кругу крупных организаций, средних и малых предприятий (с учетом дорасчета)) ⁷ , рублей	45 580	107,0	32 548	107,3
Численность официально зарегистрированных безработных на конец июня, тыс. человек	745,8	105,7 ⁸	58,7	112,2 ⁸

¹ Индекс промышленного производства исчисляется по видам деятельности "Добыча полезных ископаемых", "Обрабатывающие производства", "Обеспечение электрической энергией, газом и паром; кондиционирование воздуха", "Водоснабжение; водоотведение, организация сбора и утилизации отходов, деятельность по ликвидации загрязнений" на основе данных о динамике производства важнейших товаров-представителей (в натуральном или стоимостном выражении). В качестве весов используется структура валовой добавленной стоимости по видам экономической деятельности 2010 базисного года.

² В сопоставимых ценах.

³ Июнь 2019 года в % к декабрю 2018 года.

⁴ За январь-май 2019 года и в % к январю-маю 2018 года; данные приведены по месту регистрации юридических лиц.

⁵ Данные за январь-март 2019 года и в % к январю-марту 2018 года.

⁶ Оценка показателя рассчитана в соответствии с Методологическими положениями по расчёту показателей денежных доходов и расходов населения (приказ № 465 от 02.07.2014 с изменениями № 680 от 20.11.2018).

⁷ Данные за январь-май 2019 года и в % к январю-маю 2018 года.

⁸ Июнь 2019 года в % к июню 2018 года.

**Оборот организаций¹
в январе-июне 2019 года**
(по оперативным данным территориальных органов Росстата)

	<i>Всего, млн. рублей</i>	<i>В % к январю-июню 2018 (в действующих ценах)</i>
Республика Адыгея	126 397,0	147,6
Республика Калмыкия	21 715,8	116,9
Республика Крым	289 641,3	102,9
Краснодарский край	2 507 708,7	112,9
Астраханская область	345 313,9	110,0
Волгоградская область	1 203 800,6	119,3
Ростовская область	1 716 099,4	101,2
г. Севастополь	68 797,6	98,3

¹ По полному кругу организаций. В оборот организаций включается стоимость отгруженных товаров собственного производства, выполненных собственными силами работ и услуг, а также выручка от продажи приобретенных на стороне товаров (без налога на добавленную стоимость, акцизов и других аналогичных обязательных платежей).

**Индекс производства¹
в январе-июне 2019 года**
(по оперативным данным Росстата)

в % к соответствующему периоду прошлого года

	<i>Индекс промышленного производства²</i>	<i>Индекс производства по видам деятельности</i>			
		<i>добыча полезных ископаемых</i>	<i>обрабатывающие производства</i>	<i>обеспечение электрической энергией, газом и паром; кондиционирование воздуха</i>	<i>водоснабжение; водоотведение, организация сбора и утилизации отходов, деятельность по ликвидации загрязнений</i>
Южный федеральный округ	103,9	108,5	103,6	101,5	100,2
Республика Адыгея	101,6	124,3	101,3	99,0	98,4
Республика Калмыкия	105,2	96,9	137,1	91,9	109,3
Республика Крым	122,3	92,5	103,8	160,2	118,7
Краснодарский край	103,9	111,1	104,3	94,7	98,2
Астраханская область	108,8	110,4	105,5	100,7	90,6
Волгоградская область	101,0	97,7	103,3	83,0	106,8
Ростовская область	101,6	109,6	101,1	103,6	98,8
г. Севастополь	109,5	... ³	112,2	109,7	103,6

¹ По полному кругу организаций.

² Индекс промышленного производства исчисляется по видам деятельности "Добыча полезных ископаемых", "Обрабатывающие производства", "Обеспечение электрической энергией, газом и паром; кондиционирование воздуха", "Водоснабжение; водоотведение, организация сбора и утилизации отходов, деятельность по ликвидации загрязнений". В качестве весов используется структура валовой добавленной стоимости по видам экономической деятельности 2010 базисного года.

³ Данные не публикуются в целях обеспечения конфиденциальности первичных статистических данных, полученных от организаций, в соответствии с Федеральным законом.

**Отгружено товаров собственного производства,
выполнено работ и услуг собственными силами
по отдельным видам экономической деятельности¹
в январе-июне 2019 года**

(по оперативным данным территориальных органов Росстата)

в действующих ценах

	<i>Добыча полезных ископаемых</i>		<i>Обрабатывающие производства</i>		<i>Обеспечение электрической энергией, газом и паром; кондиционирование воздуха</i>		<i>Водоснабжение; водоотведение, организация сбора и утилизации отходов, деятельность по ликвидации загрязнений</i>	
	<i>млн. рублей</i>	<i>в % к январю-июню 2018</i>	<i>млн. рублей</i>	<i>в % к январю-июню 2018</i>	<i>млн. рублей</i>	<i>в % к январю-июню 2018</i>	<i>млн. рублей</i>	<i>в % к январю-июню 2018</i>
Республика Адыгея	1 427,4	133,5	22 853,2	93,6	1 295,4	97,8	785,5	89,8
Республика Калмыкия	941,4	142,3	432,2	91,3	1 654,2	96,1	215,5	113,2
Республика Крым	5 744,9	91,8	44 474,6	108,1	17 813,5	90,3	3 499,9	121,2
Краснодарский край	13 270,4	96,4	458 248,4	114,1	54 629,7	98,3	15 005,2	100,2
Астраханская область	167 017,1	108,1	33 984,9	137,5	14 527,2	111,7	2 402,6	98,5
Волгоградская область	32 553,6	113,4	407 582,5	104,6	37 223,8	96,1	9 567,3	120,4
Ростовская область	16 796,8	132,6	405 217,1	93,5	84 109,0	116,2	12 373,4	99,3
г. Севастополь	... ²	... ²	5 691,7	120,8	9 595,2	в 2,1 р.	1 310,1	117,5

¹ По полному кругу организаций.

² Данные не публикуются в целях обеспечения конфиденциальности первичных статистических данных, полученных от организаций, в соответствии с Федеральным законом.

ЮЖНЫЙ ФЕДЕРАЛЬНЫЙ ОКРУГ

**Ввод жилья
в январе-июне 2019 года**
(по оперативным данным Росстата)

	<i>Ввод в действие общей площади жилых домов</i>		<i>в том числе ввод в действие жилых домов индивидуальными застройщиками</i>	
	<i>тыс. кв. м</i>	<i>в % к январю-июню 2018</i>	<i>тыс. кв. м</i>	<i>в % к январю-июню 2018</i>
Южный федеральный округ	3 873,7	108,8	1 938,4	100,7
Республика Адыгея	103,2	110,4	55,7	130,6
Республика Калмыкия	37,0	91,9	22,5	76,8
Республика Крым	182,2	86,7	94,8	152,4
Краснодарский край	1 807,3	122,0	828,0	120,6
Астраханская область	158,2	77,0	87,4	54,9
Волгоградская область	274,8	102,9	143,2	88,7
Ростовская область	1 191,7	110,7	661,4	100,9
г. Севастополь	119,2	64,5	45,4	35,3

**Объем работ, выполненных
по виду деятельности «Строительство»¹,
в январе-июне 2019 года**
(по оперативным данным Росстата)

	<i>Всего, млн. рублей</i>	<i>В % к январю-июню 2018 (в сопоставимых ценах)</i>
Южный федеральный округ	258 432,3	78,0
Республика Адыгея	8 257,7	176,9
Республика Калмыкия	2 795,4	в 8,8 р.
Республика Крым	65 831,7	92,1
Краснодарский край	96 122,9	64,5
Астраханская область	9 096,9	72,3
Волгоградская область	22 363,0	77,2
Ростовская область	42 024,2	80,0
г. Севастополь	11 940,4	83,9

¹ По полному кругу организаций.

ЮЖНЫЙ ФЕДЕРАЛЬНЫЙ ОКРУГ

**Индексы цен
в июне 2019 года**
(по оперативным данным Росстата)

	<i>Индекс цен производителей промышленных товаров, реализуемых на внутренний рынок</i>		<i>Индекс потребительских цен</i>	
	<i>в % к уровню предыдущего месяца</i>	<i>в % к уровню декабря предыдущего года</i>	<i>в % к уровню предыдущего месяца</i>	<i>в % к уровню декабря предыдущего года</i>
Южный федеральный округ	99,7	101,7	99,9	102,5
Республика Адыгея	100,6	105,4	99,8	101,9
Республика Калмыкия	99,1	101,1	99,9	103,0
Республика Крым	99,9	100,7	99,9	102,8
Краснодарский край	99,9	101,2	99,98	102,5
Астраханская область	97,9	109,0	99,9	102,8
Волгоградская область	100,2	101,4	100,0	102,3
Ростовская область	99,5	101,1	99,7	102,4
г. Севастополь	100,5	94,4	99,0	102,1

**Средние цены одного квадратного метра
общей площади типовых квартир
на конец 2 квартала 2019 года**
(по оперативным данным Росстата)

	<i>На первичном рынке жилья</i>		<i>На вторичном рынке жилья</i>	
	<i>рублей</i>	<i>в % к концу предыдущего квартала</i>	<i>рублей</i>	<i>в % к концу предыдущего квартала</i>
Южный федеральный округ	47 711	99,5	53 039	100,6
Республика Адыгея	... ¹	100,0	42 884	100,1
Республика Калмыкия	29 939	104,8	37 008	100,0
Республика Крым	63 893	103,5	56 849	99,8
Краснодарский край	44 089	97,3	56 252	100,8
Астраханская область	41 587	101,7	39 815	99,0
Волгоградская область	42 287	94,8	38 236	99,7
Ростовская область	44 571	101,4	50 525	100,95
г. Севастополь	69 507	105,3	70 208	99,7

¹ Данные не публикуются в целях обеспечения конфиденциальности первичных статистических данных, полученных от организаций, в соответствии с Федеральным законом.

Производство продукции сельского хозяйства¹
в январе-июне 2019 года
 (по оперативным данным территориальных органов Росстата)

	<i>Объем производства продукции сельского хозяйства, в действующих ценах, млн. руб. (оценка)</i>	<i>Индекс производства продукции сельского хозяйства, в % к январю-июню 2018</i>
Республика Адыгея	5 460,7	102,3
Республика Калмыкия	7 257,1	95,1
Республика Крым	20 457,3	110,9
Краснодарский край	119 377,1	102,4
Астраханская область	9 503,1	101,6
Волгоградская область	23 930,5	113,6
Ростовская область	53 209,5	85,5
г. Севастополь	968,9	101,5

¹ В хозяйствах всех категорий.

Производство продуктов животноводства¹
в январе-июне 2019 года
 (по оперативным данным Росстата)

	<i>Мясо (скот и птица на убой в живом весе)</i>		<i>Молоко</i>		<i>Яйца</i>	
	<i>тыс. тонн</i>	<i>в % к январю- июню 2018</i>	<i>тыс. тонн</i>	<i>в % к январю- июню 2018</i>	<i>млн. штук</i>	<i>в % к январю- июню 2018</i>
Южный федеральный округ	626,5	89,6	1 713,9	99,4	2 561,1	96,2
Республика Адыгея	13,1	92,4	64,7	96,3	53,3	91,1
Республика Калмыкия	22,6	94,6	28,2	93,5	6,6	94,1
Республика Крым	76,6	110,8	96,2	94,6	165,2	93,3
Краснодарский край	244,1	106,6	737,2	99,6	861,7	99,2
Астраханская область	29,1	100,1	93,9	100,2	208,6	115,3
Волгоградская область	108,3	100,6	177,1	100,9	388,3	105,1
Ростовская область	132,3	58,4	515,4	100,4	875,8	87,8
г. Севастополь	0,3	96,4	1,3	98,4	1,7	98,2

¹ В хозяйствах всех категорий.

**Оборот оптовой торговли
организаций оптовой торговли
в январе-июне 2019 года**
(по оперативным данным Росстата)

	<i>Млн. рублей</i>	<i>Индекс физического объема, в % к январю-июню 2018</i>
Южный федеральный округ	1 935 395,3	104,3
Республика Адыгея	15 984,6	125,5
Республика Калмыкия	2 043,6	89,4
Республика Крым	82 020,6	82,4
Краснодарский край	818 895,5	97,7
Астраханская область	35 247,2	106,9
Волгоградская область	257 954,6	136,6
Ростовская область	704 547,4	106,6
г. Севастополь	18 701,7	96,6

**Оборот розничной торговли
по всем каналам реализации
в январе-июне 2019 года**
(по оперативным данным Росстата)

	<i>Млн. рублей</i>	<i>Индекс физического объема, в % к январю-июню 2018</i>
Южный федеральный округ	1 586 526,6	101,9
Республика Адыгея	46 358,9	103,5
Республика Калмыкия	10 587,0	100,4
Республика Крым	127 749,6	102,6
Краснодарский край	645 052,0	102,5
Астраханская область	86 145,8	100,2
Волгоградская область	190 125,6	100,4
Ростовская область	448 305,1	101,7
г. Севастополь	32 202,6	101,4

**Стоимость условного (минимального) набора продуктов питания
в июне 2019 года
(по оперативным данным Росстата)**

	Стоимость набора		Изменение стоимости набора, в %	
	рублей	в % к средне-российской стоимости	к предыдущему месяцу	к декабрю 2018
Южный федеральный округ	4 165,4	95	99,2	107,6
Республика Адыгея	4 089,1	94	100,3	107,0
Республика Калмыкия	4 319,0	99	100,0	107,5
Республика Крым	4 338,9	99	98,5	106,1
Краснодарский край	4 522,9	104	99,4	108,4
Астраханская область	4 326,5	99	99,8	107,8
Волгоградская область	3 846,3	88	99,5	107,7
Ростовская область	3 988,9	91	98,8	108,2
г. Севастополь	4 702,1	108	98,4	103,2

**Финансовые результаты деятельности
крупных и средних организаций
в январе-мае 2019 года
(по оперативным данным территориальных органов Росстата)**

	Сальдированный финансовый результат		в том числе убыток:	
	млн. рублей	в % к январю-маю 2018 ¹	сумма убытка, млн. рублей	удельный вес убыточных организаций, %
Республика Адыгея	1 151,4	141,8	656,7	38,2
Республика Калмыкия	501,5	91,5	113,4	33,9
Республика Крым	1 916,9	101,8	5 427,5	46,6
Краснодарский край	161 852,6	в 2,1 р.	30 091,5	32,9
Астраханская область	55 655,5	113,3	2 013,0	49,8
Волгоградская область	34 772,9	107,8	4 385,9	34,4
Ростовская область	26 752,7	78,2	17 424,4	33,0
г. Севастополь	858,9	в 4,4 р.	732,6	38,8

¹ Темпы рассчитаны по сопоставимому кругу организаций, прочерк означает, что в одном или обоих сопоставляемых периодах был получен отрицательный сальдированный финансовый результат.

**Кредиторская задолженность
крупных и средних организаций
на конец мая 2019 года**

(по оперативным данным территориальных органов Росстата)

	<i>Всего, млн. рублей</i>	<i>В % к предыдущему месяцу</i>	<i>в том числе просроченная</i>	
			<i>млн. рублей</i>	<i>в % к предыдущему месяцу</i>
Республика Адыгея	24 431,9	91,7	3 970,0	98,8
Республика Калмыкия	13 878,0	101,0	2 096,3	99,3
Республика Крым	84 391,4	97,9	4 436,4	97,7
Краснодарский край	847 227,1	101,5	23 189,2	101,0
Астраханская область	97 292,8	97,1	5 488,5	105,7
Волгоградская область	282 597,4	85,8	26 442,3	98,8
Ростовская область	536 563,5	100,6	73 993,0	99,1
г. Севастополь	22 296,8	98,8	1 437,8	104,1

**Дебиторская задолженность
крупных и средних организаций
на конец мая 2019 года**

(по оперативным данным территориальных органов Росстата)

	<i>Всего, млн. рублей</i>	<i>В % к предыдущему месяцу</i>	<i>в том числе просроченная</i>	
			<i>млн. рублей</i>	<i>в % к предыдущему месяцу</i>
Республика Адыгея	17 660,8	88,3	618,9	99,8
Республика Калмыкия	7 001,8	99,7	601,4	101,9
Республика Крым	66 041,1	97,0	7 505,9	96,6
Краснодарский край	894 220,2	103,7	28 941,1	96,8
Астраханская область	88 533,7	96,5	6 738,2	99,4
Волгоградская область	220 311,3	99,6	21 464,7	104,8
Ростовская область	474 431,3	99,5	37 553,3	103,4
г. Севастополь	13 209,9	98,5	1 657,2	95,0

Денежные доходы и потребительские расходы¹
в январе–марте 2019 года
 (по оперативным данным Росстата)

	<i>Денежные доходы в среднем на душу населения в месяц</i>		<i>Потребительские расходы в среднем на душу населения в месяц</i>		<i>Реальные денежные доходы, в % к январю–марту 2018</i>
	<i>рублей</i>	<i>в % к январю–марту 2018</i>	<i>рублей</i>	<i>в % к январю–марту 2018</i>	
Южный федеральный округ	24 510	101,6	23 445	106,3	96,6
Республика Адыгея	24 899	105,3	21 514	109,4	100,7
Республика Калмыкия	16 078	107,0	10 965	107,3	101,2
Республика Крым	17 599	99,0	15 313	109,5	92,9
Краснодарский край	28 889	98,6	29 231	105,3	94,5
Астраханская область	22 076	101,9	20 355	105,4	97,0
Волгоградская область	20 507	102,3	18 899	108,0	96,6
Ростовская область	25 004	106,5	23 692	106,6	101,2
г. Севастополь	26 815	96,5	24 912	98,4	91,7

¹ Оценка показателя рассчитана в соответствии с Методологическими положениями по расчёту показателей денежных доходов и расходов населения (приказ № 465 от 02.07.2014 с изменениями № 680 от 20.11.2018).

Заработная плата¹
в январе-мае 2019 года
 (по оперативным данным территориальных органов Росстата)

	<i>Среднемесячная номинальная начисленная заработная плата работников организаций</i>		<i>Реальная начисленная заработная плата в % к январю-маю 2018</i>
	<i>рублей</i>	<i>в % к январю-маю 2018</i>	
Республика Адыгея	28 261,9	107,0	101,9
Республика Калмыкия	26 850,6	107,4	102,3
Республика Крым	30 515,9	109,0	102,4
Краснодарский край	34 603,5	106,9	101,5
Астраханская область	34 246,6	105,6	100,7
Волгоградская область	31 283,5	104,7	99,5
Ростовская область	31 638,4	108,6	103,4
г. Севастополь	31 848,8	110,8	103,7

¹ По кругу крупных организаций, средних и малых предприятий (с учетом дорасчета).

**Просроченная задолженность по заработной плате
на 1.07.2019 года**
(по оперативным данным территориальных органов Росстата)

	Всего		<i>в т. ч. из-за несвоевременного получения денежных средств из бюджетов всех уровней</i>		<i>В расчете на одного работника предприятий, имеющих задолженность, тыс. руб.</i>
	<i>млн. руб.</i>	<i>в разгах к месячному фонду зарплаты предприятий, имеющих задолженность</i>	<i>млн. руб.</i>	<i>в % к общей сумме задолженности</i>	
Республика Адыгея	-	-	-	-	-
Республика Калмыкия	0,7	в 1,0 р.	-	-	27,8
Республика Крым	20,9	в 2,1 р.	-	-	39,6
Краснодарский край	31,4	в 9,6 р.	-	-	93,9
Астраханская область	89,9	в 31,6 р.	-	-	71,0
Волгоградская область	165,7	в 19,8 р.	-	-	99,4
Ростовская область	63,1	в 19,7 р.	-	-	72,2
г. Севастополь	8,1	в 0,4 р.	-	-	12,6

**Безработица
на конец июня 2019 года**
(по оперативным данным территориальных органов Росстата)

	<i>Численность официально зарегистрированных безработных</i>		
	<i>тыс. человек</i>	<i>в % к соответствующему периоду предыдущего года</i>	<i>в % к численности рабочей силы</i>
Республика Адыгея	1,8	90,6	0,9
Республика Калмыкия	2,0	97,0	1,5
Республика Крым	5,0	124,9	0,6
Краснодарский край	16,2	127,9	0,6
Астраханская область	5,3	104,0	1,0
Волгоградская область	9,7	110,7	0,8
Ростовская область	18,2	105,2	0,9
г. Севастополь	0,6	123,1	0,3

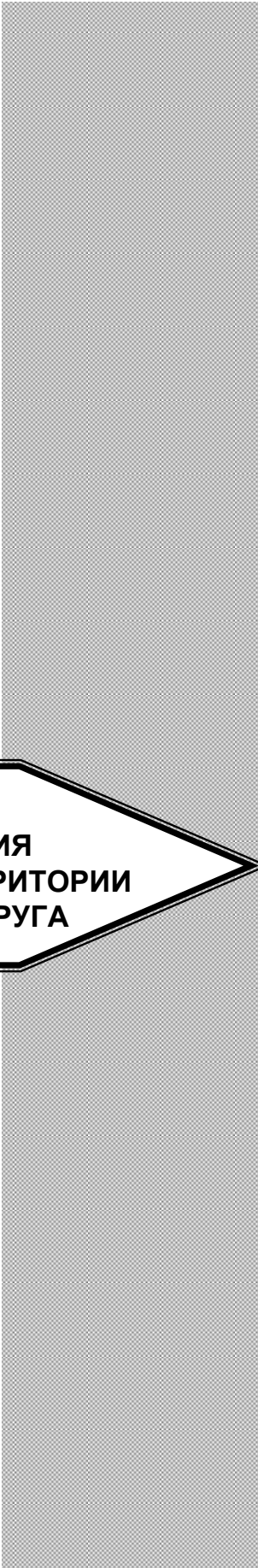

**СРАВНИТЕЛЬНЫЕ ДАННЫЕ
СОЦИАЛЬНО-ЭКОНОМИЧЕСКОГО ПОЛОЖЕНИЯ
СУБЪЕКТОВ РФ, РАСПОЛОЖЕННЫХ НА ТЕРРИТОРИИ
СЕВЕРО-КАВКАЗСКОГО ФЕДЕРАЛЬНОГО ОКРУГА**

**Оборот организаций¹
в январе-июне 2019 года
(по полному кругу организаций)**

	<i>Всего, млн. рублей</i>	<i>В % к январю-июню 2018 (в действующих ценах)</i>
Республика Дагестан	323591,9	128,5
Республика Ингушетия	13776,7	103,8
Кабардино-Балкарская Республика	55401,7	105,0
Карачаево-Черкесская Республика	57040,3	92,6
Республика Северная Осетия–Алания	52786,6	98,9
Чеченская Республика	65251,3	118,4
Ставропольский край	749020,5	102,1

¹ В этой и последующих таблицах данные представлены Северо-Кавказстатом в рамках взаимобмена информацией.

**Индекс производства
в январе-июне 2019 года
(по полному кругу организаций; в % к соответствующему периоду предыдущего года)**

	<i>Индекс промыш- ленного производства¹</i>	<i>Индекс производства по видам деятельности</i>			
		<i>добыча полезных ископае- мых</i>	<i>обрабаты- вающие произ- водства</i>	<i>обеспечение электри- ческой энергией, газом и паром; кондицио- нирование воздуха</i>	<i>водоснабжение; водоотведе- ние, организа- ция сбора и утилизации отходов, деятельность по ликвидации загрязнений</i>
Республика Дагестан	76,2	98,9	72,6	103,5	87,3
Республика Ингушетия	100,2	102,7	80,5	107,1	96,8
Кабардино-Балкарская Республика	100,2	115,1	95,8	88,3	в 2,4 р.
Карачаево-Черкесская Республика	90,5	96,1	83,5	96,9	117,9
Республика Северная Осетия–Алания	91,2	136,2	88,2	93,4	93,8
Чеченская Республика	108,2	95,2	102,6	108,7	100,7
Ставропольский край	97,1	103,4	99,3	86,2	94,3

¹ Индекс промышленного производства исчисляется по видам деятельности "Добыча полезных ископаемых", "Обрабатывающие производства", "Обеспечение электрической энергией, газом и паром; кондиционирование воздуха", "Водоснабжение; водоотведение, организация сбора и утилизации отходов, деятельность по ликвидации загрязнений" на основе данных о динамике производства важнейших товаров-представителей (в натуральном или стоимостном выражении). В качестве весов используется структура валовой добавленной стоимости по видам экономической деятельности 2010 базисного года.

**Отгружено товаров собственного производства,
выполнено работ и услуг собственными силами
по отдельным видам экономической деятельности
в январе-июне 2019 года**
(по полному кругу организаций; в действующих ценах)

	Добыча полезных ископаемых		Обрабатывающие производства		Обеспечение электрической энергией, газом и паром; кондиционирование воздуха		Водоснабжение; водоотведение, организация сбора и утилизации отходов, деятельность по ликвидации загрязнений	
	млн. рублей	в % к январю-июню 2018	млн. рублей	в % к январю-июню 2018	млн. рублей	в % к январю-июню 2018	млн. рублей	в % к январю-июню 2018
Республика Дагестан	2608,0	99,8	17483,5	104,3	10212,7	86,8	1092,0	97,8
Республика Ингушетия	573,1	102,8	917,8	96,7	1215,1	107,3	242,0	94,8
Кабардино-Балкарская Республика	108,2	97,0	12303,5	104,5	4409,8	87,6	790,6	173,4
Карачаево-Черкесская Республика	1305,9	96,7	11323,3	61,6	5076,4	105,4	621,7	123,2
Республика Северная Осетия–Алания	296,5	115,9	7192,8	75,0	3657,5	95,1	645,7	94,7
Чеченская Республика	2204,9	97,9	4629,2	133,4	9818,4	118,4	670,7	106,6
Ставропольский край	5085,1	98,9	142833,3	110,7	36706,6	91,3	4989,3	99,9

**Ввод жилья
в январе-июне 2019 года**

	<i>Ввод в действие общей площади жилых домов</i>		<i>в том числе ввод в действие жилых домов индивидуальными застройщиками</i>	
	<i>тыс. кв. м</i>	<i>в % к январю-июню 2018</i>	<i>тыс. кв. м</i>	<i>в % к январю-июню 2018</i>
Республика Дагестан	302,7	98,5	164,7	94,0
Республика Ингушетия	72,2	123,7	49,1	88,1
Кабардино-Балкарская Республика	127,8	107,0	118,7	134,7
Карачаево-Черкесская Республика	54,9	119,8	54,9	119,8
Республика Северная Осетия–Алания	122,1	122,3	24,9	121,9
Чеченская Республика	212,1	100,9	204,5	103,6
Ставропольский край	412,2	98,1	254,2	126,6

**Объем работ, выполненных
по виду деятельности «Строительство»,
в январе-июне 2019 года
(по полному кругу организаций)**

	<i>Всего, млн. рублей</i>	<i>В % к январю-июню 2018 (в сопоставимых ценах)</i>
Республика Дагестан	56858,4	98,1
Республика Ингушетия	3374,3	138,3
Кабардино-Балкарская Республика	4086,7	100,1
Карачаево-Черкесская Республика	6521,1	62,1
Республика Северная Осетия–Алания	4774,0	44,8
Чеченская Республика	22509,9	89,8
Ставропольский край	41024,7	83,9

СЕВЕРО-КАВКАЗСКИЙ ФЕДЕРАЛЬНЫЙ ОКРУГ

**Индексы цен
в июне 2019 года**

	<i>Индекс цен производителей промышленных товаров, реализуемых на внутренний рынок</i>		<i>Индекс потребительских цен</i>	
	<i>в % к уровню предыдущего месяца</i>	<i>в % к уровню декабря предыдущего года</i>	<i>в % к уровню предыдущего месяца</i>	<i>в % к уровню декабря предыдущего года</i>
Республика Дагестан	96,6	96,4	99,2	102,4
Республика Ингушетия	101,3	106,0	100,0	102,8
Кабардино-Балкарская Республика	100,3	104,9	99,6	103,2
Карачаево-Черкесская Республика	99,5	99,2	99,2	102,1
Республика Северная Осетия–Алания	98,0	101,9	99,3	101,8
Чеченская Республика	99,8	100,5	99,4	102,4
Ставропольский край	98,1	95,7	99,6	101,7

**Производство продукции сельского хозяйства
в январе-июне 2019 года
(в хозяйствах всех категорий)**

	<i>Объем производства продукции сельского хозяйства, в действующих ценах, млн. руб. (оценка)</i>	<i>Индекс производства продукции сельского хозяйства, в % к январю-июню 2018</i>
Республика Дагестан	24401,5	101,1
Республика Ингушетия	5115,3	108,8
Кабардино-Балкарская Республика	11161,9	101,6
Карачаево-Черкесская Республика	9724,2	102,2
Республика Северная Осетия–Алания	4124,9	100,4
Чеченская Республика	8661,6	99,0
Ставропольский край	55659,6	103,1

**Производство продуктов животноводства
в январе-июне 2019 года
(в хозяйствах всех категорий)**

	<i>Мясо (скот и птица на убой в живом весе)</i>		<i>Молоко</i>		<i>Яйца</i>	
	<i>тыс. тонн</i>	<i>в % к январю- июню 2018</i>	<i>тыс. тонн</i>	<i>в % к январю- июню 2018</i>	<i>млн. штук</i>	<i>в % к январю- июню 2018</i>
Республика Дагестан	66,5	100,8	432,3	101,2	100,4	92,8
Республика Ингушетия	3,5	109,9	51,2	108,7	11,1	125,7
Кабардино-Балкарская Республика	47,4	100,8	217,4	101,7	94,0	100,3
Карачаево-Черкесская Республика	22,7	104,5	89,8	102,0	42,6	101,8
Республика Северная Осетия–Алания	14,7	99,7	74,1	101,3	37,1	93,0
Чеченская Республика	18,5	102,7	147,1	103,4	54,5	85,0
Ставропольский край	273,6	107,6	245,3	96,0	457,7	98,1

**Оборот оптовой торговли
организаций оптовой торговли
в январе-июне 2019 года**

	<i>Млн. рублей</i>	<i>Индекс физического объема в % к январю-июню 2018</i>
Республика Дагестан	25754,0	58,4
Республика Ингушетия	1904,3	71,1
Кабардино-Балкарская Республика	11258,1	103,0
Карачаево-Черкесская Республика	11434,1	88,7
Республика Северная Осетия–Алания	14472,0	102,9
Чеченская Республика	4358,8	67,8
Ставропольский край	272687,2	97,2

**Оборот розничной торговли
по всем каналам реализации
в январе-июне 2019 года**

	<i>Млн. рублей</i>	<i>Индекс физического объема в % к январю-июню 2018</i>
Республика Дагестан	239519,8	99,6
Республика Ингушетия	12553,4	100,7
Кабардино-Балкарская Республика	59050,9	100,5
Карачаево-Черкесская Республика	18452,0	98,5
Республика Северная Осетия–Алания	55542,1	100,5
Чеченская Республика	79918,8	99,8
Ставропольский край	252177,9	101,6

**Финансовые результаты деятельности
крупных и средних организаций
в январе-мае 2019 года**

	<i>Сальдированный финансовый результат</i>		<i>в том числе убыток:</i>	
	<i>млн. рублей</i>	<i>в % к январю-маю 2018¹</i>	<i>сумма убытка, млн. рублей</i>	<i>удельный вес убыточных организаций, %</i>
Республика Дагестан	-8952,6	-	10429,8	21,2
Республика Ингушетия	12,1	-	134,5	21,2
Кабардино-Балкарская Республика	-1697,3	-	2309,1	41,4
Карачаево-Черкесская Республика	-265,2	-	1397,4	24,8
Республика Северная Осетия–Алания	-715,0	-	1221,9	43,7
Чеченская Республика	-3525,0	-	3873,4	20,9
Ставропольский край	40962,9	119,8	3218,6	29,1

¹ Темпы рассчитаны по сопоставимому кругу организаций, прочерк означает, что в одном или обоих сопоставляемых периодах был получен отрицательный сальдированный финансовый результат.

**Кредиторская задолженность
крупных и средних организаций
на конец мая 2019 года**

	Всего, млн. рублей	В % к предыдущему месяцу	в том числе просроченная	
			млн. рублей	в % к предыдущему месяцу
Республика Дагестан	94262,5	100,4	52141,0	104,6
Республика Ингушетия	2365,0	102,9	2082,4	в 1,5 р.
Кабардино-Балкарская Республика	40996,4	102,0	21629,4	102,9
Карачаево-Черкесская Республика	45001,4	97,2	6231,3	99,0
Республика Северная Осетия–Алания	26776,8	100,9	7940,6	100,4
Чеченская Республика	160881,3	99,7	118602,6	99,7
Ставропольский край	220248,3	102,3	24379,5	106,2

**Дебиторская задолженность
крупных и средних организаций
на конец мая 2019 года**

	Всего, млн. рублей	В % к предыдущему месяцу	в том числе просроченная	
			млн. рублей	в % к предыдущему месяцу
Республика Дагестан	41949,5	101,9	18410,1	103,3
Республика Ингушетия	1651,7	102,3	1298,8	108,9
Кабардино-Балкарская Республика	20535,4	103,6	8047,9	83,9
Карачаево-Черкесская Республика	38021,4	98,9	4335,1	107,4
Республика Северная Осетия–Алания	15154,6	103,0	1407,5	103,3
Чеченская Республика	57053,3	99,0	22060,0	98,9
Ставропольский край	232274,5	104,3	17544,2	97,4

**Денежные доходы и потребительские расходы¹
в январе–марте 2019 года**

	Денежные доходы в среднем на душу населения в месяц		Потребительские расходы в среднем на душу населения в месяц		Реальные денежные доходы, в % к январю– марту 2018
	рублей	в % к январю– марту 2018	рублей	в % к январю– марту 2018	
Республика Дагестан	21753	99,2	18490	100,8	95,8
Республика Ингушетия	12352	94,9	7425	106,4	94,5
Кабардино–Балкарская Республика	17544	100,5	15553	106,5	95,6
Карачаево–Черкесская Республика	15382	106,6	10971	101,7	101,2
Республика Северная Осетия–Алания	20661	108,2	17594	106,6	103,1
Чеченская Республика	21611	105,2	16502	106,9	102,3
Ставропольский край	21088	98,9	21379	107,0	93,7

¹ Оценка показателя рассчитана в соответствии с Методологическими положениями по расчёту показателей денежных доходов и расходов населения (приказ № 465 от 02.07.2014 с изменениями № 680 от 20.11.2018).

**Заработная плата
в январе–мае 2019 года**

(по крупным, средним и малым предприятиям и организациям (с учетом дорасчета))

	Среднемесячная номинальная начисленная заработная плата одного работника		Реальная начисленная заработная плата в % к январю–маю 2018
	рублей	в % к январю–маю 2018	
Республика Дагестан	25894,7	108,1	103,1
Республика Ингушетия	27401,9	108,7	105,8
Кабардино–Балкарская Республика	26281,7	108,1	102,5
Карачаево–Черкесская Республика	25495,8	104,8	99,5
Республика Северная Осетия–Алания	27143,6	103,9	99,3
Чеченская Республика	26410,1	105,6	100,9
Ставропольский край	29725,1	107,1	101,7

**Просроченная задолженность по заработной плате
на 1.07.2019 года**

	Всего		в т. ч. из-за несвоевременного получения денежных средств из бюджетов всех уровней		В расчете на одного работника предприятий, имеющих задолженность, тыс. руб.
	млн. руб.	в разгах к месячному фонду зарплаты предприятий, имеющих задолженность	млн. руб.	в % к общей сумме задолженности	
Республика Дагестан	69,8	в 5,1 р.	1,5	2,2	120,1
Республика Ингушетия	26,4	в 3,9 р.	-	-	37,9
Кабардино-Балкарская Республика	30,3	в 16,5 р.	-	-	47,7
Карачаево-Черкесская Республика	5,1	в 7,9 р.	-	-	83,0
Республика Северная Осетия–Алания	23,3	в 314,9 р.	-	-	100,9
Чеченская Республика	-	-	-	-	-
Ставропольский край	16,6	в 8,8 р.	-	-	121,0

**Безработица
на конец июня 2019 года**

	Численность официально зарегистрированных безработных		
	тыс. человек	в % к соответствующему периоду предыдущего года	в % к численности рабочей силы
Республика Дагестан	22,9	92,8	1,7
Республика Ингушетия	24,4	109,5	9,8
Кабардино-Балкарская Республика	7,2	86,9	1,6
Карачаево-Черкесская Республика	3,1	102,4	1,5
Республика Северная Осетия–Алания	7,0	92,9	2,0
Чеченская Республика	50,7	91,5	8,1
Ставропольский край	10,7	110,9	0,8



МЕТОДОЛОГИЧЕСКИЙ КОММЕНТАРИЙ

Индекс производства - относительный показатель, характеризующий изменение масштабов производства в сравниваемых периодах. Различают индивидуальные и сводные индексы производства. Индивидуальные индексы отражают изменение выпуска одного продукта и исчисляются как отношение объемов производства данного вида продукта в натурально-вещественном выражении в сравниваемых периодах. Сводный индекс производства характеризует совокупные изменения производства всех видов продукции и отражает изменение создаваемой в процессе производства стоимости в результате изменения только физического объема производимой продукции. Для исчисления сводного индекса производства индивидуальные индексы по конкретным видам продукции поэтапно агрегируются в индексы по видам деятельности, подгруппам, группам, подклассам, классам, подразделам и разделам ОКВЭД. С 1 января 2017 года осуществлен переход на применение новой версии Общероссийского классификатора видов экономической деятельности (ОКВЭД2), с учетом которого индекс промышленного производства исчисляется по видам деятельности "Добыча полезных ископаемых", "Обрабатывающие производства", "Обеспечение электрической энергией, газом и паром; кондиционирование воздуха", "Водоснабжение; водоотведение, организация сбора и утилизации отходов, деятельности по ликвидации загрязнений" на основе данных о динамике производства важнейших товаров-представителей (в натуральном или стоимостном выражении). В качестве весов используется структура валовой добавленной стоимости по видам экономической деятельности 2010 базисного года.

Объем отгруженных товаров собственного производства, выполненных работ и услуг собственными силами - стоимость отгруженных или отпущенных в порядке продажи, а также прямого обмена (по договору мены) всех товаров собственного производства, работ и услуг, выполненных (оказанных) собственными силами.

Группировки по видам деятельности представляют совокупность соответствующих фактических видов деятельности, осуществляемых организациями, независимо от их основного вида деятельности.

Оборот организаций включает стоимость отгруженных товаров собственного производства, выполненных собственными силами работ и услуг, а также выручку от продажи приобретенных на стороне товаров (без налога на добавленную стоимость, акцизов и других аналогичных обязательных платежей).

Объем работ, выполненных по виду деятельности "строительство" - это строительные работы, выполненные организациями собственными силами на основании договоров и (или) контрактов, заключаемых с заказчиками. В стоимость этих работ включаются работы по строительству новых объектов, капитальному

и текущему ремонту, реконструкции, модернизации жилых и нежилых зданий и инженерных сооружений.

Общая площадь жилых домов определяется как сумма площадей всех частей жилых помещений, включая площадь помещений вспомогательного использования, предназначенных для удовлетворения гражданами бытовых и иных нужд, связанных с их проживанием в жилом помещении, площадей лоджий, балконов, веранд, террас, подсчитываемых с соответствующими понижающими коэффициентами, а также жилых и подсобных помещений в построенных населением индивидуальных жилых домах. К помещениям вспомогательного использования относятся кухни, передние, холлы, внутриквартирные коридоры, ваннные или душевые, туалеты, кладовые или хозяйственные встроенные шкафы. В домах-интернатах для престарелых и инвалидов, ветеранов, специальных домах для одиноких престарелых, детских домах к подсобным помещениям относятся столовые, буфеты, клубы, читальни, спортивные залы, приемные пункты бытового обслуживания и медицинского обслуживания.

Объем производства продукции сельского хозяйства всеми сельхозпроизводителями (сельхозорганизации, крестьянские (фермерские) хозяйства, индивидуальные предприниматели, население) формируется как объем производства готовой продукции растениеводства и животноводства и изменение стоимости незавершенного производства продукции растениеводства и животноводства по видам деятельности "растениеводство", "животноводство".

Индекс производства продукции сельского хозяйства - относительный показатель, характеризующий изменение объема производства сельскохозяйственной продукции в сравниваемых периодах. Индекс характеризует совокупные изменения производства всех видов продукции в результате изменения только физического объема производимой продукции.

Производство скота и птицы на убой (в живом весе) включает проданный сельхозпроизводителями скот и птицу для забоя на мясо, а также забитый в сельскохозяйственных организациях, крестьянских (фермерских) хозяйствах, у индивидуальных предпринимателей, в хозяйствах населения.

Производство молока характеризуется фактически надоенным сырым коровьим, козьим, овечьим, кобыльим и буйволиным молоком.

Производство яиц включает их сбор от всех видов сельскохозяйственной птицы, в том числе яйца, пошедшие на воспроизводство птицы (инкубация и др.).

Оборот розничной торговли - выручка от продажи товаров населению для личного потребления или использования в домашнем хозяйстве за наличный расчет или оплаченных по кредитным карточкам, расчетным чекам банков, по перечислениям со счетов вкладчиков, по поручению физического лица без открытия счета, посредством платежных карт (электронных денег). Стоимость товаров, проданных (отпущенных) отдельным категориям населения со скидкой, или полностью оплаченных органами социальной защиты, включается в оборот розничной торговли в полном объеме.

Индекс физического объема оборота розничной торговли – относительный показатель, характеризующий изменение оборота розничной торговли в сравниваемых периодах в сопоставимых ценах.

Бюджет субъекта Российской Федерации (региональный бюджет) - форма образования и расходования денежных средств, предназначенных для финансового обеспечения задач и функций, отнесенных к предметам ведения субъекта Российской Федерации. Бюджет субъекта Российской Федерации и свод бюджетов муниципальных образований, входящих в состав субъекта Российской Федерации (без учета межбюджетных трансфертов между этими бюджетами), образуют консолидированный бюджет субъекта Российской Федерации.

Доходы бюджета - поступающие в бюджет денежные средства, за исключением средств, являющихся в соответствии с Бюджетным кодексом Российской Федерации источниками финансирования дефицита бюджета.

Расходы бюджета - выплачиваемые из бюджета денежные средства, за исключением средств, являющихся в соответствии с Бюджетным кодексом Российской Федерации источниками финансирования дефицита бюджета.

Дефицит бюджета - превышение расходов бюджета над его доходами.

Профицит бюджета - превышение доходов бюджета над его расходами.

Сальдированный финансовый результат (прибыль (+) убыток (-)) - конечный финансовый результат, выявленный на основании бухгалтерского учета всех хозяйственных операций организаций, представляет собой сумму сальдированного финансового результата (прибыль (+), убыток (-)) от продажи товаров, продукции (работ, услуг), основных средств, иного имущества организаций и прочих доходов, уменьшенных на сумму прочих расходов.

Кредиторская задолженность - задолженность по расчетам с поставщиками и подрядчиками за поступившие материальные ценности, выполненные работы и оказанные услуги, в том числе задолженность, обеспеченная векселями выданными; задолженность по расчетам с дочерними и зависимыми обществами по всем видам операций; с рабочими и служащими по оплате труда, представляющая собой начисленные, но не выплаченные суммы оплаты труда; задолженность по отчислениям на государственное социальное страхование, пенсионное обеспечение и медицинское страхование работников организации, задолженность по всем видам платежей в бюджет и внебюджетные фонды; задолженность организации по платежам по обязательному и добровольному страхованию имущества и работников организации и другим видам страхования, в которых организация является страхователем; авансы полученные, включающие сумму полученных авансов от сторонних организаций по предстоящим расчетам по заключенным договорам, а также штрафы, пени и неустойки, признанные организацией или по которым получены решения суда (арбитражного суда) или другого органа, имеющего в соответствии с законодательством Российской Федерации право на принятие решения об их взыскании, и отнесенные на финансовые результаты организации, непогашенные суммы заемных средств, подлежащие погашению в соответствии с договорами.

Дебиторская задолженность - задолженность по расчетам с покупателями и заказчиками за товары, работы и услуги, в том числе задолженность, обеспеченная векселями полученными; задолженность по расчетам с дочерними и зависимыми обществами; суммы уплаченных другим организациям авансов по предстоящим расчетам в соответствии с заключенными договорами; задолженность по расчетам с прочими дебиторами, включающая в себя задолженность финансовых и налоговых органов (в том числе по переплате по налогам, сборам и прочим платежам в бюджет); задолженность работников организации по предоставленным им ссудам и займам за счет средств этой организации или кредита (ссуды на индивидуальное и кооперативное жилищное строительство, приобретение и благоустройство садовых участков, беспроцентные ссуды молодым семьям на улучшение жилищных условий или обзаведение домашним хозяйством и др.); задолженность подотчетных лиц; поставщиков по недостачам товарно-материальных ценностей, обнаруженным при приемке; задолженность по государственным заказам, федеральным программам за поставленные товары, работы и услуги, а также штрафы, пени и неустойки, признанные должником, или по которым получены решения суда (арбитражного суда) или другого органа, имеющего в соответствии с законодательством Российской Федерации право на принятие решения об их взыскании, и отнесенные на финансовые результаты организации.

Просроченная задолженность - задолженность, не погашенная в сроки, установленные договором.

Индекс потребительских цен и тарифов на товары и услуги населению (ИПЦ) характеризует изменение во времени общего уровня цен и тарифов на товары и услуги, приобретаемые населением для непроизводственного потребления. Измеряет отношение стоимости фиксированного набора товаров и услуг в ценах текущего периода к его стоимости в ценах предыдущего периода.

Индекс цен производителей промышленных товаров рассчитывается на основании регистрации цен на товары (услуги)-представители в базовых организациях. Цены производителей представляют собой фактически сложившиеся на момент регистрации цены указанных организаций на произведенные товары (оказанные услуги), предназначенные для реализации на внутреннем рынке (без косвенных товарных налогов - налога на добавленную стоимость, акциза и т.п.).

Рассчитанные по товарам (услугам)-представителям индексы цен производителей последовательно агрегируются в индексы цен соответствующих видов, групп, классов, разделов экономической деятельности (с 2017 года – в соответствии с ОКВЭД2). В качестве весов используются данные об объеме производства в стоимостном выражении за базисный период.

Денежные доходы населения включают доходы лиц, занятых предпринимательской деятельностью, выплаченную заработную плату (начисленную заработную плату, скорректированную на изменение задолженности) наемных работников, социальные выплаты (пенсии, пособия, стипендии и другие выплаты), доходы от собственности в виде процентов по вкладам, ценным бумагам, дивидендов и другие доходы.

Среднедушевые денежные доходы исчисляются делением общей суммы денежных доходов на численность постоянного населения.

Реальные денежные доходы – относительный показатель, исчисленный путем деления индекса номинального размера (т.е. фактически сложившегося в отчетном периоде) денежных доходов населения на индекс потребительских цен за соответствующий период.

Потребительские расходы населения (расходы на покупку товаров и оплату услуг) в расчете на душу населения исчисляются делением общей суммы расходов на эти цели на численность населения.

Среднемесячная номинальная заработная плата исчисляется делением фонда начисленной заработной платы работников на среднесписочную численность работников и на количество месяцев в периоде.

В фонд заработной платы включаются начисленные суммы в денежной и неденежной формах за отработанное и неотработанное время, доплаты и надбавки, премии и единовременные поощрения, компенсационные выплаты, связанные с режимом работы и условиями труда, а также оплата питания и проживания, имеющая систематический характер.

Реальная заработная плата характеризует покупательную способность заработной платы в отчетном периоде в связи с изменением цен на потребительские товары и услуги по сравнению с базисным периодом. Для этого рассчитывается индекс реальной заработной платы путем деления индекса номинальной заработной платы на индекс потребительских цен за один и тот же временной период.

Просроченной задолженностью по заработной плате считаются фактически начисленные работникам суммы заработной платы, но не выплаченные в срок, установленный коллективным договором или договором на расчетно-кассовое обслуживание, заключенным с банком. Число дней задержки считается, начиная со следующего дня после истечения этого срока.

Безработные, зарегистрированные в государственных учреждениях службы занятости населения - трудоспособные граждане, не имеющие работы и заработка (трудового дохода), проживающие на территории Российской Федерации, зарегистрированные в государственных учреждениях службы занятости населения по месту жительства в целях поиска подходящей работы, ищущие работу и готовые приступить к ней. Информация о численности безработных, получивших официальный статус в государственных учреждениях службы занятости населения, разрабатывается Федеральной службой по труду и занятости.